

**ПОЛОЖЕНИЕ**  
**о проведении конкурса «Суворовский натиск» в ходе**  
**«Армейских международных игр-2019»**

**I. Общие положения**

**1.** «Суворовский натиск» – конкурс Армейских международных игр (далее – Конкурс). Организатор Конкурса – Министерство обороны Российской Федерации (Главное командование Сухопутных войск Российской Федерации).

**3.** Конкурс может проводиться на территории иностранных государств при наличии у них предусмотренной Положением оборудованной трассы соревнований в рамках проведения международных Армейских игр.

При проведении Конкурса на территории иностранных государств порядок его организации, подготовки и проведения согласовываются в ходе планирующих конференций.

В случае если государство, претендующее на проведение конкурса на своей территории, не выполняет требования настоящего Положения комиссия представителей государств – участниц Конкурса при проверке готовности может принять решение о переносе места проведения состязаний на территорию Российской Федерации или другого государства, по согласованию с Международным организационным комитетом Армейских международных игр.

**4.** Положение о Конкурсе «Суворовский натиск» утверждает главнокомандующий Сухопутными войсками Российской Федерации.

**5.** При проведении Конкурса на территории иностранных государств общее руководство подготовкой и проведением Конкурса возлагается на Главное командование Сухопутных войск Российской Федерации, непосредственное руководство – на органы военного управления страны, на территории которой проводится Конкурс.

Официальные языки Конкурса – русский, английский языки и, при необходимости, язык страны на территории которой проводится Конкурс.

**6. Состав команды-участницы – 21 человек:**

руководитель команды – **1 чел.;**

судья – **1 чел.;**

тренер – **1 чел.;**

участники команды - **12 чел.** (4 экипажа, среди которых 3 основных и 1 запасной экипаж);

отделение технического обеспечения - **6 чел.**

Для обеспечения работы команды на территории иностранного государства дополнительно назначаются два переводчика, психолог и медицинский работник.

Для участия в конкурсе каждая команда может использовать **не более четырех** боевых машины пехоты собственного производства с соответствующими Положению ТТХ (приложение № 1).

По обращению команды-участницы страна, на территории которой проводится Конкурс предоставляет не более четырех боевых машин пехоты собственного производства с соответствующими Положению ТТХ.

**7.** Конкурс организовывается и проводится в два этапа:

первый этап – «Индивидуальная гонка»;

второй этап – «Эстафета».

**8.** Победители (призеры):

этапа «Индивидуальная гонка» определяются по наименьшему общему времени, затраченному экипажами на прохождение трассы;

этапа «Эстафета» определяются по наименьшему времени затраченному, на прохождение трассы командой.

Общее время команды состоит из времени прохождения трассы и штрафного времени; если общее время одинаковое, то выигрывает команда с наименьшим количеством штрафных кругов (времени).

**9.** Для судейства создается судейская бригада, команда полевых арбитров, техническая комиссия, технический и вспомогательный персонал.

Судейская бригада состоит из Судей, которые назначаются от команд-участниц, голоса всех судей равнозначны.

На всех совещаниях судей председательствует главный судья Конкурса. В рассмотрении результатов заездов участвуют только судьи, чьи команды участвуют в этапах или заездах Конкурса.

**10.** По окончании «Индивидуальной гонки» судейской комиссией Конкурса обобщаются результаты и определяются экипажи-победители, занявшие 1, 2, 3 места и экипажи-призеры, которые награждаются дипломами и ценными призами. По итогам «Индивидуальной гонки» определяются лучший командир экипажа, лучший наводчик-оператор, лучший механик-водитель, в каждой номинации по одному человеку. Лучший наводчик-оператор определяется по наибольшему количеству попаданий в мишени, лучшим механиком-водителем является механик-водитель, который показал лучшее время прохождения трассы при преодолении 100% препятствий в «Индивидуальной гонке».

**11.** По окончании «Эстафеты» судейской комиссией Конкурса обобщаются результаты и определяются команды победители, занявшие 1, 2 и 3 места, а также экипажи-призеры, которые награждаются кубками, медалями, дипломами и особо ценными призами.

**12.** Для обеспечения управления мишенным полем и его обслуживания создается группа специалистов. Она состоит из старшего группы и четырех его помощников (назначаются от страны, на территории которой проводится Конкурс).

Группа отвечает за:

обеспечение мишенями и мишенным оборудованием;

управление мишенным полем;

контроль поражения мишеней и визуализацию результатов поражения мишеней;

вывод видеоинформации о поражении мишеней на экраны судейской бригады и зрителей.

**13.** Страна, на территории которой проводится Конкурс, завершает подготовку своей команды на основном участке (объекте) проведения конкурса не позднее 14 суток до открытия международных Армейских игр в г. Москва. В случае невыполнения данного условия всем экипажам страны, на территории которой проводится Конкурс, назначается штрафной круг за каждый день занятий, кроме дня, определенного в общем графике подготовки команд стран-участниц Конкурса.

**14.** Все команды, включая команду страны, на территории которой проводится Конкурс проживают, питаются, перемещаются, проводят тренировки, хранят технику в ходе подготовки и проведения Конкурса совместно с другими командами стран-участниц, в случае невыполнения данного требования команда считается не прибывшей на Конкурс.

Запрещается участие экипажей и отдельных военнослужащих из состава экипажей в Конкурсе чаще одного раза в два года. В случае невыполнения данного требования, экипажу назначается штрафной круг.

Для контроля, по прибытии к месту конкурса, команды обмениваются списками экипажей на языках конкурса (русский, английский, страны на территории которой проводится Конкурс) с приложением фотографий членов экипажей (9×12 мм).

**15.** В день прибытия последней команды, согласно проведенного жребия, командам стран-участниц представляется возможность проведения тренировок на основном участке (объекте) Конкурса для подготовки.

При подготовке к Конкурсу принимающая сторона обеспечивает командам стран-участниц:

проведение занятий по требованиям безопасности;

ознакомление с трассой конкурса (включая препятствия) и мишенной обстановкой (приложение № 3) согласно схеме (показ всех мишеней не менее часа на каждом рубеже) в ходе проведения показательного занятия по порядку прохождения маршрута;

практические тренировки на технике без стрельбы на основной трассе – не менее двух часов каждой команде-участнице и на учебной трассе – не менее четырех часов каждой команде-участнице;

тренировки с выполнением стрельб на учебной трассе (не менее трех часов) перед каждым этапом Конкурса с выдачей боеприпасов командам, участвующим на технике принимающей страны (не менее 30 штук для 30-мм пушки, не менее 70 штук для 7,62-мм пулемета);

приведение вооружения боевых машин команд-участниц к нормальному бою (не менее двух часов) перед каждым этапом Конкурса с выдачей боеприпасов командам, участвующим на технике принимающей страны (не менее 30 штук для 30-мм пушки, не менее 70 штук для 7,62-мм пулемета).

Представители стран-участниц Конкурса имеют право присутствовать на тренировках и при приведении вооружения боевых машин к нормальному бою любой команды без согласования, в качестве наблюдателей.

**16.** Подготовка к Конкурсу и участие в нём команд-участниц организовывается и проходит в строгом соответствии с планом проведения Конкурса.

На последней планирующей конференции принимающая сторона представляет командам-участницам график проведения тренировок команд на основной и запасной трассах Конкурса с доведением времени и мест приведения вооружения боевых машин к нормальному бою и технического обслуживания ВВТ, показывает места размещения личного состава и техники.

**17.** Команда-участница совершившая самовольные действия или игнорирующая указания судейской комиссии лишается статуса команды-участницы Конкурса.

## **II. Трасса и мишенные поля**

**18.** Конкурс проводится на ограниченном участке местности, где оборудуется маршрут протяженностью 4300 метров (приложение № 2).

**19.** Для проведения этапа **«Индивидуальная гонка»** маршрут ограничивается «Стартом» и «Финишем», включает в себя 11 препятствий:

участок маневрирования, водная преграда (брод), колеяный проход в минно-взрывном заграждении, курган, огненная полоса, противотанковый ров, макет колеяного моста, гребёнка, огненная полоса, косогор № 1, эскарп, косогор № 2) (приложение № 3);

два участка для стрельбы;

площадка разряжения вооружения боевых машин.

**На первом участке стрельбы** оборудуются:

а) на рубеже открытия огня четыре огневых позиции (пункт боепитания и рубеж для стрельбы находятся на одной площадке);

б) на мишенном поле четыре группы целей по пять мишеней (БМП), на дальностях от 1100 до 1500 метров и по фронту не более 15°, по одной мишени на каждом рубеже, каждая группа целей окрашена в один из четырех различных цветов (красный, синий, зеленый, желтый) (приложение № 4).

**На втором участке стрельбы** оборудуются:

а) на рубеже открытия огня четыре огневых позиции (пункт боепитания и рубеж для стрельбы находятся на одной площадке);

б) на мишенном поле:

четыре мишени (вертолет) на дальности 900 метров и по фронту не более 15°, каждая мишень окрашена в один из четырех различных цветов (красный, синий, зеленый, желтый);

четыре группы целей по три мишени (РПГ) на дальностях от 500 до 800 метров по одной мишени на каждом рубеже и по фронту не более 15°, каждая группа целей окрашена в один из четырех различных цветов (красный, синий, зеленый, желтый).

**20.** Для проведения этапа **«Эстафета»** маршрут ограничивается «Стартом» и «Финишем», включает в себя 10 препятствий:

макет kolejного моста, гребёнка, косогор № 1, эскарп, косогор № 2, водная преграда (брод), kolejный проход в минно-взрывном заграждении, курган, огненная полоса, противотанковый ров;

два участка для стрельбы;

площадка разряжания вооружения боевых машин.

**На первом участке стрельбы** оборудуется:

а) на рубеже открытия огня четыре огневые позиции (пункт боепитания и рубеж для стрельбы находятся на одной площадке);

б) на мишенном поле:

четыре мишени (вертолет) на дальности 900 метров и по фронту не более 15°, каждая мишень окрашена в один из четырех различных цветов (красный, синий, зеленый, желтый);

четыре мишени (БЗО на автомобиле) на дальности 900 метров и по фронту не более 15°, каждая мишень окрашена в один из четырех различных цветов (красный, синий, зеленый, желтый);

четыре группы целей по три мишени (РПГ) на дальностях от 500 до 800 метров по одной мишени на каждом рубеже и по фронту не более 15°, каждая группа целей окрашена в один из четырех различных цветов (красный, синий, зеленый, желтый).

**На втором участке стрельбы (фланговая стрельба)** оборудуется:

а) на исходном рубеже – пункт боепитания;

б) на маршруте ведения огня:

рубежом поворота автоматической пушки в сторону мишеней (желтый столб);

рубежом открытия огня (красный столб);

рубежом прекращения огня (синий столб);

площадкой разряжания оружия (площадка, обозначенная четырьмя столбами, находится в 50 метрах после рубежа прекращения огня);

б) на мишенном поле:

четыре группы целей по три мишени (БМП), на дальностях от 1300 до 1500 метров по одной мишени на каждом рубеже и по фронту не более 15°, каждая группа целей окрашена в один из четырех различных цветов (красный, синий, зеленый, желтый);

мишень для разряжания автоматических пушек – на дальности 1100 метров, направление для разряжания автоматических пушек соответствует основному направлению стрельбы.

**21. Учебная трасса** оборудуется на отдельном участке местности протяженностью 4300 метров с обязательным наличием препятствий (противотанковый ров, эскарп, макет kolejного моста, kolejный проход в минно-взрывном заграждении).

Мишенное поле учебной трассы должно быть оборудовано минимальным количеством мишеней (по одной мишени БМП на рубежах 1100, 1200, 1300, 1400, 1500 метров и по одной мишени РПГ на рубежах 600, 700, 800 метров, установленных стационарно).

Для выверки прицельных приспособлений и приведения оружия БМП к нормальному бою на удалении 100 метров от рубежа открытия огня стационарно устанавливаются четыре щита (из фанеры) размером 1.0 метр на 1.5 метра.

**22. На мишенных полях устанавливаются (приложение 5):**

знаки боковая защитная зона (выставляются на левой и правой границах мишенного поля, на рубеже 900 метров на первом участке стрельбы и на рубеже 1500 метров на втором участке стрельбы);

знак основное направление стрельбы (выставляется на основном направлении стрельбы, на рубеже 900 метров на первом участке стрельбы и на рубеже 1500 метров на втором участке стрельбы);

не менее пяти ориентиров на разных дальностях (макеты: дом, мельница, опора линии электропередач, отдельное дерево, автомобиль), хорошо видимых не вооруженным глазом с огневых позиций и различимых на фоне местности.

**23.** Варианты показа целей разрабатываются заблаговременно, представляются на проверку судейской комиссии, запечатываются в конверт, печатаются и сдаются на хранение главному судье Конкурса. Хранение осуществляется в специальном сейфе с кодовым замком. Перед началом соревнования главный судья вскрывает опечатанный конверт и передает вариант показа целей старшему группы управления мишенным полем.

**24.** Маршрут прохождения трассы Конкурса для каждой команды определяется согласно жеребьевке, организованной главным судьей, руководитель каждой команды тянет жребий перед началом Конкурса.

**25.** Сторона, на территории которой проводится Конкурс обеспечивает визуализацию прохождения экипажами трассы, преодоления препятствий и поражения всех мишеней с отражением информации на экранах центрального пункта управления Конкурса.

Для визуализации поражения мишеней (БМП, БЗО на автомобиле, РПГ и вертолет) они дополнительно оборудуются дымовыми элементами, приводящимися в действие после поражения мишени или мишени изготавливаются из хрупкого материала, разбивающимся при попадании выстрела (пули) в него.

**26.** Результаты поражения целей, время прохождения экипажами кругов маршрута, время заезд и общее время за «Индивидуальную гонку» и «Эстафету» отражаются на экранах в режиме реального времени.

### **III. Проведение Конкурса**

**27.** Подготовительный этап Конкурса начинается с прибытием личного состава команд-участниц Конкурса.

В ходе подготовительного этапа администрацией Конкурса от страны на территории которой проводится Конкурс, проводятся следующие мероприятия:

размещение и всестороннее обеспечение личного состава команд;

выгрузка техники (для команд, прибывших для участия в Конкурсе на своей технике), постановка ее в парк боевых машин;

медицинский осмотр личного состава команд;  
 прием заявок от руководителей команд на участие в Конкурсе и регистрация команд;  
 передача БМП командам, изъявившим желание принимать участие в Конкурсе на боевых машинах пехоты страны на территории которой проводится Конкурс;  
 техническое обслуживание вооружения и военной техники;  
 занятия по требованиям безопасности;  
 проведение контрольного пробега БМП (по заявке команд);  
 ознакомление экипажей с трассой Конкурса;  
 проведение тренировок экипажей команд;  
 выверка прицельных приспособлений, проверка вооружения боем и приведение вооружения к нормальному бою;  
 проведение жеребьевки для определения очередности старта, номеров заезда, цветов боевых машин пехоты и мишеней для этапа «Индивидуальная гонка»;  
 за семь дней до начала соревнований Главный судья конкурса обязан провести семинар с судьями от государств по вопросам судейства и порядку оценки действий экипажей в соответствии с настоящим Положением.  
 Подготовительный этап Конкурса завершается торжественной церемонией открытия.

#### **IV. Порядок прохождения трассы Конкурса**

##### **«Индивидуальная гонка»**

**28.** В гонке принимают участие по три экипажа от каждой команды–участницы конкурса. Каждый экипаж участвует на одной боевой машине. В случае выхода из строя боевой машины допускается замена на запасную, в этом случае неисправная машина становится запасной. Неисправная машина становится на площадку для устранения неисправностей. В случае невозможности устранения неисправности запасной машины и выходе из строя остальных машин в ходе гонки – команда дисквалифицируется.

По команде главного судьи экипажи занимают места в боевых машинах, запускают двигатель, докладывают главному судье о готовности к заезду. По команде главного судьи экипажи начинают движение по указанному маршруту (2,5 круга). Интервал начала движения между машинами – одна-две минуты.

##### **29. Первый круг:**

В ходе заезда экипажи преодолевают участок маневрирования, выезжают по маршруту к огневой позиции, соответствующей цвету, определенному команде в результате жеребьевки. Экипаж самостоятельно спешивается, прикрывает люки и выстраивается позади боевой машины, поднятием руки командир экипажа подает сигнал арбитру на участке о готовности к действиям. Далее по сигналу арбитра (поднятый белый флаг) экипаж приступает к загрузке боеприпасов (25 бронебойно-трассирующих выстрелов для 30-мм

автоматической пушки), занимает свои места и докладывает о готовности к бою.

На первом огневом рубеже с началом загрузки боеприпасов начинается одновременный показ пяти мишеней (боевая машина пехоты), время показа мишеней – 100 сек.

Экипажи по готовности к стрельбе самостоятельно открывают огонь по мишеням соответствующего цвета самостоятельно (дальность до мишеней 1100-1500 метров). По завершении стрельбы производится доклад о завершении стрельбы и расходе боеприпасов.

Если по каким-либо причинам (не обнаружения мишеней, задержек при стрельбе или в других случаях) экипаж не израсходовал все боеприпасы по команде главного судьи Конкурса экипаж переезжает на площадку разряжения и разряжает вооружение боевых машин методом разгрузки ленты с боеприпасами или их отстрелом по щиту разряжения. Затраченное время на разряжение боевой машины входит в суммарное время прохождения маршрута.

После израсходования боеприпасов (разгрузки неизрасходованных) экипаж, по команде главного судьи, экипаж продолжает движение по маршруту, преодолевает 10 препятствий: водную преграду (брод), колеяный проход в минно-взрывном заграждении, курган, огненную полосу, противотанковый ров, макет колеяного моста, гребёнку, косогор № 1, эскарп, косогор № 2. После чего экипаж выходит на второй огневой рубеж, тем самым завершая первый круг.

### **30. Второй круг:**

При прохождении второго круга экипажи останавливают машину на втором огневом рубеже, занимают позицию на огневом рубеже в соответствии с цветом, определенным жребием, и загружают 10 бронебойно-трассирующих выстрелов для 30-мм автоматической пушки. С началом загрузки боеприпасов одновременно осуществляется показ одной мишени (вертолет). После доклада экипажа о готовности к стрельбе с разрешения главного судьи экипаж открывает огонь появляющейся мишени (вертолет) соответствующего цвета, время показа мишени – 80 сек. По завершении стрельбы производится доклад о завершении стрельбы и расходе боеприпасов.

Если по каким-либо причинам (не обнаружения мишеней, задержек при стрельбе или в других случаях) экипаж не израсходовал все боеприпасы по команде главного судьи Конкурса экипаж переезжает на площадку разряжения и разряжает вооружение боевых машин методом разгрузки ленты с боеприпасами или их отстрелом по щиту разряжения, при этом затраченное время на разряжение боевой машины входит в суммарное время прохождения маршрута.

После израсходования боеприпасов (разгрузки неизрасходованных) экипаж, по команде главного судьи, продолжает движение по маршруту, преодолевает 10 препятствий: водную преграду (брод), колеяный проход в минно-взрывном заграждении, курган, огненную полосу, противотанковый ров,



макет kolejного моста, гребёнку, косогор № 1, эскарп, косогор № 2. После чего экипаж выходит на 3-й огневой рубеж, тем самым завершая второй круг.

### **31. Третий круг:**

На третьем круге экипажи останавливают машину на третьем огневом рубеже занимают огневую позицию в соответствии с цветом, определенным жребием, и загружают боеприпасы для спаренного пулемета - 30 штук 7,62 мм патронов, снаряженных в ленту 10 из которых с трассирующей пулей.

С началом загрузки боеприпасов экипажем одновременно осуществляется показ трех мишеней (РПГ). После доклада экипажа о готовности к стрельбе, с разрешения главного судьи, производится стрельба из спаренного пулемета по трем одновременно появляющимся мишеням (ручной противотанковый гранатомет) соответствующего цвета на расстоянии 500-800 метров, время показа – 120 сек.

По выполнении стрельбы производится доклад о завершении стрельбы и расходе боеприпасов.

Если по каким-либо причинам (не обнаружения мишеней, задержек при стрельбе или в других случаях) экипаж не израсходовал все боеприпасы по команде главного судьи Конкурса экипаж переезжает на площадку разрядания и разряжает вооружение боевых машин методом разгрузки ленты с боеприпасами или их отстрелом по щиту разрядания, при этом затраченное время на разрядание боевой машины входит в суммарное время прохождения маршрута.

После израсходования боеприпасов (разгрузки неизрасходованных) экипаж, по команде главного судьи, продолжает движение по маршруту, преодолевает пять препятствий: водную преграду (брод), kolejный проход в минно-взрывном ограждении, курган, огненную полосу, противотанковый ров и достигает финиша, завершая соревнование.

После прохождения финиша боевые машины размещаются на площадке ожидания и по команде главного судьи убывают в парк боевых машин.

Во время этапа «Индивидуальная гонка» в случае невозможности использовать основную машину по причине неисправности необходимо сообщить об этом главному судье и с его разрешения можно использовать запасную машину. Порядок использования запасной машины производится в соответствии требованиями Положения о проведении Конкурса.

Если выход боевой машины из строя произошел не по вине данного экипажа, то время поломки, замены машины и ремонта в суммарном времени прохождения трассы не учитывается (приложение № 7).

### **«Эстафета»**

**32.** Четыре команды-участницы с наименьшим общим временем в «Индивидуальной гонке» принимают участие в этапе «Эстафета».

Перед началом соревнования боевые машины пехоты останавливаются на линии старта, первые экипажи в головных уборах становятся перед боевыми машинами лицом к трибуне. По сигналу экипажи занимают свои места в

боевых машинах, запускают двигатель, проверяют средства связи и докладывают главному судье о готовности к движению. Главный судья конкурса подает команду на начало движения, первый и третий экипажи стартуют одновременно, через 30 секунд одновременно стартуют второй и четвертый экипажи. Отсчет времени начинается от старта каждого экипажа.

В гонке принимают участие по три экипажа от каждой команды–участницы конкурса. Все экипажи команды участвуют в гонке на одной боевой машине. В случае выхода из строя основной машины допускается ее замена на запасную. Основная (неисправная) машина становится на запасную площадку для устранения неисправностей. Замена другими машинами запрещена. При невозможности устранения неисправности обеих машин – команда дисквалифицируется.

**33.** Запасные боевые машины размещаются на специально оборудованной площадке. Второй и третий экипажи ожидают в зоне проведения этапа «Эстафета», после пересечения линии передачи эстафеты занимают свои места. Одновременно на маршруте может находиться не более четырех БМП.

**34.** Порядок передачи эстафеты.

Экипаж финишируемой боевой машины останавливает машину в габарите перед линией старта, глушит двигатель, покидает боевую машину, прикрывает люки, снимает шлемофоны, надевает головные уборы и бегом направляется к стоящему на линии передачи эстафеты очередному экипажу, стоящему на расстоянии 100 метров. Эстафета передается касанием руки любой части тела военнослужащего очередного экипажа. Трогаться с места членам очередного экипажа до получения эстафеты запрещается. После передачи эстафеты, очередной экипаж бегом выдвигается к боевой машине пехоты, занимает штатные места в БМП, механик-водитель запускает двигатель, командир БМП докладывает о готовности и БМП начинает движение по маршруту в соответствии с установленным вариантом.

Передавший эстафету экипаж с соблюдением требований безопасности покидает трассу и возвращается к своей команде в зону ожидания.

**35.** Последовательность прохождения дистанции этапа «Эстафета» осуществляется по установленному жребием варианту.

**Первый вариант:**

*на первом круге* – скоростная гонка, экипажи преодолевают препятствия, стрельба не ведется;

*на втором круге* – фланговая стрельба из 30-мм автоматической пушки (15 бронебойно-трассирующих выстрелов для 30-мм автоматической пушки) по трем мишеням (боевая машина пехоты);

*на третьем круге* – стрельба из 30-мм автоматической пушки по 2-м мишеням (первая мишень – вертолет, вторая мишень – безоткатное орудие на автомобиле) (15 бронебойно-трассирующих выстрелов для 30-мм автоматической пушки);

*на четвертом круге* – стрельба по трём мишеням (РПГ) из спаренного пулемета (30 шт. 7,62 мм патронов из них 10 трассирующих).

**Второй вариант:**

*на первом круге* – фланговая стрельба из 30-мм автоматической пушки (15 бронебойно-трассирующих выстрелов для 30-мм автоматической пушки) по трем мишеням (боевая машина пехоты);

*на втором круге* – стрельба из 30-мм автоматической пушки по 2-м мишеням (первая мишень – вертолет, вторая мишень – безоткатное орудие на автомобиле) (15 бронебойно-трассирующих выстрелов для 30-мм автоматической пушки);

*на третьем круге* – стрельба по трём мишеням (РПГ) из спаренного пулемета (30 шт. 7,62 мм патронов из них 10 трассирующих);

*на четвертом круге* – скоростная гонка, экипажи преодолевают препятствия, стрельба не ведется.

**Третий вариант:**

*на первом круге* – стрельба из 30-мм автоматической пушки по 2-м мишеням (первая мишень – вертолет, вторая мишень – безоткатное орудие на автомобиле) (15 бронебойно-трассирующих выстрелов для 30-мм автоматической пушки);

*на втором круге* – стрельба по трём мишеням (РПГ) из спаренного пулемета (30 шт. 7,62 мм патронов из них 10 трассирующих);

*на третьем круге* – скоростная гонка, экипажи преодолевают препятствия, стрельба не ведется;

*на четвертом круге* – фланговая стрельба из 30-мм автоматической пушки (15 бронебойно-трассирующих выстрелов для 30-мм автоматической пушки) по трем мишеням (боевая машина пехоты).

**Четвертый вариант:**

*на первом круге* – стрельба по трём мишеням (РПГ) из спаренного пулемета (30 шт. 7,62 мм патронов из них 10 трассирующих);

*на втором круге* – скоростная гонка, экипажи преодолевают препятствия, стрельба не ведется;

*на третьем круге* – фланговая стрельба из 30-мм автоматической пушки (15 бронебойно-трассирующих выстрелов для 30-мм автоматической пушки) по трем мишеням (боевая машина пехоты);

*на четвертом круге* – стрельба из 30-мм автоматической пушки по 2-м мишеням (первая мишень – вертолет, вторая мишень – безоткатное орудие на автомобиле) (15 бронебойно-трассирующих выстрелов для 30-мм автоматической пушки).

**36.** Во время выполнения фланговой стрельбы, на участке стрельбы допускаяется нахождение только одной боевой машины.

Экипаж останавливает боевую машину на участке стрельбы в указанном месте (назначенной огневой позиции), экипаж прикрывает люки, спешивается и выстраивается позади боевой машины, поднятием руки командир экипажа подает сигнал арбитру на участке о готовности к действиям. Далее по сигналу арбитра (поднятый белый флаг) экипаж приступает к загрузке боеприпасов (15 бронебойно-трассирующих выстрелов для 30-мм автоматической пушки),

занимает свои места, докладывает по радио готовности к бою. По команде главного судьи Конкурса боевая машина начинают движение.

С выходом на рубеж, обозначенный желтым столбом, экипаж поворачивает ствол пушки в сторону мишенного поля. Показ первой цели начинается после пересечения корпусом боевой машины рубежа желтого столба.

Экипаж начинает стрельбу только после пересечения корпусом боевой машины рубежа открытия огня, обозначенного красными столбом.

Стрельба ведется с коротких остановок, огонь экипажем открывается самостоятельно при обнаружении цели. Показ следующей мишени производится последовательно после поражения (обстрела) предыдущей. Время показа каждой мишени – 20 секунд.

Общее время на фланговую стрельбу – 2 минуты.

В случае превышения времени нахождения на участке фланговой стрельбы более 1 мин., а также при задержке стрельбы, решением главного судьи боевая машина выводится на площадку для разряжания, где устраняется задержка, при этом время прохождения маршрута экипажем **не останавливается**.

На втором и третьем огневых рубежах показ мишеней осуществляется одновременно.

Время показа мишеней на втором рубеже (вертолет) и (БЗО на автомобиле) – 100 сек.

Время показа мишеней на третьем рубеже (три мишени РПГ) – 120 сек.

**37.** По завершении стрельбы командир боевой машины докладывает об окончании стрельбы, разреженности вооружения и об расходе боеприпасов. Если за время выполнения стрельбы боевой машины боеприпасы не были израсходованы полностью, по команде главного судьи боевая машина заезжает на площадку разряжания вооружения для разряжения оружия. Затраченное время на разряжение боевой машины входит в суммарное время прохождения маршрута.

**38.** После израсходования всех боеприпасов (разряжания вооружения) по команде главного судьи экипаж продолжает движение. Если впереди стоящая машина не закончила вести фланговую стрельбу, позади стоящая машина останавливается перед пунктом боепитания и докладывает главному судье, время для экипажа останавливается. После того как впереди стоящая машина закончит фланговую стрельбу, по команде главного судьи экипаж возобновляет движение по маршруту, отсчет времени для нее продолжается.

## **V. Порядок преодоления препятствий.**

**39.** «Участок маневрирования»:

препятствие преодолевается без задевания столбов и остановки двигателя, с входом в ограничительные ворота и выходом из них.

«Брод»:

препятствие преодолевается без остановок, резких поворотов и скатывания назад с выходом на противоположный берег.

«Колейный проход в минно–взрывном заграждении»:

препятствие преодолевается без остановок, без применения заднего хода, без задевания ограничительных указок и наезда на мины.

«Курган»:

препятствие преодолевается без остановки двигателя и скатывания назад.

«Противотанковый ров с проходом»:

препятствие преодолевается без остановки двигателя, без задевания боковых стенок, ограничительных столбов и скатывания назад.

«Огненная полоса»:

препятствие преодолевается без задевания ограничительных столбов, без остановки двигателя и применения заднего хода.

«Макет колейного моста»:

препятствие преодолевается без задевания ограничительных столбов, без сваливания, без остановки двигателя и скатывания назад, без отрыва гусениц БМП от полотна макета колейного моста (скорость преодоления макета колейного моста не более 25 км/ч).

«Гребенка»:

препятствие преодолевается без задевания ограничительных столбов, без остановки двигателя и применения заднего хода.

«Косогор»:

препятствие преодолевается без задевания ограничительных столбов, без остановки двигателя, без скатывания и применения заднего хода.

«Эскарп»:

препятствие преодолевается без остановки двигателя, скатывания и применения заднего хода.

## VI. Судейство

**40.** Для судейства и организации обеспечения проведения Конкурса назначаются судейская бригада в составе:

главный судья;

заместитель главного судьи;

помощник главного судьи Конкурса по видео-повторам;

судейская бригада;

команда полевых арбитров;

техническая комиссия;

технический и вспомогательный персонал.

Дополнительно в состав судейской бригады для обеспечения проведения соревнований решением Главного судьи могут назначаться необходимое количество заместителей и помощников, которые при голосовании судейской бригады участия не принимают и правом голоса не обладают.

На всех совещаниях судей председательствует главный судья Конкурса. При проведении голосований голоса всех судей равнозначны.

В рассмотрении результатов заездов участвуют только судьи, чьи команды участвуют в этапах или заездах Конкурса.

Главный судья Конкурса отвечает за организацию судейства и определение результатов Конкурса, избирается открытым голосованием, большинством голосов, как правило от принимающей стороны;

Заместитель главного судьи Конкурса избирается от команд-участниц. Главный судья конкурса и его заместитель должны являться представителями разных государств. На заместителя главного судьи Конкурса возлагается ведение заседаний судейской комиссии и рассмотрение спорных вопросов, возникающих в ходе проведения конкурса.

Помощник главного судьи Конкурса по видео-повторам, назначается от принимающей стороны для оперативного принятия решений по спорным вопросам в отношении поражения мишеней и преодоления препятствий участниками Конкурса, он обязан организовать сбор видеоматериалов на командном пункте и по команде главного судьи Конкурса организовать просмотр видео-повтора спорного момента.

От каждого участвующего в соревновании государства в члены судейской бригады назначаются по одному судье, все судьи обладают равными правами по участию в голосовании и при принятии решений.

Техническая комиссия состоит из экспертов (экспертных групп) от производителей вооружения и военной техники и по одному представителю от каждой команды-участницы, она определяет причины неисправностей и отказов техники, а также решает спорные вопросы, связанные с использованием вооружения и военной техники, ее состав утверждается на первом заседании судейской бригады.

Каждый судья от страны-участницы имеет право назначить из состава команды необходимое количество наблюдателей для контроля действий арбитров.

**41.** При возникновении спорных вопросов главный судья Конкурса заслушивает доклады судей этапа Конкурса, затем изучает видео- и фотоматериалы, аудиозаписи, после чего определяет действительное положение дел. Если спор остается неразрешенным, то главный судья может организовать открытое голосование, в котором голосуют члены судейской бригады, а главный судья и его заместители (от принимающей стороны) не принимают участие в голосовании. Окончательное решение принимается в соответствии с большинством голосов, в случае одинакового количества голосов право решающего голоса остается за главной судьей.

**42.** На каждом этапе Конкурса, назначенные судьи проводят проверку соблюдения регламента Конкурса и конкурсных результатов.

**43.** Полевые арбитры на площадках при помощи технического персонала наблюдают за прохождением командами маршрутов и преодолением препятствий. Прохождение маршрутов и преодоление препятствий фиксируется на видеокамеру. Арбитры поочередно докладывают главному судье о результатах прохождения маршрута и преодолении препятствий участниками соревнований.

**44.** Фиксация результатов поражения целей определяется с применением технических средств, визуально, при необходимости и непосредственным осмотром с выездом в поле. До разрешения спорного вопроса по поражению целей и до возвращения судейской бригады после осмотра целей с поля, замена мишеней не допускается.

**45. Оценка поражения цели.**

Цель считается пораженной если в ней имеются прямые попадания снарядов или их заменителей, пробивших мишень или оставивших пробоину. Задевание корпусом снаряда (его заменителем) края мишени за попадание не считается.

В случае разрушения мишени, наличие попаданий определяется по видимым следам оставшихся на ее оставшихся частях.

Если явных следов прямого попадания не обнаружено или цель разрушена в результате рикошета, то мишень считается непораженной.

При наличии спорных вопросов команда может ходатайствовать о проведении осмотра мишени в данном случае осмотр мишени осуществляется судейской комиссией Конкурса по завершению соревнований.

**46.** Каждая команда, участвующая в конкурсе, имеет право подать апелляцию в случае возникновения спора по результатам Конкурса (приложение № 6).

Апелляция подается на рассмотрение судейской бригадой в день соревнования в течение 4 часов по завершении заезда. Старший команды готовит апелляцию в письменном виде с представлением соответствующих доказательств.

Главный судья согласно апелляционным требованиям, организует обсуждение предмета апелляции в составе судебной комиссии и созывает специальное собрание, проверяет представленные доказательства, рассматривает видеозаписи, фотографии и аудиоматериалы с соревнований, проводит тщательный анализ, заслушивает доклады арбитров этапа и, основываясь на всех фактах, принимает решение.

Если судебная комиссия не в силах принять единогласное решение, то главный судья соревнований передает апелляцию в арбитражную комиссию.

## **VII. Применяемые штрафные меры**

**47.** Во время соревнования при выявлении нарушения командой полевой арбитр поднимает красный флажок, докладывает главному судье и вносит допущенное нарушение в протокол. Главный судья в соответствии с допущенным нарушением прибавляет штрафное время.

Решение о добавлении штрафного времени принимается главным судьей конкурса.

**48.** Штрафное время начисляются на трассе, препятствиях и штрафных кругах за каждое касание или повреждение стойки (столба) – 10 сек., на участке преодоления препятствий во время маневрирования за касание или сбивание стойки (столба) на въезде или выезде – 10 сек., при входе или выходе из

положения стрельбы за каждое задевание стойки (столба) – 10 сек., штрафное время суммируется с общим временем прохождения трассы.

**49. В случае нарушения требований безопасности назначается один штрафной круг за:**

- движение с открытыми люком (люками);
- нарушение порядка разряжания оружия.

**В случае нарушения требований безопасности назначается два штрафных круга за:**

- движение по маршруту с заряженным оружием, загруженными боеприпасами (за исключением участков маршрута от мест загрузки боеприпасов до рубежа открытия огня);

- заряжание оружия до выхода БМП на рубеж открытия огня;

- ведение стрельбы экипажем с открытыми люками;

- ведение стрельбы за боковые защитные зоны;

- ведение стрельбы до выхода БМП на рубеж открытия огня и после пересечения рубежа прекращения огня;

- движение БМП, когда члены экипажа не заняли свои штатные места;

- не выполнение экипажем указаний главного судьи, заместителя главного судьи по практическим действиям, полевых арбитров, технических работников;
- загрузка боеприпасов при не заглушенном двигателе БМП.

**Экипаж занимает последнее место в рейтинге за:**

- движение по маршруту с заряженным оружием, загруженными боеприпасами (за исключением движения от участка загрузки боеприпасов до рубежа открытия огня);

- заряжание оружия до выхода БМП на рубеж открытия огня;

- ведение стрельбы с открытыми люками;

- ведение стрельбы за боковые защитные зоны;

- ведение стрельбы до выхода БМП на рубеж открытия огня и после рубежа прекращения огня;

- движение БМП, с не занявшими свои штатные места членами экипажа;

- не выполнение экипажем указаний главного судьи;

- наведение ствола пушки в сторону трибун;

- выход на трассу Конкурса без команды главного судьи.

**Экипаж, виновный в столкновении машин, дисквалифицируется и занимает последнее место в рейтинге Конкурса.**

### **VIII. Перечень неисправностей и порядок их определения**

**50.** При обнаружении неисправности экипажу дается 3 минуты для принятия решения (устранить неисправность самостоятельно и продолжить участие в Конкурсе на основной машине или произвести замену машины на запасную).

**51.** При выходе из строя основной боевой машины, допускается её замена на запасную (запасной экипаж находится в готовности у запасной машины). Замена осуществляется по команде главного судьи Конкурса силами запасного экипажа команды - участницы, который последовательно проезжает все



препятствия в соответствии с этапом Конкурса и прибывает на место, где остановился основной экипаж. По прибытии к месту остановки боевой машины происходит замена боевой машины и после замены боевой машины экипаж докладывает о готовности к движению. По команде Главного судьи основной экипаж, который начинал соревнование, продолжает выполнение программы конкурса. Неисправная боевая машина эвакуируется посредством специального эвакуатора.

Если выход боевой машины из строя произошел не по вине данного экипажа, то время поломки, замены машины и ремонта в суммарном времени прохождения трассы не учитывается (приложение № 7).

Если выход боевой машины из строя произошел по вине данного экипажа, то время поломки, замены, боевой машины учитывается в суммарном времени прохождения трассы.

Судейская комиссия делает выводы по неисправности на основе проведения экспертной оценки на месте, главный судья утверждает их, по требованию команды-участницы предоставляется заключение экспертов в письменном виде.

#### **52. Порядок оценки неисправностей боевой машины.**

После подачи заявления на замену машины записывается время, определяется причина поломки и принимается соответствующее решение.

### **IX. Требования безопасности**

**53.** С целью предотвращения нарушений требований безопасности экипажами боевых машин в ходе Конкурса, главный судья вправе остановить Конкурс до устранения нарушений, время остановки не учитывается в суммарном времени прохождения трассы. После устранения нарушений по команде главного судьи возобновляются состязания и отсчет времени.

#### **I. Для механика-водителя БМП.**

1. Перед запуском боевой машины, необходимо проверить количество масла и охлаждающей жидкости в двигателе боевой машины. Моторного масла должно быть не менее 30 и не более 40 л. Охлаждающее жидкости не выше 52 л.

2. Перед запуском двигателя боевой машины, необходимо надеть шлемофон, проверить рычаг переключения передач, чтобы он находился в нейтральном положении.

3. При обнаружении неисправностей, трогаться с места, запрещено не устранив их;

4. Во время работы двигателя, механику-водителю следует наблюдать за приборами. Давление моторного масла не должно быть ниже 0,3 МПа, давление масла в коробке передач – не ниже 0,2 МПа. При падении давления масла ниже указанных показателей, то следует остановить боевую машину и провести технический осмотр.

5. При температуре моторного масла выше 40 град., можно увеличить скорость хода, не превышая 120 град.

6. Во время движения боевой машины, жалюзи двигателя должны быть всегда в открытом положении (подняты);

7. Двигатель ТС, преодолевая подъемы, может заглохнуть. Поэтому надо выключить передачу, чтобы ТС полностью совершило тугое торможение с целью предотвращения возникновения пожара. Если же произошел пожар, необходимо его потушить.

### **II. Для наводчика-оператора БМП.**

1. Запрещается посторонние предметы в боевое отделение боевой машины;  
2. Осторожно садиться и спрыгивать с ТС, чтобы не пораниться, не ушибиться и не удариться;

3. В боевой машине обязательно должен быть надет шлемофон.

4. Запрещено открытие огня без команды командира боевой машины, при плохой видимости и при потере радиосвязи;

5. После окончания стрельбы, необходимо осмотреть пушку (орудие, ПКТ), проверить канал ствола на отсутствие боеприпасов.

6. Во время ведение огня, запрещено направлять пушку (орудие, ПКТ) в сторону трибун и центрального командного пункта;

7. Строго соблюдать правила эксплуатации оружия, действовать согласно инструкции.

8. При проверке работы механизмов поворота и подъема вооружения, необходимо убедиться, что на боевой машине отсутствуют люди.

9. Перед началом стрельбы убедиться, что перед стволом пушки (орудия, ПКТ) нет людей.

10. Перед загрузкой боеприпасов в боевую машину необходимо проверить патронную ленту. Не допускать деформации ленты, при закусывании ленты повторное ее использование не должно превышать 5 раз.

11. При обнаружении внутри ствола повреждений, необходимо заменить ствол пушки (орудия).

### **III. Командир отделения БМП.**

1. Запрещается подтягивать шлемофон, электрокабель на груди или при проверке проваливаться в масло, чтобы избежать повреждений;

2. Запрещено использовать радиостанцию без антенны и с неисправной антенной.

3. Переключатель от защиты перегрузки должен находиться в положении «включен», запрещено переводить в режим «выключен».

4. Запрещается демонтировать радиостанцию, чтобы устранить неполадки.

## **X. Вооружение и военная техника**

**54.** Конкурс проводится на боевых машинах пехоты БМП-2 или на аналогичной технике. Если тактико-технические характеристики представленного на конкурс образца военной техники существенно отличаются от характеристик боевой машины пехоты БМП-2, то применяются соответствующие временные коэффициенты, утверждаемые голосованием судейской комиссии.

**55.** Для команд, отправивших заявку на использование техники страны на территории которой проводится Конкурс, организуется проведение тренировки по техническому обслуживанию и эксплуатации техники. С момента получения техники и на весь период ее использования каждая страна-участница самостоятельно обслуживает технику, страна, на территории которой проводится Конкурс, предоставляет необходимые услуги для этого (заправка горючим и ремонт). Техника команд-участниц обслуживается самими командами. Страна, на территории которой проводится Конкурс, обязана предоставить условия для технического обслуживания боевой техники, выделить место для хранения и обслуживания.

**56.** В ходе Конкурса для ведения стрельбы из 30-мм автоматической пушки применяются бронебойно-трассирующие боеприпасы. Применение подкалиберных и подкалиберно-трассирующих боеприпасов для ведения стрельбы из 30-мм автоматической пушки запрещено. Боеприпасы, используемые всеми участвующими командами, хранятся и пересчитываются на складе. За 2-3 часа до начала соревнования каждая команда самостоятельно помещает боеприпасы в ящик с боеприпасами и доставляет его в пункт боепитания. Допускается размещать боеприпасы штабелями или раздроблено согласно правилам хранения боеприпасов каждого государства. За один час до соревнования судьи, совместно с представителями третьей стороны на каждом пункте боепитания, размещенном на трассе, поочередно досматривают боеприпасы и считают их количество. Результаты осмотра докладывают Главному судье Конкурса, который принимает все меры к устранению замечаний выявленных судейской бригадой.

**57.** Как только определена техника каждой страны-участницы, она размещается в парке боевых машин для хранения, посторонним лицам запрещено приближаться к технике. Запрещается несогласованное с судейской комиссией изменение заводских настроек и регулировка ТТХ, повреждение целостности. При обнаружении вышеуказанных нарушений техника не допускается к соревнованию, а члены команды дисквалифицируются. Для проверки технического состояния главный судья конкурса с техническим персоналом проводит плановые и внезапные проверки образцов военной техники.

**58.** В период проведения соревнований каждая команда ежедневно проводит проверку и осмотр техники, после завершения каждого этапа конкурса команда должна обслуживать вооружение и военную технику, готовить к соответствующему соревнованию.

**59.** Государство на территории которого проводится Конкурс обязано обеспечить выполнение и соблюдение требований Положения о проведении Конкурса.

**60.** Внесение дополнений и изменений в Положение о проведении Конкурса без рассмотрения их на заседании Международного организационного комитета и последующего утверждения главнокомандующим Сухопутными войсками Российской Федерации **запрещается.**

## Приложения

1. Базовые ТТХ БМП
2. Схема площадки проведения конкурса
3. Габаритная схема заграждений и препятствий
4. Габаритная схема мишеней
5. Знаки, выставляемые на мишенном поле
6. Апелляция (формуляр)
7. Перечень неисправностей по вине экипажа

## Базовые ТТХ БМП-2

Порядковый номер	Характеристики	Показатели
1	Мощность двигателя (кВт)	290-300
2	Максимальная скорость (км/ч)	65
3	Запас хода (км)	460-510
4	Основное вооружение	30-мм автоматическая пушка
5	Вспомогательное вооружение	7,62-мм спаренный пулемет
6	Эффективная дальность стрельбы из основного вооружения (м)	2500~4000
7	Степень сжатия (кВт/тонну)	15,8

## СХЕМА ПЛОЩАДКИ ПРОВЕДЕНИЯ КОНКУРСА

Графическое изображение площадки этапа  
«Индивидуальная гонка»

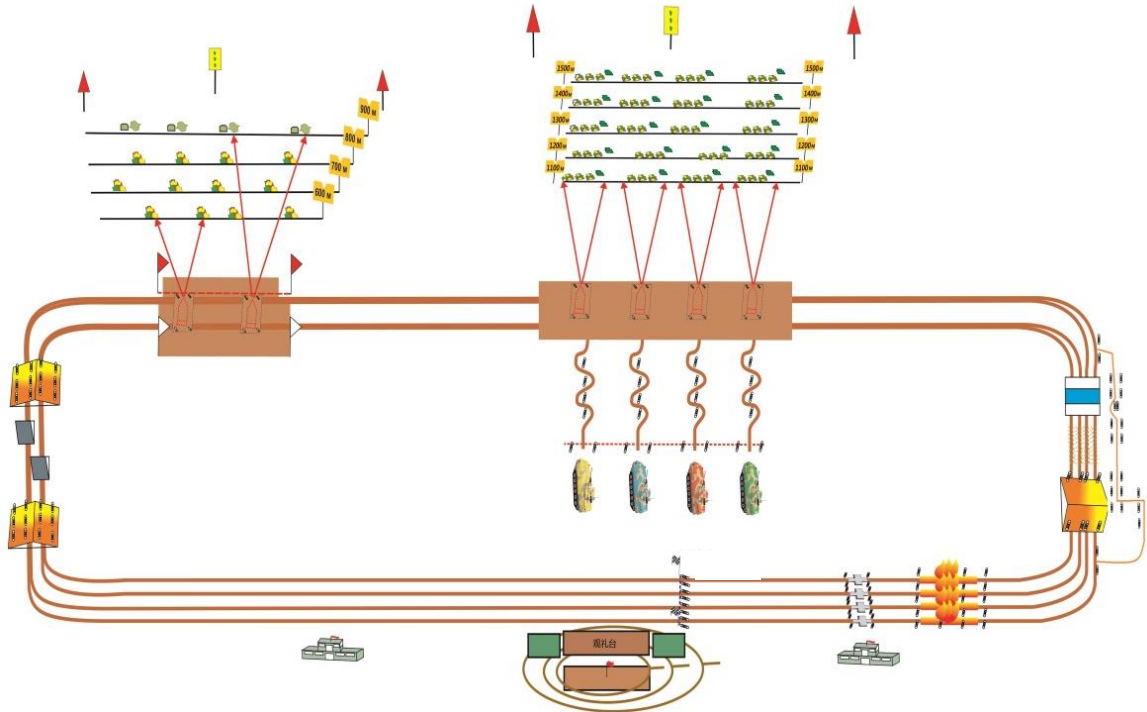

Графическое изображение площадки этапа  
«Эстафета»

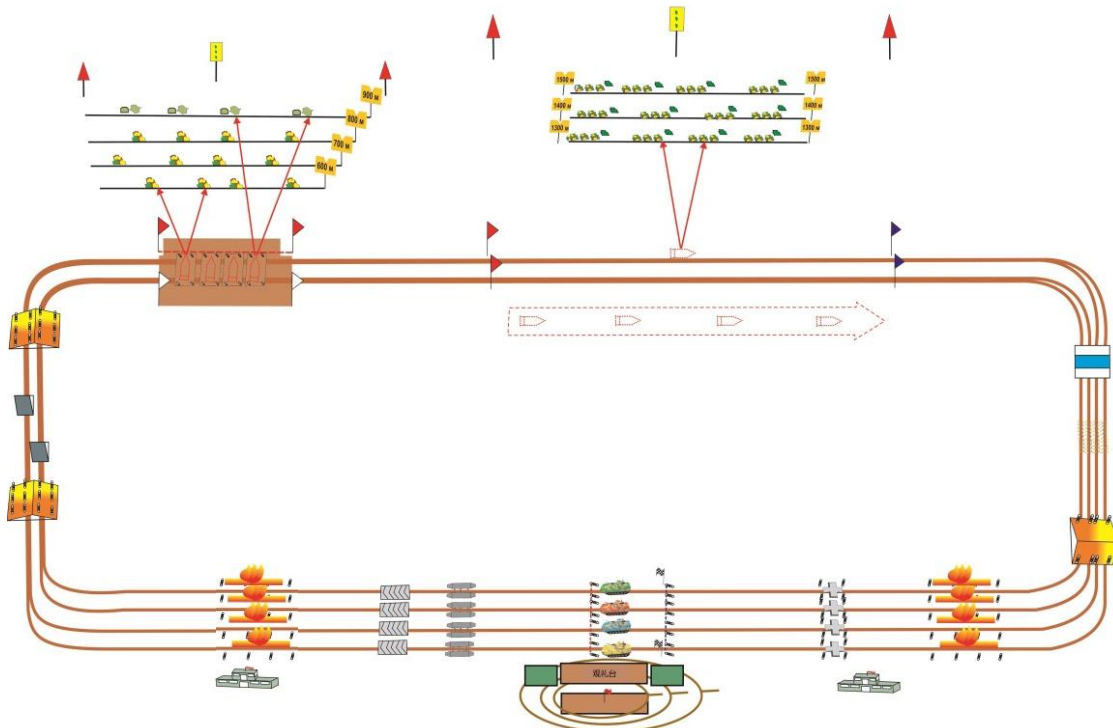

## Габаритная схема заграждений и препятствий

## Брод

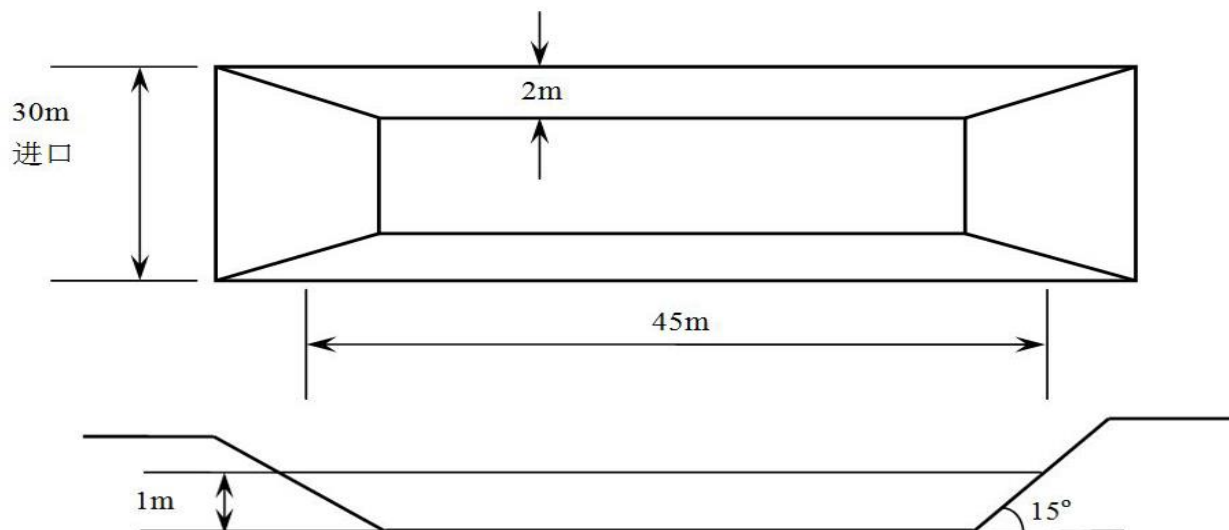

### Макет колейного моста

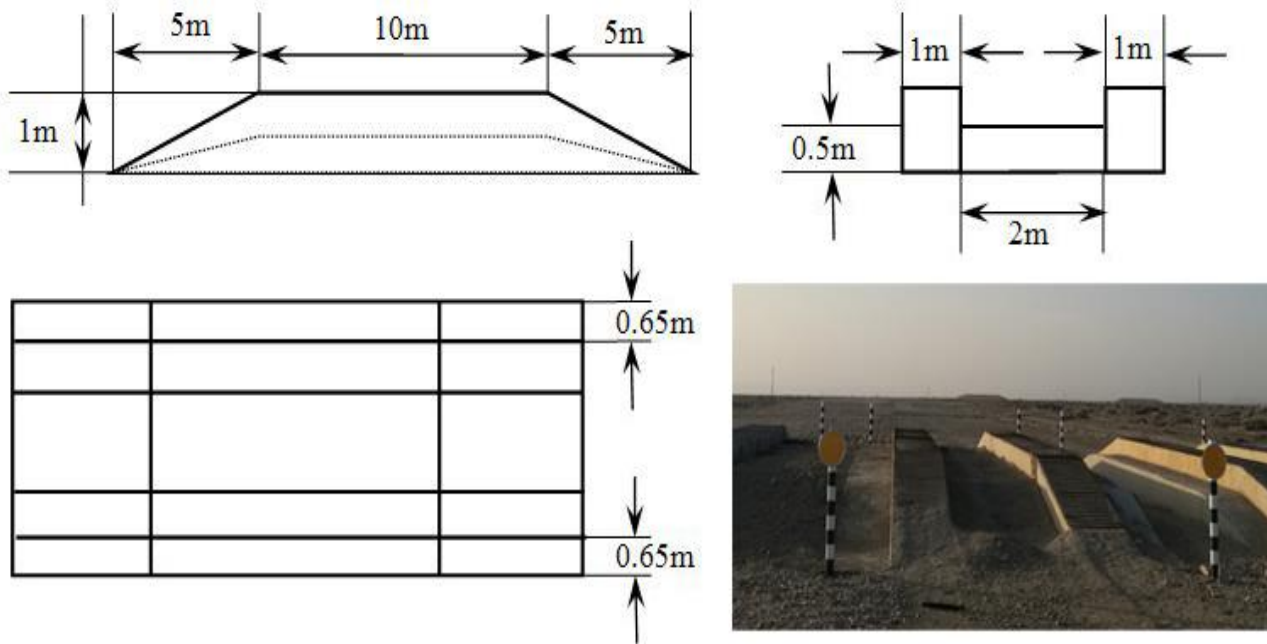

### Участок маневрирования

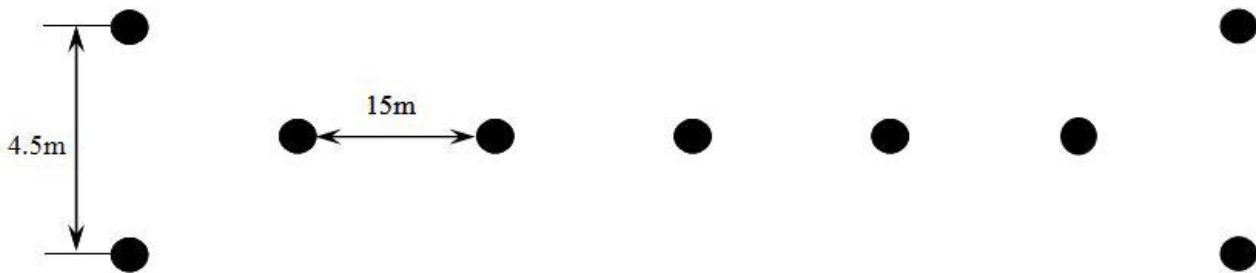



### Курган

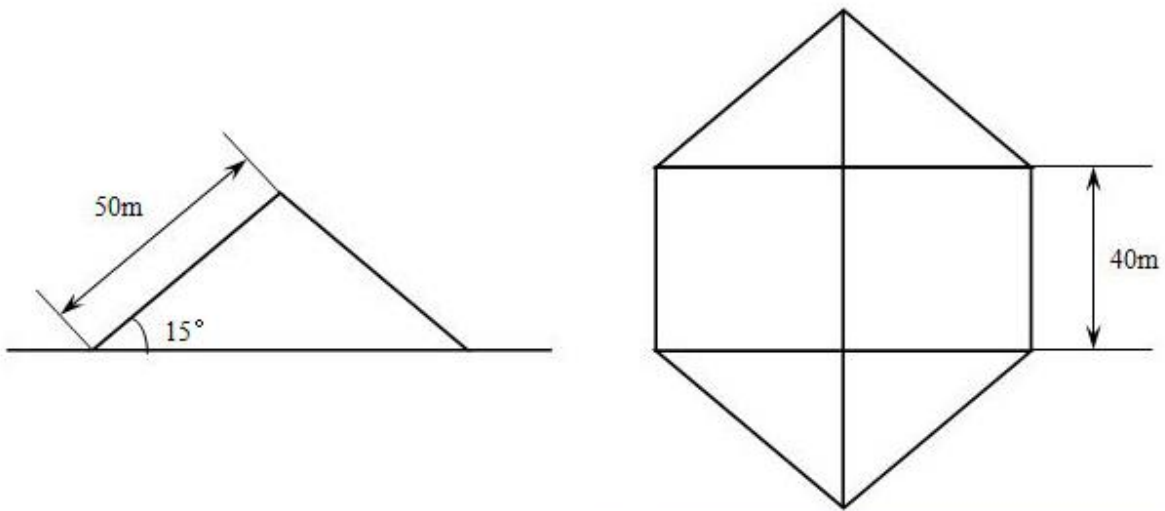

### Эскарп

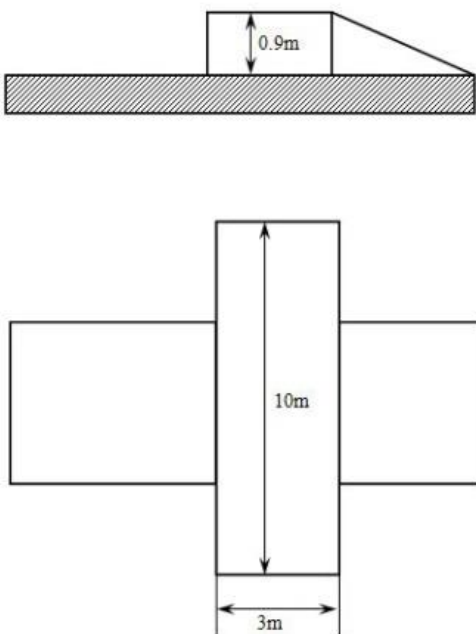

## Противотанковый ров с проходом

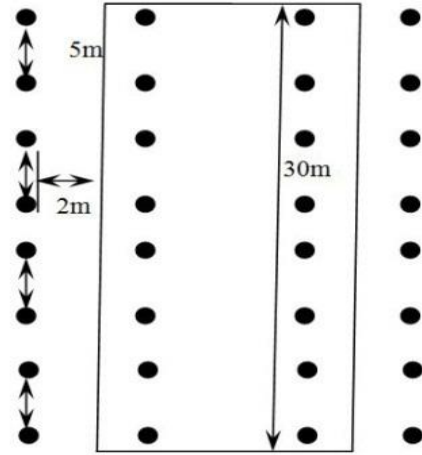
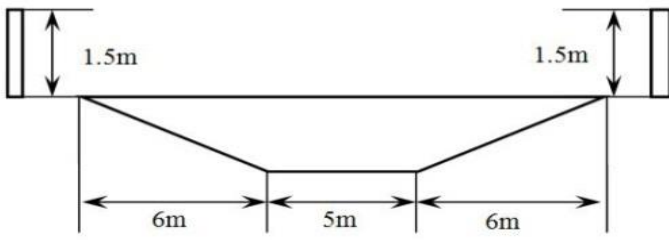

## Гребёнка

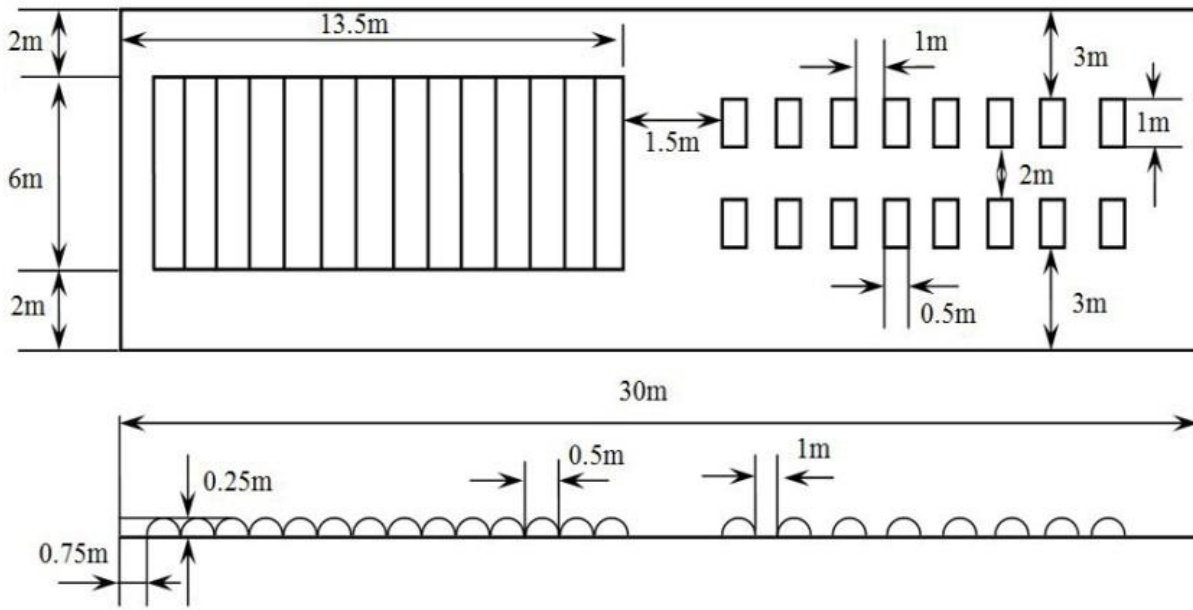

### Колейный проход в минно-взрывном заграждении

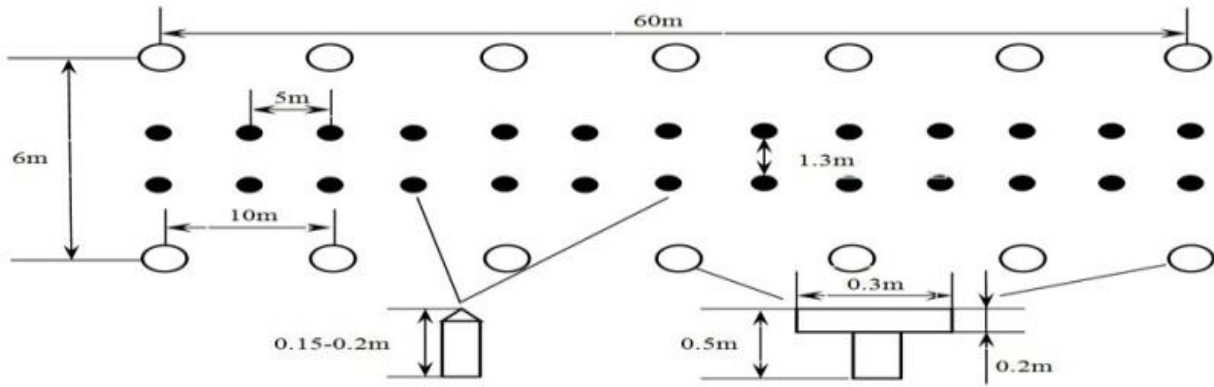

### Косогор

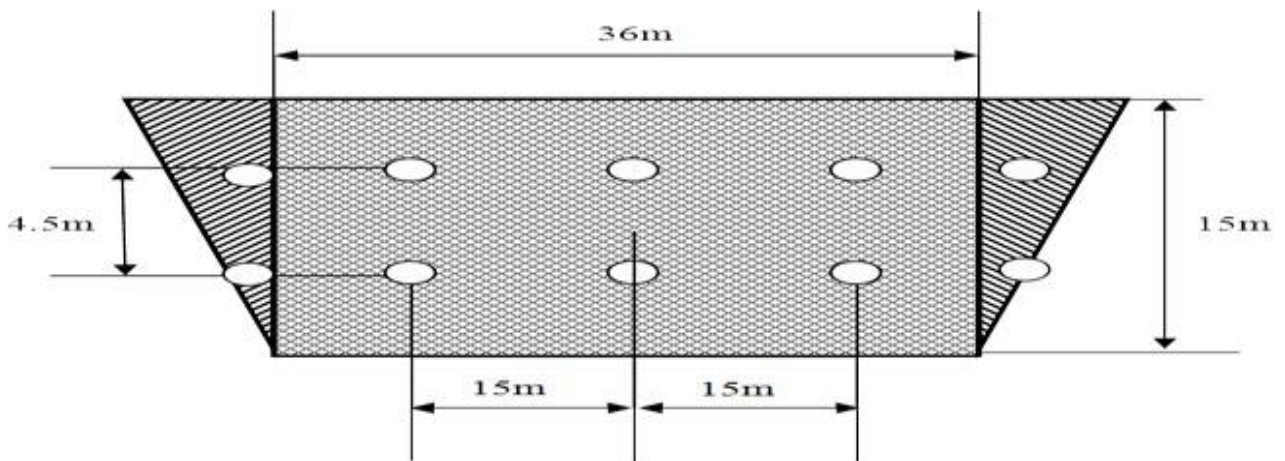

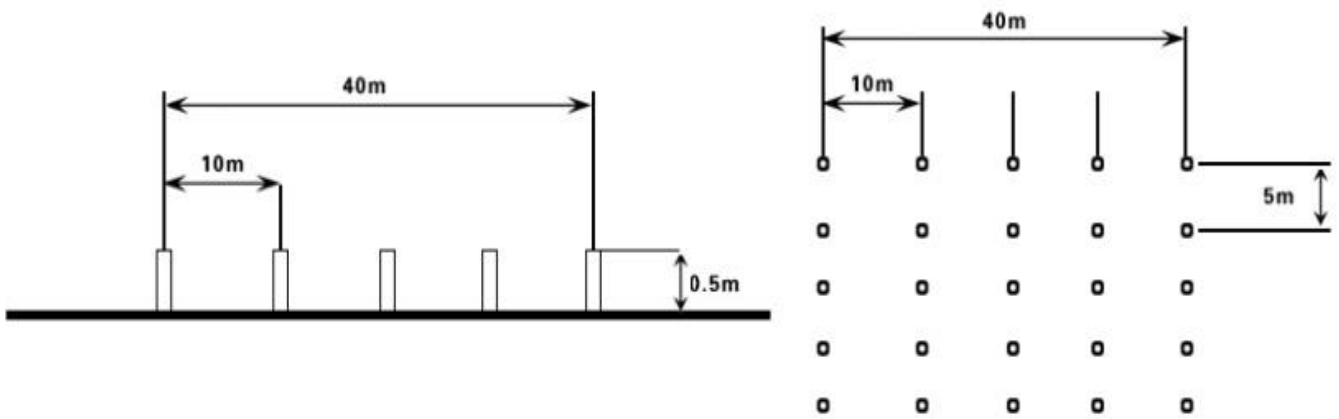
**Огненная полоса**

## Габаритная схема мишеней

Мишень «Вертолет»

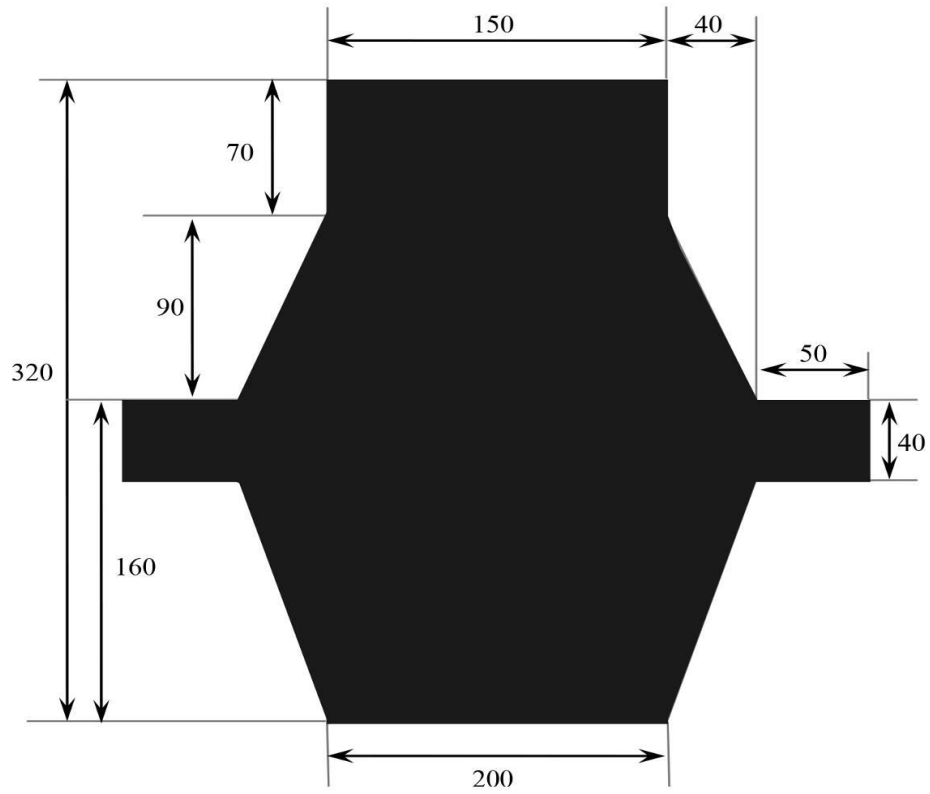

Мишень «БМП»

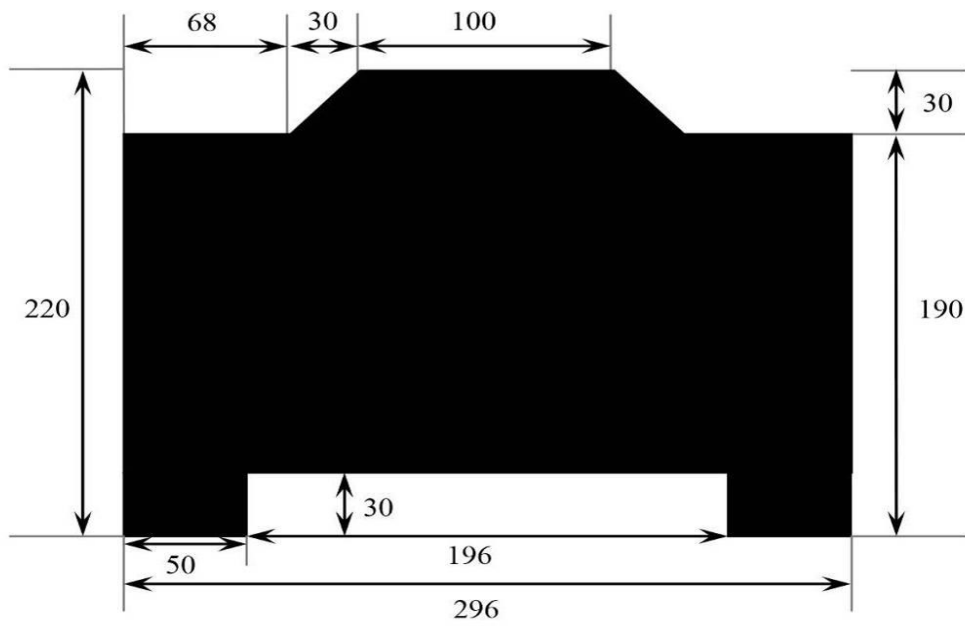

## Мишень «Безоткатное орудие на автомобиле»

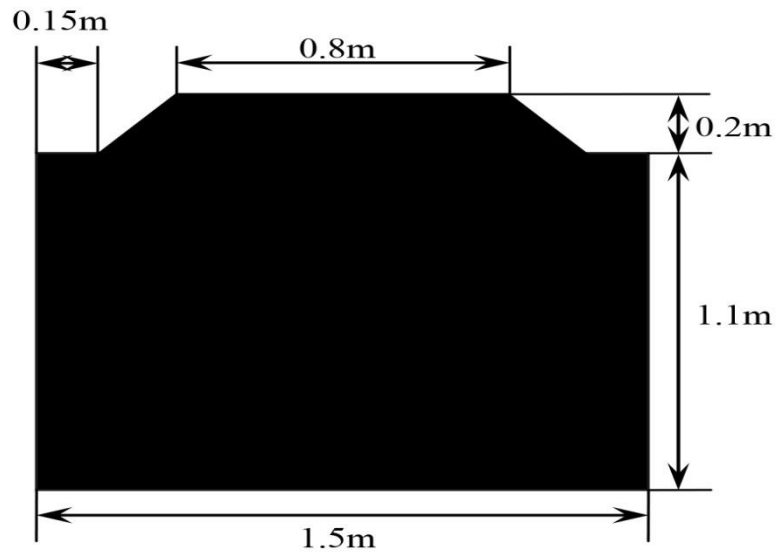

## Мишень «РПГ»

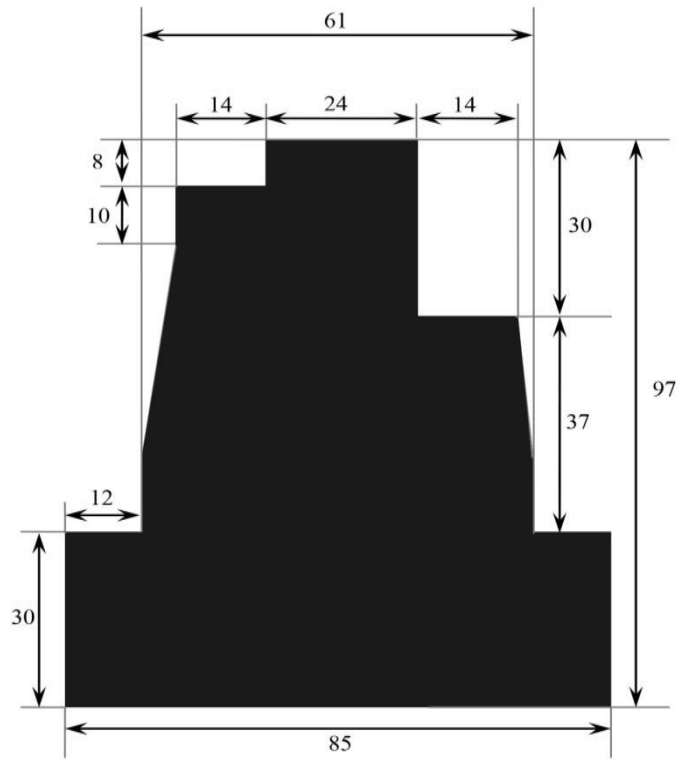

### Знаки, устанавливаемые на мишенном поле

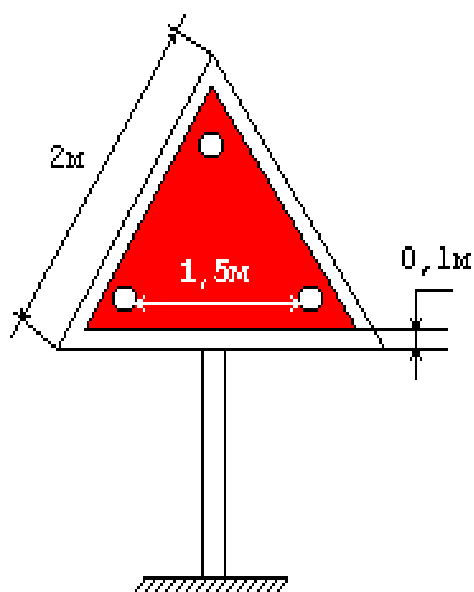

Знак «Боковая защитная зона».

Поле знака красного цвета, кайма – белого цвета. По углам красного поля знака устанавливаются лампы красного цвета, высота знака не менее 4 метров от земли до нижнего края знака.

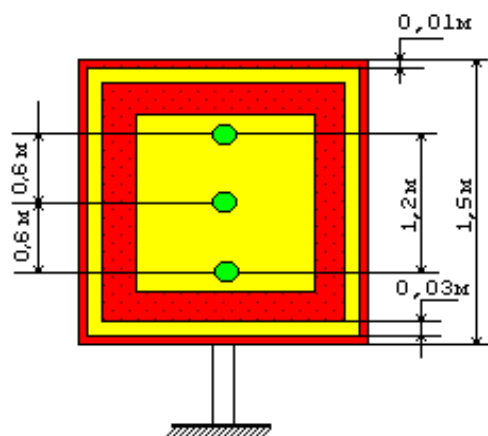

Знак «Основное направление стрельбы».

Квадрат красного цвета, сторона которого равна 1,5 м, с желтой каймой по контуру шириной 3 см и желтым полем квадратной формы внутри него, сторона которого равна 1,3 м. В центре желтого поля по вертикальной оси устанавливаются три лампы зеленого цвета, высота знака не менее 4 метров от земли до нижнего края знака.



**Апелляция (формуляр)**

Вид состязания:

От заявителя (старший команды)

ФИО:

Этап соревнования:

Дата и время:

Содержание жалобы; основания и доказательства жалобы. Предложения по решению и устранению причин.	Утверждение окончательного результата соревнования	
	Проверяющий	Предложение по устранению; причина; подпись

Ознакомлен с решением судьи, «Согласен» или «Не согласен»

(дата, время, подпись подавшего апелляцию)

Решение судейской комиссии:

Главный судья:

Член судейской комиссии:

Дата и время:

Ознакомился с решением судейской группы

(подпись, ФИО, дата)

### Перечень неисправностей по вине экипажа

1. Поломка или изгиб кривошипа направляющего колеса.
2. Изгиб оси балансира.
3. Прогиб днища корпуса машины.
4. Пуск двигателя в обратную сторону.
5. Поджог или коробление дисков главного фрикциона или блокировочного фрикциона планетарного механизма поворота.
6. Поджог лент тормоза поворота.
7. Срыв стопора башни или стопора пушки.
8. Изгиб ствола пушки.
9. Гидравлический удар двигателя.
10. Затопление боевой машины
- 11 Перегрев двигателя (температура охлаждающей жидкости выше кратковременно допустимой, указанной в руководствах (инструкциях) по материальной части и эксплуатации соответствующих машин).
- 12 Сброс гусеницы.