

Le regate della Classe laser sono disputate sotto l'Autorità della FIV, e dell'ISAF, dell'ILCA, dell'Assolaser e con il patrocinio di altri enti specificatamente segnalati nei bandi particolari di ogni manifestazione.

1. Il circuito dell'Italia Cup

- 1.1. Autorità coordinatrice: Assolaser, Via C. Poma 1, 20129, Milano
- 1.2. Le regate che costituiscono l'Italia Cup sono
 - a) Le regate di Grado 1: con bando di regata indipendente: la tappa italiana dell'Europa Cup, il campionato di distretto, l'Eurolymp, il CICO, il Campionato FIV U16, ed Under 19, per sono richiesti 1000 punti in RL per l'eleggibilità
 - b) Le regate di Grado 2: sono richiesti 600 punti in RL per l'eleggibilità alle regate Nazionali Mentre per l'Euromaster ed il campionato di distretto Master, o il campionato studentesco non sono richiesti punti in RL per l'eleggibilità.
 - c) Le regate di grado 3: sono ad accesso libero. Comprendono le regate di campionato zonale che hanno bando a parte ed istruzioni Standard secondo Normativa FIV; ed inoltre le 4 regate di grado 3 open;
- 1.3. Il punteggio dell'intero circuito dell'Italia Cup sarà gestito con la metodologia della Ranking List Assolaser FIV sommando i punti conseguiti dalle regate citate al paragrafo 1.2 ai punti già acquisiti nella Ranking List al 31/12/11 tenendo conto dei 7 migliori punteggi.
- 1.4. Il presente bando è unico e vale per le manifestazioni di Grado 2, elencate al successivo punto 2.

2. Date, Società e Località Regate Grado 2

Data	Evento	Società	Città
25-28 Aprile	1° R.N. Italia Cup	LNI / CN	Senigallia
14 / 16 Giugno	2° R.N Italia Cup	CNP	Bibione
20-22 Settembre	3° R.N Italia Cup	CN Diano	Diano Marina
1-3 Novembre	RN Italia Cup Coppa Campioni (*)	YC Gaeta	Gaeta

(*) per queste regate sarà emesso un bando dedicato che supera il presente

3. Comitato organizzatore

La Società organizzatrice in collaborazione con l'Assolaser.

IC 1: LNI e CN Senigallia,
Via della Darsena, 60019, Sewnigallia
+ 39 071 7929612 [www. SailinseniGallia.it](http://www.SailinseniGallia.it)
Referente: Jacopo Mutti.

IC 2: Circolo Velico Pietrabianca;
Via di Pietrabianca- 57018 Vada;
+39 0586 788302; www.pietrabianca.it
Referente: Andrea Leonardi

IC 3: Club del Mare Diano Marina
Viale Torino - 18013 Diano Marina (IM)
0183496869 - Sede Nautica: 3349060107
Referente: Roberto Elena

CDC: Yacht Club Gaeta
Via Lungomare Caboto, 93 - 04024 Gaeta

Tel. (+39) 0771.311013 - Fax (+39) 0771.464580

www.yachtclubgaeta.it

Referente: Luca Simeone.

4. Regolamenti

- 4.1. Le regate si svolgono applicando le regole di regata come definite nel regolamento di regata ISAF 2013/2016.
 - 4.2. La pubblicità è libera come da regole di classe per le classi Laser 4.7, Radial maschile. La pubblicità è libera per la classe Standard e Radial Femminile..
- La Società organizzatrice può richiedere alle barche in regata di portare la pubblicità di uno sponsor della manifestazione. (come da Regulation 20 ISAF).
- 4.3. Nelle regate si applicherà la normativa della Federazione Italiana Vela tranne dove modificata dal presente bando.
 - 4.4. Verrà applicata l'appendice P del regolamento modificata come meglio illustrato nelle Istruzioni di regata.
 - 4.5. Saranno possibili controlli antidoping durante tutto il periodo di ciascuna manifestazione.

5. Criteri di ammissione, eleggibilità

- 5.1. Gli equipaggi tesserati FIV nati nel 2001, che abbiano compiuto 12 anni e i nati negli anni precedenti saranno eleggibili a partecipare purché in possesso dei 600 punti di accesso richiesti nella Ranking List Assolaser-FIV.
- 5.2. Le regate sono open per gli equipaggi stranieri.

6. Documenti per l'iscrizione

- 6.1. **Tesseramento FIV** : i concorrenti italiani potranno prendere parte alle regate solo se in possesso di tessera FIV valida per l'anno in corso, validata per la parte relativa alle prescrizioni sanitarie. Tale tessera sarà verificata al momento dell'iscrizione on line e dovrà essere mostrata alla segreteria del comitato organizzatore all'atto del perfezionamento dell'iscrizione.
- 6.2. **Tesseramento I.L.C.A.:** tutti i concorrenti dovranno presentare un documento comprovante l'iscrizione all' International Laser Class Association per l'anno in corso.
- 6.3. **Assicurazione obbligatoria:** Responsabilità Civile verso Terzi (RCT) secondo Normativa FIV. (disponibile la convenzione per i Soci Assolaser).
- 6.4. **ISAF SAILOR ID:** Si richiede che il concorrente sia registrato all'ISAF.
<http://www.sailing.org/2056.php>

7. Modalità di Iscrizione

7.1. La domanda di iscrizione deve essere inoltrata via internet mediante il servizio di "ISCRIZIONI ON LINE" del sito www.assolaser.org.

7.1.1. Le iscrizioni sono aperte circa un mese prima del primo giorno di ciascuna regata.

7.1.2. La data di chiusura delle iscrizioni, è circa 10 giorni prima del primo giorno di ciascuna regata ed è specificata nella pagina del sito.

7.2. Il sistema segnalerà se il concorrente è in regola con tesseramento FIV, visita medica, tesseramento Laser, punti di accesso, Assicurazione RC.

7.3. In caso di inaccessibilità al servizio di "ISCRIZIONI ON LINE" sarà accettata l'iscrizione via FAX o per raccomandata redatta sull'apposito modulo allegato a questo bando ed inviata all'Assolaser, via Carlo Poma 1, 20129 Milano; Tel: +39 02 76 11 5414; FAX: +39 02 76118026 purché pervenga entro la data di chiusura delle iscrizioni.

7.4. Il concorrente che non abbia provveduto ad inoltrare la domanda d'iscrizione conformemente ai tempi ed alle modalità indicate nei precedenti commi, non sarà ammesso alla regata.

7.5. Nel caso fosse eccezionalmente ammessa l'iscrizione oltre la data di chiusura delle iscrizioni, ai concorrenti ritardatari potrà essere richiesto il raddoppio della quota di iscrizione.

7.6. **Perfezionamento dell'iscrizione:** Le iscrizioni saranno convalidate dalle ore 9 alle ore 11 del primo giorno di regata mediante la visura dei documenti ed il pagamento della quota di iscrizione è di **70€** per le regate di 3 giorni e **80€** per le regate di 4 giorni, salvo diversamente stabilito dal Comitato Organizzatore.

7.7. Il timoniere che sottoscrive l'iscrizione non potrà essere sostituito durante la serie di regate.

7.8. I concorrenti che si iscrivono ad una regata indicata al punto 2, ma poi non perfezionino l'iscrizione senza aver annullato l'iscrizione sul sistema di iscrizioni on line sul sito [assolaser.org](http://www.assolaser.org), entro 3 giorni prima della manifestazione, saranno tenuti al pagamento di **20 € di oneri di segreteria**, riscossi alla successiva regata del circuito a cui parteciperà.

7.9. I minori dovranno presentare il modulo di iscrizione (o una autorizzazione all'iscrizione) controfirmato da un genitore (o tutore legale) unitamente alla fotocopia di un suo documento che consenta il controllo della firma.

7.10. Non sono ammessi più di 360 concorrenti per manifestazione.

8. Programma di ciascuna regata

8.1. La prima prova partirà alle ore 13.00 del giorno in cui è in programma la prima prova.

8.2. La regata sarà valida anche se è disputata una sola prova, ma è pienamente inserita nel punteggio di Ranking List se si sono disputate almeno 2 prove per le regate di *grade 2*; altrimenti è declassato il *grade* come da regolamento.

9. Formula di regata

- Le regate si correranno in 3 Flotte:
 - Laser Standard Olimpico,
 - Laser Radial Olimpica (Femminile) insieme a Laser Radial (Maschile)
 - Laser 4.7. Maschile e femminile

10. Istruzioni di regata

Copie delle istruzioni di regata standard, approvate FIV, saranno pubblicate sul sito Assolaser e a disposizione presso la Segreteria del Comitato Organizzatore dalle ore 9.00 del giorno della 1a regata.

11. Categorie e premi

11.1. Le categorie giovanili si suddividono per età come illustrato nel diagramma della normativa Assolaser.

Categorie 2013		Età										
Anno Nascita	Sesso / Anno Nascita	2002	2001	2000	1999	1998	1997	1996	1995	1994	1993	+
Laser 4.7	Maschile	NO	Under 16					Under 18		No		
	Femminile	NO	Under 16					Under 18		Open Female		
Laser Radial	Maschile		NO			Under 17		Under 19		Open		
	Femminile		NO			Under 17		Under 19		Under 21 F		Open
Laser Standard	Maschile			NO				Under 19		Under 21 M		Open

11.2. Per accedere alla classe Laser Radial bisogna essere almeno Under 17; per accedere alla classe Laser Standard bisogna essere almeno Under 19.

11.3. L'uso della vela 4.7 è obbligatorio per tesserati FIV, di entrambi i sessi, nati nel 1999—2000 -2001.

11.4. E' Master chi ha compiuto 35 anni.

Categorie 2013		Età		35-44		45-54		55-64		65-100	
Classe-Rig	Sesso / Anno Nascita	1978 - 1969	1968 - 1959	1958 - 1949	1948 - 1913						
Laser 4.7	Maschile	No									
	Femminile										
Laser Radial	Maschile	Apprentice	Master	Grand Master	Great Grand Master						
	Femminile										
Laser Standard	Maschile										No

11.5. Saranno assegnati premi per i Laser secondo la seguente tabella:

Classe Standard
Winner Overall
2nd Overall
3rd Overall
Winner Under 21
Winner Under 19
Winner Over 35
Classe Radial
Winner Female
2nd Female
3rd Female ^(c)
Winner Under 19 Female
Winner Under 21 Female
Winner Men
2nd Men
3rd Men
Winner Boys 17
Winner Boys 19
Winner Over 35

Classe Laser 4.7
Winner Boys Under 16
2nd Boys Under 16
3rd Boys Under 16
Winner Boys Under 18
2nd Boys Under 18
3rd Boys Under 18
Winner Girls U16
2nd Girls U16
3rd Girls U16
Winner Girls U18
2nd Girls U18
3rd Girls U18
Winner Female Over 17

I premi consisteranno in parallelepipedi di cristallo

12. Agevolazioni

Le regate godono delle agevolazioni finanziarie FIV per i concorrenti che ne abbiano diritto come indicato nella Normativa FIV per l'attività agonistica.

13. Stazze, barche ed equipaggiamenti

- 13.1. Non è richiesto certificato di stazza.
- 13.2. Tutti i concorrenti debbono utilizzare solo uno scafo, una vela, albero, boma, deriva e timone che possono essere identificati durante le stazze.
- 13.3. I concorrenti saranno responsabili del rispetto delle regole di stazza e dovranno applicare i bollini di autocertificazione distribuiti alle singole regate. In caso di danneggiamento dello scafo, e l'equipaggiamento può essere sostituito solamente dopo l'autorizzazione scritta del Comitato per le Proteste.
- 13.4. Ogni controllo sarà effettuato tenendo conto del regolamento alle stazze per la Classe Laser edizione 2013.
- 13.5. Non si può cambiare attrezzatura durante ogni singola serie di regate.
- 13.6. **I numeri velici dovranno essere conformi** a quanto indicato dalle regole del regolamento di Classe.

14. Punteggio

- Punteggio delle singole regate
 - 14.1. Ai sensi dei conteggi delle classifiche eventuali concorrenti stranieri non verranno rimossi dalle classifiche dell'Italia Cup.
 - 14.2. Sarà applicato il punteggio minimo come previsto nell'Appendice "A" del regolamento ISAF 2013-16.
 - 14.3. In ciascuna classifica speciale, categoria giovanile, femminile, ciascuno manterrà il punteggio acquisito nelle regate di flotta e non sarà riassegnato un nuovo punteggio

15. Percorsi

Sarà adottato il percorso a quadrilatero per le regate di flotta.

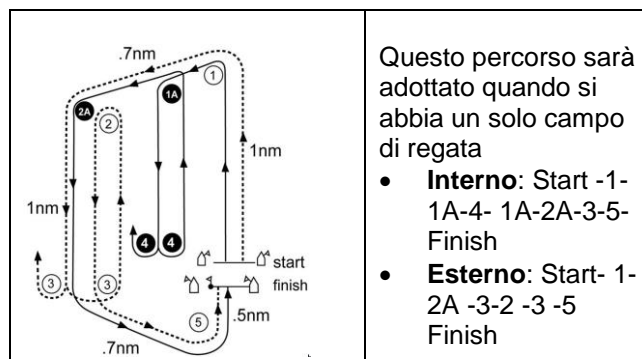

16. Sicurezza

Ai concorrenti potrà essere richiesto di indossare, oltre al salvagente, anche un'attrezzatura di sicurezza aggiuntiva (GPRS Transponder).

17. Responsabilità

- 17.1. Chi richiede l'iscrizione alla regata accetta e sottoscrive che l'Ente Organizzatore, la FIV, l'Assolaser e i loro rappresentanti e volontari ricusano ogni responsabilità per ogni danno personale o incidente o perdita di vita o proprietà, causato o provocato durante le regate. Accetta inoltre di sottostare alle regole dell'ISAF e dell'ILCA così come risultino modificate da bando, istruzioni di regata e comunicati ufficiali.
- 17.2. Le Regole e quanto altro contenuto nel Bando e nelle Istruzioni di Regata non limita l'assoluta responsabilità del concorrente durante la manifestazione.
- 17.3. L'assicurazione sugli incidenti e sulla salute è di totale responsabilità del concorrente.

18. Diritti di utilizzo nome e l'immagine

Partecipando a questo evento, i concorrenti concedono all'autorità organizzatrice e agli sponsor dell'evento, automaticamente, senza alcun compenso, il diritto, in perpetuo, per, utilizzare e mostrare, a loro discrezione, eventuali riproduzioni fotografiche, registrazioni audio e video, e altro da essi effettuate nella struttura dell'evento o in acqua a partire dal momento dell'arrivo presso la sede dell'evento, fino alla loro partenza definitiva, al fine di informazione giornalistica, documentazione della regata, pubblicità per promuovere la regata, l'associazione di classe internazionale o nazionale o lo sport della vela, in cui le immagini o le registrazioni video li mostrino nel contesto come velisti / partecipanti che competono in una regata Laser.

19. Attività sociali

- Un gadget per tutti.
- Pasta party al rientro dalla regata

20. Logistica

<http://www.assolaser.org>