



Vitrifrigo



**Minibar per hotel
ed uffici**

Minibars for hotels
and offices

Minibars pour hôtels
et bureaux

Minibars für Hotels
und Büros

Minibares para hoteles
y despachos





**MINIBAR PER HOTEL
A COMPRESSORE E
AD ASSORBIMENTO**

COMPRESSOR AND
ABSORPTION MINIBARS
FOR HOTELS

MINIBAR AVEC COMPRESSEUR
ET À ABSORPTION POUR
HÔTEL

MINIBAR FÜR HOTELS
MIT KOMPRESSOR UND
MIT ABSORBER

MINIBARES DE ABSORCIÓN
CON COMPRESOR PARA
HOTELES

**MINIBAR PER UFFICI
A COMPRESSORE**

COMPRESSOR MINIBARS
FOR OFFICES

MINIBAR AVEC COMPRESSEUR
POUR BUREAUX

MINIBAR FÜR BÜROS
MIT KOMPRESSOR

MINIBARES CON COMPRESOR
PARA OFICINAS



Vitrifrigo

VITRIFRIGO, viene fondata nel 1978 da Alceste Vitri. Orientata inizialmente verso la produzione frigobar per l'arredamento, nel 1985 introduce la linea di **frigoriferi e congelatori in corrente continua 12/24 V per nautica e trasporti**. Tre anni dopo sviluppa la produzione di **frigobar ad assorbimento per hotel**, i cui gruppi refrigeranti vengono prodotti direttamente dall'azienda. Successivamente la produzione viene ad ampliarsi con una linea completa di **frigoriferi trivalenti per camper e caravan**. Attualmente, grazie alla decennale conoscenza del mercato e l'alto livello qualitativo, uniti ad una continua ricerca, Vitrifrigo è una delle poche importanti realtà nel panorama mondiale della refrigerazione, grazie anche alla rilevante presenza sul mercato americano attraverso la Vitrifrigo America LLC.

VITRIFRIGO, was founded by Alceste Vitri in 1978. Initially it was orientated towards the production of minibars for the furnishing industry but in 1985, it introduced its own line of **12/24 V DC refrigerators and freezers for use in the nautical and transport sectors**. Three years later, the company developed its own **absorption minibars for hotels**, manufacturing the cooling units directly in house. Production was later increased to include a complete range of **three-way refrigerators for campers and caravans**. Thanks to decades of market awareness and to the high level of product quality together with continuing research, Vitrifrigo is currently one of the few truly important companies on the world refrigeration scene, a fact which is also due to the company's presence on the American market through Vitrifrigo America LLC.

VITRIFRIGO, est fondée en 1978 par Alceste Vitri. Orientée au début vers la fabrication de minibars pour l'ameublement, en 1985 la société lance la ligne de **réfrigérateurs et de congélateurs à courant continu 12/24 volts pour le nautisme et les transports**. Trois ans plus tard, elle développe la production de **minibars à absorption pour hôtel**, dont les groupes réfrigérants sont produits directement à l'intérieur même de l'entreprise. Successivement, la production s'enrichit d'une ligne complète de **réfrigérateurs trivalents pour camping-car et roulottes**. Aujourd'hui, la connaissance approfondie du marché, ainsi que la qualité haut de gamme, sans oublier la recherche continue, font de Vitrifrigo une des réalités les plus importantes dans le panorama mondial de la réfrigération, grâce aussi à sa présence importante sur le marché américain représentée par Vitrifrigo America LLC.

VITRIFRIGO, wurde 1978 von Alceste Vitri gegründet. Das Unternehmen beschäftigte sich zu Beginn mit der Produktion von Minibars für den Einrichtungsbereich und 1985 wurde die Produktion mit **Kühlschränken und Gefrierschränken mit Gleichstrom 12/24 V für den Bootsbau und Transport** eingeführt. Drei Jahre später wurden die **Absorptions-Minibars für Hotels** entwickelt, deren Kühlaggregate direkt im Unternehmen produziert werden. Anschließend wurde die Produktion auf ein vollständiges Angebot von **trivalenten Kühlschränken für Wohnmobile und Wohnwagen** erweitert. Zurzeit ist Vitrifrigo aufgrund der Jahrzehnte langen Erfahrung des Marktes, des hohen Qualitätsniveaus sowie der ständigen Forschung eines der wenigen großen Unternehmen im weltweiten Panorama der Kühltechnik, auch dank der starken Präsenz auf dem amerikanischen Markt durch Vitrifrigo America LLC.

VITRIFRIGO, ha sido fundada en el 1978 por Alceste Vitri. Inicialmente orientada hacia la producción de minibares para la decoración, en el 1985 introduce la línea de **frigoríficos y congeladores en corriente continua 12/24 V para la náutica y los transportes**. Tres años después desarrolla la producción de **neveras de absorción para hoteles**, cuyos grupos refrigerantes se producen directamente en la empresa. Sucesivamente la producción se amplía con una línea completa de **frigoríficos trivalentes para camper y caravanas**. Actualmente, gracias a los conocimientos decenales del mercado y al alto nivel cualitativo, unidos a una continua búsqueda, Vitrifrigo es una de las pocas importantes realidades en el panorama mundial de la refrigeración, también gracias a su relevante presencia en el mercado americano a través de Vitrifrigo America LLC.

Il **Rivacold Group**, è uno dei più importanti gruppi industriali nel settore della refrigerazione. I numeri sono dettati dalle quattro aziende produttrici che lo compongono, in aggiunta alle sei distributive. 

La superficie totale coperta è di circa 100.000 mq, ed impiega al suo interno 800 dipendenti. L'azienda madre, Rivacold, costituisce un punto di riferimento assoluto nel panorama della refrigerazione industriale. La seconda azienda del gruppo, Vitrifrigo, rappresenta una realtà consolidata a livello internazionale nella produzione di frigoriferi per nautica, hotel, camper e trasporti. Le altre due aziende, Mobius (isolanti termici) e Star (complementi d'arredo), completano un team di professionisti al servizio del cliente.

The **Rivacold Group** is one of the most important industrial groups in the refrigeration industry. The figures come from the four manufacturing companies that make up the group, in addition to the six distribution companies.

The total factory space of the group is some 100,000 sq. m and it now employs 800 people. The parent company, Rivacold, is an absolute point of reference on the industrial refrigeration scene. The second company in the group, Vitrifrigo, is a consolidated firm at international level in the manufacture of refrigerators for nautical use, hotels, campers and transport vehicles. The other two companies, Mobius (thermal insulating materials) and Star (complementary furnishing items), complete a professional team at the service of the customer.

Le **Groupe Rivacold** est l'un des groupes industriels les plus importants dans le secteur de la réfrigération. Les chiffres résultent des quatre entreprises de production qui le composent, auxquelles s'ajoutent six entreprises de distribution.

La surface de production à couvert est de 100.000 m² environ et elle emploie 800 personnes au total. La société mère, Rivacold, représente un point de repère essentiel dans le panorama de la réfrigération industrielle. La deuxième entreprise du groupe, Vitrifrigo, représente une réalité consolidée au niveau international dans la production de réfrigérateurs pour le nautisme, les hôtels, les campings-car et les transports. Les deux autres entreprises, Mobius (isolants thermiques) et Star (compléments d'ameublement), complètent une équipe de professionnels au service du client.

Die **Rivacold Group** ist eine der wichtigsten Industriegruppe im Bereich der Kühltechnik. Die Zahlen werden durch die vier Produktionsunternehmen der Gruppe sowie die sechs Vertriebsgesellschaften bestimmt.

Die überdachte Fläche beträgt ca. 100.000 m² und die Gruppe beschäftigt 800 Angestellte. Das Mutterunternehmen Rivacold bildet eine feste Größe im Panorama der industriellen Kühlung. Vitrifrigo, das zweite Unternehmen der Gruppe, ist ein konsolidiertes internationales Unternehmen im Bereich der Produktion von Kühlschränken für den Bootsbau, Hotels, Wohnmobile und Transporte. Die anderen beiden Unternehmen, Mobius (Wärmeisolierungen) und Star (Einrichtungselemente) vervollständigen das Team von Fachkräften, das den Kunden zur Verfügung steht.

El **Rivacold Group**, es uno de los grupos industriales más importantes en el sector de la refrigeración. Los números están dictados por las cuatro empresas productoras que lo componen, además de las seis que se ocupan de la distribución.

La superficie total cubierta es de unos 100.000 m², y en su interior trabajan 800 empleados. La casa matriz, Rivacold, constituye un punto de referencia absoluto en el panorama de la refrigeración industrial. La segunda empresa del grupo, Vitrifrigo, representa una realidad consolidada a nivel internacional en la producción de frigoríficos para la náutica, los hoteles, los camper y los transportes. Las otras dos empresas, Mobius (aislantes térmicos) y Star (complementos para la decoración), completan un equipo de profesionales al servicio del cliente.

(1966)

RIVACOLD

Refrigerazione industriale / Industrial refrigeration / Réfrigération industrielle / Industrielle Kühlung / Refrigeración industrial



(1978)



Vitrifrigo

Frigoriferi per nautica, trasporti, camper, hotel ed uffici / Refrigerators for nautical and transport use, campers, hotels and offices / Réfrigérateurs pour nautisme, transports, campings-car, hôtels et bureaux / Kühlschränke für den Bootsbau, für Transporte, für Wohnmobile, für Hotels und für Büros / Frigoríficos para náutica, transportes, camper, hoteles y despachos



Vitrifrigo LLC
AMERICA

(1994)



Complementi d'arredo per ristoranti e hotel / Complementary furnishings for hotels and restaurants / Compléments d'ameublement pour restaurants et hôtels / Einrichtungselemente für Restaurants und Hotels / Complementos para la decoración de restaurantes y hoteles

(1999)

mobius

Isolanti termici / Thermal insulating materials / Isolants thermiques / Wärmeisolierungen / Aislantes térmicos

LA VASTA GAMMA DI **MINIBAR PER HOTEL**, OLTRE ALLE SETTE DIFFERENTI SERIE AD ASSORBIMENTO, SI ARRICCHISCE CON I NUOVI MODELLI A COMPRESSORE DELLA SERIE NEXT. I MINIBAR VITRIFRIGO SONO DA SEMPRE MASSIMA ESPRESSIONE DI DESIGN, SOLUZIONI TECNOLOGICHE INNOVATIVE ED ESTREMA AFFIDABILITÀ, TUTTI INTERAMENTE MADE IN ITALY. INOLTRE, LA VARIETÀ DI ALLESTIMENTI E SOLUZIONI, ED UNA COSTANTE RICERCA VERSO LA RIDUZIONE DEI CONSUMI ENERGETICI, SODDISFANO PIENAMENTE OGNI ESIGENZA DEL CLIENTE.

THE NEXT COMPRESSOR MINIBAR MODEL IS THE LATEST ADDITION TO OUR ALREADY VAST RANGE OF **MINIBARS FOR HOTELS** AND SEVEN DIFFERENT ABSORPTION SERIES. THE VITRIFRIGO MINIBAR IS THE ULTIMATE IN DESIGN, INNOVATIVE TECHNOLOGY AND EXTREME RELIABILITY, AND IS MADE ENTIRELY IN ITALY. WE CAN ALSO MEET ALL CUSTOMER NEEDS WITH OUR BROAD VARIETY OF CONFIGURATIONS AND SOLUTIONS AND CONSTANT RESEARCH INTO REDUCING ENERGY CONSUMPTION.

LA VASTE GAMME DE **MINIBARS POUR HÔTEL**, AJOUTÉE AUX SEPT DIFFÉRENTES SÉRIES À ABSORPTION, S'ENRICHIT DES NOUVEAUX MODÈLES AVEC COMPRESSEUR DE LA SÉRIE NEXT. LES MINIBARS VITRIFRIGO SONT DEPUIS TOUJOURS L'EXPRESSION ACHEVÉE DU DESIGN DES SOLUTIONS TECHNOLOGIES INNOVANTES ET DU MAXIMUM DE FIABILITÉ, TOUS ENTIÈREMENT FABRIQUÉS EN ITALIE. EN OUTRE, LA VARIÉTÉ DES ÉQUIPEMENTS ET DES SOLUTIONS ET LA RECHERCHE CONSTANTE DE LA RÉDUCTION DE LA CONSOMMATION D'ÉNERGIE SATISFONT PLEINEMENT TOUTES LES EXIGENCES DES CLIENTS.

DIE UMFANGREICHE REIHE VON **MINIBARS FÜR HOTELS** WIRD ÜBER DIE SIEBEN VERSCHIEDENEN SERIEN MIT ABSORBER HINAUS DURCH DIE NEUEN MODELLE MIT KOMPRESSOR DER SERIE NEXT ERGÄNZT. DIE VITRIFRIGO-MINIBARS STEHEN SEIT JEHER FÜR DESIGN, INNOVATIVE TECHNOLOGISCHE LÖSUNGEN UND ÄUßERSTE ZUVERLÄSSIGKEIT UND SIND VOLLSTÄNDIG IN ITALIEN HERGESTELLT. AUßERDEM KÖNNEN DIE VIELFALT DER AUSSTATTUNGEN UND LÖSUNGEN UND EINE STÄNDIGE FORSCHUNG, DIE AUF EINE VERRINGERUNG DES ENERGIEVERBRAUCHS ABZIELT, ALLE KUNDENBEDÜRFNISSE VOLL BEFRIEDIGEN.

LA AMPLIA GAMA DE **MINIBARES PARA HOTELES**, ADEMÁS DE LAS SIETE DIFERENTES SERIES DE ABSORCIÓN, SE ENRIQUECE CON LOS NUEVOS MODELOS CON COMPRESOR DE LA SERIE NEXT. LOS MINIBARES VITRIFRIGO SON DESDE SIEMPRE LA MÁXIMA EXPRESIÓN DEL DISEÑO, SOLUCIONES TECNOLÓGICAS INNOVADORAS Y DE EXTREMA FIABILIDAD, TOTALMENTE MADE IN ITALY. ADEMÁS, LA VARIEDAD DE EQUIPAMIENTOS Y SOLUCIONES, ASÍ COMO EL CONSTANTE EMPEÑO PARA REDUCIR EL CONSUMO ENERGÉTICO, SATISFACEN PLENAMENTE TODAS LAS EXIGENCIAS DEL CLIENTE.



ITA
NEXT P

I nuovi minibar a compressore NEXT con sistema **VCT (Variable Cycle Technology)** e certificazione **classe A+**, permettono un perfetto controllo del freddo ed un notevole risparmio energetico ed economico.

I minibar NEXT P sono la soluzione ideale per la personalizzazione della camera. Infatti, grazie alla facile sostituzione del pannello frontale, il vostro minibar si trasforma in un oggetto di arredo coordinato. Nella dotazione standard, il pannello viene fornito in 4 colori: nero, noce, rovere sbiancato, wenge. Vitrifrigo è comunque disponibile, dipendentemente dalle quantità, a valutare eventuali richieste di altre colorazioni o allestimenti.

Capacità disponibili: 33 e 40 lt.

Versione ad assorbimento in fase di sviluppo.

ENG
NEXT P

The new NEXT compressor minibars with **VCT system (Variable Cycle Technology)** and **class A+** certification, ensure a perfect cold control and both remarkable energy and money saving.

The customizable NEXT P minibar is suited perfectly to hotel rooms. You can replace the front panel to turn the minibar into a real feature. The standard panel is available in 4 colours: Black, walnut, bleached oak and wenge. Vitrifrigo is also available in other colours and configurations, depending on the quantity ordered.

Available capacity: 33 and 40 litres.

The absorption version is currently being developed.



CLASSE **A+**



C330
NEXT P



FRA
NEXT P

Les nouveaux minibars à compresseur NEXT avec système **VCT (Variable Cycle Technology)** et certification **classe A+**, permettent un contrôle parfait du froid et une importante économie d'énergie et d'argent. Les minibars NEXT représentent la solution idéale pour personnaliser la chambre. En effet, grâce à la facilité avec la quelle le panneau avant peut être remplacé, votre minibar se transforme en un meuble assorti. En série, le panneau est fourni en 4 couleurs: noir, noyer, chêne rouvre blanchi, wengé. Vitrifrigo est prête à évaluer les demandes éventuelles d'autres couleurs ou équipements indépendamment de la quantité. Contenance disponibles: 33 et 40 l. Version avec absorption en cours de développement.

DEU
NEXT P

Die neue Minibar Serie Next mit Kompressor, die mit dem neuen **VCT-System (Variable Cycle Technology)** und mit der Bestätigung **Klasse A+** haben, ermöglichen eine perfekte Kältekontrolle und eine beträchtliche Energieersparnis. Die Minibars NEXT P stellen die ideale Lösung zur individuellen Gestaltung des Zimmers dar. Dank der leichten Auswechslung des Frontpaneels verwandelt sich Ihre Minibar in ein auf die Einrichtung abgestimmtes Möbelstück. In der Standardausstattung wird das Paneel in 4 Farben geliefert: Schwarz, Nussbaum, gebleichte Eiche, Wengé. Vitrifrigo ist jedoch bereit, unabhängig von der Menge eventuelle Wünsche nach anderen Farben oder Ausstattungen zu prüfen. Lieferbare Kapazität: 33 und 40 Liter. Ausführung mit Absorber in der Entwicklungsphase.

ESP
NEXT P

La nueva serie de minibares NEXT con tecnología de compresor con el nuevo sistema **VCT (Variable Cycle Technology)** y certificación de **clase A+**, permiten un control perfecto del frío y un gran ahorro energético y económico. Los minibares NEXT P son la solución ideal para personalizar la habitación. De hecho, gracias a la fácil sustitución del panel frontal, su minibar se transforma en un objeto de decoración coordinada. En el equipamiento estándar, el panel se suministra en 4 colores: negro, nogal, roble blanqueado, wengué. Vitrifrigo, sin embargo, está a su disposición, dependiendo de las cantidades, para evaluar cualquier solicitud de colores o equipamientos. Capacidades disponibles: 33 y 40 l. Versión de absorción en fase de desarrollo.



CLASSE **A+**



C420
NEXT P

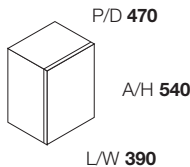

ITA	capacità	peso netto	temperatura ambiente	potenza assorbita
ENG	volume	net weight	ambient temperature	electrical input
FRA	capacité	poids net	température ambiante	puissance absorbée
DEU	Fassungsvermögen	Nettogewicht	Raumtemperatur	Leistungsaufnahme
ESP	capacidad	peso neto	temperatura ambiente	potencia absorbida
C330 NEXT P	lt 33	kg 17	+ 25°	kw 0,25 (24 h)
C420 NEXT P	lt 40	kg 18	+ 25°	kw 0,27 (24 h)



ITA
NEXT V

I nuovi minibar a compressore NEXT con sistema **VCT (Variable Cycle Technology)** e certificazione **classe A**, permettono un perfetto controllo del freddo ed un notevole risparmio energetico ed economico.

La serie NEXT V con porta in vetro specchiato sintetizza in maniera assoluta i concetti di eleganza e design, racchiusi in un minibar stand-alone dalla linea accattivante, perfetto per qualsiasi arredo dalle linee attuali.

Capacità disponibili: 33 e 40 lt.

Versione ad assorbimento in fase di sviluppo.

ENG
NEXT V

The new NEXT compressor minibars with **VCT system (Variable Cycle Technology)** and **class A** certification, ensure a perfect cold control and both remarkable energy and money saving.

The NEXT V series with mirror glass door fully embodies the concepts of elegance and design. This standalone minibar is graceful in form and blends in perfectly with all other modern furniture.

Available capacity: 33 and 40 litres.

The absorption version is currently being developed.



CLASSE **A**



C330
NEXT V

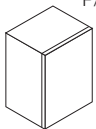

P/D **430**

A/H **540**

L/W **390**

FRA
NEXT V

Les nouveaux minibars à compresseur NEXT avec système **VCT (Variable Cycle Technology)** et certification **classe A**, permettent un contrôle parfait du froid et une importante économie d'énergie et d'argent. La série Next V, avec sa porte en verre-miroir, synthétise absolument les concepts d'élégance et de design qui caractérisent ces minibars autonomes au profil envoûtant et parfaits pour tout ameublement aux lignes modernes. Contenance disponibles: 33 et 40 l. Version avec absorption en cours de développement.

DEU
NEXT V

Die neue Minibar Serie Next mit Kompressor, die mit dem neuen **VCT-System (Variable Cycle Technology)** und mit der Bestätigung **Klasse A** haben, ermöglichen eine perfekte Kältekontrolle und eine beträchtliche Energieersparnis. Die Serie NEXT V mit Spiegelglastür vereint auf vollkommene Weise Eleganz und Design, die in dieser frei stehenden Minibar mit einnehmender Linie zum Ausdruck kommen. Perfekt für jede Einrichtung in aktuellem Stil. Lieferbare Kapazität: 33 und 40 Liter Ausführung mit Absorber in der Entwicklungsphase.

ESP
NEXT V

La nueva serie de minibares NEXT con tecnología de compresor con el nuevo sistema **VCT (Variable Cycle Technology)** y certificación de **clase A**, permiten un control perfecto del frío y un gran ahorro energético y económico. La serie NEXT V con puerta de vidrio espejado sintetiza en modo absoluto los conceptos de elegancia y diseño, encerrados en un minibar independiente, atractivo, perfecto para cualquier decoración de las líneas actuales. Capacidades disponibles: 33 y 40 l. Versión de absorción en fase de desarrollo.



CLASSE **A**

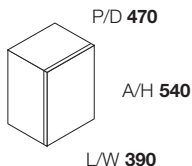

C420
NEXT V

ITA	capacità	peso netto	temperatura ambiente	potenza assorbita
ENG	volume	net weight	ambient temperature	electrical input
FRA	capacité	poids net	température ambiante	puissance absorbée
DEU	Fassungsvermögen	Nettogewicht	Raumtemperatur	Leistungsaufnahme
ESP	capacidad	peso neto	temperatura ambiente	potencia absorbida
C330 NEXT V	lt 33	kg 21	+ 25°	kw 0,34 (24 h)
C420 NEXT V	lt 40	kg 22	+ 25°	kw 0,36 (24 h)

SCHEDA TECNICA
SERIE NEXT

TECHNICAL DATA
NEXT SERIES

FICHE TECHNIQUE
SÉRIE NEXT

TECHNISCHES DATENBLATT
SERIE NEXT

FICHA TÉCNICA
SERIE NEXT



Soluzioni

1. Innovativo sistema di illuminazione potenziata a led.
2. Indicatore di apertura porta con segnalatore acustico.
3. Telecomando programmabile a 6 tasti funzione, con display LCD per indicazione ora e settaggio programmi.

Lösungen

1. Innovatives, LED-verstärktes Beleuchtungssystem.
2. Anzeige der Türöffnung mit Tonsignal.
3. Programmierbare Fernbedienung mit 6 Funktionstasten und LCD-Display zur Anzeige der Uhrzeit und Programmeinstellung.

Solutions

1. An innovative LED lighting system.
2. Door open indicator with buzzer.
3. Configurable remote control with 6 function buttons and an LCD display stating the time and program configuration.

Soluciones

1. Sistema innovador de iluminación intensificada con LEDs.
2. Indicador de apertura de la puerta con aviso acústico.
3. Control remoto programable con 6 teclas de función, con display LCD para indicar la hora y la configuración de los programas.

Solutions

1. Un système d'éclairage innovant basé sur les LED.
2. Un indicateur sonore d'ouverture de la porte.
3. Une télécommande programmable à 6 touches de fonctions, avec un écran à cristaux liquides pour indiquer l'heure et les réglages de programmes.

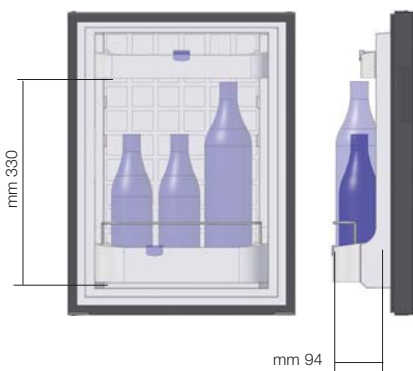

Balconcini

Il balconcino porta bevande permette di posizionare comodamente bottiglie da 1 litro.

Balconnets

Le balconnet porte-boissons permet de positionner facilement les bouteilles d'1 litre.

Estantes

El estante porta-bebidas permite colocar cómodamente botellas de 1 litro.

Door shelves

The drinks shelf inside the door can be used for easy storage of 1-litre bottles.

Türablagen

Die Türablage für Getränke gestattet die Unterbringung von Flaschen zu 1 Liter.



Optional

1. Maniglia (solo NEXT V)

L'applicazione laterale della maniglia permette l'apertura della porta nel caso in cui il minibar venga incassato.

2. Chiusura con chiave (solo NEXT P)

Per ottenere una chiusura completa del frigo.

3. Cerniera a traino (solo NEXT P)

La cerniera a traino offre la possibilità di aprire simultaneamente lo sportello del mobile e del minibar.

4. Ruote e piedini (NEXT P e V)

Ogni frigobar può essere fornito con piedini da cm 4,5 o ruote da cm 6 che ne facilitano la mobilità.

Optional extras

1. Handle (NEXT V only)

A handle can be fitted at the side that allows you to open the door in the event the minibar is jammed.

2. Lock (NEXT P only)

To lock your fridge.

3. Sliding hinge (NEXT P only)

The sliding hinge allows you to open the cabinet and minibar doors at the same time.

4. Wheels and feet (NEXT P and V)

Each minibar can be fitted with 4.5 cm feet or 6 cm wheels to facilitate installation.

Option

1. Poignée (seulement pour NEXT V)

La poignée latérale permet d'ouvrir la porte dans le cas où le minibar est encastré.

2. Fermeture à clé (seulement pour le NEXT P)

Pour obtenir une fermeture complète du frigo.

3. Articulation coulissante (seulement pour NEXT P)

L'articulation coulissante permet d'ouvrir simultanément meuble et celle du minibar. la porte du

4. Roues et pieds (NEXT P et V)

Chaque frigo-bar peut être équipé de pieds de 4,5 cm ou de roues de 6 cm qui aident à le déplacer.

Zuberhör

1. Griff (nur NEXT V)

Die seitliche Anbringung des Griffs gestattet das Öffnen der Tür für den Fall, dass die Minibar eingebaut wird.

2. Verschließen mit Schlüssel (nur NEXT P)

Zur vollkommenen Schließung des Kühlschranks

3. Zugscharnier (nur NEXT P)

Das Zugscharnier bietet die Möglichkeit, die Tür des Möbelstücks und der Minibar gleichzeitig zu öffnen.

4. Rollen und Füßchen (NEXT P und V)

Jede Kühlbar kann mit 4,5-cm-Füßchen oder 6-cm-Rädern, die das Verschieben erleichtern, ausgestattet werden.

Accesorios

1. Manilla (solo NEXT V)

La aplicación lateral de la manilla permite abrir la puerta si el minibar es empotrado.

2. Cierre a llave (solo NEXT P)

Para obtener el cierre completo del frigorífico

3. Bisagra de arrastre (solo NEXT P)

La bisagra de arrastre ofrece la posibilidad de abrir a la vez la puerta del mueble y del minibar.

4. Ruedas y pies (NEXT P y V)

Es posible aplicar al minibar pies de 4,5 cm o ruedas de 6 cm para facilitar el desplazamiento del mismo.

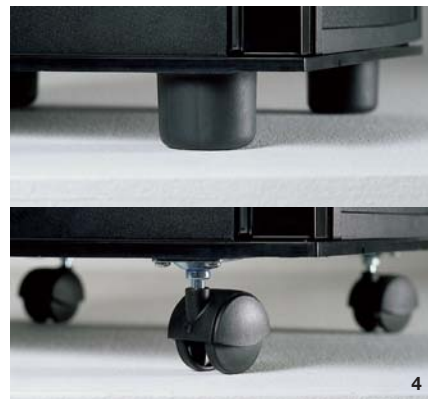



PROGRAM

P1	9 - 12	18 - 21
P2	9 - 13	17 - 21
P3	9 - 13	17 - 22
PP	FREE	
C1	ON	
C2	ON	

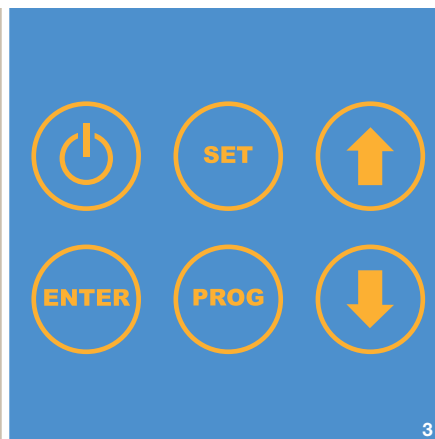

La tecnologia

1. Variable Cycle Technology

Il cuore dei minibar NEXT è costituito dal nuovo sistema avanzato VCT (Variable Cycle Technology) che regola elettronicamente un doppio ciclo di funzionamento del compressore, consentendo di limitare il suo uso alle ore in cui l'ospite non soggiorna in camera. Questo, grazie ad un timer interno programmabile le cui funzioni sono interamente remotabili mediante telecomando dedicato. Ovviamente, il mantenimento della temperatura all'interno del frigo, nei periodi in cui il compressore è fermo, è garantito da una efficace piastra ad accumulo che rilascia il freddo gradualmente. Il tutto con la certificazione energetica di classe A+.

2, 3, 4. Impostazioni

4 programmi di cui 3 preimpostati (P1, P2, P3) e 1 personalizzabile (PP) con 2 cicli di funzionamento giornalieri. 2 programmi a ciclo termostatico continuo (C1, C2).

The technology

1. Variable Cycle Technology

At the heart of the NEXT minibar is the new advanced VCT (Variable Cycle Technology) system that electronically regulates the compressor's double work cycle, limiting use to only when a guest is staying in the room. This is made possible by a timer in the fridge which can be fully configured using the special remote control. There is also an efficient holding plate refrigeration system that keeps the fridge cool when the compressor is not running. The minibar comes with Class A+ energy certification.

2, 3, 4. Settings

There are 4 programs, 3 of which are pre-configured (P1, P2 and P3) and 1 is configurable (PP) with 2 daily work cycles. There are 2 continuous thermostat cycle programs (C1, C2).

La technologie

1. Variable Cycle Technology

Le cœur du minibar NEXT est constitué du nouveau système évolué VCT (Technologie à cycle variable) qui règle électroniquement un double cycle de fonctionnement du compresseur, permettant de limiter son utilisation aux heures pendant lesquelles la personne ne se trouve pas dans la chambre, et cela grâce à un minuteur interne programmable dont les fonctions sont entièrement commandables à distance à l'aide de la télécommande prévue à cet effet. Bien entendu, le maintien de la température interne du frigo pendant les périodes d'arrêt du compresseur est assuré par une plaque à accumulation efficace qui dispense progressivement le froid. Le tout avec une certification énergétique de classe A+.

2, 3, 4. Paramètres

4 programmes dont 3 pré-réglés (P1, P2 et P3) et 1 personnalisable (PP) avec 2 cycles de fonctionnement quotidiens. 2 programmes à cycle thermostatique continu (C1, C2).



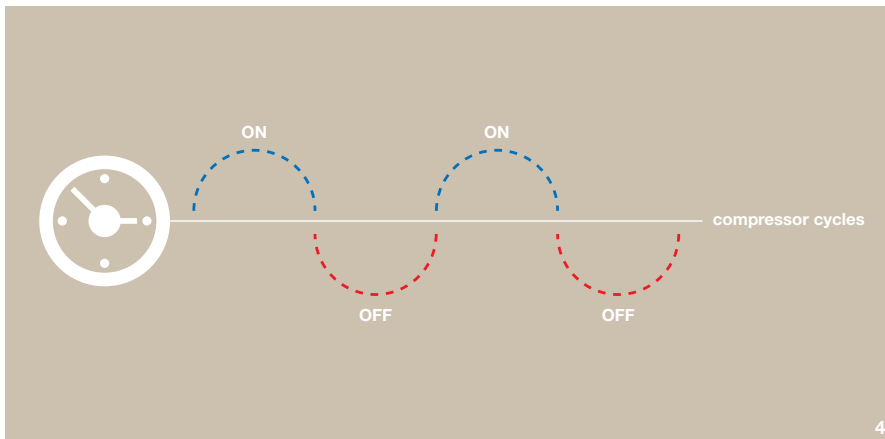

Die Technologie

1. Variable Cycle Technology

Der Kern der NEXT-Minibar besteht in dem neuen, hoch entwickelten VCT-System (Variable Cycle Technology), das einen doppelten Betriebszyklus des Kompressors elektronisch regelt und damit gestattet, die Benutzung auf die Stunden zu beschränken, in denen sich der Gast nicht im Zimmer aufhält. Möglich ist dies dank eines internen, programmierbaren Timers, dessen Funktionen mithilfe einer dedizierten Fernbedienung vollständig remotisiert werden können. Selbstverständlich wird die Beibehaltung der Innentemperatur des Kühlschranks in den Zeiten, in denen der Kompressor stillsteht, durch eine wirksame Speicherplatte garantiert, die die Kälte allmählich freisetzt. Das Ganze mit Zertifizierung der Energie-Effizienzklasse A+.

2, 3, 4. Einstellungen

4 Programme, davon 3 voreingestellt (P1, P2, P3) und 1 individuell programmierbar (PP) mit 2 täglichen Betriebszyklen. 2 Programme mit stetigem Thermostatzyklus (C1, C2).

La tecnología

1. Variable Cycle Technology

El alma del minibar NEXT consiste en el nuevo sistema avanzado VCT (Variable Cycle Technology) que regula electrónicamente un doble ciclo de funcionamiento del compresor, lo que permite limitar su uso durante las horas en las que el huésped no se encuentra en la habitación. Esto, gracias a un temporizador incorporado programable, cuyas funciones pueden controlarse completamente a distancia mediante un control remoto especial. Desde luego, el mantenimiento de la temperatura en el frigorífico, durante el tiempo en que el compresor está parado, se garantiza gracias a una eficaz placa de acumulación que libera el frío gradualmente. Todo esto con la certificación energética de clase A+.

2, 3, 4. Configuración

4 programas de los cuales 3 preconfigurados (P1, P2, P3) y 1 personalizable (PP) con 2 ciclos de funcionamiento diarios. 2 programas con ciclo termostático continuo (C1, C2).

5. Certificazione energetica

I consumi particolarmente contenuti permettono un notevole risparmio energetico ed economico consentendo ai minibar NEXT di essere in classe A+ (NEXT P) e classe A (NEXT V).

5. Energy certification

The NEXT minibars consume little electricity, guaranteeing both energy and financial savings, also allowing them to get the class A+ (NEXT P) and class A (NEXT V).

5. Certification énergétique

La consommation, particulièrement faible, permet de faire d'importantes économies d'énergie et d'argent permettant aux minibars NEXT de figurer en classe A+ (NEXT P) et classe A (NEXT V).

5. Zertifizierung der Energie-Effizienz

Der besonders geringe Verbrauch ermöglicht eine beträchtliche Energieersparnis und lässt die Minibars der Serie NEXT unter die Energie-Effizienzklasse A+ (NEXT P) und A (NEXT V) fallen.

5. Certification énergétique

El consumo particularmente reducido ofrece un gran ahorro energético y económico permitiendo a los minibares NEXT colocarse en la clase A+ (NEXT P) y clase A (NEXT V).



ITA

Top Class P

I modelli della serie Top Class P consentono di personalizzare il frigo grazie alla porta pannellabile, offrendo la possibilità di creare un arredamento coordinato all'interno della camera. La serie Top Class P trova la sua collocazione ideale all'interno di mobili da incasso, dove il frontale del frigo sia visibile; in questo, l'elegante linea dello chassis gioca un ruolo fondamentale. Nella dotazione standard, il pannello viene fornito in colore nero. Vitrifrigo è comunque disponibile a valutare eventuali richieste di altre colorazioni o allestimenti. Capacità disponibili: 33 e 40 lt.

ENG

Top Class P

The models in the Top Class P series offer the possibility for customised refrigerators thanks to the doors that can be fitted with panels to create a fully co-ordinated look inside the room. The Top Class P series is ideal for built-in installation where the front of the refrigerator is visible; in this case, the elegant lines of the chassis play a fundamental role. The standard version comes with a black panel. Vitrifrigo is also willing to evaluate requests for other colours or fittings. Available volumes: 33 and 40 litres.



C330
TOP CLASS P

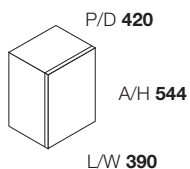

FRA

Top Class P

Les modèles de la série Top Class P permettent de personnaliser le réfrigérateur grâce à la possibilité d'appliquer un panneau à la porte, permettant ainsi de l'adapter à l'aménagement de la chambre. La série Top Class P trouve son emplacement idéal à l'intérieur des meubles à encastrement, où le panneau frontal du réfrigérateur est visible; c'est là que la ligne élégante du châssis joue un rôle fondamental. En standard, le panneau est fourni en noir. Vitri frigo est toujours disponible à prendre en considération les demandes d'autres coloris ou aménagements.

Capacités disponibles: 33 et 40 l.

DEU

Top Class P

Die Modelle der Serie Top Class P gestatten dank der verkleidbaren Tür die individuelle Anpassung des Kühlschranks und bieten die Möglichkeit der koordinierten Einrichtung des Zimmers. Die Serie Top Class P eignet sich in idealer Weise für den Einbau in Möbel, falls die Front des Kühlschranks sichtbar ist; dabei spielt die elegante Linie des Chassis eine wesentliche Rolle. In der Standardversion wird das Paneel in der Farbe Schwarz geliefert. Vitri frigo ist jedoch auch in der Lage, auf Anfrage andere Farben oder Ausstattungen zu liefern.

Verfügbare Fassungsvermögen: 33 und 40 L.

ESP

Top Class P

Los modelos de la serie Top Class P permiten personalizar la nevera gracias a la puerta a la que se pueden aplicar distintos paneles, ofreciendo la posibilidad de crear una decoración a juego con el interior de la habitación. La serie Top Class P encuentra su colocación ideal en el interior de muebles empotrados, en los que la parte frontal de la nevera se queda visible; en todo esto, la elegante línea del chasis juega un papel fundamental. En la dotación estándar, el panel se suministra de color negro. De todos modos, Vitri frigo está disponible a evaluar eventuales solicitudes de otras coloraciones o equipamientos.

Capacidades disponibles: 33 y 40 litros.

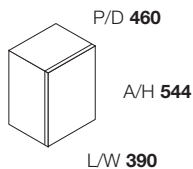

C420
TOP CLASS P

	capacità	peso netto	temperatura ambiente	potenza assorbita
ITA	capacità	peso netto	temperatura ambiente	potenza assorbita
ENG	volume	net weight	ambient temperature	electrical input
FRA	capacité	poids net	température ambiante	puissance absorbée
DEU	Fassungsvermögen	Nettogewicht	Raumtemperatur	Leistungsaufnahme
ESP	capacidad	peso neto	temperatura ambiente	potencia absorbida
C330 TOP CLASS P	lt 33	kg 14	+ 25°	kw 0,75 (24 h)
C420 TOP CLASS P	lt 40	kg 15	+ 25°	kw 0,80 (24 h)

ITA

Top Class L

La serie Top Class L, è utilizzata per installazioni ad incasso con o senza cerniera a traino, la quale permette la contemporanea apertura del frigo e del mobile.
Colori: noce, rovere e nero.
Capacità: 33 e 40 lt.

ENG

Top Class L

The Top Class L series is used for built-in installation with or without sliding hinge to open the refrigerator and the cabinet doors simultaneously.
Colours: walnut, oak and black.
Available volumes: 33 and 40 litres.

FRA

Top Class L

La série Top Class L est utilisée pour les installations à encastrement avec ou sans charnière à entraînement pour l'ouverture simultanée du frigo et du meuble.
Coloris: noyer, rouvre clair et noir.
capacité: 33 et 40 l.

DEU

Top Class L

Die Serie Top Class L wird für Einbau-Installationen mit oder ohne Zugscharnier verwendet, das das gleichzeitige Öffnen des Kühlschranks und des Möbels gestattet.
Farben: Nuss, Eiche und Schwarz.
Fassungsvermögen 33 und 40 L.

ESP

Top Class L

La serie Top Class L, se utiliza para instalaciones empotradas con o sin bisagra de arrastre, la cual permite abrir contemporáneamente la nevera y el mueble.
Colores: nogal, roble y negro.
Capacidades: 33 y 40 litros.

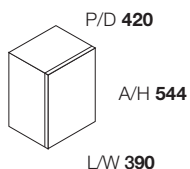

C330
TOP CLASS L

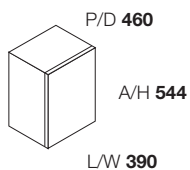

C420
TOP CLASS L

	ITA	ENG	FRA	DEU	ESP
	capacità	volume	capacité	Fassungsvermögen	capacidad
	peso netto	net weight	poids net	Nettogewicht	peso neto
	temperatura ambiente	ambient temperature	température ambiante	Raumtemperatur	temperatura ambiente
	potenza assorbita	electrical input	puissance absorbée	Leistungsaufnahme	potencia absorbida
	C330 TOP CLASS L	lt 33	kg 16	+ 25°	kw 0,80 (24 h)
	C420 TOP CLASS L	lt 40	kg 17	+ 25°	kw 0,85 (24 h)

ITA

Top Class V

La serie Top Class V è rappresentata dai modelli con porta a vetro, particolarmente adatti per mostrare l'interno, stimolando così il cliente verso la consumazione. Capacità disponibili: 33 e 40 lt.

ENG

Top Class V

The Top Class V series is represented by models with glass doors, which are particularly useful for showing the contents of the refrigerator and stimulating customers to consume. Available volumes: 33 and 40 litres.

FRA

Top Class V

La série Top Class V est représentée par des modèles avec porte en verre, qui montrent le contenu à l'intérieur du frigo et qui poussent ainsi les clients à consommer. Capacités disponibles: 33 et 40 l.

DEU

Top Class V

Die Serie Top Class V besteht aus Modellen mit Glastür, besonders geeignet, um das Innere zu zeigen und den Kunden so zum Verzehr zu animieren. Verfügbare Fassungsvermögen: 33 und 40 L.

ESP

Top Class V

La serie Top Class V está representada por los modelos con puerta acristalada, particularmente adecuados para mostrar el interior, estimulando así al cliente hacia la consumición. Capacidades disponibles: 33 y 40 litros.

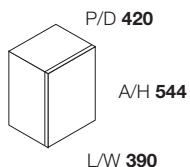

C330
TOP CLASS V

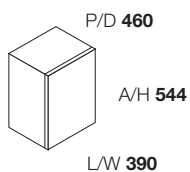

C420
TOP CLASS V

ITA	capacità	peso netto	temperatura ambiente	potenza assorbita
ENG	volume	net weight	ambient temperature	electrical input
FRA	capacité	poids net	température ambiante	puissance absorbée
DEU	Fassungsvermögen	Nettogewicht	Raumtemperatur	Leistungsaufnahme
ESP	capacidad	peso neto	temperatura ambiente	potencia absorbida
C330 TOP CLASS V	lt 33	kg 16	+ 25°	kw 1,05 (24 h)
C420 TOP CLASS V	lt 40	kg 17	+ 25°	kw 1,15 (24 h)

SCHEDA TECNICA
SERIE TOP CLASS

TECHNICAL DATA
TOP CLASS SERIES

FICHE TECHNIQUE
SÉRIE TOP CLASS

TECHNISCHES DATENBLATT
SERIE TOP CLASS

FICHA TÉCNICA
SERIE TOP CLASS



Soluzioni

1. Nuovo design, per trasformare il vostro minibar in un elegante oggetto di arredamento.
2. Indicatore di apertura porta.
3. Innovativo sistema di illuminazione interna a led azzurro.

Lösungen

1. Neues Design für die Umwandlung Ihrer Minibar in einen eleganten Einrichtungsgegenstand.
2. Anzeige Tür offen.
3. Innovatives System für die Innenbeleuchtung mit hellblauen LEDs.

Solutions

1. A new design to transform your minibar into an elegant furnishing item.
2. Door opened indicator.
3. Cutting-edge blue LED internal lighting system.

Soluciones

1. Nuevo diseño, para transformar su minibar en un elegante objeto de decoración.
2. Indicador de abertura puerta.
3. Innovador sistema de iluminación interna de led azul.

Solutions

1. Nouveau design, pour transformer votre minibar en un élégant objet d'ameublement.
2. Indicateur d'ouverture de la porte.
3. Système innovant d'éclairage intérieur à led bleu.

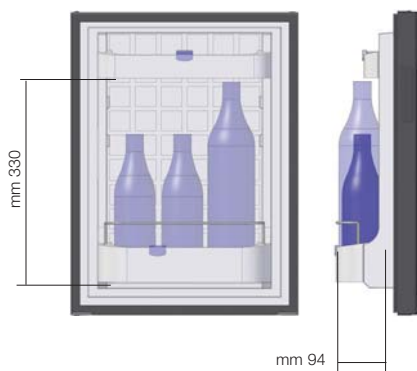

Balconcini

Il balconcino porta bevande permette di posizionare comodamente bottiglie da 1 litro

Balconnets

Le balconnet porte-boissons permet de positionner facilement les bouteilles d'1 litre

Estantes

El estante porta-bebidas permite colocar cómodamente botellas de 1 litro

Door shelves

The drinks shelf inside the door can be used for easy storage of 1-litre bottles

Türablagen

Die Türablage für Getränke gestattet die Unterbringung von Flaschen zu 1 Liter.



Optional

1. Maniglie (L-P-V)

È possibile avere dietro richiesta una maniglia applicabile al frigorbar per meglio facilitarne l'apertura.

2. Chiusura con chiave (L-P)

Per ottenere una chiusura completa del frigo è disponibile una pratica serratura con chiave.

3. Cerniera a traino (L-P)

La cerniera a traino offre la possibilità di aprire simultaneamente lo sportello del mobile e del frigorbar.

4. Ruote e piedini (L-P-V)

Ogni frigorbar può essere fornito con piedini da cm 4,5 o ruote da cm 6 che ne facilitano la mobilità.

Zubehör

1. Griffe (L-P-V)

Auf Anfrage ist es möglich, einen Griff an der Minibar anzubringen, um das Öffnen zu vereinfachen.

2. Verschluss mit Schlüssel (L-P)

Für das vollständige Verschließen des Kühlschranks ist ein praktisches Schloss mit Schlüssel lieferbar.

3. Zugscharnier (L-P)

Das Zugscharnier bietet die Möglichkeit, gleichzeitig die Tür des Möbels und der Minibar zu öffnen.

4. Räder und Füße (L-P-V)

Jede Minibar kann mit Füßen zu 4,5 cm oder Rädern zu 6 cm geliefert werden, die die Bewegung vereinfachen.

Optional extras

1. Handles (L-P-V)

Handles to fix to the minibar and make them easier to open are available on request.

2. Lock and key (L-P)

A handy lock and key are available for total refrigerator closure.

3. Sliding hinge (L-P)

The sliding hinge makes it possible to open the cabinet and minibar doors simultaneously.

4. Feet and castors (L-P-V)

Each minibar can be supplied with feet (4.5 cm) or castors (6 cm) for easier movement.

Option

1. Poignées (L-P-V)

Disponible sur demande, une poignée applicable au minibar pour faciliter l'ouverture.

2. Fermeture à clé (L-P)

Pour obtenir une fermeture complète du frigo, on pourra se servir de la pratique serrure avec clé.

3. Charnière à entraînement (L-P)

La charnière à entraînement permet d'ouvrir simultanément la porte du meuble et celle du minibar.

4. Roulettes et pieds (L-P-V)

Chaque minibar peut être fourni avec des pieds de 4,5 cm ou des roulettes de 6 cm pour le déplacer plus facilement.

Accesorios

1. Manillas (L-P-V)

Bajo petición, es posible disponer de una manilla aplicable al minibar para facilitar su abertura.

2. Cierre con llave (L-P)

Para obtener un cierre completo de la nevera está disponible una práctica cerradura con llave.

3. Bisagra de arrastre (L-P)

La bisagra de arrastre ofrece la posibilidad de abrir simultáneamente la puerta del mueble y la del minibar.

4. Ruedas y pies (L-P-V)

Cada minibar se puede suministrar con pies de 4,5 cm. o ruedas de 6 cm. que facilitan su movilidad.

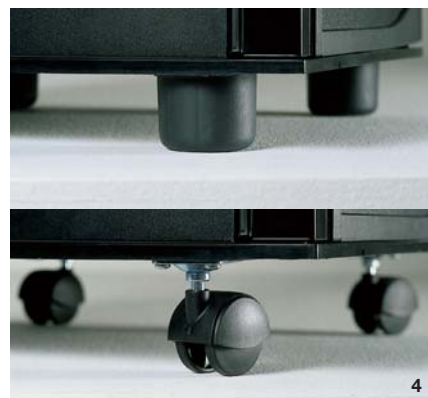



Scheda tecnica Top Class
Technical data Top Class
Fiche Technique Top Class
Technisches Datenblatt Top Class
Ficha Técnica Top Class

Allestimenti	Fittings	Aménagements	Ausstattungen	Equipamientos
Basic:	Basic:	Basic:	Basic:	Basic:
Sistema LPC /	LPC System /	Système LPC/	System LPC /	Sistema LPC /
2 Ripiani Interni /	2 Internal shelves /	2 étagères à l'intérieur/	2 interne Ablagen /	2 Repisas Internas /
2 Balconcini Porta /	2 Inner door shelves /	2 balconnets sur la porte	2 Türablagen /	2 Estantes Puerta /
Porta Pannellabile /	Door for panel insert /	Porte pouvant recevoir un panneau/	Verkleidbare Tür /	Puerta a la que se pueden aplicar distintos paneles /
Porta Reversibile	Reversible door	Porte réversible	Umkehrbare Tür /	Puerta Reversible
Midi:	Midi:	Midi:	Midi:	Midi:
Sistema LPC /	LPC System /	Système LPC/	System LPC /	Sistema LPC /
Funzione Standby /	Standby function /	Fonction Stand by/	Funktion Standby /	Función de Espera /
Luce Interna a Led /	LED internal light /	Eclairage intérieur à led/	LED-Innenbeleuchtung /	Luz Interior de Led /
Porta Pannellabile /	Door for panel insert /	Porte pouvant recevoir un panneau/	Verkleidbare Tür /	Puerta a la que se pueden aplicar distintos paneles /
Porta Reversibile /	Reversible door /	Porte réversible	Umkehrbare Tür /	Puerta Reversible
2 Ripiani /	2 Shelves /	2 étagères /	2 Ablagen /	2 Repisas /
2 Balconcini	2 Inner door shelves	2 balconnets	2 Türablagen	2 Estantes
Full:	Full:	Full:	Full:	Full:
Sistema LPC /	LPC System /	Système LPC/	System LPC /	Sistema LPC /
Funzione Standby /	Standby function /	Fonction Stand by/	Funktion Standby /	Función de Espera /
Luce Interna a Led /	LED internal light /	Eclairage intérieur à led/	LED-Innenbeleuchtung /	Luz Interior de Led /
Porta Pannellabile /	Door for panel insert /	Porte pouvant recevoir un panneau/	Verkleidbare Tür /	Puerta a la que se pueden aplicar distintos paneles /
Porta Reversibile /	Reversible door /	Porte réversible	Umkehrbare Tür /	Puerta Reversible
2 Ripiani /	2 Shelves /	2 étagères /	2 Ablagen /	2 Repisas /
2 Balconcini /	2 Inner door shelves	2 balconnets	2 Türablagen /	2 Estantes /
Indicatore Apertura Porta	Door opened indicator	Indicateur Ouverture porte	Anzeige Tür offen	Indicador Abertura Puerta
Accessori:	Accessories:	Accessoires :	Zubehör:	Accesorios:
Serratura /	Lock /	Serrure/	Schloss/	Cerradura /
Carter /	Casing /	Carter/	Verkleidung /	Cárter /
Ruote /	Castors /	Roulettes/	Räder /	Ruedas /
Piedini da 45 mm. /	Feet (45 mm) /	Pieds de 45 mm. /	Füße zu 45 mm /	Pies de 45 mm. /
Maniglia /	Handle /	Poignée/	Griff /	Manilla /
3° Balconcino /	3rd inner door shelf /	3 ^{ème} Balconnet/	3. Türablage /	3° Estante /
Griglia d'aerazione /	Ventilation grid /	Grille d'aération	Lüftungsrost /	Rejilla de aireación /
Cerniera a traino	Sliding hinge	Charnière à entraînement	Zugscharnier	Bisagra de arrastre

LPC

LowPowerConsumption

1

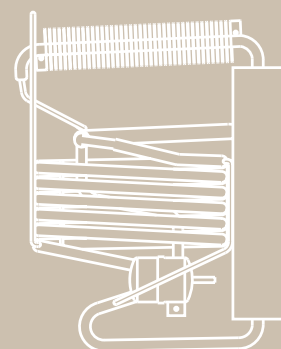

2

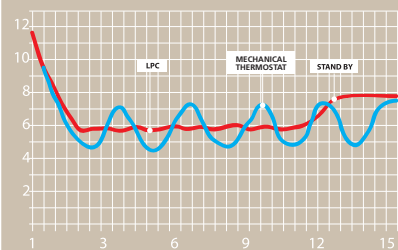

3

La tecnologia

1. Nuovo Sistema LPC:

sistema elettronico sviluppato per ottimizzare le funzioni del frigorifero e abbassare sensibilmente i consumi.

2 Nuovo gruppo ad assorbimento:

impianto ad assorbimento di nuova generazione. Estremamente efficiente, consente una forte riduzione del fabbisogno energetico.

3. Funzione Stand By:

introduzione della funzione stand by, che in caso di inutilizzo prolungato del frigo, riduce ulteriormente i consumi, regolando automaticamente la temperatura del frigo stesso in posizione di minimo.

Technology

1. New LPC system:

an electronic system developed to optimise refrigerator functions and to significantly reduce energy consumption.

2 New absorption unit:

a next-generation absorption system. Extremely efficient, this system allows a significant reduction in energy requirements.

3. Standby function:

a standby function has been introduced which, in cases of prolonged disuse of the refrigerator, further reduces energy consumption by automatically setting the temperature of the refrigerator to minimum.

La technologie

1. Nouveau système LPC:

système électronique développé afin d'optimiser les fonctions du frigo et de réduire sensiblement les consommations.

2 Nouveau groupe à absorption:

installation à absorption de nouvelle génération. Extrêmement efficace, elle permet une considérable réduction d'énergie.

3. Fonction Stand By:

introduction de la fonction stand by, qui en cas de non utilisation prolongée du frigo, réduit encore plus les consommations, réglant automatiquement la température du frigo même à la position minimale.

Die Technik

1. Neues System LPC:

Elektronisches System, entwickelt zur Optimierung der Funktionen des Kühlschranks sowie für eine deutliche Senkung der Verbrauchswerte.

2 Neues Absorptionsaggregat:

Absorptionsanlage der letzten Generation. Ausgesprochen effizient, gestattet eine starke Reduzierung des Energiebedarfs.

3. Funktion Standby:

Einführung der Funktion Standby, die bei längerer Nichtbenutzung des Kühlschranks den Verbrauch weiter reduziert, indem die Temperatur des Kühlschranks automatisch auf das Minimum geregelt wird.

La tecnología

1. Nuevo Sistema LPC:

sistema electrónico desarrollado para optimizar las funciones del frigorífico y reducir sensiblemente los consumos.

2 Nuevo grupo de absorción:

equipo de absorción de nueva generación. Extremadamente eficiente, permite una fuerte reducción de las necesidades energéticas.

3. Función de Espera:

introducción de la función de Espera, que en caso de no utilización prolongada de la nevera, reduce aún más los consumos, regulando automáticamente la temperatura de la nevera misma en posición de mínimo.

ITA

SL

La serie SL è utilizzata per installazioni ad incasso con o senza cerniera a traino, la quale permette la contemporanea apertura del frigo e del mobile.

Colori: noce, rovere, bianco, nero.
Capacità disponibili: 55 lt.

ENG

SL

The SL series is used for built-in installation with or without sliding hinge, which makes it possible to open the refrigerator and cabinet doors simultaneously.

Colours: walnut, oak, white, and black.
Available volumes: 55 litres

FRA

SL

La série SL est utilisée pour les installations à encastrement avec ou sans charnière à entraînement pour l'ouverture simultanée du frigo et du meuble.

Coloris: noyer, rouvre clair, blanc, noir.
Capacités disponibles: 55 l.

DEU

SL

Die Serie SL wird für Einbau-Installationen mit oder ohne Zugscharnier verwendet, das das gleichzeitige Öffnen des Kühlschranks und des Möbels gestattet.

Farben: Nuss, Eiche, Weiß, Schwarz.
Verfügbare Fassungsvermögen: 55 L.

ESP

SL

La serie SL se utiliza para instalaciones empotradas con o sin bisagra de arrastre, la cual permite abrir contemporáneamente la nevera y el mueble. Colores: nogal, roble, blanco y negro

Capacidades disponibles: 55 litros.

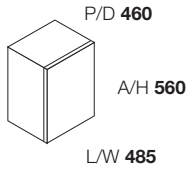

C600SL

ITA	capacità	peso netto	tensione di alimentazione
ENG	volume	net weight	power supply voltage
FRA	capacité	poids net	tension d'alimentation
DEU	Fassungsvermögen	Nettogewicht	Betriebsspannung
ESP	capacidad	peso neto	tensión de alimentación
C600 SL	lt 55	kg 19	v 230
C250 S	lt 25	kg 12	v 230
C600 S	lt 55	kg 18	v 230

ITA**S**

La serie S, è dotata di porta pannellabile, particolarmente indicata per installazioni con porta a vista o posizionamento esterno. Colori: nero. Altri colori da valutare su richiesta. Capacità disponibili: 25 e 55 lt.

DEU**S**

Die Serie S ist mit einer verkleidbaren Tür ausgestattet und besonders geeignet für Installationen mit sichtbarer Tür oder die freie Aufstellung. Farben: Schwarz. Andere Farben auf Anfrage. Verfügbare Fassungsvermögen: 25 und 55 Liter

ENG**S**

The S series is complete with door for panel insert, which is particularly recommended for installations with visible doors or free-standing use. Colours: black. Other colours will be considered on request. Available volumes: 25 and 55 litres.

ESP**S**

La serie S, está dotada de una puerta a la que se pueden aplicar distintos paneles, particularmente indicada para instalaciones con puerta a vista o posicionamiento exterior. Colores: negro. Otros colores, bajo petición. Capacidades disponibles: 25 y 55 litros.

FRA**S**

La série S est munie de porte pouvant recevoir un panneau, particulièrement indiquée pour des installations avec la porte à vue ou pour un positionnement extérieur. Coloris: noir. Autres coloris possibles sur demande. Capacités disponibles: 25 et 55 l.

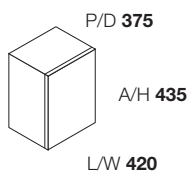
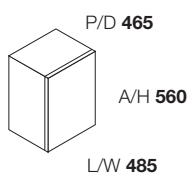
**C250S****C600S**

ITA

SV

La serie SV dona al frigo un aspetto particolare, attraverso la visione dell'interno, stimolando il cliente alla consumazione. Ideale per installazioni con porta a vista o esterne. Capacità disponibili: 55 lt.

ENG

SV

The SV series gives the refrigerator a special look; by showing off its contents, it encourages customers to consume. Ideal for installation with visible door or for free-standing use. Available volumes: 55 litres.

FRA

SV

La série SV donne au frigo un aspect particulier, puisqu'il permet de voir le contenu à l'intérieur et pousse ainsi le client à consommer. Idéal pour des installations avec porte à vue ou installations extérieures. Capacités disponibles: 55 l.

DEU

SV

Die Serie SV verleiht dem Kühlschrank ein besonderes Aussehen durch den Einblick in das Innere, der den Kunden zum Verzehr animiert. Ideal für Installationen mit sichtbarer Tür oder die freie Aufstellung. Verfügbare Fassungsvermögen: 55 L.

ESP

SV

La serie SV proporciona a la nevera un aspecto particular, a través de la visión del interior, estimulando al cliente a consumir. Ideal para instalaciones con puerta a vista o externas. Capacidades disponibles: 55 litros.

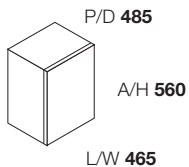

C600SV

ITA	capacità	peso netto	tensione di alimentazione
ENG	volume	net weight	power supply voltage
FRA	capacité	poids net	tension d'alimentation
DEU	Fassungsvermögen	Nettogewicht	Betriebsspannung
ESP	capacidad	peso neto	tensión de alimentación
C600 SV	lt 55	kg 19	v 230
C420 BAR	lt 40	kg 30	v 230

ITA

Bar

La serie Bar è costituita dal frigobar completo di mobiletto e vano per snack o cassaforte (optional), serratura a chiave, ruote ed apribottiglie. Colori: noce, rovere, bianco e nero. Capacità disponibili: 40 lt.

DEU

Bar

Die Serie Bar besteht aus Minibars mit Möbel und Fach für Snacks oder ein Schließfach (Optional), Schloss mit Schlüssel, Rädern und Flaschenöffner. Farben: Nuss, Eiche, Weiß oder Schwarz. Verfügbare Fassungsvermögen: 40 Liter.

ENG

Bar

The Bar series is comprised of minibars complete with cabinet and compartment for snacks or safe (optional), lock and key, castors and bottle opener. Colours: walnut, oak, white, and black. Available volumes: 40 litres.

ESP

Bar

La serie Bar está formada por el minibar completo de mueblecito y de alojamiento para snack o cajafuerte (accesorio opcional), cerradura de llave, ruedas y abrebotellas. Colores: nogal, roble, blanco y negro. Capacidades disponibles: 40 litros.

FRA

Bar

La série Bar comprend le minibar complet de meuble et de compartiment pour snack ou coffre-fort (option), serrure à clé, roulettes et ouvre-bouteille. Coloris: noyer, rouvre clair, blanc et noir. Capacités disponibles: 40 l.



C420BAR



SCHEDA TECNICA
SL / S / SV / BAR

TECHNICAL DATA
SL / S / SV / BAR

FICHE TECHNIQUE
SL / S / SV / BAR

TECHNISCHES DATENBLATT
SL / S / SV / BAR

FICHA TÉCNICA
SL / S / SV / BAR

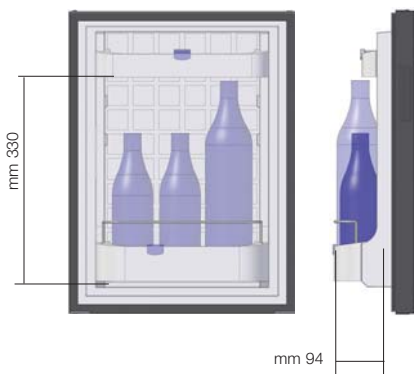

Balconcini

Il balconcino porta bevande permette di posizionare comodamente bottiglie da 1 litro

Balconnets

Le balconnet porte-boissons permet de positionner facilement les bouteilles d'1 litre

Estantes

El estante porta-bebidas permite colocar cómodamente botellas de 1 litro

Door shelves

The drinks shelf inside the door can be used for easy storage of 1-litre bottles

Türablagen

Die Türablage für Getränke gestattet die Unterbringung von Flaschen zu 1 Liter.



Optional

1. Maniglia di apertura (SL-S-SV)

È possibile avere dietro richiesta una maniglia applicabile al frigorifero per meglio facilitarne l'apertura.

2. Chiusura con chiave (SL-S)

Per ottenere una chiusura completa del frigo è disponibile una pratica serratura con chiave.

Zubehör

1. Öffnungsgriff (SL-S-SV)

Auf Anfrage ist es möglich, einen Griff an der Minibar anzubringen, um das Öffnen zu vereinfachen.

2. Verschluss mit Schlüssel (SL-S)

Für das vollständige Verschließen Kühlschranks ist ein praktisches Schloss mit Schlüssel lieferbar.

Optional extras

1. Handles (SL-S-SV)

Handles to fix to the minibars and make them easier to open are available on request.

2. Lock and key (SL-S)

A handy lock and key are available for total refrigerator closure.

Accesorios

1. Manilla de abertura (SL-S-SV)

Bajo petición, es posible disponer de una manilla aplicable al minibar para facilitar su abertura.

2. Cierre con llave (SL-S)

Para obtener un cierre completo de la nevera está disponible una práctica cerradura con llave.

Option

1. Poignée d'ouverture (SL-S-SV)

Disponible sur demande, une poignée applicable au minibar pour faciliter l'ouverture.

2. Fermeture à clé (SL-S)

Une pratique serrure avec clé est disponible pour une fermeture complète du frigo.





Optional

3. Carter coprimotore (SL-S)

Il carter copri motore posteriore evita la visione del gruppo refrigerante nelle installazioni da esterno.

4. Cerniera a traino (SL-S)

La cerniera a traino offre la possibilità di aprire simultaneamente lo sportello del mobile e del frigobar.

Zubehör

3. Motorverkleidung (SL-S)

Die hintere Motorverkleidung versteckt das Kühlaggregat bei freier Aufstellung.

4. Zugscharnier (SL-S)

Das Zugscharnier bietet die Möglichkeit, gleichzeitig die Tür des Möbels und der Minibar zu öffnen.

Optional extras

3. Motor casing (SL-S)

The rear motor casing hides the cooling unit from view on free-standing models.

4. Sliding hinges (SL-S)

The sliding hinge makes it possible to open the cabinet and minibar doors simultaneously.

Accesorios

3. Cáster cubremotor (SL-S)

El cáster cubremotor trasero evita la visión del grupo refrigerante en las instalaciones exteriores.

4. Bisagra de arrastre (SL-S)

La bisagra de arrastre ofrece la posibilidad de abrir simultáneamente la puerta del mueble y la del minibar.

Option

3. Carter cache-agrégat (SL-S)

Le cache agrégat recouvrant le moteur postérieur permet de dissimuler la mécanique du groupe réfrigérant dans les installations en pose libre.

4. Charnière à entraînement (SL-P)

La charnière à entraînement permet d'ouvrir simultanément la porte du meuble et celle du minibar.

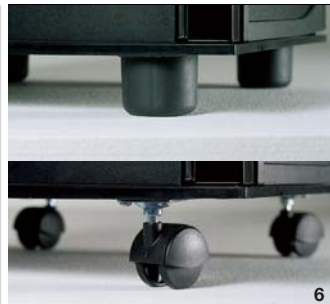
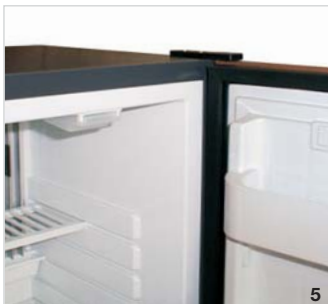

Optional

5. Luce interna (serie SL)

A richiesta è disponibile una luce interna, pratica e dall'ingombro limitato.

6. Piedini e ruote (serie S)

Ogni frigobar può essere fornito con pratici piedini da cm 4,5 o comode ruote da cm 6 che ne facilitano la mobilità.

Optional

5. Innenbeleuchtung (Serie SL)

Auf Anfrage ist eine praktische Innenbeleuchtung mit reduzierten Abmessungen lieferbar.

6. Füße und Räder (Serie S)

Jede Minibar kann mit praktischen Füßen zu 4,5 cm oder bequemen Rädern zu 6 cm geliefert werden, die die Bewegung vereinfachen.

Optional extras

5. Internal light (SL series)

A practical internal light in reduced size is available on request.

6. Feet and castors (S series)

Each minibar can be supplied with feet (4.5 cm) or castors (6 cm) for easier movement.

Option

5. Lumière intérieur (série SL)

Sur demande une intérieure, pratique et peu encombrante, est disponible.

6. Pieds et roulettes (série S)

Chaque frigo-bar peut être fourni avec des pieds de 4,5 cm ou des roulettes de 6 cm pour le déplacer plus facilement.

Accesorios opcionales

5. Luz interna (serie SL)

Bajo petición, está disponible una luz interna, práctica y de tamaño limitado.

6. Pies y ruedas (serie S)

Cada bar-nevera se puede suministrar con unos prácticos pies de 4,5 cm. o una cómodas ruedas de 6 cm. que facilitan su movilidad.

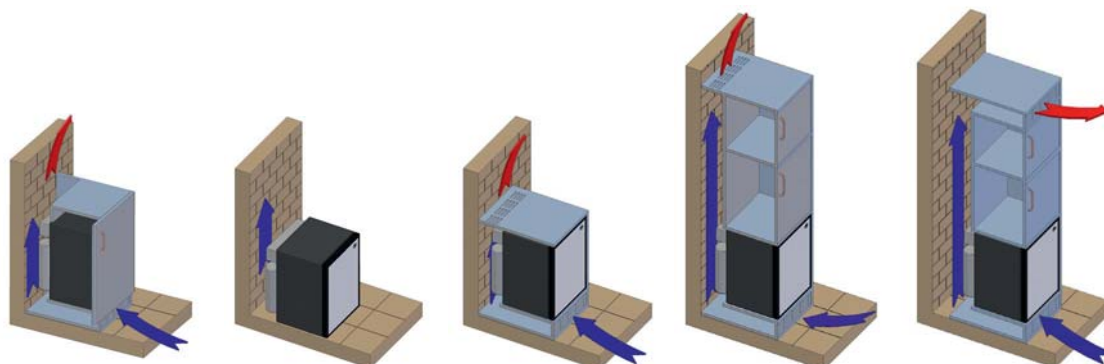

Installazione

Proponiamo alcuni esempi di installazione.
 Distanza minima da terra: 50 mm
 Distanza minima da muro: 110 mm
 Vitrifrigo, declina ogni responsabilità derivante da installazioni diverse da quelle dei disegni sopra riportati. Per informazioni più dettagliate vedi il manuale d'istruzione.

Installation

Wir schlagen einige Installationsbeispiele vor.
 Mindeste Abstand der Wand: 50 mm
 Mindeste Abstand dem Boden: 110 mm
 Vitrifrigo lehnt jegliche Haftung für Installationen ab, die von den oben angegebenen verschieden sind.
 Für detailliertere Informationen siehe das Anweisungshandbuch.

Installation

We have shown here a few installation examples.
 Minimum distance from the wall: 50 mm
 Minimum distance from the ground: 110 mm
 Vitrifrigo refuses to accept any liability for installations that differ from those illustrated in the drawings above. For more detailed information, please see the instruction manual.

Instalación

Proponemos algunos ejemplos de instalación.
 Mínima distancia de la pared: 50 mm
 Mínima distancia del suelo: 110 mm
 Vitrifrigo, declina cualquier responsabilidad derivada de instalaciones distintas de las de los dibujos ilustrados más arriba. Para información detallada, véase el manual de instrucciones.

Installation

Nous proposons quelques exemples d'installation.
 Distance minimum de la paroi: 50 mm
 Distance minimum du sol: 110 mm
 Vitrifrigo décline toute responsabilité dérivant d'installations autres que celles des dessins indiqués ci-dessus. Pour des informations plus détaillées, consulter le mode d'emploi.

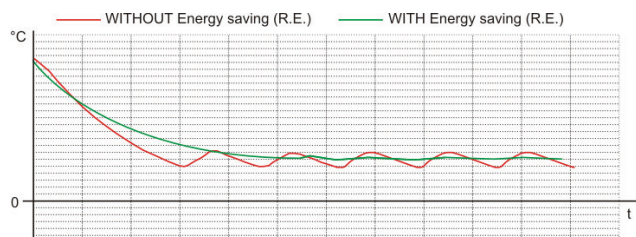

1

La tecnologia

1. Risparmio energetico

Il sistema a risparmio energetico (RE) si basa su di una scheda che realizza un controllo elettronico della temperatura, mediante una sonda. Il risultato del processo è un significativo risparmio di energia. Il controllo elettronico, favorito da una migliore efficienza del gruppo refrigerante, consente una maggiore stabilità delle temperature ed una conseguente riduzione dei consumi.

Die Technik

1. Energieeinsparung

Das Energiesparsystem (RE) basiert auf einer Elektronikplatine für die Steuerung der Temperatur über einen Fühler. Das Resultat dieses Prozesses ist eine signifikante Energieeinsparung. Die elektronische Steuerung führt zu einer größeren Effizienz des Kühlaggregats und gestattet eine bessere Stabilität der Temperatur, woraus eine Reduzierung des Verbrauchs folgt.

Technology

1. Energy saving

The energy-saving system (RE) is based on a card that electronically checks the temperature using a probe. The result of this process is a significant saving in energy terms. The electronic control, aided by improved cooling unit efficiency means better temperature stability and a reduction in energy consumption.

La tecnología

1. Ahorro de energía

El sistema de ahorro de energía (RE) se basa en una tarjeta que realiza un control electrónico de la temperatura, por medio de una sonda. El resultado del proceso es un ahorro de energía significativo. El control electrónico, favorecido por una mejor eficiencia del grupo refrigerante, permite una mayor estabilidad de la temperatura y una consiguiente reducción de los consumos.

La technologie

1. Économie d'énergie

Le système à économie d'énergie (RE) se base sur une carte qui réalise un contrôle électronique de la température, par le biais d'une sonde. Le résultat de ce processus est une appréciable économie d'énergie. Le contrôle électronique, favorisé par un meilleur rendement du groupe de réfrigération, permet une meilleure stabilité des températures et par conséquent une réduction des consommations.





2



4



La tecnologia

2. Termostato

La funzione termostato è affidata alla scheda di controllo per il risparmio energetico (nuovo fototermostato con coprisonda).

3. Alimentazione

I modelli della serie Guest sono disponibili anche nella versione a 115V. Inoltre, è possibile avere differenti spine di connessione, a seconda dell'esigenza.

4. Griglia di aerazione

Il principio di funzionamento è basato sull'evaporazione dell'ammoniaca mediante apporto di calore. Per questo motivo nelle installazioni ad incasso è determinante creare le giuste prese d'aria per fare in modo che l'aria calda prodotta venga quindi facilmente smaltita.

Technology

2. Thermostat

The thermostat function is performed by the energy saving control card (new photothermostat with probe cover).

3. Power supply

The models in the Guest series are also available in the 115 V version. Moreover, it is possible to have different connection plugs to suit different requirements.

4. Ventilation grid

The operating principle is based on the evaporation of ammonia due to heat. For this reason, when installing built-in units, it is most important to allow for sufficient air intakes for the warm air that this process produces to be disposed of easily.

La technologie

2. Thermostat

La fonction de thermostat est confiée à la carte de contrôle pour l'économie énergétique (nouveau photothermostat avec couvre-sonde).

3. Alimentation

Les modèles de la série Guest sont disponibles dans la version 115V également. En outre, on peut disposer de différentes fiches de connexion, selon les besoins.

4. Grille d'aération

Le principe de fonctionnement se base sur l'évaporation de l'ammoniac par apport de chaleur. C'est pourquoi dans les installations à encastrement il est important de créer des prises d'air convenables pour permettre à l'air chaud produit de s'échapper facilement.

Die Technik

2. Thermostat

Die Thermostatfunktion wird von der Steuerungsplatine für die Energieeinsparung übernommen (neues Fotothermostat mit Fühlerabdeckung).

3. Speisung

Die Modelle der Serie Guest sind auch in der Version mit 115V lieferbar. Außerdem können in Abhängigkeit von den Anforderungen verschiedene Stecker geliefert werden.

4. Lüftungsgitter

Die Funktionsweise basiert auf der Verdampfung des Ammoniaks durch die Wärme. Aus diesem Grund ist beim Einbau eine richtige Lüftung wichtig, damit die erzeugte Wärme einfach abgeleitet werden kann.

La tecnología

2. Termostato

De la función termostato se encarga la tarjeta de control para el ahorro de energía (nuevo fototermostato con cubresonda).

3. Alimentación

Los modelos de la serie Guest están disponibles también en la versión de 115V. Además, es posible disponer de distintos enchufes de conexión, según las necesidades.

4. Rejilla de aireación

El principio de funcionamiento se basa en la evaporación del amoníaco mediante aportación de calor. Por este motivo en las instalaciones empotradas es determinante crear las justas tomas de aire para hacer que el aire caliente producido pueda eliminarse fácilmente.



Scheda Tecnica Next / Top Class / SL / S / SV / BAR
Technical Data Next / Top Class / SL / S / SV / BAR
Fiche Technique Next / Top Class / SL / S / SV / BAR
Technisches Datenblatt Next / Top Class / SL / S / SV / BAR
Ficha Técnica Next / Top Class / SL / S / SV / BAR

O: optional / optional / option / optional / accesorio opcional
S: standard / standard / standard / standard / estándar
C: compressore / compressor / compresseur / Kompressor / compresor
A: assorbimento / absorption / absorption / absorptions / absorción

Modello / Model / Modèle / Modell / Modelo	NEXT P		
	C330	C420	
Capacità / Volume / Capacité / Fassungsvermögen / Capacidad	vano refrigerato (lt) / refrigerated compartment (l) / compartiment réfrigéré (lt) / Gekühltes Fach (lt) / compartimento refrigerado (lt)	33	40
Dimensioni esterne / External dimensions / Dimensions extérieures / Außenabmessungen / Dimensiones exteriores	altezza (mm) / height (mm) / hauteur (mm) / Höhe (mm) / altura (mm)	540	540
	larghezza (mm) / width (mm) / largeur (mm) / Breite (mm) / ancho (mm)	390	390
	profondità (mm) / depth (mm) / profondeur (mm) / Tiefe (mm) / profundidad (mm)	430	470
Dimensioni vano non refrigerato / Dimensions of non-refrigerated compartment / Dimensions compartiment non réfrigéré / Abmessungen des nicht gekühlten Faches / Dimensiones espacio no refrigerado	altezza (mm) / height (mm) / hauteur (mm) / Höhe (mm) / altura (mm)	-	-
	larghezza (mm) / width (mm) / largeur (mm) / Breite (mm) / ancho (mm)	-	-
	profondità (mm) / depth (mm) / profondeur (mm) / Tiefe (mm) / profundidad (mm)	-	-
Peso / Weight / Poids / Gewicht / Peso	kg	17	18
Caratteristiche tecniche / Technical characteristics / Caractéristiques techniques / Technische Eigenschaften / Características técnicas	tecnologia / technology / technologie / Technologie / tecnología	C	C
	tensione di alimentazione / power supply voltage / tension d'alimentation / Betriebsspannung / tensión de alimentación	220V-240V 50-60 Hz	220V-240V 50-60 Hz
	assorbimento nominale (W) / assorbimento nominale (W) / assorbimento nominale (W) / assorbimento nominale (W) / assorbimento nominale (W)	78	78
	corrente nominale (A) / corrente nominale (A) / corrente nominale (A) / corrente nominale (A) / corrente nominale (A)	0,55	0,55
	potenza assorbita (kW/24h)* / electrical input (kW/24h)* / puissance absorbée (kW/24h)* / Leistungsaufnahme (kW/24h)* / potencia absorbida (kW/24h)*	0,25	0,27
Dotazioni - Optional / Equipment - Optional extras / Équipements - Option / Ausstattung - Zubehör / Dotaciones - Accesorios	sbrinamento automatico / automatic defrosting / dégivrage automatique / Automatisches Abtauen / desescarche automático	S	S
	reversibilità porta / reversible door / porte réversible / Umkehrbarkeit der Tür / reversibilidad puerta	S	S
	chiusura magnetica / magnetic closure / fermeture magnétique / Magnetverschluss / cierre magnético	S	S
	chiusura con chiave / lock and key / fermeture avec clé / Verschluss mit Schlüssel / cierre con llave	O	O
	maniglia / handle / poignée / Griff / manilla	O	O
	terzo balconcino / third inner door shelf / troisième balconnet / Dritte Türablage / tercer estante	O	O
	cerniera a traino / sliding hinge / charnière à entraînement / Zugscharnier / bisagra de arrastre	O	O
	luce interna a led** / internal LED light** / éclairage interne LED** / LED Innenbeleuchtung** / luz interior con LEDs**	S	S
	carter coprimotore / motor casing / cache agrégat moteur / Motorverkleidung / cárter cubre-motor	S	S
	ruote / castors / roulettes / Räder / ruedas	O	O
	griglia di aerazione / ventilation grid / grille d'aération / Lüftungsrost / rejilla de aireación	O	O
	piedini h. 45 mm / feet h. 45 mm / pieds h. 45 mm / Füße h. 45 mm / pies h. 45 mm	O	O
	sistema LPC / LPC system / système LPC / LPC-Sytem / sistema LPC	-	-
	porta pannellabile / door for panel insert / porte pouvant recevoir un panneau / Tür streichbar / puerta a la que se pueden aplicar distintos paneles	S	S
	doppio balconcino porta / double inner door shelf / double balconnet porte / Doppelte Türablage / doble estante puerta	S	S
	doppio ripiano interno / double internal shelf / double clayette à l'intérieur / Doppelte interne Ablage / doble repisa interior	S	S
	indicatore apertura porta*** / door opened indicator*** / indicateur ouverture porte*** / Anzeige Tür geöffnet*** / indicador abertura puerta***	S	S
Colori disponibili / Available colours / Coloris disponibles / Verfügbare Farben / Colores disponibles	noce / walnut / noyer / Nuss / nogal	S	S
	rovere sbiancato / bleached oak / chêne rouvre blanchi / gebleichte Eiche / roble blanqueadonero	S	S
	black / noir / Schwarz / negro	S	S
	wengé / wengé / wengé / Wengé / wengé	S	S
	bianco / white / blanc / Weiss / blanco	-	-
Finitura porta / Door finish / Finition porte / Türverkleidung / Acabado puerta	pannello intercambiabile / interchangeable panel / panneau interchangeable / Panel auswechselbar / panel intercambiable	S	S
	anta in melaminico / melamine door / porte mélaminique / Türflügel aus Melamin / puerta de melamínico	-	-

* I dati riportati sono stati ottenuti con temperatura ambiente di +25°C secondo le norme tecniche UNI EN 153:2006 e UNI EN ISO 15502:2006 / The data was obtained at an ambient temperature of +25°C and in accordance with the technical standards UNI EN 153:2006 and UNI EN ISO 15502:2006 / Les données du tableau ont été obtenues avec des températures ambiantes de +25°C conformes aux normes techniques UNI EN 153:2006 et UNI EN ISO 15502:2006 / Die angeführten Daten wurden bei einer Raumtemperatur von +25°C nach den technischen Normen UNI EN 153:2006 und UNI EN ISO 15502:2006 erhalten / Los datos indicados se han obtenido con temperatura ambiente de +25 °C según las normas técnicas UNI EN 153:2006 y UNI EN ISO 15502:2006

** Non disponibili nella versione Top Class Basic / Not available in the Top Class Basic version / Non disponibles dans la version Top Class Basic / Nicht bei der Ausführung Top Class Basic verfügbar / No disponibles en la versión Top Class Basic

*** Solo nei modelli Top Class full / Only for the Top Class full models / Seulement pour les modèles Top Class full / Nur bei den Modellen Top Class full / Solo en los modelos Top Class full

NEXT V		TOP CLASS P		TOP CLASS L		TOP CLASS V		SL	S		SV	BAR
C330	C420	C330	C420	C330	C420	C330	C420	C600	C250	C600	C600	C420
33	40	33	40	33	40	33	40	55	25	55	55	40
540	540	544	544	544	544	544	544	560	435	560	560	800
390	390	390	390	390	390	390	390	485	420	485	485	430
430	470	420	460	420	460	420	460	460	375	465	465	500
-	-	-	-	-	-	-	-	-	-	-	-	175
-	-	-	-	-	-	-	-	-	-	-	-	390
-	-	-	-	-	-	-	-	-	-	-	-	315
21	22	14	15	16	17	16	17	19	12	18	19	30
C	C	A	A	A	A	A	A	A	A	A	A	A
220V-240V 50-60 Hz	220V-240V 50-60 Hz	230V	230V	230V	230V	230V	230V	230V	230V	230V	230V	230V
78	78	-	-	-	-	-	-	-	-	-	-	-
0,55	0,55	-	-	-	-	-	-	-	-	-	-	-
0,34	0,36	0,75	0,80	0,80	0,85	1,05	1,15	1,15	1,06	1,15	1,15	0,98
S	S	S	S	S	S	S	S	S	S	S	S	S
S	S	S	S	S	S	S	S	S	S	S	S	O
S	S	S	S	S	S	S	S	S	S	S	S	-
-	-	O	O	O	O	O	O	O	O	O	O	S
O	O	O	O	O	O	O	O	O	O	O	O	O
-	-	O	O	O	O	-	-	O	O	O	O	O
-	-	O	O	O	O	-	-	O	O	O	-	-
S	S	S	S	S	S	S	S	O	O	O	O	O
S	S	O	O	O	O	O	O	O	O	O	O	-
O	O	O	O	O	O	O	O	O	O	O	O	S
O	O	O	O	O	O	O	O	O	O	O	O	O
O	O	O	O	O	O	O	O	O	O	O	O	O
-	-	S	S	S	S	S	S	-	-	-	-	S
-	-	S	S	-	-	-	-	-	S	S	-	-
-	-	S	S	S	S	-	-	S	S	S	-	S
S	S	S	S	S	S	S	S	S	-	S	S	S
S	S	S***	S***	S***	S***	S***	S***	-	-	-	-	-
-	-	-	-	S	S	-	-	S	-	-	-	S
-	-	-	-	O	O	-	-	O	-	-	-	O
-	-	S	S	O	O	-	-	O	S	S	-	O
-	-	S	S	O	O	-	-	-	-	-	-	-
-	-	-	-	O	O	-	-	O	-	-	-	O
-	-	S	S	-	-	-	-	-	S	S	-	-
-	-	-	-	S	S	-	-	S	-	-	-	S

**MINIBAR PER UFFICI
A COMPRESSORE**

**COMPRESSOR MINIBARS
FOR OFFICES**

**MINIBAR AVEC COMPRESSEUR
POUR BUREAUX**

**MINIBAR FÜR BÜROS
MIT KOMPRESSOR**

**MINIBARES CON COMPRESOR
PARA OFICINAS**

LA LINEA DI MINIBAR A COMPRESSORE DEDICATA AI VARI SETTORI DELL'ARREDAMENTO, È PRESENTE CON I MODELLI STAND-ALONE, DA INCASSO E LE VETRINE REFRIGERATE. I PRIMI DUE TROVANO IL LORO UTILIZZO IDEALE NEGLI UFFICI, GRAZIE ANCHE ALLA PERSONALIZZAZIONE DEI PANNELLI FRONTALI, MENTRE LE VETRINETTE POSSONO ESSERE COLLOCATE IN UN CORNER DI QUALSIASI BAR O RISTORANTE. LE SOLUZIONI SONO MOLTISSIME, GRAZIE ANCHE ALLA GAMMA DI CAPACITÀ CHE PARTE DA 39 FINO A 118 LITRI.

THE LINE OF COMPRESSOR MINIBARS FOR THE VARIOUS SECTORS OF THE FURNITURE INDUSTRY COMES IN STAND-ALONE, INSERT AND CHILLER CABINET VERSIONS. THE FIRST TWO, WITH CUSTOMIZABLE FRONT PANELS, ARE PERFECT FOR OFFICES WHILE THE CHILLER CABINET CAN BE INSTALLED IN THE CORNER OF A BAR OR RESTAURANT. WE OFFER A FANTASTIC RANGE OF SOLUTIONS, WITH CAPACITY RANGING FROM 39 TO 118 LITRES.

LA LIGNE DE MINIBARS À COMPRESSEUR CONSACRÉE AUX DIVERS SECTEURS DE L'AMEUBLEMENT EST PRÉSENTE AVEC LES MODÈLES EXTERNES, ENCASTRABLES ET LES VITRINES RÉFRIGÉRÉES. L'USAGE IDÉAL DES DEUX PREMIÈRES SÉRIES EST AU BUREAU, Y COMPRIS GRÂCE À LA PERSONNALISATION DE LEURS PANNEAUX AVANT, TANDIS QUE LES VITRINES POURRONT ÊTRE PLACÉES DANS UN ANGLE DE TOUT BAR OU RESTAURANT. LES SOLUTIONS SONT TRÈS NOMBREUSES, GRÂCE À LA GAMME DE CONTENANCES QUI VA DE 39 À 118 LITRES.

DIE FÜR VERSCHIEDENE EINRICHTUNGSSEKTOREN BESTIMMTE **LINE VON MINIBARS MIT KOMPRESSOR** BIETET FREI STEHENDE MODELLE, SOLCHE ZUM EINBAU UND KÜHLVITRINEN. DIE ERSTEN BEIDEN FINDEN IHRE IDEALE VERWENDUNG IN BÜROS, WOBEI DIE FRONTPANELEE INDIVIDUELL GESTALTET WERDEN KÖNNEN, DIE VITRINEN DAGEGEN KÖNNEN IN JEDER BAR ODER JEDEM RESTAURANTS IN EINER ECKE AUFGESTELLT WERDEN. ES GIBT EINE VIELFALT AN LÖSUNGEN, AUCH DANK DER UNTERSCHIEDLICHEN KAPAZITÄT, DIE VON 39 BIS ZU 118 LITERN REICHT.

LA LÍNEA DE MINIBARES CON COMPRESOR, ESPECIAL PARA LOS DIFERENTES SECTORES DEL DISEÑO Y LA DECORACIÓN, SE PRESENTA CON LOS MODELOS INDEPENDIENTES, EMPOTRABLES Y LAS VITRINAS REFRIGERADAS. LOS DOS PRIMEROS SON IDEALES PARA EL USO EN OFICINAS, GRACIAS TAMBIÉN A LA POSIBILIDAD DE PERSONALIZAR LOS PANELES FRONTALES, MIENTRAS QUE LAS VITRINAS PUEDEN COLOCARSE EN UNA ESQUINA EN CUALQUIER BAR, CAFÉ O RESTAURANTE. LAS SOLUCIONES SON MUCHÍSIMAS, GRACIAS TAMBIÉN A LA GAMA DE CAPACIDADES QUE VA DE 39 HASTA 118 LITROS.

ITA

Frigobar da ufficio

I frigoriferi della linea Interiors sono dotati di un pannello frontale intercambiabile e, a seconda dei modelli, si può scegliere una soluzione che abbia il gruppo refrigerante interno od esterno al frigorifero.

Grazie al design raffinato ed all'intercambiabilità del pannello frontale, i frigobar della linea da esterno, sono adattabili ad ogni tipo di arredamento e di esigenza.

ENG

Office minibars

The refrigerators from the Interiors line have an interchangeable front panel and, according to the model, it is possible to opt for external or internal cooling units.

Thanks to their refined design and to the interchangeable front panel, the minibars from the free-standing range can be adapted to any type of furnishing style or requirement.



C39i

Solo ad incasso
Built-in only
Seulement à encastrement
Nur Einbauversion
Sólo empotrados

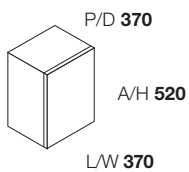

C42L

FRA

Minibars pour bureaux

Les réfrigérateurs de la ligne Interiors sont munis d'un panneau frontal interchangeable et, selon les modèles, on peut choisir une solution avec groupe réfrigérant à l'intérieur ou à l'extérieur du réfrigérateur.

Grâce au design raffiné et au panneau frontal interchangeable, les minibars de la ligne pose libre peuvent s'adapter à tout type d'ameublement et d'exigence.

DEU

Büro-Minibars

Die Minibars der Linie Interiors weisen ein auswechselbares Frontpaneel auf und je nach Modell kann eine Lösung mit Kühlaggregat innerhalb oder außerhalb des Kühlschranks gewählt werden.

Dank des sorgfältigen Designs und der Auswechselbarkeit des Frontpaneels können die Minibars der Linie für die freie Aufstellung an alle Einrichtungsanforderungen angepasst werden.

ESP

Minibares para despachos

Los frigoríficos de la línea Interiors están equipados con un panel frontal intercambiable y, según los modelos, se puede elegir una solución que tenga el grupo refrigerante interno o externo al frigorífico.

Gracias al diseño refinado y a la intercambiabilidad del panel frontal, los minibares de la línea para exterior, se pueden adaptar a cualquier tipo de decoración y de exigencia.

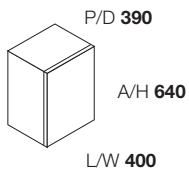

C50i

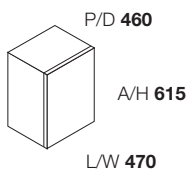

C60i

ITA	capacità	peso netto	tensione di alimentazione
ENG	volume	net weight	power supply voltage
FRA	capacité	poids net	tension d'alimentation
DEU	Fassungsvermögen	Nettogewicht	Betriebsspannung
ESP	capacidad	peso neto	tensión de alimentación
C39 i	lt 38	kg 18	v 220/230 Hz 50/60
C42 L	lt 42	kg 17	v 220/230 Hz 50/60
C50 i	lt 50	kg 18	v 220/230 Hz 50/60
C60 i	lt 60	kg 22	v 220/230 Hz 50/60



Frigobar da ufficio
Office minibars
Minibars pour bureaux
Büro-Minibar
Minibares para despachos

Solo ad incasso
Built-in only
Seulement à encastrement
Nur Einbauversion
Sólo empotrados

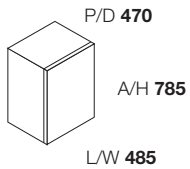

C85i

Solo ad incasso
Built-in only
Seulement à encastrement
Nur Einbauversion
Sólo empotrados

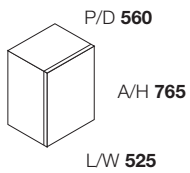

C115i

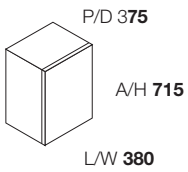

LT45BAR

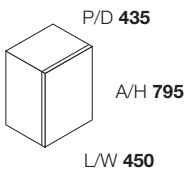

LT75BAR

	capacità	peso netto	tensione di alimentazione
ITA			
ENG	volume	net weight	power supply voltage
FRA	capacité	poids net	tension d'alimentation
DEU	Fassungsvermögen	Nettogewicht	Betriebsspannung
ESP	capacidad	peso neto	tensión de alimentación
C85 i	lt 85	kg 26	v 220/230 Hz 50/60
C115 i	lt 118	kg 33,5	v 220/230 Hz 50/60
LT45 BAR	lt 45	kg 20	v 220/230 Hz 50/60
LT75 BAR	lt 75	kg 24	v 220/230 Hz 50/60

ITA

Vetrinette

Questo è il prodotto ideale per l'esposizione e l'incentivazione al consumo delle bevande. E' possibile una personalizzazione del prodotto in base alle esigenze della clientela, come già avvenuto in passato per alcuni prestigiosi marchi.

ENG

Showcases

This is the ideal product for displaying and encouraging the consumption of drinks. It is possible to customise each model to suit different customer requirements and this has already been carried out for several important brand names.



C39PV

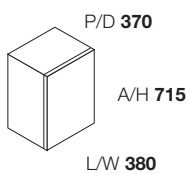

LT45PV

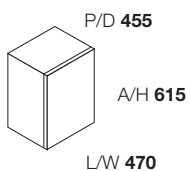

C60PV

FRA

Vitrines

C'est le produit idéal pour exposer les boissons et encourager leur consommation. Le produit peut être personnalisé selon les exigences de la clientèle, comme cela a été fait dans le passé pour d'autres marques prestigieuses.

DEU

Vitrinen

Das Angebot der Minibars für den Einbau eignet sich aufgrund der reduzierten Abmessungen und der rationellen Raumnutzung besonders für den Einbau in vorhandene Möbelstücke. Die Minibars sind in Modellen mit frontaler Beladung oder Top-Beladung lieferbar.

ESP

Urnas

La gama de los minibares empotrados, para sus dimensiones reducidas y la funcionalidad de sus espacios, es lo ideal para empotrar en muebles preexistentes. Según los modelos hay disponibles minibares de carga frontal o de abertura superior.

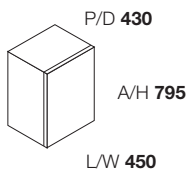

LT75PV

**Solo ad incasso
Built-in only
Seulement à encastrement
Nur Einbauversion
Sólo empotrados**

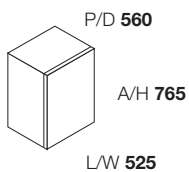

C115PV

ITA	capacità	peso netto	tensione di alimentazione
ENG	volume	net weight	power supply voltage
FRA	capacité	poids net	tension d'alimentation
DEU	Fassungsvermögen	Nettogewicht	Betriebsspannung
ESP	capacidad	peso neto	tensión de alimentación
C39 PV	lt 38	kg 20	v 220/230 Hz 50/60
LT45 PV	lt 45	kg 24	v 220/230 Hz 50/60
C60 PV	lt 60	kg 24	v 220/230 Hz 50/60
LT75 PV	lt 75	kg 28	v 220/230 Hz 50/60
C115 PV	lt 118	kg 34	v 220/230 Hz 50/60

ITA

Frigobar da incasso

La gamma dei frigobar da incasso, per le dimensioni ridotte e per la razionalità degli spazi è l'ideale per l'incasso in mobili preesistenti. A seconda dei modelli sono disponibili frigobar a caricamento frontale o a pozzetto.

ENG

Built-in minibars

This range of built-in minibars is ideal for fitting inside existing units, thanks to limited dimensions and rational use of space. Front- or top-loading minibars are available, according to the choice of model.

FRA

Minibars à encastrement

Les minibars de la gamme à encastrement, par leurs dimensions réduites et la rationalité des espaces, sont l'idéal pour être encastrés dans des meubles préexistants. Selon les modèles, les minibars peuvent être à ouverture frontale ou à coffre.

DEU

Minibars als Einbauversion

Das Angebot der Minibars für den Einbau eignet sich aufgrund der reduzierten Abmessungen und der rationellen Raumnutzung besonders für den Einbau in vorhandene Möbelstücke. Die Minibars sind in Modellen mit frontaler Beladung oder Top-Beladung lieferbar.

ESP

Minibares empotrados

La gama de los minibares empotrados, para sus dimensiones reducidas y la funcionalidad de sus espacios, es el ideal para empotrar en muebles preexistentes. Según los modelos hay disponibles minibares de carga frontal o de abertura superior.

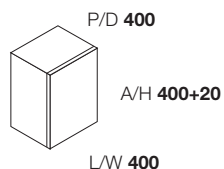

Coperchi di chiusura / Closing covers / Couvercles de fermeture / Verschlussdeckel / Tapas de cierre

1. cod. R 500.302 (optional)

Modello da incasso con poliuretano a vista / Built-in model with visible polyurethane / Modèle à encastrement avec polyuréthane à vue / Offenes Einbaumodell mit Polyurethan / Modelo empotrado con poliuretano a vista

2. cod. R 500.301 (standard)

Modello da esterno con finitura in plastica gofrata / Free-standing model with embossed plastic finish / Modèle pour pose libre avec finition en plastique gaufrée / Freistehendes Modell mit Finish aus gaufriertem Kunststoff / Modelo de exterior con acabado de plástico gofrado



ITA	capacità	peso netto	tensione di alimentazione
ENG	volume	net weight	power supply voltage
FRA	capacité	poids net	tension d'alimentation
DEU	Fassungsvermögen	Nettogewicht	Betriebsspannung
ESP	capacidad	peso neto	tensión de alimentación
LT40 ip	lt 40	kg 12	v 220/230 Hz 50/60

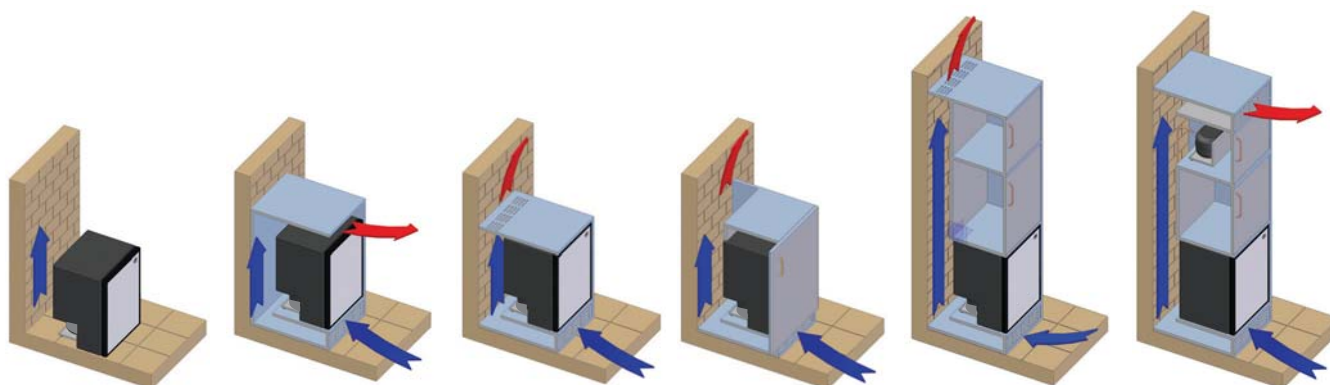

Installazione

Proponiamo alcuni esempi di installazione. Vitrifrigo, declina ogni responsabilità derivante da installazioni diverse da quelle dei disegni sopra riportati. Per informazioni più dettagliate vedi il manuale d'istruzione.

Installation

We have shown here a few installation examples. Vitrifrigo refuses to accept any liability for installations that differ from those illustrated in the drawings above. For more detailed information, please see the instruction manual.

Installation

Nous proposons quelques exemples d'installation. Vitrifrigo décline toute responsabilité dérivant d'installations autres que celles des dessins indiqués ci-dessus. Pour des informations plus détaillées, consulter le mode d'emploi.

Installation

Wir schlagen einige Installationsbeispiele vor. Vitrifrigo lehnt jegliche Haftung für Installationen ab, die von den oben angegebenen verschieden sind. Für detailliertere Informationen siehe das Anweisungshandbuch.

Instalación

Proponemos algunos ejemplos de instalación. Vitrifrigo, declina cualquier responsabilidad derivada de instalaciones distintas de las de los dibujos ilustrados más arriba. Para información detallada, véase el manual de instrucciones.

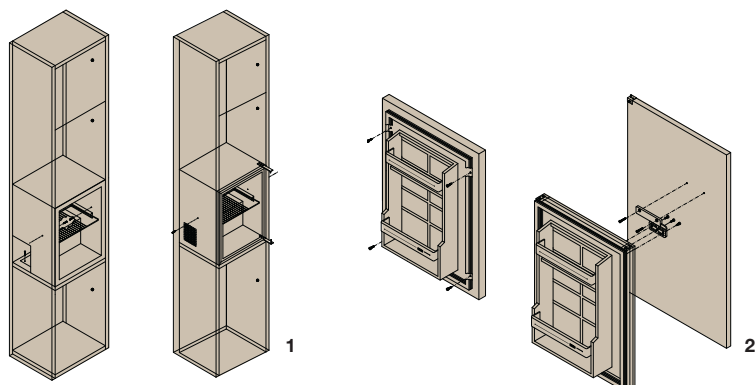

1. Schemi di fissaggio frigobar ad incasso
2. Schemi di fissaggio porta staccata
3. A richiesta è disponibile una pratica griglia in plastica marrone per la ventilazione del frigobar, qualora inserito ad incasso.
Dimensioni LxP mm 63x328

1. Befestigungspläne Einbau-Minibar
2. Befestigungspläne lose Tür
3. Auf Anfrage ist ein praktischer Gitter aus braunem Kunststoff für die Lüftung der Minibar erhältlich, falls sie eingebaut wird.
Abmessungen LxT mm 63x328

1. Fixing diagrams for built-in installations
2. Fixing diagrams with doors detached
3. A practical brown plastic grid for built-in minibar ventilation is available on request.
Dimensions LxD mm 63x328

1. Esquemas de fijación nevera empotrada
2. Esquemas de fijación puerta desenganchada
3. Bajo petición, está disponible una práctica rejilla de plástico marrón para la ventilación del minibar, en caso sea empotrado.
Dimensiones LxP mm 63x328



1. Schémas de pose du minibar à encastrement
2. Schémas de pose porte détachée
3. Disponible sur demande une pratique grille en plastique marron pour la ventilation du minibar, s'il est installé à encastrement.
Dimensions LxP mm 63x328



Scheda tecnica Serie Interiors
Technical data Interiors Series
Fiche Technique Série Interiors
Technisches Datenblatt Serie Interiors
Ficha Técnica serie Interiors

O : optional / optional / option / optional / accesorio opcional
S : standard / standard / standard / standard / estándar

Modello / Model / Modèle / Modell / Modelo		Frigobar da ufficio Minibars pour bureaux Minibares para despachos		
		C39i	C42L	C50i
Capacità / Volume / Capacité / Fassungsvermögen / Capacidad	vano refrigerato (lt) / refrigerated compartment (l) / compartiment réfrigéré (lt) / Gekühltes Fach (lt) / compartimento refrigerado (lt)	38	42	50
Dimensioni esterne / External dimensions / Dimensions extérieures / Außenabmessungen / Dimensiones exteriores	altezza (mm) / height (mm) / hauteur (mm) / Höhe (mm) / altura (mm)	535	520	640
	larghezza (mm) / width (mm) / largeur (mm) / Breite (mm) / ancho (mm)	390	380	400
	profondità (mm) / depth (mm) / profondeur (mm) / Tiefe (mm) / profundidad (mm)	400	370	390
Dimensioni massime interne / Max. internal dimensions / Dimensions maximales intérieures / Max. Innenabmessungen / Dimensiones máximas interiores	altezza (mm) / height (mm) / hauteur (mm) / Höhe (mm) / altura (mm)	465	450	550
	larghezza (mm) / width (mm) / largeur (mm) / Breite (mm) / ancho (mm)	330	315	330
	profondità (mm) / depth (mm) / profondeur (mm) / Tiefe (mm) / profundidad (mm)	305	285	300
Dimensioni massime interne zona ghiaccio / Max. internal dimensions in icebox area / Dimensions maximales intérieures zone glacière / Max. Innenabmessungen Eisfach / Dimensiones máximas interiores zona hielo	altezza (mm) / height (mm) / hauteur (mm) / Höhe (mm) / altura (mm)	70	70	70
	larghezza (mm) / width (mm) / largeur (mm) / Breite (mm) / ancho (mm)	240	240	240
	profondità (mm) / depth (mm) / profondeur (mm) / Tiefe (mm) / profundidad (mm)	210	210	210
Peso / Weight / Poids / Gewicht / Peso	kg	18,5	18,5	20,5
Caratteristiche tecniche / Technical characteristics / Caractéristiques techniques / Technische Eigenschaften / Características técnicas	tensione di alimentazione / power supply voltage / tension d'alimentation / Betriebsspannung / tensión de alimentación	220/230V 50/60 Hz	220/230V 50/60 Hz	220/230V 50/60 Hz
	assorbimento nominale / rated absorption / absorption nominale / Nennstromaufnahme / absorción nominal	96W	96W	96W
	corrente nominale / rated current / courant nominal / Nennstrom / corriente nominal	0,74 A	0,74 A	0,74 A
	potenza assorbita / electrical input / puissance absorbée / Leistungsaufnahme / potencia absorbida (kW/24h)	0,40	0,41	0,49
Dotazioni - Optional / Equipment - Optional extras / Équipements - Option / Ausstattung - Zubehör / Dotaciones - Accesorios	reversibilità porta / reversible door / porte réversible / Umkehrbarkeit der Tür / reversibilidad puerta	S	S	S
	chiusura magnetica / magnetic closure / fermeture magnétique / Magnetverschluss / cierre magnético	S	S	S
	cerniera a traino / sliding hinge / charnière à entraînement / Zugscharnier / bisagra de arrastre	O	O	O
	Luce interna / Luce interna / Luce interna / Luce interna / Luce interna	-	-	-
Colori disponibili / Available colours / Coloris disponibles / Verfügbare Farben / Colores disponibles	grigio / grey / gris / Grau / gris	•	•	•
	marrone / brown / marron / Braun / marrón	-	-	-
	nero / black / noir / Schwarz / negro	-	-	-
	bianco / white / blanc / Weiss / blanco	-	-	-
Colori porta disponibili / Available door colours / Coloris disponibles porte/ Verfügbare Türfarben / Colores puerta disponibles	grigio / grey / gris / Grau / gris	•	•	•
	noce / walnut / noyer / Nuss / nogal	-	-	-
Finitura porta / Door finish / Finition porte / Türverkleidung / Acabado puerta	pannello intercambiabile / interchangeable panel / panneau interchangeable / Panel auswechselbar / panel intercambiabile	S	S	S

Office minibars Einbau-Minibar					Vetrinette e frigo da incasso / Built-in showcases and refrigerators / Vitrines et frigos à encastrement / Einbau Vitrinen und Kühlschränke / Urnas y neveras empotradas					
C60i	C85i	C115i	LT45BAR	LT75BAR	C39PV	LT45PV	C60PV	LT75PV	C115PV	LT40ip
60	85	118	45	75	38	45	60	75	118	38
615	785	765	715	795	535	715	615	795	765	400+20
470	485	525	380	450	390	380	470	450	525	400
460	470	560	375	435	400	370	455	430	560	400
530	695	670	450	530	465	450	530	530	670	350
395	415	460	315	395	330	315	395	395	460	350
340	365	445	285	340	305	285	340	340	445	350
105	130	120	70	70	-	-	-	-	-	-
390	395	420	240	240	-	-	-	-	-	-
250	250	340	210	210	-	-	-	-	-	-
23,5	29	33,5	20	24	21,5	23	24	28,5	38,5	12
220/230V 50/60 Hz	220/230V 50/60 Hz	220/230V 50/60 Hz	220/230V 50/60 Hz	220/230V 50/60 Hz	220/230V 50/60 Hz	220/230V 50/60 Hz	220/230V 50/60 Hz	220/230V 50/60 Hz	220/230V 50/60 Hz	220/230V 50/60 Hz
96W	96W	96W	96W	96W	96W	96W	96W	96W	96W	96W
0,74 A	0,74 A	0,74 A	0,74 A	0,74 A	0,74 A	0,74 A	0,74 A	0,74 A	0,74 A	0,74 A
0,53	0,65	0,72	0,43	0,58	0,55	0,55	0,61	0,65	0,80	0,41
S	S	S	O	O	S	O	O	O	S	-
S	S	S	S	S	S	S	S	S	S	-
O	O	O	O	O	-	-	-	-	-	-
O	O	O	-	-	-	-	-	-	-	-
•	•	•	-	-	•	-	-	-	•	-
-	-	-	•	•	-	-	-	-	-	-
-	-	-	-	-	-	-	-	-	-	-
-	-	-	-	-	-	•	•	•	-	-
•	•	•	-	-	-	-	-	-	-	-
-	-	-	•	•	-	-	-	-	-	-
S	S	S	S	S	-	-	-	-	-	-

I dati riportati sono stati ottenuti con temperatura ambiente di +25°C secondo le norme tecniche UNI EN 153:2006 e UNI EN ISO 15502:2006.

Die angeführten Daten wurden bei einer Raumtemperatur von +25°C nach den technischen Normen UNI EN 153:2006 und UNI EN ISO 15502:2006 erhalten.

The data was obtained at an ambient temperature of +25°C and in accordance with the technical standards UNI EN 153:2006 and UNI EN ISO 15502:2006.

Los datos indicados se han obtenido con temperatura ambiente de +25 °C según las normas técnicas UNI EN 153:2006 y UNI EN ISO 15502:2006.

Les données du tableau ont été obtenues avec des températures ambiantes de +25°C conformes aux normes techniques UNI EN 153:2006 et UNI EN ISO 15502:2006.

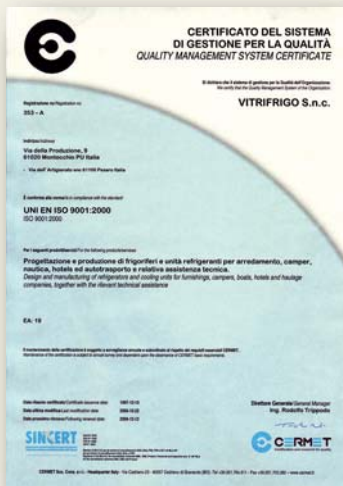

La politica della qualità

La stessa politica di orientamento alla qualità presente nella capogruppo Rivacold è segno distintivo di tutte le aziende del gruppo. La Vitrifrigo non fa quindi eccezione a questa regola ed ha indirizzato i propri sforzi allo sviluppo aziendale ed al massimo livello di efficienza. Attraverso questo percorso focalizzato su alti standard qualitativi, la certificazione UNI EN ISO 9001 è solo la punta dell'iceberg: il nostro unico vero obiettivo è, infatti, la piena e completa soddisfazione del cliente.

Quality policy

The same quality-orientated policy applied by the group's parent company, Rivacold, is a hallmark feature of every company within the group. Vitrifrigo is therefore no exception to this rule and it has directed company energies towards development and to achieving efficiency of the highest level. On this path, which focuses on high standards of quality, UNI EN ISO 9001 certification is just the tip of the iceberg: our one true aim is in fact total and complete customer satisfaction.

La politique de la qualité

La même politique d'orientation vers la qualité, que poursuit la chef de groupe Rivacold, est un signe distinctif de toutes les entreprises du groupe. Vitrifrigo ne fait pas exception à la règle et a orienté ses efforts vers le développement de l'entreprise et le maximum niveau d'efficacité. À travers ce parcours axé sur de hauts standards de qualité, la certification UNI EN ISO 9001 n'est que la pointe de l'iceberg: notre seul et véritable objectif est, en effet, la satisfaction pleine et complète du client.

Die Politik der Qualität

Die Politik der Ausrichtung auf die Qualität, die die Dachgesellschaft Rivacold auszeichnet, ist auch das Kennzeichen aller anderen Unternehmen der Gruppe. Vitrifrigo bildet keine Ausnahme von dieser Regel und richtet seine Anstrengungen auf die Entwicklung des Unternehmens sowie das höchste Effizienzniveau. Auf diesem Weg, der hohe Qualitätsstandards anstrebt, ist die Zertifizierung UNI EN ISO 9001 nur die Spitze des Eisbergs: Unser einziges wahres Ziel ist die volle Zufriedenheit der Kunden.

La política de la calidad

La misma política de orientación hacia la calidad presente en la casa madre del grupo Rivacold es el signo distintivo de todas las empresas del grupo. Por lo tanto, también Vitrifrigo sigue esta regla y ha dirigido sus esfuerzos hacia el desarrollo empresarial y hacia el máximo nivel de eficiencia. A través de este recorrido encaminado hacia altos estándares de calidad, la certificación UNI EN ISO 9001 es solo la punta del iceberg: nuestro único verdadero objetivo es, de hecho, la total y completa satisfacción del cliente.



Le altre produzioni Vitrifrigo
Other products from Vitrifrigo
Les autres productions Vitrifrigo
Die übrige Produktion von Vitrifrigo
Las demás producciones Vitrifrigo

FRIGORIFERI PORTATILI

Portable refrigerators
Réfrigérateurs portables
Tragbare Kühlschränke
Frigoríficos portátiles

FABBRICATORI DI GHIACCIO

Ice makers
Fabricateurs de glace
Eismaschinen
Fabricadoras de hielo

FRIGORIFERI TRIVALENTI

Three-way refrigerators
Réfrigérateurs trivalents
Trivalente Kühlschränke
Frigoríficos trivalentes

FRIGORIFERI PER SETTORE NAUTICO

Refrigerators for the nautical sector
Réfrigérateurs pour le secteur nautique
Kühlschränke für den Bootsbau
Frigoríficos para el sector náutico

CONDIZIONATORI PER AUTOVEICOLI

Conditioners for vehicles
Climatiseurs pour véhicules
Klimaanlage für Kraftfahrzeuge
Acondicionadores para vehículos
automóviles

UNITÀ REFRIGERANTI

Cooling units
Unités de réfrigération
Kühleinheiten
Unidades refrigerantes

FRIGORIFERI PER MACCHINE DA CAFFÈ

Refrigerators for coffee machines
Réfrigérateurs pour machines à café
Kühlschränke für Kaffeemaschinen
Frigoríficos para cafeteras

Condizioni generali di vendita

Ordini. Si invita la Spett.le Clientela ad inviare ordini solamente in forma scritta specificando chiaramente quanto segue:

- ragione sociale ed indirizzo completi di telefono, fax, e-mail
- descrizione e codice prodotti
- quantità
- tipo di alimentazione
- termini di consegna richiesti
- vettore e modalità di consegna

I clienti che ci contattano per la prima fornitura dovranno indicare numero di partita IVA e le coordinate bancarie (BBAN/IBAN).

Pagamenti. La prima fornitura di merce considera il seguente pagamento:

- contrassegno vettore
- bonifico bancario anticipato
- pagamento garantito a mezzo fidejussione bancaria o garanzia accettata dalla Vitrifrigo.

Le forniture successive considereranno i pagamenti concordati con la rete vendita ed accettati dalla Vitrifrigo. Per ordinativi di merce con importo netto inferiore a 250,00 Vitrifrigo richiederà pagamento in contrassegno. Per ordinativi di merce con importo netto inferiore a 500,00 Vitrifrigo richiederà forma di pagamento in unica soluzione.

Le spese bancarie riferite si intendono sempre a carico dell'acquirente.

Ritardi o irregolarità di pagamento daranno facoltà a Vitrifrigo di sospendere qualunque fornitura ed annullare contratti in essere applicando gli interessi di mora nei termini di legge vigenti.

Spedizioni. Le spedizioni delle merci in ordine si intendono sempre Franco Fabbrica e le merci viaggiano a rischio e responsabilità dell'acquirente.

Il destinatario deve:

- controllare che la merce sia conforme all'ordine
- verificare eventuali danneggiamenti causati dal trasporto indicando eventuali riserve nella bolla di consegna
- segnalare eventuali reclami in forma scritta entro 8gg dal ricevimento della merce.

Vitfrigo declina ogni responsabilità per ritardi di consegna imputabili ai vettori.

Se non espressamente indicato dall'acquirente il Vettore verrà incaricato dalla Vitrifrigo.

Conti visione. È possibile inviare prodotti a catalogo in conto visione alla clientela previo ordine in cui specificarne la richiesta. La durata max della condizione è di mesi 6, anch'essa da specificare sull'ordine, alla scadenza dei quali il materiale in conto visione verrà fatturato alle condizioni concordate, se non rientrato in VITRIFRIGO. Non saranno accettate richieste di conto visione senza ordine, completo nelle sue parti.

Resi di materiali. Si accettano resi solo se preventivamente autorizzati da responsabili Vitrifrigo.

Gli stessi viaggiano a rischio e responsabilità dell'acquirente. In caso di guasti o difetti di funzionamento contattare l'ufficio Service Vitrifrigo o un nostro Centro Assistenza Tecnica autorizzato.

Ricambi. Gli ordini relativi ai ricambi prevedono un importo minimo fatturabile di €85 e l'aggiunta di €15 (spese di gestione) per ordini di importo inferiore, escluse le spese di trasporto.

Foro competente. Per qualsiasi controversia il foro competente è quello di Pesaro.



General Conditions of Sale

Orders. We invite customers to send orders in writing only, specifying the following:

- full company name and address, telephone, fax and e-mail
- product description and code number
- quantity
- power supply type
- required delivery terms
- carrier and delivery type

Customers contacting us for first-time orders must indicate their VAT registration number and bank account details (BBAN/IBAN).

Payment. First-time orders must be paid for as follows:

- cash on delivery
- advance bank transfer
- payment guaranteed by bank surety or by some other form of guarantee acceptable to Vitrifrigo.

Subsequent orders can be paid for as agreed with the sales network and accepted by Vitrifrigo.

For orders of goods where the net total is less than 250.00 euros, Vitrifrigo requires COD payment.

For orders of goods where the net total is less than 500.00 euros, Vitrifrigo will require payment in full.

Any bank charges named shall be met by the customer. Any arrears or irregularities in payments will entitle Vitrifrigo to suspend any supplies and to cancel any existing contracts with the application of interest on delayed payments in compliance with the laws in force.

Shipment. Shipment of ordered goods is always Ex Works and goods travel at the exclusive risk and liability of the purchaser.

The intended recipient shall:

- check goods to ensure they comply with the order
- check for any damage that may have occurred during transport, indicating any reservations in the delivery note
- send any complaints in writing no later than 8 days from the receipt of goods.

Vitrifrigo refuses to accept any liability for delays in delivery that can be attributed to the carrier.

Unless otherwise expressly named by the purchase, carriers will be appointed by Vitrifrigo.

Trial period. Customers can request a product in the catalogue for a trial period by stating this on the order form. The max duration of the trial period is 6 months, also stated on the order form. If you choose not to return the product within this period, you will be invoiced as arranged with VITRIFRIGO. You need to complete the entire order form to request a trial period.

Returns. Returns will not be accepted without the prior authorisation of a Vitrifrigo official. Returned goods travel at the risk and liability of the purchaser. In the event of breakdowns or operating defects, contact the Service Division at Vitrifrigo or one of our authorised Technical Assistance Service Centres.

Spare parts. We add a €15 management fee to orders of spare parts under €85. P&P is excluded.

Competent Court. Any disputes will be regulated by the Court of Pesaro.

Conditions générales de vente

Commandes. Nous invitons la clientèle à envoyer seulement des commandes écrites, en indiquant clairement ce qui suit:

- raison sociale et adresse complètes avec téléphone, fax et courriel
- description ou code des produits
- quantité
- type d'alimentation
- délais de livraison requis
- transporteur et modalités de livraison

Les clients qui nous contactent pour la première fois sont priés d'indiquer le numéro de code TVA et de fournir leurs coordonnées bancaires complètes (BBAN/IBAN).

Paiements. La première livraison devra être réglée en choisissant entre les modalités suivantes:

- contre remboursement au transporteur
- virement bancaire anticipé
- paiement garanti par caution de banque ou garantie acceptée par Vitrifrigo.

Les livraisons successives seront réglées selon les accords pris expressément avec le réseau de vente et acceptés par Vitrifrigo.

Les commandes d'un montant inférieur à 250,00 euros seront toujours réglées par paiement contre remboursement. Pour des commandes de marchandise d'un montant net inférieur à 500,00 euros Vitrifrigo exigera une forme de paiement en une seule fois. Les frais bancaires y afférents sont toujours à la charge de l'acheteur. Les montants impayés ou en retard entraîneront une suspension de toute fourniture et l'annulation des contrats en cours, ainsi que l'application des intérêts moratoires prévus par la loi.

Expéditions. Les marchandises expédiées conformément à la commande sont vendues franco établissement et voyagent aux risques et périls de l'acheteur.

Le destinataire doit:

- contrôler que la marchandise est conforme à la commande
- vérifier les dégâts éventuels dus au transport, indiquant les éventuelles réserves dans le bulletin de livraison
- signaler les éventuelles réclamations à l'écrit dans un délai de 8 jours à compter de la réception de la marchandise.

Vitrifrigo décline toute responsabilité pour les éventuels retards de livraison dus aux transporteurs.

Faute d'indication du client, la marchandise sera expédiée par un transporteur agréé Vitrifrigo.

Vente à l'essai. Il est possible d'envoyer les produits de notre catalogue en vente à l'essai à nos clients, après réception d'un bon de commande précisant la demande. La durée maximale de l'essai est de 6 mois, elle aussi à préciser sur le bon de commande, à l'issue desquels si le matériel ne revient pas chez VITRIFRIGO il sera facturé conformément aux conditions de l'accord. Aucune demande de vente à l'essai sans un bon de commande intégralement complété ne sera acceptée.

Rendus de marchandises. Les rendus ne sont pas exceptés, sauf en cas d'autorisation préalable par les responsables Vitrifrigo. Ces derniers voyagent aux risques et périls de l'acheteur et sous sa responsabilité. En cas de pannes ou de défauts de fonctionnement, contacter le bureau Service Vitrifrigo ou notre Centre d'Assistance Technique agréé le plus proche.

Pièces détachées. Les commandes de pièces détachées comportent un montant facturable minimum de €85 et l'ajout de €15 (frais de gestion) pour des commandes d'un montant inférieur, outre les frais de transport.

Tribunal compétent. Pour tout litige le tribunal compétent est celui de Pesaro.

Allgemeine Verkaufsbedingungen

Bestellungen. Wir bitten unsere Kunden, Bestellungen ausschließlich in schriftlicher Form unter Angabe der folgenden Daten zu übermitteln:

- Firmenbezeichnung und vollständige Anschrift mit Telefon, Fax und E-Mail
- Beschreibung der Produkte und Artikelnummer
- Menge
- Speisungsart
- gewünschte Lieferfrist
- Spediteur und Lieferart

Kunden, die sich zum ersten Mal an uns wenden, müssen die Umsatzsteueridentifizierungsnummer und die Bankkoordinaten (BBAN/IBAN) angeben.

Zahlungen. Für die erste Warenlieferung ist die folgende Zahlungsweise vorgesehen:

- per Nachnahme an den Spediteur
- Vorabüberweisung
- Zahlung mit Bankbürgschaft oder von Vitrifrigo akzeptierter Garantieleistung.

Für die folgenden Lieferungen wird die Zahlungsweise mit dem Vertriebsnetz vereinbart und von Vitrifrigo akzeptiert. Bei Bestellmengen mit einem Wert von unter Euro 250,00 verlangt Vitrifrigo die Zahlung per Nachnahme. Bei Bestellmengen mit einem Wert von unter Euro 500,00 verlangt Vitrifrigo die Zahlung in einer einzigen Rate. Die Bankgebühren gehen immer zu Lasten des Kunden. Verzögerungen oder Unregelmäßigkeiten bei den Zahlungen berechtigen Vitrifrigo zur Aussetzung aller Lieferungen, zur Annullierung von Verträgen sowie zur Erhebung der gesetzlichen Säumniszinsen.

Versand. Der Versand der bestellten Ware erfolgt immer frei ab Werk und die Ware reist auf Gefahr und Verantwortung des Käufers.

Der Empfänger muss:

- sicherstellen, dass die Ware der Bestellung entspricht;
- sicherstellen, dass eventuelle Transportschäden auf dem Lieferschein vermerkt werden;
- eventuelle Beanstandungen innerhalb von 8 Tagen vom Erhalt der Ware schriftlich melden.

Vitrifrigo lehnt jegliche Verantwortung für verspätete Lieferungen ab, die auf den Spediteur zurückzuführen sind. Falls nicht ausdrücklich angegeben, wird der Spediteur von Vitrifrigo beauftragt.

Lieferung zur Ansicht. Es besteht die Möglichkeit, der Kundschaft Produkte nach Katalog zur Ansicht zu senden, wenn zuvor eine diesbezügliche Bestellung erfolgte. Die maximale Dauer dieser Bedingung beträgt 6 Monate und ist ebenfalls auf der Bestellung anzugeben. Nach Ablauf dieser Zeit wird für das zur Ansicht gesandte Material, falls es nicht an VITRIFRIGO zurückgegeben wurde, eine Rechnung zu den vereinbarten Bedingungen ausgestellt. Anforderungen einer Lieferung zur Ansicht ohne in allen ihren Teilen vollständige Bestellung werden nicht angenommen.

Rücklieferungen. Akzeptiert werden ausschließlich vorab von Verantwortlichen von Vitrifrigo genehmigte Rücklieferungen. Die Ware reist auch in diesem Fall auf Gefahr und Verantwortung des Käufers. Bitte wenden Sie sich bei Mängeln oder Funktionsstörungen an die Kundendienstabteilung von Vitrifrigo oder an eine unserer Kundendienststellen.

Ersatzteile. Bei den Bestellungen, die Ersatzteile betreffen, ist ein Mindestrechnungsbetrag von €85 vorgesehen, bei Bestellungen mit einem niedrigeren Rechnungsbetrag, Transportkosten ausgeschlossen, werden zusätzlich €15 für Verwaltungskosten berechnet.

Gerichtsstand. Ausschließlicher Gerichtsstand für alle Rechtssachen ist Pesaro.

Condiciones generales de venta

Pedidos. Rogamos nuestros señores clientes que nos envíen los pedidos solo de forma escrita especificando claramente lo siguiente:

- razón social, dirección, teléfono, fax, correo electrónico
- descripción y código de los productos
- cantidad
- tipo de alimentación
- plazos de entrega requeridos
- transportista y modo de entrega

Los clientes que nos contactan para el primer suministro tendrán que indicarnos su número de partida IVA y sus datos bancarios (BBAN/IBAN).

Pagos. El primer suministro de mercancía considera el siguiente tipo de pago:

- contra entrega al transportista
- transferencia bancaria anticipada
- pago garantizado por medio de fianza bancaria o garantía aceptada por Vitrifrigo.

Los suministros siguientes considerarán los pagos acordados con la red de venta y aceptados por Vitrifrigo. Para pedidos de mercancía de importe neto inferior a € 250,00, Vitrifrigo solicitará el pago contra entrega. Para pedidos de mercancía de importe neto inferior a € 500,00, Vitrifrigo solicitará el tipo de pago en una única vez. Los gastos bancarios referidos se entienden siempre a cargo del comprador. Los retrasos o las irregularidades en el pago darán la facultad a Vitrifrigo de suspender cualquier suministro y de anular los contratos existentes aplicando los intereses de demora según las leyes vigentes.

Envíos. Los envíos de mercancía de los pedidos se entienden siempre Franco Fábrica y la mercancía viaja bajo la responsabilidad del comprador.

El destinatario debe:

- controlar que la mercancía esté conforme con el pedido
- comprobar los eventuales daños causados por el transporte indicando las eventuales reservas en el albarán
- indicar las eventuales reclamaciones de forma escrita antes de 8 días desde el recibimiento de la mercancía. Vitrifrigo declina toda responsabilidad en caso de retrasos en la entrega imputables a los transportistas. Si no está expresamente indicado por el comprador, el Transportista será contratado por Vitrifrigo.

Envío para evaluación. Podemos enviar productos del catálogo a los clientes para que los evalúen tras la recepción de un pedido en el que se especifica la solicitud. La duración máx. de la condición es de 6 meses, que también debe especificarse en el pedido, y al agotarse dicho período, el material en evaluación se facturará según las condiciones acordadas o deberá regresar a VITRIFRIGO. No se aceptarán solicitudes de evaluación sin un pedido completamente tramitado.

Devolución de materiales. Se aceptan devoluciones solo si previamente autorizadas por los responsables de Vitrifrigo. Éstas viajan bajo la responsabilidad del comprador. En caso de averías o defectos de funcionamiento, contacte con el despacho Service Vitrifrigo o con uno de nuestros Centros de Asistencia Técnica autorizado.

Repuestos. Los pedidos de repuestos deben hacerse por un importe mínimo de facturación de €85 más €15 (por gastos de gestión) para los pedidos por importes inferiores, excluyendo los gastos de transporte.

Tribunal competente. En caso de cualquier controversia, el tribunal competente es el de Pesaro.

Vitrifigo si riserva il diritto di inserire in qualsiasi momento, e senza obbligo di preavviso, tutte le modifiche considerate opportune per ragioni tecniche o commerciali.
Vitrifigo reserves the right to make any changes it deems fit for technical or business purposes at any time and with no prior warning.
Vitrifigo se réserve le droit d'insérer à tout moment, et sans obligation de préavis, toutes les modifications considérées comme opportunes pour des raisons techniques ou commerciales.
Vitrifigo behält sich das Recht vor, jederzeit und ohne Verpflichtung zur Vorankündigung Änderungen aus technischen oder handelstechnischen Gründen an den Produkten vorzunehmen.
Vitrifigo se reserva el derecho de llevar a cabo, en cualquier momento, y sin obligación de previo aviso, todas las modificaciones consideradas oportunas por motivos técnicos o comerciales.





Vitrifrigo

Vitrifrigo s.n.c. via della Produzione, 9
61020 Montecchio (PU) - Italy
tel. 0039 0721 491080 fax 0039 0721 497739
www.vitrifrigo.com marketing@vitrifrigo.com