

Canon

**EOS
REBEL T7i
EOS 800D**



Basic Instruction Manual

Mode d'emploi de base

Manual de instrucciones básicas

English

Français

Español

Canon

English

EOS *REBEL T7i* EOS 800D

Camera Basic Instruction Manual

The Camera Basic Instruction Manual covers the most basic operations and functions.

Instruction manuals (PDF files) and software can be downloaded from the Canon Web site (p.4, 163).

www.canon.com/icpd

Introduction

The EOS REBEL T7i or EOS 800D is a digital single-lens reflex camera featuring a fine-detail CMOS sensor with approx. 24.2 effective megapixels, DIGIC 7, high-precision and high-speed 45-point AF (up to 45 cross-type AF points), maximum continuous shooting speed of approx. 6.0 shots/sec., Live View shooting, Full High-Definition (Full HD) movie shooting, and Wi-Fi/NFC/Bluetooth (wireless communication) function.

Before Starting to Shoot, Be Sure to Read the Following

To avoid botched pictures and accidents, first read the “Safety Precautions” (p.15-17) and “Handling Precautions” (p.18-20). Also, read this manual carefully to ensure that you use the camera correctly.

Refer to This Manual while Using the Camera to Further Familiarize Yourself with the Camera

While reading this manual, take a few test shots and see how they come out. You can then better understand the camera. Be sure to store this manual safely, too, so that you can refer to it again when necessary.

Testing the Camera Before Use and Liability

After shooting, play images back and check whether they have been properly recorded. If the camera or memory card is faulty and the images cannot be recorded or downloaded to a computer, Canon cannot be held liable for any loss or inconvenience caused.

Copyrights

Copyright laws in your country may prohibit the use of your recorded images or copyrighted music and images with music on the memory card for anything other than private enjoyment. Also be aware that certain public performances, exhibitions, etc., may prohibit photography even for private enjoyment.

Item Check List

Before starting, check that all the following items are included with your camera. If anything is missing, contact your dealer.



Camera

(with eyecup and body cap)



Strap



**Battery Pack
LP-E17**

(with protective cover)



**Battery Charger
LC-E17/LC-E17E***

* Battery Charger LC-E17 or LC-E17E is provided. (The LC-E17E comes with a power cord.)

- **The camera does not come with the Software CD-ROM, an interface cable or HDMI cable.**
- The Instruction Manuals are listed on the next page.
- If you purchased a Lens Kit, check that the lenses are included.
- Be careful not to lose any of the above items.



When you need Lens Instruction Manuals, download them from the Canon Web site (p.4).

The Lens Instruction Manuals (PDF) are for lenses sold individually. Note that when purchasing the Lens Kit, some of the accessories included with the lens may not match those listed in the Lens Instruction Manual.



Software can be downloaded from the Canon Web site (p.163) for your use.

Instruction Manuals



Camera and Wi-Fi (Wireless Communication) Function Basic Instruction Manual

The booklet is the Basic Instruction Manual.

More detailed Instruction Manuals (PDF files) can be downloaded from the Canon Web site.

Downloading and Viewing the Instruction Manuals (PDF Files)

1 Download the Instruction Manuals (PDF files).

- Connect to the Internet and access the following Canon Web site.
www.canon.com/icpd

- Select your country or region of residence and download the Instruction Manuals.

Instruction Manuals Available for Download

- **Camera Instruction Manual**
- **Wi-Fi (Wireless Communication) Function Instruction Manual**
- **Camera and Wi-Fi (Wireless Communication) Function Basic Instruction Manual**
- **Lens Instruction Manuals**
- **Software Instruction Manuals**

2 View the Instruction Manuals (PDF files).

- Double-click a downloaded Instruction Manual (PDF file) to open it.
- To view the Instruction Manuals (PDF files), Adobe Acrobat Reader DC or other Adobe PDF viewer (most recent version recommended) is required.
- Adobe Acrobat Reader DC can be downloaded for free from the Internet.
- To learn how to use PDF viewing software, refer to the software's Help section.

The Instruction Manuals (PDF files) can also be downloaded using the QR code.



www.canon.com/icpd

- A software application is required to read out the QR code.
- Select your country or region of residence, then download the Instruction Manuals.
- The QR code can also be displayed under [**4**: **Manual/software URL**].

Quick Start Guide

1

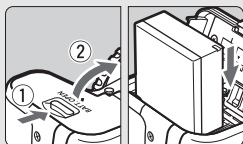

Insert the battery (p.32).

- Upon purchase, charge the battery to start using (p.30).

2

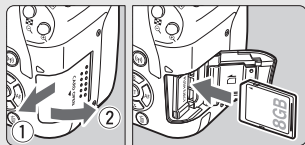

Insert the card (p.33).

- With the card's label facing toward the back of the camera, insert it into the card slot.

3

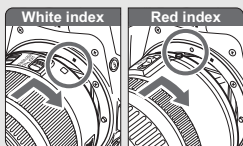

Attach the lens (p.42).

- Align the lens's white or red mount index with the camera's mount index of the same color to attach the lens.

4



Set the lens's focus mode switch to <AF> (p.42).

5

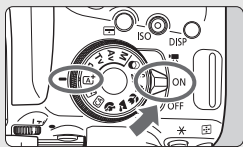

Set the power switch to <ON>, then set the Mode Dial to <A+> (Scene Intelligent Auto) (p.66).

- All the necessary camera settings will be set automatically.

6

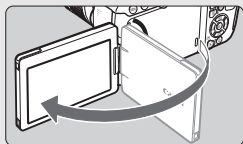
**Flip out the LCD monitor** (p.35).

- When the LCD monitor displays the date/time/zone setting screen, see page 38.

7

**Focus on the subject** (p.45).

- Look through the viewfinder and aim the viewfinder center over the subject.
- Press the shutter button halfway, and the camera will focus on the subject.
- The built-in flash will be raised as necessary.

8

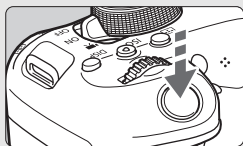
**Take the picture** (p.45).

- Press the shutter button completely to take the picture.

9

**Review the picture.**

- The image just captured will be displayed for approx. 2 sec. on the LCD monitor.
- To display the image again, press the <▶> button (p.90).
- To shoot while looking at the LCD monitor, see “Live View Shooting” (p.127).
- To view the images captured so far, see “Image Playback” (p.90).
- To delete images, see “Erasing Images” (p.160).

Compatible Cards

The following cards can be used with the camera regardless of capacity. **If the card is new or was previously formatted (initialized) by another camera or computer, format the card with this camera (p.61).**

- **SD/SDHC*/SDXC* memory cards**

* UHS-I cards supported.

Cards that Can Record Movies

When shooting movies, use a large-capacity card with a reading/writing speed class at least as high as shown in the following table.

Movie Recording Size (p.146)		Recording Formats	
		MOV	MP4
ALL-I*		UHS Speed Class 3 or faster	-
IPB (Standard)		-	SD Speed Class 10 or faster
	Other than above	-	SD Speed Class 6 or faster
IPB (Light)		-	SD Speed Class 4 or faster

* Image-recording quality that is automatically set for time-lapse movie shooting.

- If you use a slow-writing card when shooting movies, the movie may not be recorded properly. Also, if you play back a movie on a card with a slow reading speed, the movie may not be played back properly.
- To check the card's reading/writing speed, refer to the card manufacturer's Web site.



In this manual, "card" refers to SD memory cards, SDHC memory cards, and SDXC memory cards.



* **The camera does not come with a card for recording photos/movies.** Please purchase it separately.

Chapters

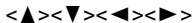

	Introduction	2
1	Getting Started and Basic Camera Operations	29
2	Basic Shooting and Image Playback	65
3	Setting the AF and Drive Modes	93
4	Image Settings	105
5	Advanced Operations for Photographic Effects	117
6	Shooting with the LCD Monitor (Live View Shooting)	127
7	Shooting Movies	143
8	Handy Features	149
9	Image Playback	153
10	Software Start Guide / Downloading Images to a Computer	161

Conventions Used in this Manual

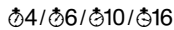
Icons in this Manual

-  : Indicates the Main Dial.
-  : Indicate up, down, left, and right on the  cross keys respectively.
-  : Indicates the Setting button.
-  : Indicates that each function remains active for approx. 4 sec., 6 sec., 10 sec., or 16 sec. after you let go of the button.

* In addition to the above, the icons and symbols used on the camera's buttons and displayed on the LCD monitor are also used in this manual when discussing relevant operations and functionality.

- MENU** : Indicates a function that can be changed by pressing the **<MENU>** button to change its settings.
- ☆ : This icon at the upper right of the page titles indicates that the function is available only in the Creative Zone modes (p.25).
- (p.***) : Reference page numbers for more information.
-  : Warning to prevent shooting problems.
-  : Supplemental information.
-  : Tips or advice for better shooting.
- ?



Basic Assumptions and Sample Photos

- All operations described in this manual assume that the power switch is set to **<ON>** (p.36).
- It is assumed that all the menu settings and Custom Functions are set to their defaults.
- The illustrations in this manual describe the camera attached with the EF-S18-55mm f/4-5.6 IS STM lens as an example.
- The sample photos displayed on the camera and used in this manual are only for illustrative purposes to show the effects more clearly.

Contents

Introduction	2
Item Check List	3
Instruction Manuals	4
Quick Start Guide	6
Compatible Cards	8
Chapters	9
Conventions Used in this Manual	10
Safety Precautions	15
Handling Precautions	18
Nomenclature	21

1 Getting Started and Basic Camera Operations **29**



Charging the Battery	30
Installing and Removing the Battery	32
Installing and Removing the Card	33
Using the LCD Monitor	35
Turning on the Power	36
Setting the Date, Time, and Zone	38
Selecting the Interface Language	41
Attaching and Detaching a Lens	42
Basic Shooting Operations	44
Setting the Screen Display Level	46
 Quick Control for Shooting Functions	52
 Menu Operations and Configurations	54
 Operating the Camera with Touch Screen	58
Formatting the Card	61
Switching the LCD Monitor Display	62
Displaying the Electronic Level	63

2	Basic Shooting and Image Playback	65
	Fully Automatic Shooting (Scene Intelligent Auto).....	66
	Full Auto Techniques (Scene Intelligent Auto).....	69
	Shooting When You Cannot Use Flash.....	70
	Creative Auto Shooting.....	71
	Shooting Portraits.....	72
	Shooting Landscapes.....	73
	Shooting Close-ups.....	74
	Shooting Moving Subjects.....	75
	SCN: Special Scene Mode	76
	Shooting Group Photos.....	77
	Photographing Children.....	78
	Shooting Food.....	79
	Shooting Candlelight Portraits.....	80
	Shooting Night Portraits (With a Tripod).....	81
	Shooting Night Scenes (Handheld).....	82
	Shooting Backlit Scenes.....	83
	Shooting with Creative Filter Effects.....	84
	Quick Control.....	86
	Adjusting the Brightness.....	89
	Image Playback.....	90
3	Setting the AF and Drive Modes	93
	AF: Changing the Autofocus Operation (AF operation)	94
	Selecting the AF Area and AF Point.....	96
	AF Area Selection Modes.....	99
	MF: Manual Focus.....	101
	Selecting the Drive Mode.....	102
	Using the Self-timer.....	103



4 Image Settings 105

Setting the Image-Recording Quality	106
ISO: Setting the ISO Speed for Still Photos.....	108
 Selecting a Picture Style	109
WB: Matching the Light Source (White balance)	111
Auto Correction of Brightness and Contrast (Auto Lighting Optimizer)...	112
Setting Noise Reduction	113
Reducing Flicker	115

5 Advanced Operations for Photographic Effects 117





P : Program AE.....	118
Tv : Conveying the Subject's Movement (Shutter priority AE)	119
Av : Changing the Depth of Field (Aperture priority AE)	120
M : Manual Exposure.....	121
Setting the Desired Exposure Compensation.....	122
Auto Exposure Bracketing (AEB).....	123
 Locking the Exposure (AE Lock)	124
 Using the Built-in Flash	125

6 Shooting with the LCD Monitor (Live View Shooting) 127

 Shooting with the LCD Monitor	128
 Shooting with Creative Filter Effects	131
Changing the Autofocus Operation (AF operation).....	133
Focusing with AF (AF method)	136
 Shooting with the Touch Shutter	141

7 Shooting Movies 143

 Shooting Movies	144
Autoexposure Shooting	144
Setting the Movie Recording Size	146

8	Handy Features	149
	Handy Features	150
	Disabling the Beeper	150
	Card Reminder	150
	Setting the Image Review Time	151
	Setting the Auto Power Off Time	151
	Reverting the Camera to the Default Settings	152
9	Image Playback	153
	 Searching for Images Quickly	154
	 Playing Back with the Touch Screen	156
	 Playing Back Movies	158
	 Erasing Images.....	160
10	Software Start Guide / Downloading Images to a Computer	161
	Software Start Guide	162
	Downloading and Viewing the Software Instruction Manuals (PDF Files)....	164
	Downloading Images to a Computer	165
	Index.....	173

 For Troubleshooting guide and Specifications, refer to the Instruction Manual downloadable from the Canon Web site. For how to download the Instruction Manual, see page 4.

 **Certification Logo**
Select [**4**: **Certification Logo Display**] and press <SET> to display some of the logos of the camera's certifications. Other certification logos can be found in this Instruction Manual, on the camera body, and on the camera's package.

Safety Precautions

The following precautions are provided to prevent harm or injury to yourself and others. Make sure to thoroughly understand and follow these precautions before using the product.

If you experience any malfunctions, problems, or damage to the product, contact the nearest Canon Service Center or the dealer from whom you purchased the product.



Warnings: Follow the warnings below. Otherwise, death or serious injuries may result.

- To prevent fire, excessive heat, chemical leakage, explosions, and electrical shock, follow the safeguards below:
 - Do not use any batteries, power sources, or accessories not specified in the Instruction Manual. Do not use any home-made or modified batteries, or the product if it is damaged.
 - Do not short-circuit, disassemble, or modify the battery. Do not apply heat or solder to the battery. Do not expose the battery to fire or water. Do not subject the battery to strong physical shock.
 - Do not insert the battery's plus and minus ends incorrectly.
 - Do not recharge the battery in temperatures outside the allowable charging (working) temperature range. Also, do not exceed the recharge time indicated in the Instruction Manual.
 - Do not insert any foreign metallic objects into the electrical contacts of the camera, accessories, connecting cables, etc.
- When disposing of a battery, insulate the electrical contacts with tape. Contact with other metallic objects or batteries may cause a fire or an explosion.
- If excessive heat, smoke, or fumes are emitted when recharging the battery, immediately unplug the battery charger from the power outlet to stop recharging. Otherwise, it may cause a fire, heat damage, or electrical shock.
- If the battery leaks, changes color, deforms, or emits smoke or fumes, remove it immediately. Be careful not to get burned in the process. It may cause a fire, electrical shock or burns if you keep using it.
- Prevent any battery leakage from contacting your eyes, skin, and clothing. It can cause blindness or skin problems. If the battery leakage comes in contact with your eyes, skin, or clothing, flush the affected area with lots of clean water without rubbing it. See a physician immediately.
- Do not leave any cords near a heat source. It can deform the cord or melt the insulation and cause a fire or electrical shock.
- Do not hold the camera in the same position for long periods of time. Even if the camera does not feel too hot, prolonged contact with the same body part may cause skin redness or blistering due to low-temperature contact burns. Using a tripod is recommended for people with circulation problems or very sensitive skin, or when using the camera in very hot places.
- Do not fire the flash at anyone driving a car or other vehicle. It may cause an accident.

- When the camera or accessories are not in use, make sure to remove the battery, and disconnect the power plug and connecting cables from the equipment before storing. This is to prevent electrical shock, excessive heat, fire, and corrosion.
- Do not use the equipment where there is flammable gas. This is to prevent an explosion or a fire.
- If you drop the equipment and the casing breaks open to expose the internal parts, do not touch the exposed internal parts. There is a possibility of an electrical shock.
- Do not disassemble or modify the equipment. High-voltage internal parts can cause electrical shock.
- Do not look at the sun or an extremely bright light source through the camera or lens. Doing so may damage your vision.
- Keep equipment out of the reach of children and infants, including when in use. Straps or cords may accidentally cause choking, electrical shock, or injury. Choking or injury may also occur if a child or infant accidentally swallows a camera part or accessory. If a child or infant swallows a part or accessory, consult a physician immediately.
- Do not use or store the equipment in dusty or humid places. Likewise, keep the battery away from metallic items and store it with its protective cover attached to prevent short-circuit. This is to prevent fire, excessive heat, electrical shock, and burns.
- Before using the camera inside an airplane or hospital, check if it is allowed. Electromagnetic waves emitted by the camera may interfere with the plane's instruments or the hospital's medical equipment.
- To prevent a fire and electrical shock, follow the safeguards below:
 - Always insert the power plug all the way in.
 - Do not handle a power plug with wet hands.
 - When unplugging a power plug, grasp and pull the plug instead of the cord.
 - Do not scratch, cut, or excessively bend the cord or put a heavy object on the cord. Also do not twist or tie the cords.
 - Do not connect too many power plugs to the same power outlet.
 - Do not use a cord whose wire is broken or insulation is damaged.
- Unplug the power plug periodically and clean off the dust around the power outlet with a dry cloth. If the surrounding is dusty, humid, or oily, the dust on the power outlet may become moist and short-circuit the outlet, causing a fire.
- Do not connect the battery directly to an electrical outlet or a car's cigarette lighter outlet. The battery may leak, generate excessive heat or explode, causing fire, burns, or injuries.
- A thorough explanation of how to use the product by an adult is required when the product is used by children. Supervise children while they are using the product. Incorrect usage may result in electrical shock or injury.
- Do not leave a lens or lens-attached camera in the sun without the lens cap attached. Otherwise, the lens may concentrate the sun's rays and cause a fire.
- Do not cover or wrap the product with a cloth when using it. Doing so may trap heat within and cause the casing to deform or catch fire.
- Be careful not to get the camera wet. If you drop the product in the water or if water or metal get inside the product, promptly remove the battery. This is to prevent fire, electrical shock, and burns.
- Do not use paint thinner, benzene, or other organic solvents to clean the product. Doing so may cause fire or a health hazard.



Cautions: Follow the cautions below. Otherwise, physical injury or property damage may result.

- Do not use or store the product in a high-temperature location such as inside a car under the hot sun. The product may become hot and cause burns. Doing so may also cause battery leakage or explosion, which will degrade the performance or shorten the life of the product.
- Do not carry the camera around when it is attached to a tripod. Doing so may cause an injury or an accident. Also make sure the tripod is sturdy enough to support the camera and lens.
- Do not leave the product in a low-temperature environment for an extended period of time. The product will become cold and may cause injury when touched.
- Do not fire the flash near the eyes. It may hurt the eyes.

Handling Precautions

Camera Care

- This camera is a precision instrument. Do not drop it or subject it to physical shock.
- The camera is not waterproof and cannot be used underwater. If you accidentally drop the camera into water, promptly consult the nearest Canon Service Center. Wipe off any water droplets with a dry and clean cloth. If the camera has been exposed to salty air, wipe it with a clean, well-wrung wet cloth.
- Never leave the camera near anything having a strong magnetic field such as a magnet or electric motor. Also, avoid using or leaving the camera near anything emitting strong radio waves, such as a large antenna. Strong magnetic fields can cause camera misoperation or destroy image data.
- Do not leave the camera in excessive heat, such as in a car in direct sunlight. High temperatures can cause the camera to malfunction.
- The camera contains precision electronic circuitry. Never attempt to disassemble the camera yourself.
- Do not block the built-in flash or mirror operation with your finger, etc. Doing so may cause a malfunction.
- Use only a commercially-available blower to blow away dust when it adheres to the lens, viewfinder, reflex mirror, focusing screen, etc. Do not use cleaners that contain organic solvents to clean the camera body or lens. For stubborn dirt, take the camera to the nearest Canon Service Center.
- Do not touch the camera's electrical contacts with your fingers. This is to prevent the contacts from corroding. Corroded contacts can cause camera malfunction.
- If the camera is suddenly brought in from the cold into a warm room, condensation may form on the camera and internal parts. To prevent condensation, first put the camera in a sealed plastic bag and let it adjust to the warmer temperature before taking it out of the bag.

- If condensation forms on the camera, do not use the camera. This is to avoid damaging the camera. If there is condensation, remove the lens, card and battery from the camera, and wait until condensation has evaporated before using the camera.
- If the camera will not be used for an extended period, remove the battery and store the camera in a cool, dry, well-ventilated location. Even while the camera is in storage, press the shutter button a few times once in a while to check that the camera is still working.
- Avoid storing the camera where there are chemicals that result in rust and corrosion such as in a chemical lab.
- If the camera has not been used for an extended period, test all its functions before using it. If you have not used the camera for some time or if there is an important shoot such as a foreign trip coming up, have the camera checked by your nearest Canon Service Center or check the camera yourself and make sure it is working properly.
- If you repeat continuous shooting or perform Live View shooting or movie shooting for a prolonged period, the camera may become hot. This is not a malfunction.
- If there is a bright light source inside or outside the image area, ghosting may occur.

LCD Monitor

- Although the LCD monitor is manufactured with very high precision technology with over 99.99% effective pixels, 0.01% or fewer of the pixels may be dead, and there may also be spots of black, red, or other colors. Dead pixels are not a malfunction. They do not affect the images recorded.
- If the LCD monitor is left on for a prolonged period, screen burn-in may occur where you see remnants of what was displayed. However, this is only temporary and will disappear when the camera is left unused for a few days.
- The LCD monitor display may seem slightly slow in low temperatures, or look black in high temperatures. It will return to normal at room temperature.

Cards

To protect the card and its recorded data, note the following:

- Do not drop, bend, or wet the card. Do not subject it to excessive force, physical shock, or vibration.
- Do not touch the card's electronic contacts with your fingers or anything metallic.
- Do not affix any stickers, etc., on the card.
- Do not store or use the card near anything that has a strong magnetic field, such as a TV set, speakers, or magnets. Also avoid places prone to having static electricity.
- Do not leave the card in direct sunlight or near a heat source.
- Store the card in a case.
- Do not store the card in hot, dusty, or humid locations.

Smudges adhering to the front of the sensor

Besides dust entering the camera from outside, in rare cases, lubricant from the camera's internal parts may adhere to the front of the sensor. If smudges are visible on the images, having the sensor cleaned by a Canon Service Center is recommended.

Lens

After detaching the lens from the camera, put down the lens with the rear end up and attach the rear lens cap to avoid scratching the lens surface and electrical contacts.



Nomenclature

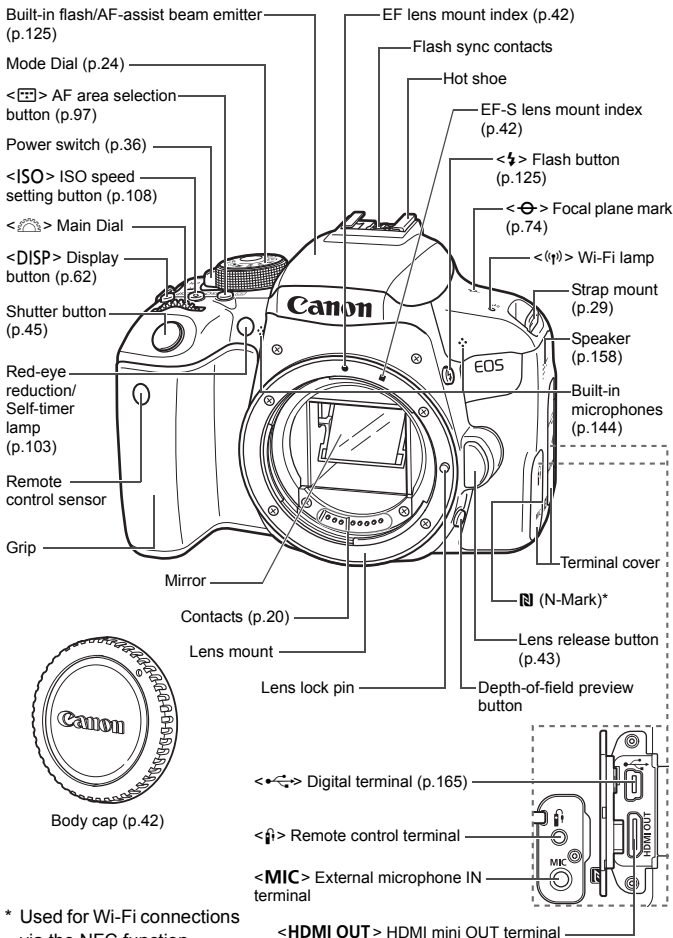

* Used for Wi-Fi connections via the NFC function.

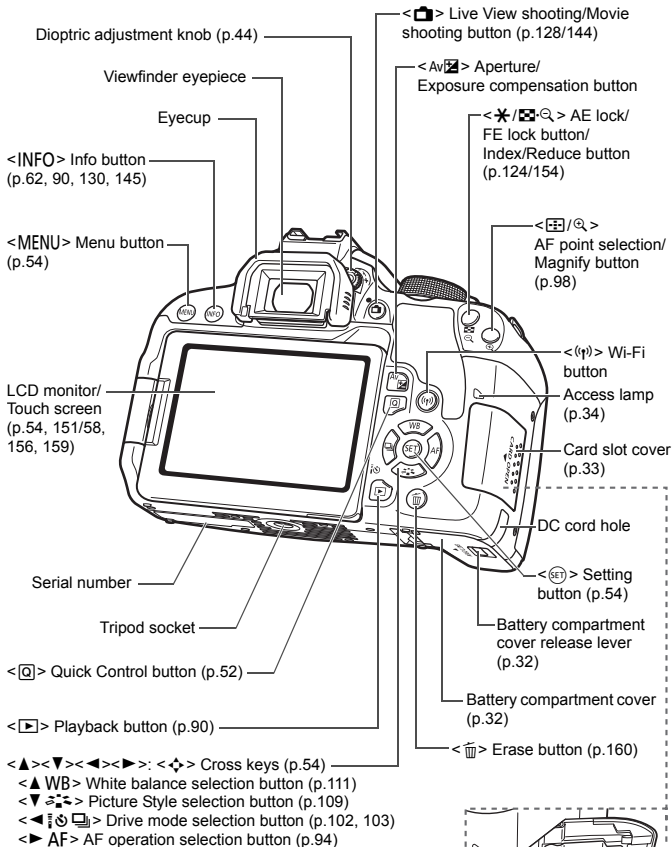

Card slot (p.33)

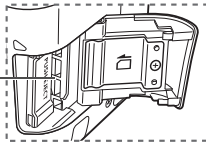

Quick Control Screen

(Example in the <P> mode with [: Shooting screen: Standard] set (p.52))

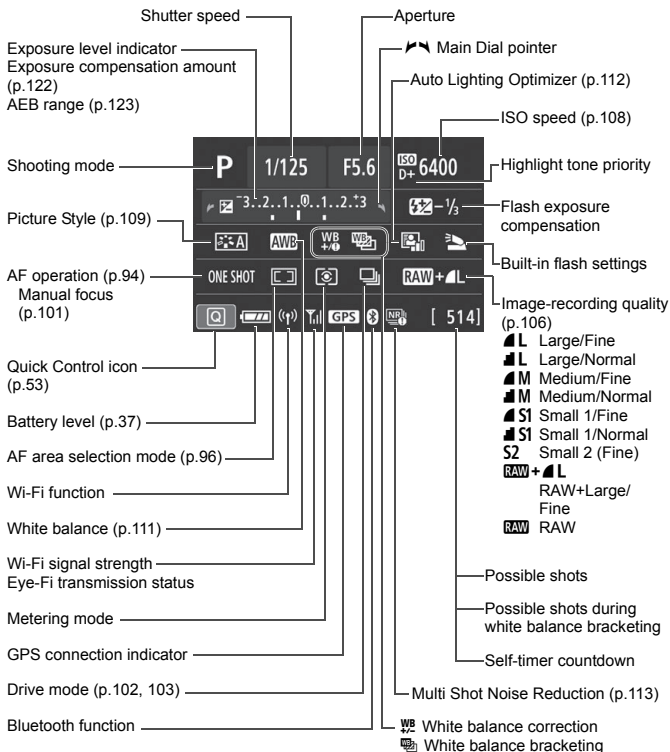

- The display will show only the settings currently applied.

Mode Dial

The Mode Dial includes the Basic Zone modes and Creative Zone modes.

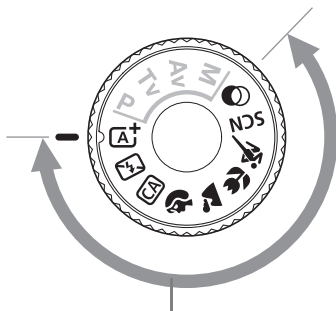

Basic Zone

All you do is press the shutter button. The camera sets everything to suit the subject or scene for shooting.

A+ : **Scene Intelligent Auto**
(p.66)

[Lightning Bolt] : **Flash Off** (p.70)

CA : **Creative Auto** (p.71)

[Person] : **Portrait** (p.72)

[Landscape] : **Landscape** (p.73)

[Flower] : **Close-up** (p.74)

[Person with camera] : **Sports** (p.75)

SCN: **Special scene** (p.76)

[Group]	Group Photo (p.77)	[Night Portrait]	Night Portrait (p.81)
[Kids]	Kids (p.78)	[Handheld Night]	Handheld Night Scene (p.82)
[Fork and Knife]	Food (p.79)	[HDR Backlight]	HDR Backlight Control (p.83)
[Candlelight]	Candlelight (p.80)		

[Creative Filter] : **Creative filters** (p.84)

[Grainy B/W]	Grainy B/W	[Miniature]	Miniature effect
[Soft focus]	Soft focus	[HDR art standard]	HDR art standard
[Fish-eye]	Fish-eye effect	[HDR art vivid]	HDR art vivid
[Water painting]	Water painting effect	[HDR art bold]	HDR art bold
[Toy camera]	Toy camera effect	[HDR art embossed]	HDR art embossed

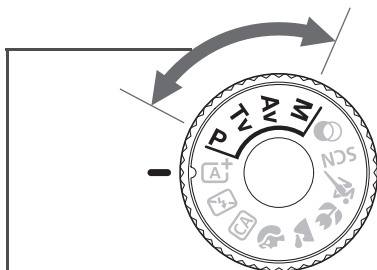

Creative Zone

These modes give you more control for shooting various subjects as desired.

P : Program AE (p.118)

Tv : Shutter-priority AE (p.119)

Av : Aperture-priority AE (p.120)

M : Manual exposure (p.121)

Viewfinder Information

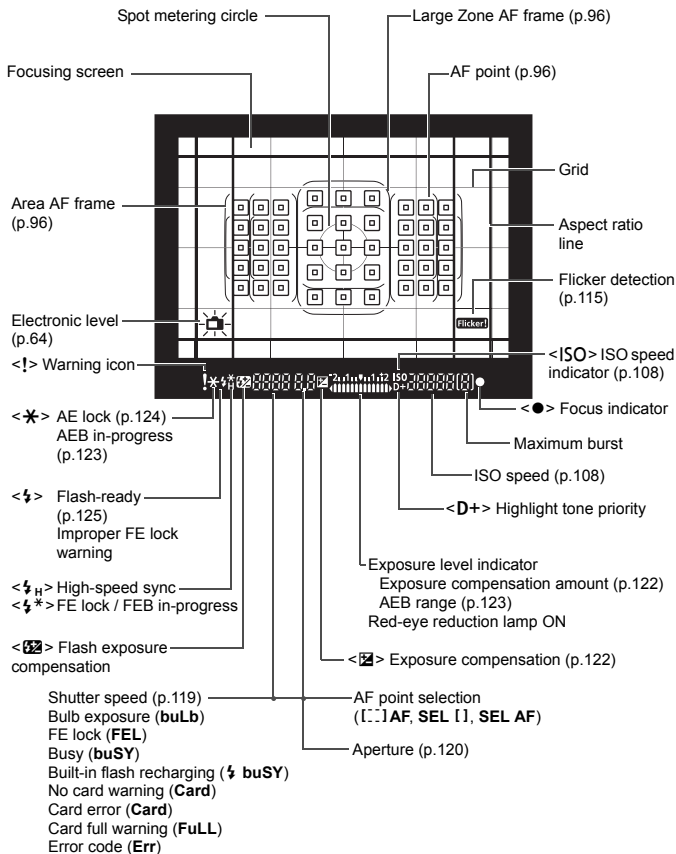

● The display will show only the settings currently applied.

Battery Charger LC-E17

Charger for Battery Pack LP-E17 (p.30).

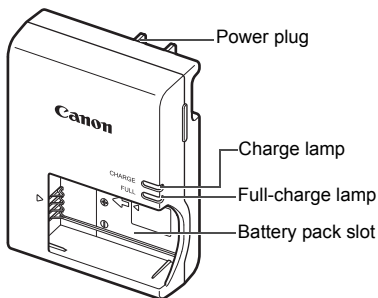

**IMPORTANT SAFETY INSTRUCTIONS-SAVE THESE INSTRUCTIONS.
DANGER-TO REDUCE THE RISK OF FIRE OR ELECTRIC SHOCK,
CAREFULLY FOLLOW THESE INSTRUCTIONS.**

For connection to a supply not in the U.S.A., use an attachment plug adapter of the proper configuration for the power outlet, if needed.

Battery Charger LC-E17E

Charger for Battery Pack LP-E17 (p.30).

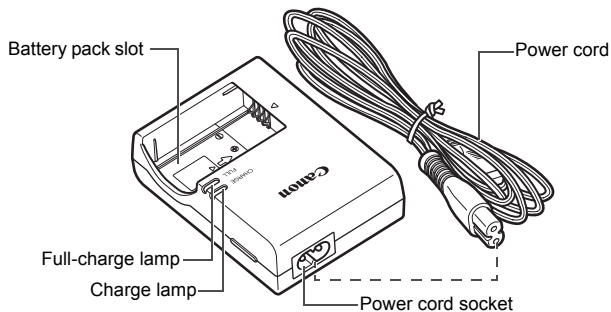



1

Getting Started and Basic Camera Operations

This chapter describes preparatory steps before you start shooting and the basic camera operations.

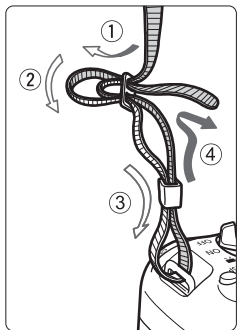

Attaching the Provided Strap

Pass the end of the strap through the camera's strap mount eyelet from the bottom. Then pass it through the strap's buckle as shown in the illustration. Pull the strap to take up any slack and make sure the strap will not loosen from the buckle.

- The eyepiece cover is also attached to the strap.

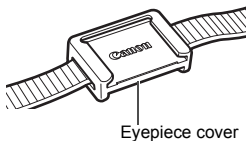

Charging the Battery

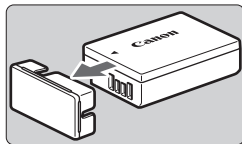

1 Remove the protective cover.

- Detach the protective cover provided with the battery.

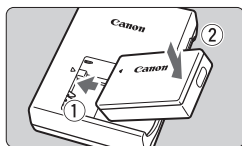

2 Attach the battery.

- As shown in the illustration, attach the battery securely to the charger.
- To detach the battery, follow the above procedure in reverse.

LC-E17

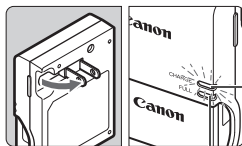

3 Recharge the battery.

For LC-E17

- As shown by the arrow, flip out the battery charger's prongs and insert the prongs into a power outlet.

For LC-E17E

- Connect the power cord to the charger and insert the plug into a power outlet.
- ▶ Recharging starts automatically and the charge lamp lights up in orange.
- ▶ When the battery is fully recharged, the full-charge lamp will light up in green.

Full-charge lamp

Charge lamp

LC-E17E

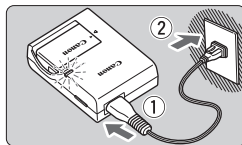

- It takes approx. 2 hours to fully recharge a completely exhausted battery at room temperature (23°C / 73°F). The time required to recharge the battery will vary greatly depending on the ambient temperature and the battery's remaining capacity.
- For safety reasons, recharging in low temperatures (5°C - 10°C / 41°F - 50°F) will take longer (up to approx. 4 hr.).



Tips for Using the Battery and Charger

- **Upon purchase, the battery is not fully charged.**
Charge the battery before use.
 - **Recharge the battery on the day before or on the day it is to be used.**
Even during storage, a charged battery will gradually drain and lose its capacity.
 - **After recharging the battery, detach it and disconnect the charger from the power outlet.**
 - **When not using the camera, remove the battery.**
If the battery is left in the camera for a prolonged period, a small amount of power current will keep released, resulting in excess discharge and shorter battery life. Store the battery with the protective cover (provided) attached. Storing the battery when it is fully charged may lower the battery performance.
 - **The battery charger can also be used in foreign countries.**
The battery charger is compatible with a 100 V AC to 240 V AC 50/60 Hz power source. If necessary, attach a commercially-available plug adapter for the respective country or region. Do not attach any portable voltage transformer to the battery charger. Doing so may damage the battery charger.
 - **If the battery becomes exhausted quickly even after having been fully charged, the battery has reached the end of its service life.**
Check the battery's recharge performance and purchase a new battery.
- After disconnecting the charger's power plug, do not touch the prongs for approx. 5 sec.
 - Do not charge any battery other than a Battery Pack LP-E17.
 - Battery Pack LP-E17 is dedicated to Canon products only. Using it with an incompatible battery charger or product may result in malfunction or accidents for which Canon cannot be held liable.

Installing and Removing the Battery

Load a fully charged Battery Pack LP-E17 into the camera. The camera's viewfinder becomes bright when a battery is installed, and darkens when the battery is removed. If the battery is not installed, the image in the viewfinder becomes blurred and you cannot perform focusing.

Installing the Battery

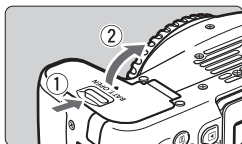

1 Open the cover.

- Slide the lever as shown by the arrows and open the cover.

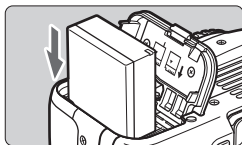

2 Insert the battery.

- Insert the end with the electrical contacts.
- Insert the battery until it locks in place.

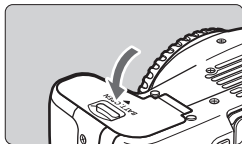

3 Close the cover.

- Press the cover until it snaps shut.

Removing the Battery

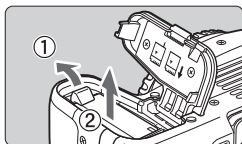

Open the cover and remove the battery.

- Press the battery lock lever as shown by the arrow and remove the battery.
- To prevent short circuiting, be sure to attach the provided protective cover (p.30) to the battery.

Installing and Removing the Card

You can use an SD, SDHC, or SDXC memory card (sold separately) with the camera. SDHC and SDXC memory cards with UHS-I can also be used. The captured images are recorded onto the card.

- **Make sure the card's write-protect switch is set upward to enable writing and erasing.**

Installing the Card

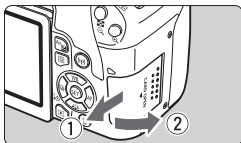

1 Open the cover.

- Slide the cover as shown by the arrows to open it.

Write-protect switch

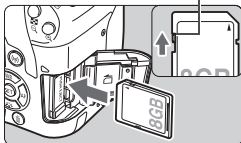

2 Insert the card.

- **As shown by the illustration, face the card's label side toward you and insert it until it clicks in place.**

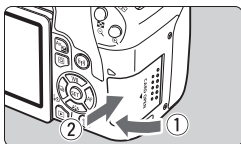

3 Close the cover.

- Close the cover and slide it in the direction shown by the arrows until it snaps shut.
- When you set the power switch to <ON>, the number of possible shots will be displayed on the LCD monitor.



Possible shots

Removing the Card

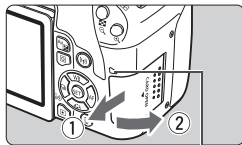

Access lamp

1 Open the cover.

- Set the power switch to <OFF>.
- **Check that the access lamp is off, then open the cover.**
- If [Recording...] is displayed, close the cover.

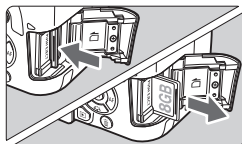

2 Remove the card.

- Gently push in the card, then let it go to eject.
- Pull the card straight out, then close the cover.

! When the access lamp is lit or blinking, it indicates that images are being written to, read from, or erased from the card, or data is being transferred. Do not open the card slot cover during this time.

Also, never do any of the following while the access lamp is lit or blinking. Otherwise, it can damage the image data, card, or camera.

- Removing the card.
- Removing the battery.
- Shaking or banging the camera around.
- **Unplugging and connecting a power cord** (when household power outlet accessories (sold separately) are used).

Using the LCD Monitor

After you flip out the LCD monitor, you can set menu functions, use Live View shooting, shoot movies, or play back photos and movies. You can change the direction and angle of the LCD monitor.

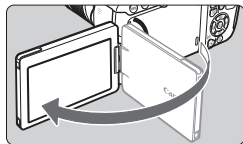

1 Flip out the LCD monitor.

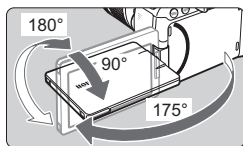

2 Rotate the LCD monitor.

- When the LCD monitor is swung out, you can rotate it up, down, or over 180° to face the subject.
- The indicated angle is only approximate.

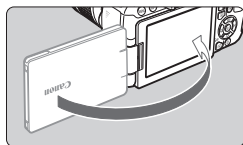

3 Face it toward you.

- Normally, use the camera with the LCD monitor facing you.

Turning on the Power

If you turn on the power switch and the date/time/zone setting screen appears, see page 38 to set the date/time/zone.

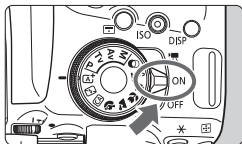

- < > : The camera turns on. You can shoot movies (p.144).
- < ON > : The camera turns on. You can shoot still photos.
- < OFF > : The camera is turned off and does not function. Set the power switch to this position when not using the camera.

Automatic Sensor Cleaning

- Whenever you set the power switch to < ON > or < OFF >, sensor cleaning will be performed automatically. (A small sound may be heard.) During the sensor cleaning, the LCD monitor will display < >.
- Even during the sensor cleaning, if you press the shutter button halfway (p.45), cleaning operation will be stopped, and you can take a picture immediately.
- If you repeatedly turn the power switch < ON >/< OFF > at a short interval, the < > icon may not be displayed. This is normal and not a malfunction.





MENU Auto Power Off

To save battery power, if the camera is not operated for a prolonged period, the power will turn off automatically after the time set under [**2**: **Auto power off**] (p.151). To turn on the camera again, just press the shutter button halfway (p.45).

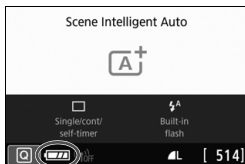
Battery Level Indicator

When the power is turned on, the battery level will be indicated in one of the four levels.



-  : Battery level is sufficient.
-  : Battery level is low, but the camera can still be used.
-  : Battery will be exhausted soon. (Blinks)
-  : Recharge the battery.

Number of Possible Shots with Viewfinder Shooting

(Approx. number of shots)

Temperature	Room Temperature (23°C / 73°F)	Low Temperatures (0°C / 32°F)
No Flash	820	770
50% Flash Use	600	550

- The figures above are based on a fully-charged Battery Pack LP-E17, no Live View shooting, and CIPA (Camera & Imaging Products Association) testing standards.

MENU Setting the Date, Time, and Zone

When you turn on the power for the first time or if the date/time/zone have been reset, the date/time/zone setting screen will appear. Follow the steps below to set the time zone first. Set the camera to the time zone in which you currently live so that, when you travel, you can simply change the setting to the correct time zone for your destination, and the camera will automatically adjust the date/time.

Note that the date/time appended to recorded images will be based on this date/time setting. Be sure to set the correct date/time.



1 Display the main tabs.

- Press the <MENU> button to display the main tabs.

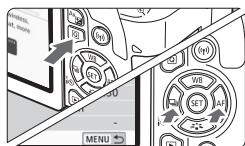

2 Under the [Date/Time/Zone] tab, select [Date/Time/Zone].

- Press the <Q> button to select the [Date/Time/Zone] tab, then press <SET>.
- Press the <◀> <▶> keys to select the [Date/Time/Zone] tab.
- Press the <▲> <▼> keys to select [Date/Time/Zone], then press <SET>.

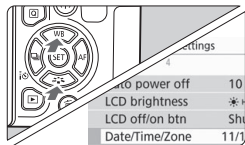

3 Set the time zone.

- [London] is set by default.
- Press the <◀> <▶> keys to select [Time zone], then press <SET>.



Zone/Time difference	
11/11/2016 18:30:00	
Zone	
London	

Time zone	
11/11/2016 13:30:00	
Chicago	-06:00
New York	-05:00
Caracas	-04:30
Manaus	-04:00
Newfoundland	-03:30
SET OK	

Zone/Time difference	
11/11/2016 13:45:00	
Zone	

Time difference	- 04 : 45
▼ ▲	OK Cancel

Date/Time/Zone	
Time zone	
11 . 11 . 2016	13 : 30 : 00
mm/dd/yy	
New York	
▼ ▲	OK Cancel

- Press <SET> again.
- Press the <▲> <▼> keys to select the time zone, then press <SET>.
- If your desired time zone is not listed, press the <MENU> button, then proceed to the next step to set it (with the time difference from the Coordinated Universal Time, UTC).
- To set the time difference from UTC, press the <◀> <▶> keys to select a parameter (+/-/hour/minute) for **[Time difference]**.
- Press <SET> so <□> is displayed.
- Press the <▲> <▼> keys to set it, then press <SET>. (Returns to <□>.)
- After entering the time zone or time difference, press the <◀> <▶> keys to select **[OK]**, then press <SET>.

4 Set the date and time.

- Press the <◀> <▶> keys to select the number.
- Press <SET> so <□> is displayed.
- Press the <▲> <▼> keys to set it, then press <SET>. (Returns to <□>.)

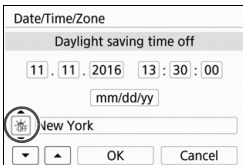

5 Set the daylight saving time.

- Set it if necessary.
- Press the <◀> <▶> keys to select [].
- Press <SET> so <☰> is displayed.
- Press the <▲> <▼> keys to select [], then press <SET>.
- When the daylight saving time is set to [], the time set in step 4 will advance by 1 hour. If [] is set, the daylight saving time will be canceled and the time will go back by 1 hour.

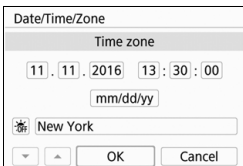

6 Exit the setting.

- Press the <◀> <▶> keys to select [OK], then press <SET>.
- ▶ The date/time/zone and daylight saving time will be set and the menu will reappear.

MENU Selecting the Interface Language



1 Display the main tabs.

- Press the <MENU> button to display the main tabs.

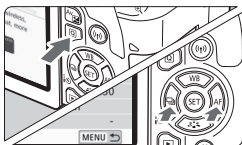

2 Under the [F2] tab, select [Language].

- Press the <Q> button to select the [F2] tab, then press <SET>.
- Press the <◀> <▶> keys to select the [F2] tab.
- Press the <▲> <▼> keys to select the [Language], then press <SET>.

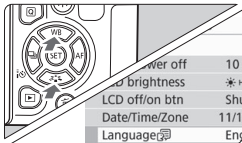

3 Set the desired language.

- Press the <▲> <▼> keys to select the language, then press <SET>.
- ▶ The interface language will change.

English	Norsk	Română
Deutsch	Svenska	Türkçe
Français	Español	العربية
Nederlands	Ελληνικά	עברית
Dansk	Русский	简体中文
Português	Polski	繁體中文
Suomi	Čeština	한국어
Italiano	Magyar	日本語
Українська		SET OK

Attaching and Detaching a Lens

The camera is compatible with all Canon EF and EF-S lenses. **Note that you cannot use the EF-M lenses.**

Attaching a Lens

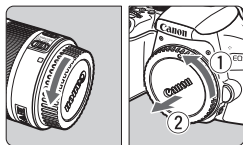

1 Remove the caps.

- Remove the rear lens cap and the body cap by turning them as shown by the arrows.

White index

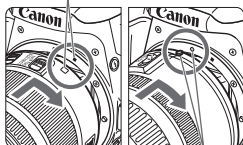

2 Attach the lens.

- Align the lens's red or white index with the camera's index matching the same color. Turn the lens as shown by the arrow until it clicks in place.

Red index

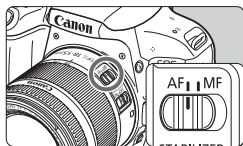

3 Set the lens's focus mode switch to <AF>.

- <AF> stands for autofocus.
- <MF> stands for manual focus.

4 Remove the front lens cap.

Tips for Avoiding Smudges and Dust

- When changing lenses, do it quickly in a place with minimal dust.
- When storing the camera without a lens attached, be sure to attach the body cap to the camera.
- Remove dust on the body cap before attaching it.

Zooming

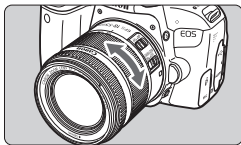

Turn the zoom ring on the lens with your fingers.

- If you want to zoom, do it before focusing. Turning the zoom ring after achieving focus may throw off the focus.

Detaching the Lens

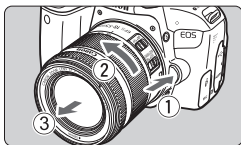

While pressing the lens release button, turn the lens as shown by the arrow.

- Turn the lens until it stops, then detach it.
- Attach the rear lens cap to the detached lens.



Do not look at the sun directly through any lens. Doing so may cause loss of vision.

Basic Shooting Operations

Adjusting the Viewfinder Clarity

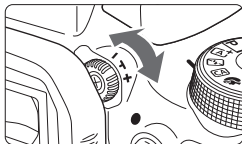

Turn the dioptic adjustment knob.

- Turn the knob left or right so that the AF points in the viewfinder look sharp.
- If the knob is difficult to turn, remove the eyecup.

Holding the Camera

To obtain sharp images, hold the camera still to minimize camera shake.

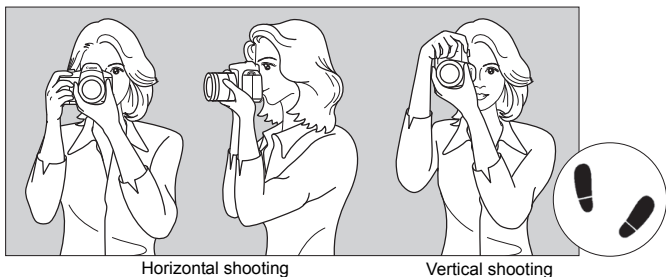

Horizontal shooting

Vertical shooting

1. Wrap your right hand around the camera grip firmly.
2. Hold the lens bottom with your left hand.
3. Rest your right index finger lightly on the shutter button.
4. Press your arms and elbows lightly against the front of your body.
5. To maintain a stable stance, place one foot slightly ahead of the other.
6. Press the camera against your face and look through the viewfinder.

Shutter Button

The shutter button has two steps. You can press the shutter button halfway. Then you can further press the shutter button completely.

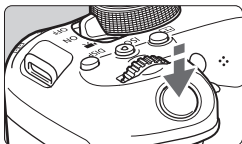

Pressing Halfway

This activates autofocus and the automatic exposure system that sets the shutter speed and aperture.

The exposure setting (shutter speed and aperture) is displayed in the viewfinder (ⓘ4).

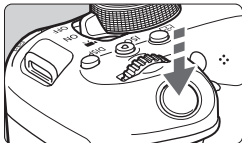

Pressing Completely

This releases the shutter and takes the picture.

Preventing Camera Shake

Hand-held camera movement during the moment of exposure is called camera shake. It can cause blurred pictures. To prevent camera shake, note the following:

- Hold and steady the camera as shown on the preceding page.
- Press the shutter button halfway to autofocus, then slowly press the shutter button completely.

● **Sample Screens**

<[CA]>: Guided

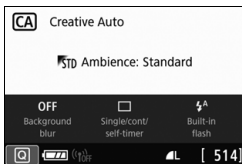

<[CA]>: Standard

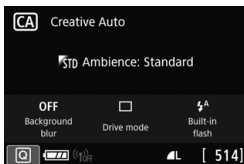

<Av>: Guided

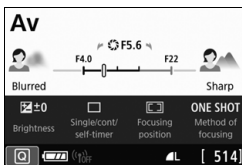

<Av>: Standard



 In Creative Zone modes, when **[Guided]** is set, only the functions particular to the set shooting mode are displayed on the Quick Control screen. Note that items that cannot be set from the Quick Control screen when **[Guided]** is selected can be set via the menu screen (p.55).

Menu Display

You can select the display method from **[Standard]** or **[Guided]**. If you set **[Guided]**, main tab descriptions are provided when you press the <MENU> button. If you set **[Standard]**, you proceed directly to the menu screen when you press the <MENU> button. By default, it is set to **[Guided]**.

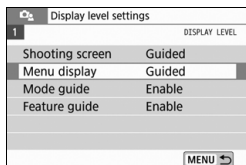

1 Select **[Menu display]**.

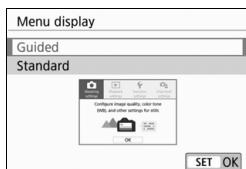

2 Select the display method.

Main tabs

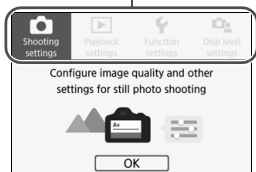

When **[Guided]** is set, the **[★ (My Menu)]** tab does not appear. To set My Menu, change the menu display level to **[Standard]**.

Shooting Mode Guide

You can display the description of the shooting mode (mode guide) when switching the shooting mode during viewfinder shooting. By default, it is set to **[Enable]**.

Display level settings	
DISPLAY LEVEL	
Shooting screen	Guided
Menu display	Guided
Mode guide	Enable
Feature guide	Enable

1 Select [Mode guide].

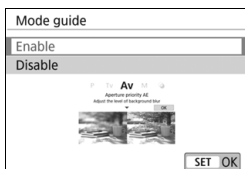

2 Select [Enable].

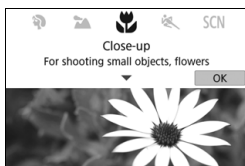

3 Turn the Mode Dial.

- ▶ A description of the selected shooting mode will appear.

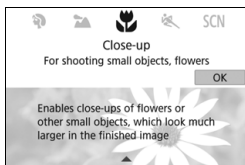

4 Press the <▼> key.

- ▶ The rest of the description will appear.
- When you press <SET>, the description will disappear and the Quick Control screen will appear.
- In the <SCN> and <Q> shooting modes, the shooting mode selection screen will appear.

 In step 3 and step 4, if you tap on **[OK]** or press the shutter button halfway, the description will disappear and the Quick Control screen will appear.

Feature Guide

When using Quick Control or setting menu items, you can display a brief description of functions and options (feature guide). By default, it is set to **[Enable]**.

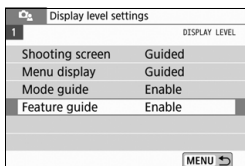

1 Select **[Feature guide]**.

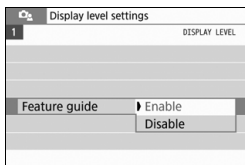

2 Select **[Enable]**.

● Sample Screens

Quick Control screen



Menu screen

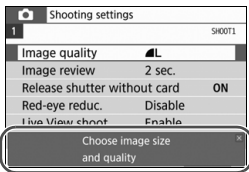

Feature guide

The description will disappear when you tap on it or proceed with the operation.

Shooting Tips

Shooting tips appear when [Shooting screen] is set to [Guided] (p.46) and the camera setting is in any of the following cases. In Basic Zone modes, shooting tips appear regardless of the [Shooting screen] setting.

- To further blur the background (with the lowest aperture value set in the <Av> mode).
- The image is likely to be overexposed.
- The image is likely to be underexposed.
- Camera shake is likely to occur (only in Basic Zone modes).

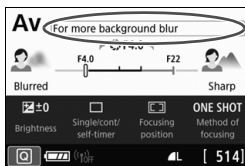

1 Tap on the area within the frame.

- ▶ The shooting tips will appear.
- You can also display the shooting tips by pressing the <⌫> button.

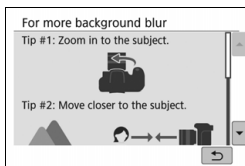

2 Check the shooting tips.

- You can scroll up and down by tapping on the screen.
- You can also scroll by pressing the <▲> <▼> keys.

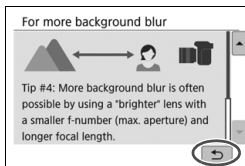

3 Tap on [⌫].

- ▶ Shooting tips will disappear, and the screen in step 1 will reappear.
- You can also hide the shooting tips by pressing <SET>.

Q Quick Control for Shooting Functions

You can directly select and set the shooting functions displayed on the LCD monitor with intuitive operations. This is called Quick Control.



1 Press the <Q> button (10).

- ▶ The Quick Control screen will appear.



2 Set the desired functions.

- Press the <+> cross keys to select a function.
- ▶ The settings of the selected function and Feature guide (p.50) will appear.
- Turn the <DIAL> dial to change the setting.

Basic Zone modes

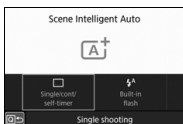

Creative Zone modes

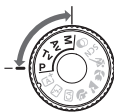

3 Take the picture.

- Press the shutter button completely to take the picture.
- ▶ The captured image will be displayed.

Sample Quick Control Screen

● When [📷: Shooting screen: Guided] is Set

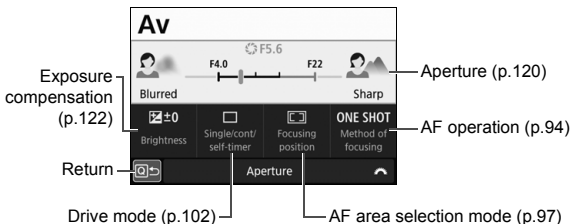

● When [📷: Shooting screen: Standard] is Set

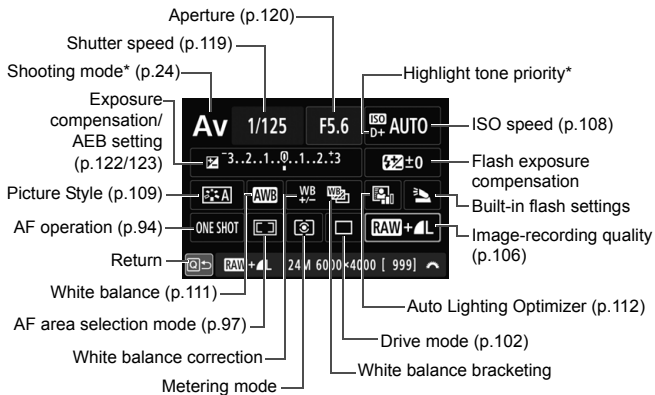

* These functions cannot be set with Quick Control.

MENU Menu Operations and Configurations

You can configure various settings with the menu such as the image-recording quality, date/time, etc.

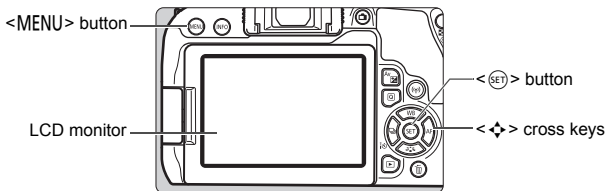

Menu Screen

The menu tabs and items displayed vary depending on the shooting mode.

Basic Zone modes

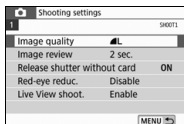
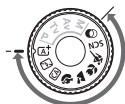

Movie shooting

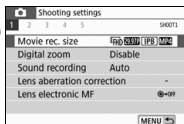

Creative Zone modes

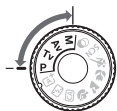

Secondary tabs

Menu items

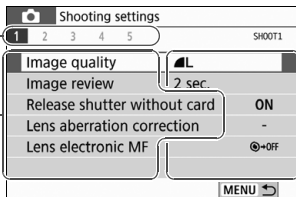

Menu settings

Menu Setting Procedure

- When []: Menu display: Guided] is Set

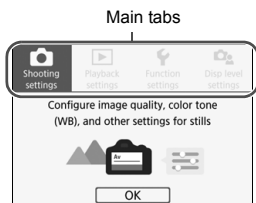

1 Display the main tabs.

- When you press the <MENU> button, the main tabs and a description of the selected tab will appear.

2 Select a main tab.

- Each time you press the <◀> <▶> keys of the cross keys, the main tab (group of functions) will switch.

3 Display the menu screen.

- Press <SET> to display the menu screen.
- To return to the main tab screen, press the <MENU> button.

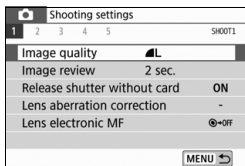

4 Select a secondary tab.

- Press the <◀> <▶> keys of the cross keys to select a secondary tab.
- For example, in this manual, the [3] tab refers to the screen displayed when the (Shooting) tab's [3] is selected.

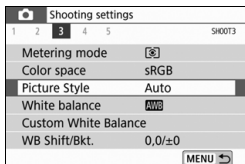

5 Select the desired item.

- Press the <▲> <▼> keys of the cross keys to select the item, then press <SET>.

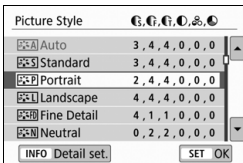

6 Select the setting.

- Press the <▲> <▼> or <◀> <▶> keys of the cross keys to select the desired setting. (Some settings are selected with the <▲> and <▼> keys, and others are selected with the <◀> and <▶> keys.)
- The current setting is indicated in blue.

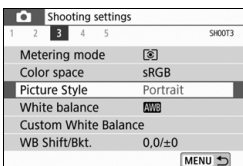

7 Set the setting.

- Press <SET> to set it.
- ▶ If you change the setting from the default, it will be indicated in blue (available only for the menu items under the [📷] tab).

8 Exit the setting.

- Press the <MENU> button twice to exit the menu and return to shooting-ready state.

- In step 2, you can also use the <☀> dial or the <[Q]> button.
- You can also go to the menu screen by tapping on [OK] in step 3.
- In steps 2 to 8, you can also tap on the LCD monitor to perform the operation (p.58).
- The description of menu functions hereafter assumes that the menu screen is displayed.
- To cancel the operation, press the <MENU> button.

● When [: Menu display: Standard] is Set

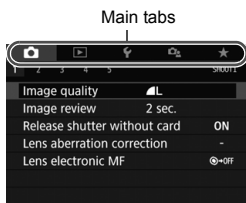

1 Display the menu screen.

- Press the <MENU> button to display the menu screen.

2 Select a tab.

- Each time you press the <[Q]> button, the main tab (group of functions) will switch.
- Press the <◀> <▶> keys of the cross keys to select a secondary tab.
- For example, in this manual, the [3] tab refers to the screen displayed when the (Shooting) tab's [3] is selected.
- The subsequent operations are the same as those for [: Menu display: Guided]. See the steps on page 55, starting with step 5.
- To exit the setting, press the <MENU> button once.

Operating the Camera with Touch Screen

You can operate the camera by tapping on the LCD monitor (touch-sensitive panel) with your fingers.

Tap

Sample Screen (Quick Control)

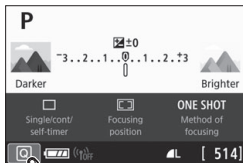

- Use your finger to tap on (touch briefly and then remove your finger from) the LCD monitor.
- By tapping, you can select menus, icons, etc., displayed on the LCD monitor.
- For example, when you tap on [Q], the Quick Control screen appears. By tapping on [Q↔], you can return to the preceding screen.

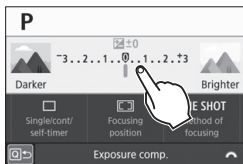

Operations possible by tapping on the screen

- Setting menu functions after pressing the <MENU> button
- Quick Control
- Setting functions after pressing the <ISO>, <WB>, <WB>, <WB>, <WB>, or <WB> button
- Touch AF and touch shutter in Live View shooting
- AF point selection in movie shooting
- Setting functions in Live View shooting and movie shooting
- Playback operations

Drag

Sample Screen (Menu screen)



- Slide your finger while touching the LCD monitor.

Sample Screen (Scale display)

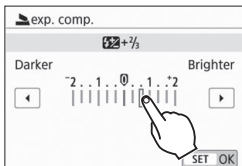

Operations possible by dragging your finger on the screen

- Selecting a menu tab or item after pressing the <MENU> button
- Setting with scale display
- Quick Control
- Selecting AF points
- Setting functions in Live View shooting and movie shooting
- Playback operations

MENU Setting the Touch Control Response

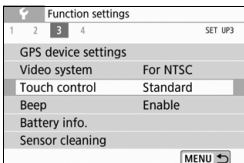

1 Select [Touch control].

- Under the [**F3**] tab, select [**Touch control**], then press <SET>.

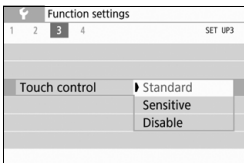

2 Set the touch control response setting.

- Select the desired setting, then press <SET>.
- [**Standard**] is the normal setting.
- [**Sensitive**] provides a more reactive touch screen response than [**Standard**]. Try using both settings and select the one you prefer.
- To disable touch operations, select [**Disable**].

⚠ Cautions for Touch Control Operations

- Since the LCD monitor is not pressure sensitive, do not use any sharp objects, such as your fingernail or a ballpoint pen, for touch operations.
- Do not use wet fingers for touch operations.
- If the LCD monitor has any moisture or if your fingers are wet, the touch screen may not respond or malfunction may occur. In such a case, turn off the power and wipe off the moisture with a cloth.
- Attaching any commercially-available protective sheet or sticker on the LCD monitor may degrade the touch operation response.
- If you quickly perform touch operation when [**Sensitive**] is set, the touch operation response may be slower.

MENU Formatting the Card

If the card is new or was previously formatted by another camera or computer, format the card with this camera.

When the card is formatted, all images and data on the card will be erased. Even protected images will be erased, so make sure there is nothing you need to keep. If necessary, transfer the images and data to a computer, etc., before formatting the card.

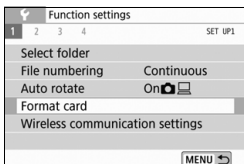

1 Select [Format card].

- Under the [**1**] tab, select [**Format card**], then press < **SET** >.

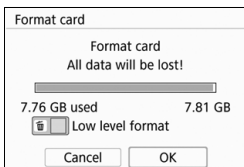

2 Format the card.

- Select [**OK**], then press < **SET** >.
- ▶ The card will be formatted.
- ▶ When the formatting is complete, the menu will reappear.
- For low-level formatting, press the < **✓** > button to add a checkmark < **✓** > to [**Low level format**], then select [**OK**].

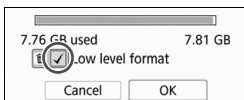

Switching the LCD Monitor Display

The LCD monitor can display the Quick Control screen, menu screen, captured images, etc.

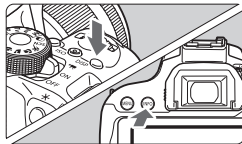
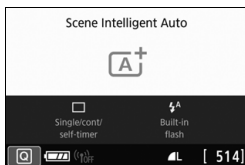

- When you turn on the power, the Quick Control screen will appear. You can then check the current shooting function settings.
- **When you press the shutter button halfway, the display will turn off. And when you let go of the shutter button, the display will turn on.**
- You can also turn off the display by pressing the <DISP> button. Press the button again to turn on the display.
- By pressing the <INFO> button, you can toggle the display between the electronic level and Quick Control screen.

Menu Functions

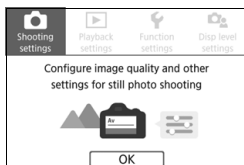

- Appears when you press the <MENU> button. Press the button again to return to the previous screen.

Captured Image



- Appears when you press the <▶> button. Press the button again to return to the previous screen.

Displaying the Electronic Level

You can display the electronic level on the LCD monitor and in the viewfinder to help you correct the camera tilt. Note that you can check only the horizontal tilt and not the forward/backward tilt.

Displaying the Electronic Level on the LCD Monitor

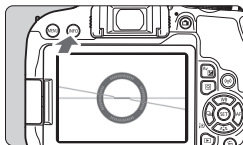

1 Press the <INFO> button.

- Each time you press the <INFO> button, the screen display will change.
- Display the electronic level.

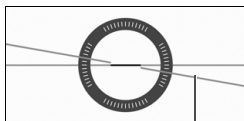

Horizontal level

2 Check the camera's tilt.

- The horizontal tilt is displayed in 1° increments. The tilt scale is marked in 5° increments.
- When the red line turns green, it indicates that the tilt is almost corrected.

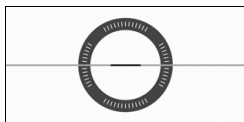

MENU Displaying the Electronic Level in the Viewfinder

A simple electronic level using a camera icon can be displayed in the viewfinder. Since this indicator is displayed during shooting, you can take the picture while checking the camera tilt.

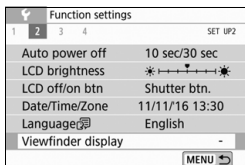

1 Select [Viewfinder display].

- Under the [**2**] tab, select [Viewfinder display], then press < (SET) >.

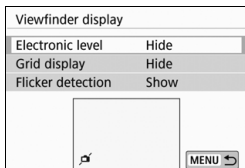

2 Select [Electronic level].

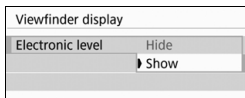

3 Select [Show].

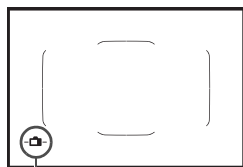

Electronic level

4 Press the shutter button halfway.

- The electronic level will appear at the position shown in the illustration.

 Horizontal

  Tilt 1°

  Tilt 2° or higher

- This level also works with vertical shooting.

2

Basic Shooting and Image Playback

This chapter describes how to use the Basic Zone modes on the Mode Dial for best results and how to play back images.

With Basic Zone modes, all you do is point and shoot, and the camera sets everything automatically (p.87). Also, because advanced shooting function settings cannot be changed, you can enjoy shooting photographs without worrying about botched pictures due to misoperation.

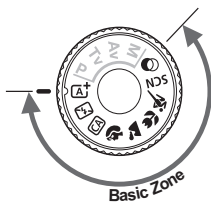
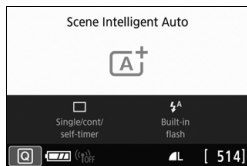

Before Shooting in the <SCN> or <Creative Filters> Mode

When the LCD monitor is turned off, press the <Q> button (p.76, 84) to check which shooting mode is set before shooting.

- * <SCN>: Special scene
- * <Creative Filters> : Creative filters

[A⁺] Fully Automatic Shooting (Scene Intelligent Auto) ■

<[A⁺]> is a fully automatic mode. The camera analyzes the scene and sets the optimum settings automatically. It can also adjust focus automatically on either the still or moving subject by detecting the motion of the subject (p.69).

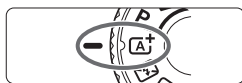

Area AF frame

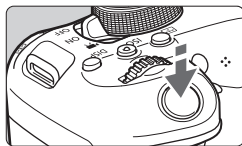

Focus indicator

1 Set the Mode Dial to **<[A⁺]>**.

2 Aim the Area AF frame over the subject.

- All the AF points will be used to focus, and the camera will focus on the closest object.
- Aiming the center of the Area AF frame over the subject will make focusing easier.

3 Focus on the subject.

- Press the shutter button halfway. The lens elements will shift to focus.
- ▶ When achieving focus, the AF point that has achieved focus will be displayed. At the same time, the beeper will sound and the focus indicator **<●>** in the viewfinder will light up.
- ▶ In low light, the AF point(s) will light up briefly in red.
- ▶ If necessary, the built-in flash will be raised automatically.

 If a description of the shooting mode appears in step 1, press **<[SET]>** to hide it (p.49).

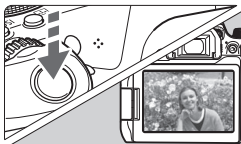

4 Take the picture.

- Press the shutter button completely to take the picture.
- ▶ The captured image will be displayed for approx. 2 sec. on the LCD monitor.
- When you finish shooting, push down the built-in flash with your fingers.



The **A⁺** mode makes the colors look more impressive in nature, outdoor, and sunset scenes. If you do not obtain the desired color tones, change the mode to a Creative Zone mode and select a Picture Style other than **A**, then shoot again (p.109).



FAQ

- **The focus indicator <●> blinks and focus is not achieved.**
 - Aim the Area AF frame over an area with good contrast, then press the shutter button halfway (p.45).
 - If you are too close to the subject, move away and shoot again.
 - Change the AF area selection mode and shoot again (p.96). The default setting is Automatic selection AF.
- **When focus is achieved, the AF points do not light up in red.**
The AF points light up in red only when focus is achieved in low light or with a dark subject.
- **Multiple AF points light up simultaneously.**
Focus has been achieved at all those points. You can take the picture as long as an AF point covering the target subject is lighting up.

- **The beeper continues to beep softly. (The focus indicator <●> does not light up.)**



It indicates that the camera is focusing continuously on a moving subject. (The focus indicator <●> does not light up.) You can take sharp pictures of a moving subject.

Note that focus lock (p.69) will not work in this case.

- **Pressing the shutter button halfway does not focus on the subject.**

If the focus mode switch of the lens is set to <MF> (manual focus), set it to <AF> (autofocus).

- **The flash fired even if it was daylight.**

For a backlit subject, the flash may fire to help lighten the subject's dark areas. If you do not want the flash to fire, use the Quick Control to set [Built-in flash firing] to [> (p.86) or set the <> (Flash Off) mode and shoot (p.70).

- **The built-in flash fired and the picture came out extremely bright.**

Move further away from the subject and shoot. When shooting with flash, if the subject is too close to the camera, the picture may come out extremely bright (overexposure).

- **In low light, the built-in flash fired a series of flashes.**

Pressing the shutter button halfway may trigger the built-in flash to fire a series of flashes to assist autofocusing. This is called the AF-assist beam. Its effective range is approx. 4 meters / 13.1 feet. The built-in flash will make a sound when firing continuously. This is normal and not a malfunction.

- **When flash was used, the bottom part of the picture came out unnaturally dark.**

The shadow of the lens barrel was captured in the picture because the subject was too close to the camera. Move further away from the subject and shoot. If a hood is attached to the lens, remove it before taking the flash picture.

[A⁺] Full Auto Techniques (Scene Intelligent Auto) ■

Recomposing the Shot



Depending on the scene, positioning the subject toward the left or right to include a balanced background will result in a picture with better perspective. In the <[A⁺]> mode, pressing the shutter button halfway to focus on a still subject will lock the focus on that subject. Recompose the shot while keeping the shutter button pressed halfway, and then press the shutter button completely to take the picture. This is called “focus lock”. Focus lock is also possible in other Basic Zone modes (except <[S] > <SCN: [M] >).

Shooting a Moving Subject



In the <[A⁺]> mode, if the subject moves (distance to camera changes) during or after focusing, AI Servo AF will take effect to focus on the subject continuously. (The beeper will continue beeping softly.) As long as you keep the Area AF frame positioned over the subject while pressing the shutter button halfway, focusing will be continuous. At the decisive moment, press the shutter button completely to take the picture.

Shooting When You Cannot Use Flash

The camera analyzes the scene and sets the optimum settings automatically. In places where flash photography is prohibited such as in a museum or an aquarium, use the < > (Flash Off) mode.

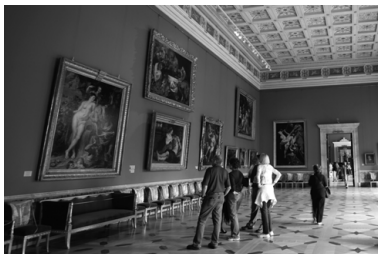
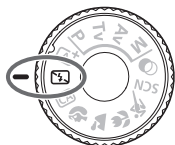

Shooting Tips

- **Prevent camera shake if the numeric display (shutter speed) in the viewfinder blinks.**
Under low light when camera shake is prone to occur, the viewfinder's shutter speed display will blink. Hold the camera steady or use a tripod. When using a zoom lens, use the wide-angle end to reduce blur caused by camera shake even with handheld shooting.
- **Take portraits without flash.**
In low-light conditions, tell the subject to keep still until the picture is taken. Any movement by the subject during shooting may result in the subject being blurred in the picture.

CA Creative Auto Shooting

In the <CA> mode, you can set the following functions for shooting: (1) Ambience-based shots, (2) Background blur, (3) Drive mode, and (4) Built-in flash firing. The default settings are the same as the <A+> mode.

* CA stands for Creative Auto.



1 Set the Mode Dial to <CA>.



2 Press the <Q> button (10).

▶ The Quick Control screen will appear.

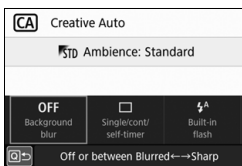

3 Set the desired functions.

- Press the <⬆> cross keys to select a function.
- ▶ The settings of the selected function and Feature guide (p.50) will appear.

4 Take the picture.

- Press the shutter button completely to take the picture.

Shooting Portraits

The (Portrait) mode blurs the background to make the human subject stand out. It also makes skin tones and hair look softer.

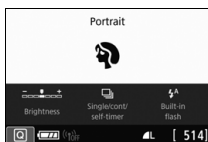

Shooting Tips

- **Select the location where the distance between the subject and the background is the farthest.**

The further the distance between the subject and background, the more blurred the background will look. The subject will also stand out better against an uncluttered dark background.

- **Use a telephoto lens.**

If you have a zoom lens, use the telephoto end to fill the frame with the subject from the waist up. Move in closer if necessary.

- **Focus on the face.**

Check that the AF point covering the face lights up. For close-ups of the face, focus on the eyes.

Shooting Landscapes

Use the <> (Landscape) mode for wide scenery or to have everything in focus from near to far. For vivid blues and greens, and very sharp and crisp images.

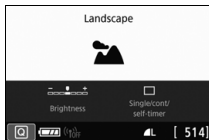
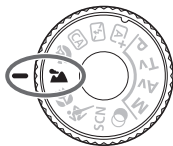

Shooting Tips

- **With a zoom lens, use the wide-angle end.**
When using a zoom lens, set the lens to the wide-angle end to make the objects near and far in focus. It also adds breadth to landscapes.
- **Shooting night scenes.**
The <> mode is also good for night scenes because it disables the built-in flash. When shooting night scenes, use a tripod to prevent camera shake.

Shooting Close-ups

When you want to shoot flowers or small things up close, use the <> (Close-up) mode. To make small things appear much larger, use a macro lens (sold separately).

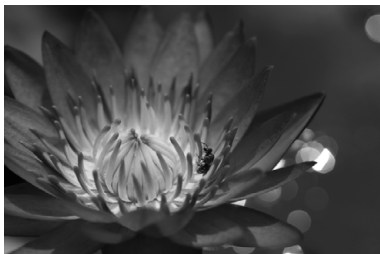
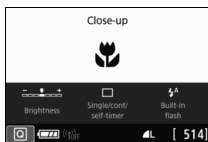



Shooting Tips

- **Use a simple background.**

A simple background makes small objects such as flowers stand out better.

- **Move in as close as possible to the subject.**

Check the lens for its minimum focusing distance. Some lenses have indications such as <0.25m/0.8ft> on them. The lens minimum focusing distance is measured from the <> (focal plane) mark on the top of the camera to the subject. If you are too close to the subject, the focus indicator <> will blink.

If the built-in flash is fired and the bottom part of the picture comes out unnaturally dark, move away a little from the subject and try again.

- **With a zoom lens, use the telephoto end.**

If you have a zoom lens, using the telephoto end will make the subject look larger.

Shooting Moving Subjects

Use the < > (Sports) mode to shoot a moving subject, such as a running person or a moving vehicle.

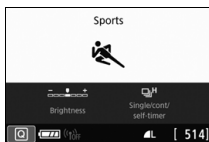
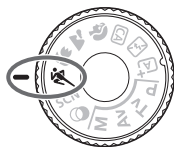

Shooting Tips

- **Use a telephoto lens.**

Use of a telephoto lens is recommended for shooting from a distance.

- **Track the subject with the Area AF frame.**

Press the shutter button halfway to start autofocusing in Area AF frame. During autofocusing, the beeper will continue beeping softly. If focus cannot be achieved, the focus indicator <●> will blink. The default setting is <H> (High-speed continuous shooting*). At the decisive moment, press the shutter button completely to take the picture. If you keep holding down the shutter button, you can shoot continuously while maintaining autofocusing to capture changes in the subject's movement.

* Viewfinder shooting: max. approx. 6.0 shots/sec., Live View shooting: max. approx. 4.5 shots/sec.

SCN: Special Scene Mode

The camera will automatically choose the appropriate settings when you select a shooting mode for your subject or scene.



1 Set the Mode Dial to <SCN>.



2 Press the <Q> button (10).
▶ The Quick Control screen will appear.

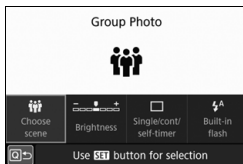

3 Select a shooting mode.

- Select [**Choose scene**], then press <SET>.

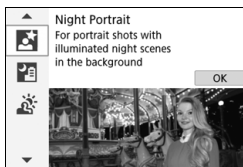

- Press the <▲> <▼> keys to select the desired shooting mode, then press <SET>.
- You can also select by turning the <SCN> dial.

If [**Mode guide**] is set to [Enable], press <SET> after step 1 to go to the shooting mode selection screen.

Available Shooting Modes in the <SCN> Mode

Shooting Mode	Page
Group Photo	p.77
Kids	p.78
Food	p.79
Candlelight	p.80

Shooting Mode	Page
Night Portrait	p.81
Handheld Night Scene	p.82
HDR Backlight Control	p.83

Shooting Group Photos

Use the <> (Group Photo) mode to shoot group photos. You can take a picture in which both the people in the front and people in the back are all in focus.

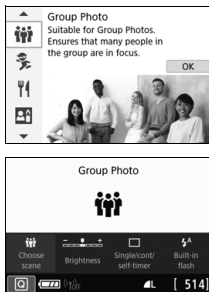

Shooting Tips

- **Use a wide-angle lens.**
When using a zoom lens, use the wide-angle end to make it easy to get all the people in the group in focus at once, from the front row to the back. Also, if you place a little distance between the camera and the subjects (so that the subjects' entire bodies are in the shot), the focus range increases.
- **Use continuous shooting.**
It is recommended to use continuous shooting to shoot multiple photos in case some people close their eyes.

Photographing Children

When you want to continuously focus on and photograph children running around, use  (Kids). Skin tones will look healthy.

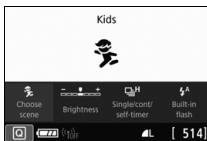

Shooting Tips

- **Track the subject with the Area AF frame.**

Press the shutter button halfway to start autofocusing in Area AF frame. During autofocusing, the beeper will continue beeping softly. If focus cannot be achieved, the focus indicator  will blink.

- **Shoot continuously.**

The default setting is  (High-speed continuous shooting*). At the decisive moment, press the shutter button completely to take the picture. If you keep holding down the shutter button, you can shoot continuously while maintaining autofocusing to capture changes in the subject's facial expression and movement.

* Viewfinder shooting: max. approx. 6.0 shots/sec., Live View shooting: max. approx. 4.5 shots/sec.

🍴 Shooting Food

When shooting food, use <🍴> (Food). The photo will look bright and appetizing. Also, depending on the light source, the reddish tinge will be suppressed in the pictures taken under tungsten lights, etc.



💡 Shooting Tips

- **Change the color tone.**
You can change [**Color tone**]. To increase the food's reddish tinge, set it toward [**Warm**]. Set it toward [**Cool**] if it looks too red.
- **Avoid using flash.**
If you use flash, the light may reflect off the dish or food and results in unnatural shadows. Therefore, <🚫> (Built-in flash off) is set by default. Try to prevent camera shake when shooting in low-light locations.

Shooting Candlelight Portraits

When photographing a human subject lit in candlelight, use **< [Candlelight] >** (Candlelight). The atmosphere of candlelight is reflected in the color tones of the picture.

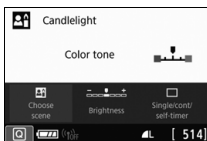

Shooting Tips



- **Use the center AF point to focus.**
Aim the center AF point in the viewfinder over the subject, then shoot.
- **Prevent camera shake if the numeric display (shutter speed) in the viewfinder blinks.**
Under low light where camera shake is prone to occur, the viewfinder's shutter speed display will blink. Hold the camera steady or use a tripod. When using a zoom lens, you can reduce blur caused by camera shake by setting the lens to the wide-angle end, even with handheld shooting.
- **Change the color tone.**
You can change **[Color tone]**. To increase the candlelight's reddish tinge, set it toward **[Warm]**. Set it toward **[Cool]** if it looks too red.

Shooting Night Portraits (With a Tripod) ■

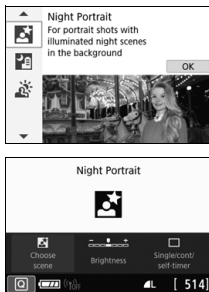
To photograph people at night and obtain a natural-looking night scene in the background, use the < > (Night Portrait) mode. Using a tripod is recommended.



Shooting Tips

- **Use a wide-angle lens and a tripod.**
When using a zoom lens, use the wide-angle end to obtain a wide night view. Also, since camera shake is prone to occur with handheld shooting, use a tripod.
- **Check the subject's brightness.**
Under low light, the built-in flash will fire automatically to obtain a good exposure of the subject.
Note that it is recommended to play back the captured image on location to check the image brightness. If the subject looks dark, move nearer and shoot again.
- **Also shoot in other shooting modes.**
Since camera shake is prone to occur with night shots, shooting also with < > and < > is recommended.

Shooting Night Scenes (Handheld)

Using a tripod when shooting a night scene gives the best results. However, the  (Handheld Night Scene) mode enables you to shoot night scenes even while handholding the camera. In this shooting mode, four shots are taken consecutively for each picture, and the resulting one image with reduced camera shake is recorded.

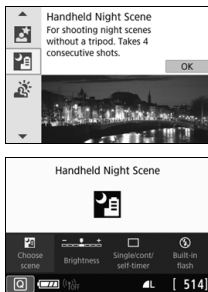



Shooting Tips

- **Hold the camera firmly.**

During shooting, hold the camera firmly and steadily. In this mode, four shots are aligned and merged into a single image. However, if there is significant misalignment in any of the four shots due to camera shake, they may not align properly in the final image.

- **For shots including people, fire the flash.**

If you want to include people in the night scene shot, press the  button to set  (Built-in flash on). To take a nice portrait, the first shot will use flash. Tell the subject not to move until all four consecutive shots are taken.

Shooting Backlit Scenes

When shooting a scene having both the bright and dark areas, use the  (HDR Backlight Control) mode. When you take one picture in this mode, three consecutive shots are taken at different exposures. This results in one image, with a wide tonal range, that has minimized the clipped shadows caused by backlighting.

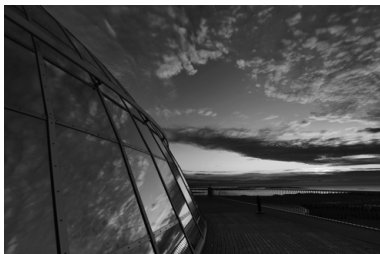
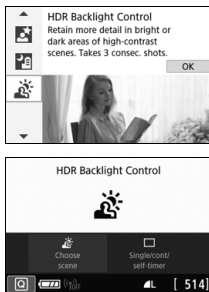

Shooting Tips

- **Hold the camera firmly.**

During shooting, hold the camera firmly and steadily. In this mode, three shots are aligned and merged into a single image. However, if there is significant misalignment in any of the three shots due to camera shake, they may not align properly in the final image.

Shooting with Creative Filter Effects

In the <  > (Creative filter) mode, you can apply one of ten filter effects (Grainy B/W*, Soft focus*, Fish-eye effect*, Water painting effect*, Toy camera effect*, Miniature effect*, HDR art standard, HDR art vivid, HDR art bold, and HDR art embossed) for shooting. When the camera is set for Live View shooting, you can see the effect on the screen before you start shooting. The camera saves only the image with the Creative filter applied.

For the effects marked with an asterisk, you can also take a picture without a Creative filter, then apply the effect afterward and save it as a new image.



1 Set the Mode Dial to < >.







2 Display the Live View image.

- Press the <  > button to display the Live View image.



3 Select [Creative filters] with Quick Control.

- Press the <  > button (10).
- Press the <  > <  > keys to select [] on the upper left of the screen, then press <  >.



4 Select a shooting mode.

- Press the <▲> <▼> keys to select a shooting mode, then press <SET>.
- ▶ The image will be displayed with the effects of the filter applied.

Available Shooting Modes in the Mode

Shooting Mode	
	Grainy B/W
	Soft focus
	Fish-eye effect
	Water painting effect
	Toy camera effect

Shooting Mode	
	Miniature effect
	HDR art standard
	HDR art vivid
	HDR art bold
	HDR art embossed



5 Adjust the effect.

- Press the <Q> button and select the icon below [**Creative filters**] (except for , , , , and).
- Press the <◀> <▶> keys to adjust the filter effect, then press <SET>.

6 Take the picture.

- Press the shutter button completely to take the picture.
- To return to viewfinder shooting, press the <📷> button to exit Live View shooting. Then press the shutter button completely to take the picture.

Q Quick Control

In Basic Zone modes, press the **<Q>** button to display the Quick Control screen. You can set the items shown in the tables on pages 87-88.

1 Set the Mode Dial to a Basic Zone mode.

Example: **<CA>**

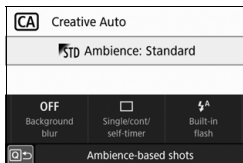

2 Press the **<Q>** button (10).

▶ The Quick Control screen will appear.

3 Set the desired functions.

- Press the **<+>** cross keys to select a function. (This step is not necessary in the **10** mode.)
- ▶ The settings of the selected function and Feature guide (p.50) will appear.
- Turn the **<DIAL>** dial to change the setting.
- You can also select from a list by selecting a function and pressing **<SET>**.

- When [**10**: Shooting screen: Standard] is set, a screen such as the following will appear.

Example: **<CA>**

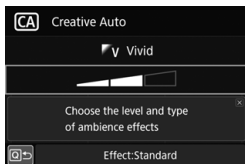
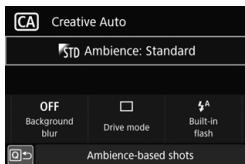

Settable Functions in Basic Zone Modes













●: Default setting* ○: User selectable □: Not selectable















Function								
Drive mode (p.102)	: Single shooting	●	●	●	○	●	●	○
	: High-speed continuous shooting	○	○	○	○	○	○	●
	: Low-speed continuous shooting	○	○	○	●	○	○	○
	: 10sec.	○	○	○	○	○	○	○
	: 2sec.	○	○	○	○	○	○	○
	: Continuous shooting	○	○	○	○	○	○	○
Built-in flash firing	: Automatic firing	●	□	●	●	□	●	□
	: Flash on (Fires at all times)	○	□	○	○	□	○	□
	: Flash off	○	●	○	○	●	○	●
Ambience-based shots		□	□	○	□	□	□	□
Background blur		□	□	○	□	□	□	□
Brightness (p.89)		□	□	□	○	○	○	○

Function		SCN						
Drive mode (p.102)	: Single shooting	●	○	●	●	●	●	●
	: High-speed continuous shooting	○	●	○	○	○	○	○
	: Low-speed continuous shooting	○	○	○	○	○	○	○
	: 10sec.	○	○	○	○	○	○	○
	: 2sec.	○	○	○	○	○	○	○
	: Continuous shooting	○	○	○	○	○	○	○
Built-in flash firing	: Automatic firing	●	●	□	□	●	□	□
	: Flash on (Fires at all times)	○	○	○	□	□	○	□
	: Flash off	○	○	●	●	□	●	●
Brightness (p.89)		○	○	○	○	○	○	□
Color tone (p.79, 80)		□	□	○	○	□	□	□

* If you change the shooting mode or set the power switch to <OFF>, all the functions will revert to the default settings (except the self-timer).

●: Default setting* ○: User selectable □: Not selectable

Function		    				
Drive mode (p.102)	<input type="checkbox"/> : Single shooting	●	●	●	●	●
	 : High-speed continuous shooting					
	 : Low-speed continuous shooting					
	 : 10sec.	○	○	○	○	○
	 : 2sec.	○	○	○	○	○
	 : Continuous shooting	○	○	○	○	○
Built-in flash firing	 : Automatic firing	●	●	●	●	●
	 : Flash on (Fires at all times)	○	○	○	○	○
	 : Flash off	○	○	○	○	○
Adjustment of effects (p.84)		○	○	○	○	○

Function						
						
Drive mode (p.102)	<input type="checkbox"/> : Single shooting	●	●	●	●	●
	 : High-speed continuous shooting		○	○	○	○
	 : Low-speed continuous shooting		○	○	○	○
	 : 10sec.	○	○	○	○	○
	 : 2sec.	○	○	○	○	○
	 : Continuous shooting	○	○	○	○	○
Built-in flash firing	 : Automatic firing	○				
	 : Flash on (Fires at all times)	○				
	 : Flash off	●	●	●	●	●
Adjustment of effects (p.84)						

* If you change the shooting mode or set the power switch to <OFF>, all the functions will revert to the default settings (except the self-timer).

Adjusting the Brightness

In Basic Zone modes, when a mode other than <A+>, <S>, <CA>, <SCN: []>, or <C> is set, you can adjust the brightness for shooting. You can adjust both the brightness and darkness across 3-step ranges with 0 being the standard.

1 Set the Mode Dial to <P>, <A>, <S>, <CA>, or <SCN>.

- When <SCN> is set, set to <iii>, <[]>, <[]>, <[]>, <[]>, or <[]>.



2 Display the Live View image.

- Press the <[]> button to display the Live View image (except <[]>).



3 With Quick Control, select the desired brightness.

- Press the <Q> button (10).
- Press the <▲> <▼> keys to select [] **Brightness**, then press the <◀> <▶> keys to select the desired brightness.
- ▶ The image with the selected brightness adjustment applied will appear.

4 Take the picture.

- Press the shutter button completely to take the picture.
- To return to viewfinder shooting, press the <[]> button to exit Live View shooting. Then press the shutter button completely to take the picture.
- If you change the shooting mode or set the power switch to <OFF>, the setting will revert to [0] (standard).

▶ Image Playback

The easiest way to play back images is described below. For more details on the playback procedure, see page 153.



1 Play back the image.

- Press the <▶> button.
- ▶ The last image captured or played back will appear.



2 Select an image.

- To play back images starting with the last image captured, press the <◀> key. To play back images starting with the first captured image, press the <▶> key.
- Each time you press the <INFO> button, the display will change.



No information



Basic information display

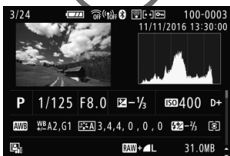

Shooting information display

3 Exit the image playback.

- Press the <▶> button to exit the image playback and return to shooting-ready state.

Shooting Information Display

With the shooting information screen displayed (p.90), you can press the <▲> <▼> keys to change the shooting information displayed at the screen bottom as follows.

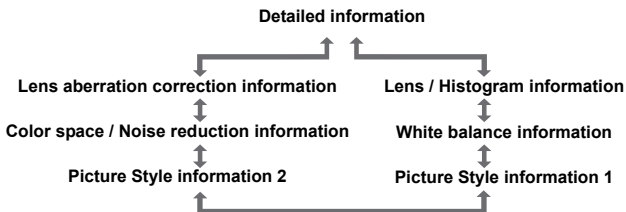

3

Setting the AF and Drive Modes

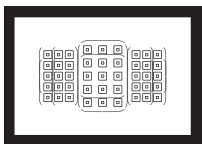

The AF points in the viewfinder are arranged to make AF shooting suitable for a wide variety of subjects and scenes.

You can also select the AF operation and drive mode that best match the shooting conditions and subject.

- The ☆ icon at the upper right of the page title indicates that the function is available only in Creative Zone modes (p.25).
- In Basic Zone modes, the AF operation is set automatically.



<AF> stands for autofocus. <MF> stands for manual focus.

AF: Changing the Autofocus Operation ☆

You can select the AF (autofocus) operation characteristics to suit the shooting conditions or subject. In Basic Zone modes, the optimum AF operation is set automatically for the respective shooting mode.

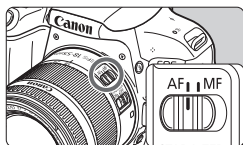

1 Set the lens's focus mode switch to <AF>.

2 Turn the Mode Dial to a Creative Zone mode.

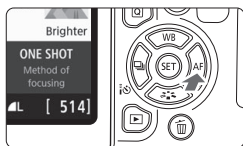

3 Press the <▶ AF> button.
▶ [AF operation] will appear.

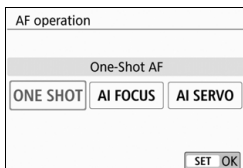

4 Select the AF operation.

- Press the <◀> <▶> keys to select the desired AF operation, then press <SET>.

5 Focus on the subject.

- Aim the AF point over the subject and press the shutter button halfway. The camera will then autofocus in the selected AF operation.

One-Shot AF for Still Subjects

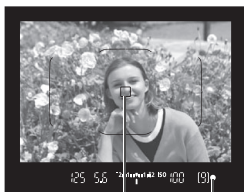

AF point
Focus indicator

Suited for still subjects. When you press the shutter button halfway, the camera will focus only once.

- The AF point that achieves focus is displayed, and the focus indicator <●> in the viewfinder will also light up.
 - With evaluative metering, the exposure setting will be set at the same time focus is achieved.
- While you hold down the shutter button halfway, the focus will be locked. You can then recompose the shot if desired.

AI Servo AF for Moving Subjects

This AF operation is suited for moving subjects when the focusing distance keeps changing. While you hold down the shutter button halfway, the camera will keep focusing on the subject continuously.

- The exposure is set at the moment the picture is taken.
- When the AF area selection mode (p.96) is set to Automatic selection AF, focus tracking will continue as long as the Area AF frame covers the subject.

AI Focus AF for Switching the AF Operation Automatically

AI Focus AF switches the AF operation from One-Shot AF to AI Servo AF automatically if a still subject starts moving.

- After the subject is focused in One-Shot AF, if the subject starts moving, the camera will detect the movement, change the AF operation automatically to AI Servo AF, and start tracking the moving subject.

Selecting the AF Area and AF Point

The camera has 45 AF points for autofocusing. You can select the AF area selection mode and AF point(s) suiting the scene or subject.

 Depending on the lens used, the number of usable AF points, AF point patterns, Area AF frame shape, etc. vary.

AF Area Selection Mode

You can select one of four AF area selection modes. For the selection procedure, see the next page.

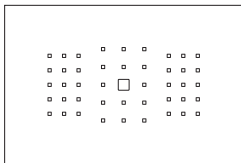

Single-point AF (Manual selection)

Select one AF point to focus.

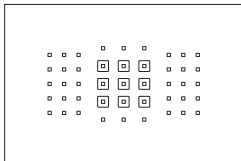

Zone AF (Manual selection of zone)

One of nine focusing zones is used to focus.

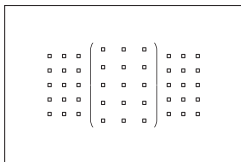

Large Zone AF (Manual selection of zone)

One of three focusing zones (left, center, and right) is used to focus.



Automatic selection AF

The Area AF frame (entire AF area) is used to focus.

Selecting the AF Area Selection Mode

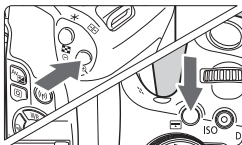

1 Press the <☐> or <☐> button (⌚6).

- Look through the viewfinder and press the <☐> or <☐> button.

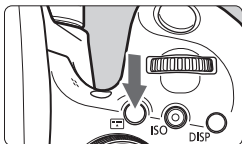

2 Press the <☐> button.

- Each time you press the <☐> button, the AF area selection mode changes.

Selecting the AF Point Manually

You can manually select the AF point or zone.

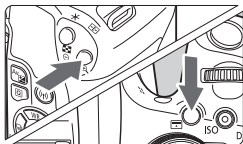

1 Press the or button (Ⓞ6).

- ▶ The AF points will be displayed in the viewfinder.
- In the Zone AF mode or Large Zone AF mode, the selected zone will be displayed.

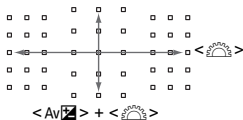

2 Select an AF point.

- You can select an AF point in horizontal direction with the dial.
- When you hold down the button and turn the dial, you can select an AF point in vertical direction.
- If you press , the center AF point (or center zone) will be selected.
- In the Zone AF mode, turning the dial will change the zone in a looping sequence.
- You can also select an AF point or zone in horizontal direction with the keys or vertical direction with the keys.

AF Point Display Indications

Pressing the or button lights up the AF points that are cross-type AF points for high-precision autofocusing. The blinking AF points are horizontal-line or vertical-line sensitive.

AF Area Selection Modes

Single-point AF (Manual selection)



Select one AF point <□> to be used for focusing.

Zone AF (Manual selection of zone)

The AF area is divided into nine focusing zones for focusing. Since all the AF points in the selected zone are used for Automatic selection AF, it is superior to Single-point AF in tracking the subject, and it is also effective for moving subjects.

However, since it is inclined to focus on the nearest subject, focusing on a specific target may be more difficult.

The AF point(s) achieving focus is displayed as <□>.

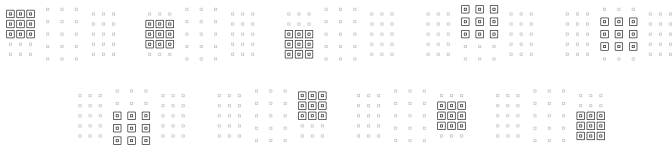

Large Zone AF (Manual selection of zone)

The AF area is divided into three focusing zones (left, center, and right) for focusing. Since the focusing area is larger than with Zone AF and all the AF points in the selected zone are used for Automatic selection AF, it is superior to Single-point AF in tracking the subject, and it is also effective for moving subjects.

However, since it is inclined to focus on the nearest subject, focusing on a specific target may be more difficult.

The AF point(s) achieving focus is displayed as <□>.



Automatic selection AF

The Area AF frame (entire AF area) is used to focus. The AF point(s) achieving focus is displayed as <□>.



With One-Shot AF, pressing the shutter button halfway will display the AF point(s) <□> that achieved focus. If multiple AF points are displayed, it means they all have achieved focus. This mode tends to focus on the nearest subject.

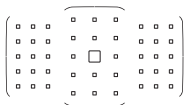

With AI Servo AF, the manually-selected (p.98) AF point <□> is used first to achieve focus. The AF point(s) achieving focus is displayed as <□>.

MF: Manual Focus

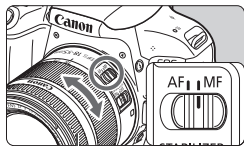

Focusing ring

1 Set the lens's focus mode switch to <MF>.

2 Focus on the subject.

- Focus by turning the lens focusing ring until the subject looks sharp in the viewfinder.

Selecting the Drive Mode

Single and continuous drive modes are provided.

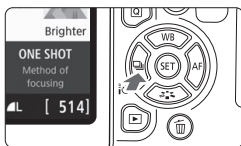

1 Press the    button.

▶ [Drive mode] will appear.

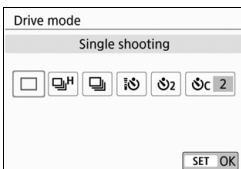

2 Select the drive mode.

- Press the <◀> <▶> keys to select the desired drive mode, then press <SET>.

: **Single shooting**

When you press the shutter button completely, only one shot will be taken.

H : **High-speed continuous shooting** (Max. approx. 6.0 shots/sec.)

When you press the shutter button completely, the camera will shoot continuously while you keep holding it down.

: **Low-speed continuous shooting** (Max. approx. 3.0 shots/sec.)

When you press the shutter button completely, the camera will shoot continuously while you keep holding it down.

: **10-sec. self-timer/remote control**

2 : **2-sec. self-timer**

c : **Self-timer: Continuous**

For self-timer shooting, see page 103.

Using the Self-timer

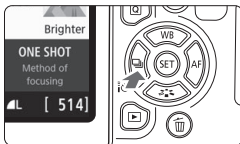

1 Press the **<< i [Drive mode] >>** button.

- ▶ [Drive mode] will appear.

2 Select the self-timer.

- Press the **<< >>** keys to select the self-timer, then press **<SET>**.

i: 10-sec. self-timer

The remote controller can also be used.

i₂: 2-sec. self-timer

i_c: 10-sec. self-timer plus continuous shots

Press the **<▲>** **<▼>** keys to set the number of multiple shots (2 to 10) to be taken with the self-timer.

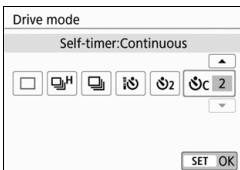

3 Take the picture.

- Look through the viewfinder, focus on the subject, then press the shutter button completely.
- ▶ You can check the self-timer operation with the self-timer lamp, beeper, and countdown display (in seconds) on the LCD monitor.
- ▶ 2 sec. before the picture is taken, the self-timer lamp will light up and the beeper will sound faster.

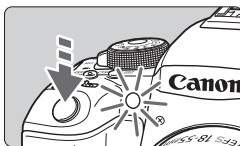

4

Image Settings

This chapter describes image-related function settings: Image-recording quality, ISO speed, Picture Style, white balance, Auto Lighting Optimizer, noise reduction, anti-flicker shooting, and other functions.

- The ☆ icon at the upper right of the page title indicates that the function is available only in Creative Zone modes (p.25).

MENU Setting the Image-Recording Quality

You can select the pixel count and its image quality. Nine image-recording quality settings are provided: **L**, **L**, **M**, **M**, **S1**, **S1**, **S2**, **RAW** + **L**, **RAW**.

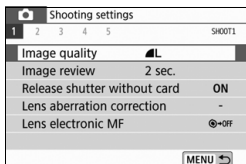

1 Select the image-recording quality.

- Under the [**1**] tab, select [**Image quality**], then press <SET>.
- ▶ [**Image quality**] will appear.

Pixels recorded (pixel count)

Possible shots

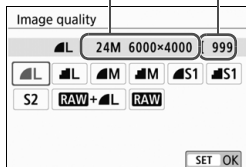

2 Set the image-recording quality.

- The respective quality's pixel count and number of possible shots will be displayed to help you select the desired quality. Then press <SET>.

Guide to Image-recording Quality Settings

(Approx.)

Image Quality		Pixels Recorded	File Size (MB)	Possible Shots	Maximum Burst
L L	High quality	24M	7.6	950	190 (Full)
			3.9	1840	Full (Full)
M M	Medium quality	11M	4.1	1790	Full (Full)
			2.0	3480	Full (Full)
S1 S1	Low quality	5.9M	2.6	2730	Full (Full)
			1.3	5260	Full (Full)
S2		3.8M	1.8	3810	Full (Full)
RAW + L	High quality	24M	29.4+7.6	170	19 (23)
RAW			29.4	210	21 (27)

* The file size, possible shots, and maximum burst are based on Canon's testing standards (3:2 aspect ratio, ISO 100 and Standard Picture Style) using an 8 GB card. **These figures will vary depending on the subject, card brand, aspect ratio, ISO speed, Picture Style, Custom Functions, and other settings.**

* Figures in parentheses for the maximum burst apply to H> high-speed continuous shooting. Figures in parentheses apply to an UHS-I class 16 GB card based on Canon's testing standards.

- "Full" indicates that shooting is possible until the card becomes full with the listed conditions.

ISO: Setting the ISO Speed for Still Photos ★ ■

Set the ISO speed (image sensor's sensitivity to light) to suit the ambient light level. In Basic Zone modes, the ISO speed is set automatically.

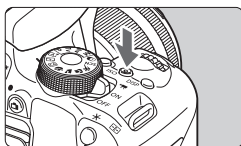

1 Press the <ISO> button (⚙️6).

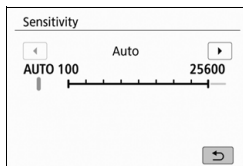

2 Set the ISO speed.

- While looking in the viewfinder or at the LCD monitor, press the <<> <>> keys or turn the <⚙️> dial to select the desired ISO speed, then press <SET>.
- ISO speed can be set within ISO 100 - ISO 25600.
- With [AUTO] selected, the ISO speed will be set automatically.
- When setting under [**2: ISO speed**] (shown on the left), you can press the <INFO> button to set the ISO speed to [AUTO].

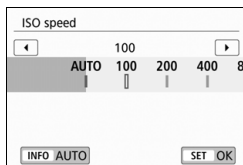

ISO Speed Guide

ISO Speed	Shooting Situation (No flash)	Flash Range
ISO 100 - ISO 400	Sunny outdoors	The higher the ISO speed, the farther the effective flash range will be (p.125).
ISO 400 - ISO 1600	Overcast skies or evening time	
ISO 1600 - ISO 25600, H	Dark indoors or night	

* High ISO speeds will result in grainier images.

Selecting a Picture Style ☆

Just by selecting a preset Picture Style, you can obtain image characteristics effectively matching your photographic expression or the subject.

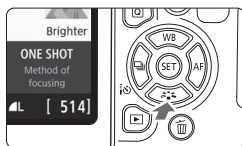

1 Press the <▼ > button.

- ▶ The Picture Style selection screen will appear.

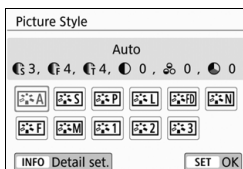

2 Select a Picture Style.

- Select a Picture Style, then press <SET>.
- ▶ The Picture Style will be set.



You can also set the Picture Style with [ 3: Picture Style].

Picture Style Characteristics

Auto

The color tone will be adjusted automatically to suit the scene. The colors will look vivid for blue skies, greenery and sunsets, particularly in nature, outdoor and sunset scenes.



If the desired color tone is not obtained with [**Auto**], use another Picture Style.

Standard

The image looks vivid, sharp, and crisp. This is a general-purpose Picture Style suitable for most scenes.

Portrait

For nice skin tones. The image looks softer. Suited for close-up portraits.

By changing the [**Color tone**], you can adjust the skin tone.

Landscape

For vivid blues and greens, and very sharp and crisp images. Effective for impressive landscapes.

Fine Detail

Suited for detailed outline and fine texture description of the subject. The colors will be slightly vivid.

Neutral

Geared for users who prefer to process images with their computer. For natural colors and subdued images with modest brightness and color saturation.

Faithful

Geared for users who prefer to process images with their computer. The color of a subject that is captured in ambient light at a color temperature of 5200K will be adjusted to match the subject's colorimetric color. For subdued images with modest brightness and color saturation.

Monochrome

Creates black-and-white images.

User Defined 1-3

You can register a basic style such as [**Portrait**], [**Landscape**], a Picture Style file, etc. and adjust it as desired. Any User Defined Picture Style that has not been set will have the same default settings as the [**Auto**] Picture Style.

WB: Matching the Light Source ☆

White balance (WB) is for making the white areas look white. Normally, the Auto [AWB] (Ambience priority) or [AWB w] (White priority) setting will obtain the correct white balance. If natural-looking colors cannot be obtained with Auto, you can select the white balance to match the light source or set it manually by shooting a white object.

In Basic Zone modes, [AWB] (Ambience priority) is set automatically. (In the <M> mode, [AWB w] (White priority) is set.)

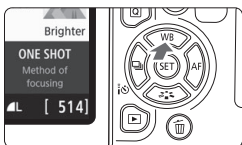

- 1 Press the <▲ WB> button.
▶ [White balance] will appear.

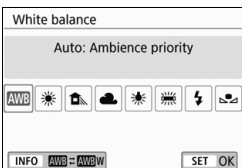

- 2 Select a white balance setting.
 - Select the desired setting, then press <SET>.
 - The “Approx. ****K” (K: Kelvin) displayed for the white balance settings <☀>, <🏠>, <☁>, <☀> or <⚡> is the respective color temperature to be set.

 You can also set with [CAMERA 3: White balance].

White Balance

To the human eye, a white object looks white regardless of the type of lighting. With a digital camera, the white for color correction basis is decided depending on the color temperature of the illumination, and then the color is adjusted with software to make the white areas look white. With this function, pictures with natural color tones can be taken.

MENU Auto Correction of Brightness and Contrast ☆

If the image comes out dark or the contrast is low, the brightness and contrast can be corrected automatically. This function is called Auto Lighting Optimizer. The default setting is **[Standard]**. With JPEG images, the correction is applied when the image is captured.

In Basic Zone modes, **[Standard]** is set automatically.

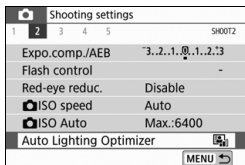

1 Select **[Auto Lighting Optimizer]**.

- Under the [**2**] tab, select **[Auto Lighting Optimizer]**, then press **< (SET) >**.

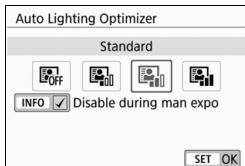

2 Select the setting.

- Select the desired setting, then press **< (SET) >**.

3 Take the picture.

- The image will be recorded with the brightness and contrast corrected as necessary.

MENU Setting Noise Reduction ☆

High ISO Speed Noise Reduction

This function reduces the noise generated in the image. Although noise reduction is applied at all ISO speeds, it is particularly effective at high ISO speeds. When shooting at low ISO speeds, the noise in the darker parts of the image (shadow areas) can further be reduced. Change the setting to match the noise level.

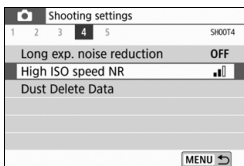

1 Select [High ISO speed NR].

- Under the [4] tab, select [High ISO speed NR], then press <SET>.

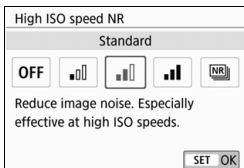

2 Set the level.

- Select the desired noise reduction level, then press <SET>.

● [NR]: Multi Shot Noise Reduction

Applies the noise reduction with higher image quality than [High]. For a single photo, four shots are taken continuously and aligned and merged automatically into a single JPEG image.

If the image-recording quality is set to RAW or RAW + L, you cannot set [Multi Shot Noise Reduction].

3 Take the picture.

- The image will be recorded with noise reduction applied.

Long Exposure Noise Reduction

Noise reduction is possible with images exposed for 1 sec. or longer.

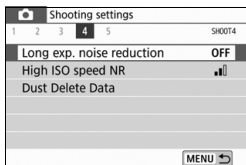

1 Select [Long exp. noise reduction].

- Under the [CAMERA] tab, select [Long exp. noise reduction], then press <SET>.

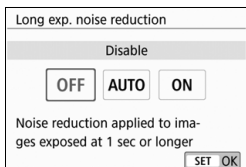

2 Set the desired setting.

- Select the desired setting, then press <SET>.

● [Auto]

For exposures of 1 sec. or longer, noise reduction is performed automatically if noise typical of long exposures is detected. This [Auto] setting is effective enough in most cases.

● [Enable]

Noise reduction is performed for all exposures of 1 sec. or longer. The [Enable] setting may reduce noise that cannot be detected with the [Auto] setting.

3 Take the picture.

- The image will be recorded with noise reduction applied.

MENU Reducing Flicker ☆

If you shoot an image with a fast shutter speed under a light source such as fluorescent light, the blinking of the light source causes flicker and the image may be vertically unevenly exposed. If continuous shooting is used under these conditions, uneven exposures or colors across the images may result. When you use this feature during viewfinder shooting, the camera detects the flickering frequency of the light source and takes the picture when the flicker causes less effect on exposure or color tone.

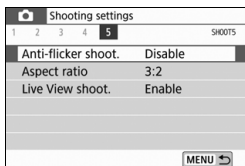

1 Select [Anti-flicker shoot.].

- Under the [5] tab, select [Anti-flicker shoot.], then press < (SET) >.

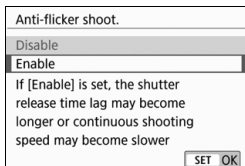

2 Select [Enable].

3 Take the picture.

- The picture will be taken with reduced unevenness of exposure or color tone caused by the flicker.

5

Advanced Operations for Photographic Effects

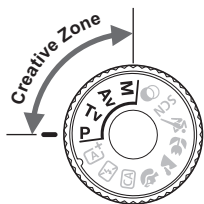

In Creative Zone modes, you can change various settings of the camera as you desire to obtain a wide variety of shooting results, by selecting the shutter speed and/or aperture, adjusting the exposure as you prefer, etc.

- The ☆ icon at the upper right of the page title indicates that the function is available only in Creative Zone modes.
- After you press the shutter button halfway and let it go, the exposure settings will remain displayed in the viewfinder for approx. 4 sec. (⌚4) by the metering timer function.

↔ Main Dial Pointer

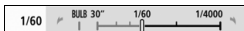

The pointer icon <↔> displayed together with the shutter speed or aperture setting indicates that you can turn the <⌚> dial to adjust the respective setting.

P: Program AE

The camera automatically sets the shutter speed and aperture to suit the subject's brightness. This is called Program AE.

* <P> stands for Program.

* AE stands for Auto Exposure.



1 Set the Mode Dial to <P>.

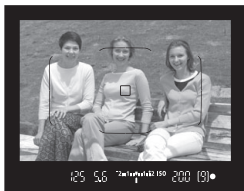

2 Focus on the subject.

- Look through the viewfinder and aim the AF point over the subject. Then press the shutter button halfway.
- ▶ When focus is achieved, the focus indicator <●> on the viewfinder's bottom right will light up (in One-Shot AF mode).
- ▶ The shutter speed and aperture will be set automatically and displayed in the viewfinder.



3 Check the display.

- The standard exposure will be obtained as long as the shutter speed and aperture displays do not blink.

4 Take the picture.

- Compose the shot and press the shutter button completely.

 If a description of the shooting mode appears in step 1, press <SET> to hide it (p.49).

Tv: Conveying the Subject's Movement

You can either freeze the action or create motion blur with the **<Tv>** (Shutter-priority AE) mode on the Mode Dial.

* **<Tv>** stands for Time value.



Blurred motion
(Slow shutter speed: 1/30 sec.)



Frozen motion
(Fast shutter speed: 1/2000 sec.)



1 Set the Mode Dial to <Tv>.

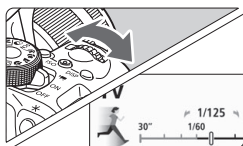

2 Set the desired shutter speed.

- Turning the  dial clockwise sets a faster shutter speed, and turning it counterclockwise sets a slower one.



3 Take the picture.

- When you focus and press the shutter button completely, the picture will be taken at the set shutter speed.

Av: Changing the Depth of Field

To blur the background or to make everything near and far look sharp, set the Mode Dial to <Av> (Aperture-priority AE) to adjust the depth of field (range of acceptable focus).

* <Av> stands for Aperture value (the size of the lens diaphragm opening).

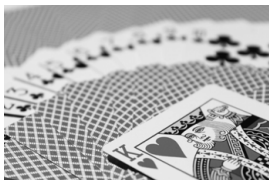

Blurred background
(With a low aperture f/number: f/5.6)



Sharp foreground and background
(With a high aperture f/number: f/32)



1 Set the Mode Dial to <Av>.



2 Set the desired aperture.

- The higher the f/number, the wider the depth of field where sharper focus is obtained in both the foreground and background.
- Turning the <☀> dial clockwise sets a higher f/number (smaller aperture opening), and turning it counterclockwise sets a lower f/number (larger aperture opening).



3 Take the picture.

- When you focus and press the shutter button completely, the picture will be taken with the set aperture.

M: Manual Exposure

You can set both the shutter speed and aperture manually as desired. While referring to the exposure level indicator in the viewfinder, you can set the exposure as desired. This method is called manual exposure.

* <M> stands for Manual.



1 Set the Mode Dial to <M>.

2 Set the ISO speed (p.108).

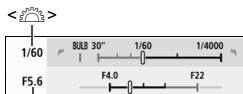

3 Set the shutter speed and aperture.

- To set the shutter speed, turn the <gear> dial.
- To set the aperture, turn the <gear> dial while holding down the <Av> button.

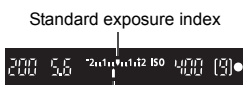

Standard exposure index

Exposure level mark

4 Focus on the subject.

- Press the shutter button halfway.
- ▶ The exposure setting will be displayed in the viewfinder.
- Check the exposure level mark <|> to see how far the current exposure level is from the standard exposure level.

5 Set the exposure and take the picture.

- Check the exposure level indicator and set the desired shutter speed and aperture.
- If the exposure level exceeds ± 2 stops from the standard exposure, the end of the exposure level indicator will display <◀> or <▶> in the viewfinder. (On the LCD monitor, if the exposure level exceeds ± 3 stops, <◀> or <▶> will be displayed.)

Setting the Desired Exposure Compensation ☆ ■

Set exposure compensation if the exposure (without flash) does not come out as desired. This feature can be used in Creative Zone modes (except **<M>**). You can set the exposure compensation up to ± 5 stops* in 1/3-stop increments.

* In Live View shooting/movie shooting, or when [**☑**: Shooting screen] is set to [Guided], exposure compensation can be set up to ± 3 stops.

1 Check the exposure level indicator.

- Press the shutter button halfway (**4**) and check the exposure level indicator in the viewfinder or on the LCD monitor.

Increased exposure
for a brighter image

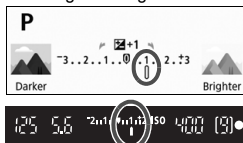

2 Set the compensation amount.

- If the exposure is too dark, turn the **<☀>** dial clockwise while holding down the **<Av☑>** button (for increased exposure).
If the exposure is too bright, turn the **<☀>** dial counterclockwise while holding down the **<Av☑>** button (for decreased exposure).

Decreased exposure
for a darker image

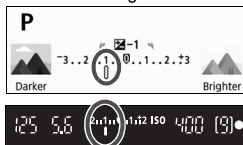

3 Take the picture.

- To cancel the exposure compensation, set the compensation amount back to **<☑>**.

MENU Auto Exposure Bracketing ☆

This feature takes exposure compensation a step further by varying the exposure automatically in the range of ± 2 stops in 1/3-stop increments with three shots as shown below. You can then choose the best exposure. This is called AEB (Auto Exposure Bracketing).



Standard exposure



Darker exposure
(Decreased exposure)



Brighter exposure
(Increased exposure)

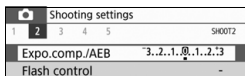

1 Select [Expo.comp./AEB].

- Under the [2] tab, select [Expo.comp./AEB], then press <SET>.

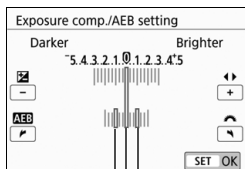

2 Set the AEB range.

- Turn the < > dial to set the AEB range.
- Press the <◀> <▶> keys to set the exposure compensation amount. If AEB is combined with exposure compensation, AEB will be applied centering on level of exposure compensation.
- Press <SET> to set it.
- When you press the <MENU> button to exit the menu, the AEB range will be displayed in the viewfinder.

AEB range



3 Take the picture.

- Focus and press the shutter button completely. The three bracketed shots will be taken in this sequence: standard exposure, decreased exposure, and increased exposure.

✳ Locking the Exposure ☆

You can lock the exposure when you want to set the focus and exposure separately or when you are to take multiple shots at the same exposure setting. Press the <✳> button to lock the exposure, then recompose and take the picture. This is called AE lock. It is effective for shooting backlit subjects, etc.

1 Focus on the subject.

- Press the shutter button halfway.
- ▶ The exposure setting will be displayed.

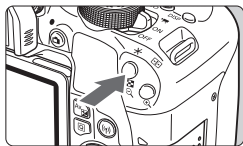

2 Press the <✳> button (ⓘ4).

- ▶ The <✳> icon lights up in the viewfinder to indicate that the exposure setting is locked (AE lock).
- Each time you press the <✳> button, the current exposure setting is locked.



3 Recompose and take the picture.

- When you are to take more pictures while maintaining the AE lock, keep holding down the <✳> button and press the shutter button to take another picture.

AE Lock Effects

Metering Mode	AF Point Selection Method (p.98)	
	Automatic Selection	Manual Selection
*	AE lock is applied at the AF point that achieved focus.	AE lock is applied at the selected AF point.
	AE lock is applied at the center AF point.	

* When the lens's focus mode switch is set to <MF>, AE lock is implemented with the exposure weighting centered on the center AF point.

⚡ Using the Built-in Flash

In indoor, low light, or backlit conditions in daylight, just raise the built-in flash and press the shutter button to easily take beautiful pictures. In the <P> mode, the shutter speed (1/60 sec. - 1/200 sec.) will be set automatically to prevent camera shake.

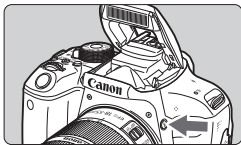

1 Press the <⚡> button.

- In Creative Zone modes, you can press the <⚡> button anytime to take flash pictures.
- While the flash is recharging, “⚡buSY” is displayed in the viewfinder, and [BUSY⚡] is displayed on the LCD monitor.



2 Press the shutter button halfway.

- In the bottom left of the viewfinder, check that the <⚡> icon is displayed.

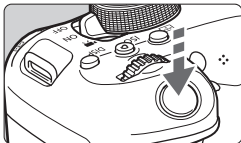

3 Take the picture.

- When focus is achieved and you press the shutter button completely, the flash will fire at all times.

Effective Range of Built-in Flash

(Approx. in meters / feet)

ISO Speed (p.108)	EF-S18-55mm f/4-5.6 IS STM	
	Wide Angle	Telephoto
	f/4	f/5.6
ISO 100	1 - 3 / 3.3 - 9.8	1 - 2.1 / 3.3 - 6.9
ISO 400	1 - 6 / 3.3 - 19.7	1 - 4.3 / 3.3 - 14.1
ISO 1600	1.5 - 12 / 4.9 - 39.4	1.1 - 8.6 / 3.6 - 28.2
ISO 6400	3 - 24 / 9.8 - 78.7	2.1 - 17.1 / 6.9 - 56.1

* When a high ISO speed is set and focusing distance is long, appropriate exposure may not be obtained depending on the subject conditions, etc.

6

Shooting with the LCD Monitor (Live View Shooting)

You can shoot while viewing the image on the camera's LCD monitor. This is called "Live View shooting".

- If you handhold the camera and shoot while viewing the LCD monitor, camera shake may cause blurred images. Using a tripod is recommended in such cases.



Remote Live View Shooting

With EOS Utility (EOS software, p.162) installed on your computer, you can connect the camera to the computer and shoot remotely while viewing the computer screen. For details, refer to the EOS Utility Instruction Manual.

Shooting with the LCD Monitor



1 Display the Live View image.

- Press the **< [CAMERA] >** button.
- ▶ The Live View image will appear on the LCD monitor. In the **< [AF+] >** mode, the scene icon for the scene detected by the camera is displayed on the upper left of the screen.
- The Live View image will be displayed in the brightness level closely matching that of the actual image to be captured.



2 Focus on the subject.

- When you press the shutter button halfway, the camera will focus with the current AF method (p.136).
- You can also tap on the screen to select the face or subject (p.141).

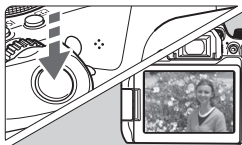

3 Take the picture.

- Press the shutter button completely.
- ▶ The picture is taken and the captured image is displayed on the LCD monitor.
- ▶ When the playback display ends, the camera will return to Live View shooting automatically.
- Press the **< [CAMERA] >** button to exit the Live View shooting.

MENU Enabling Live View Shooting

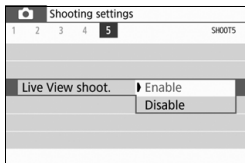

Set [**5: Live View shoot.**] (the [**1**] tab in Basic Zone modes) to [**Enable**].

Number of Possible Shots with Live View Shooting

(Approx. number of shots)

Temperature	Room Temperature (23°C / 73°F)	Low Temperatures (0°C / 32°F)
No Flash	310	270
50% Flash Use	270	230

- The figures above are based on a fully-charged Battery Pack LP-E17 and CIPA (Camera & Imaging Products Association) testing standards.
- With a fully-charged Battery Pack LP-E17, continuous Live View shooting is possible for approx. 2 hr. 25 min. at room temperature (23°C / 73°F).

Do not hold the camera in the same position for long periods of time. Even if the camera does not feel too hot, prolonged contact with the same body part may cause skin redness or blistering due to low-temperature contact burns. Using a tripod is recommended for people with circulation problems or very sensitive skin, or when using the camera in very hot places.

Do not point the camera toward an intense light source, such as the sun or an intense artificial light source. Doing so may damage the image sensor or the camera's internal components.

Information Display

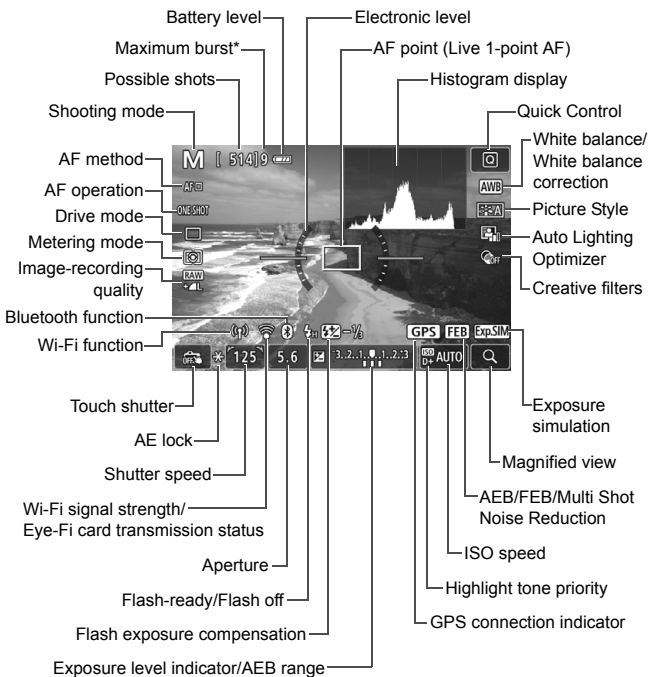

- Each time you press the <INFO> button, the information display will change.



* The number will be displayed when the maximum burst decreases to nine or lower.

Shooting with Creative Filter Effects [☆]

While viewing the Live View image, you can apply one of seven filter effects (Grainy B/W, Soft focus, Fish-eye effect, Art bold effect, Water painting effect, Toy camera effect, and Miniature effect) for shooting. The camera saves only the image with the Creative filter applied. You can also take a picture without a Creative filter, then apply an effect afterward and save it as a new image.

- 1 Turn the Mode Dial to a Creative Zone mode.**
- 2 Press the $\langle \text{Q} \rangle$ button (⓪10).**
 - ▶ The Quick Control screen will appear.
- 3 Select [].**
 - Press the $\langle \blacktriangle \rangle$ $\langle \blacktriangledown \rangle$ keys to select [] (Creative filter) on the right side of the screen.
- 4 Select a filter.**
 - Press the $\langle \blacktriangleleft \rangle$ $\langle \blacktriangleright \rangle$ keys to select a filter.
 - ▶ The image will be displayed with the effects of the filter applied.

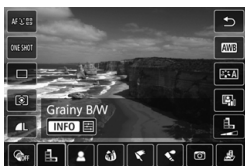



5 Adjust the filter effect.

- Press the <INFO> button (except for )
- Press the <◀> <▶> keys to adjust the filter effect, then press <SET>.

6 Take the picture.

- ▶ The image is shot with the filter effect applied.

Changing the Autofocus Operation ☆

You can select the AF (autofocus) operation characteristics to suit the shooting conditions or subject. In Basic Zone modes, the optimum AF operation is set automatically for the respective shooting mode.

1 Press the <Q> button.

- ▶ The Quick Control screen will appear.

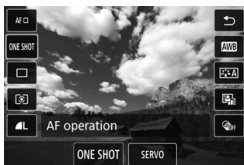

2 Select [ONE SHOT].

- Press the <▲> <▼> keys to select [ONE SHOT] (AF operation) on the left side of the screen.

3 Select the AF operation.

- Press the <◀> <▶> keys to select the desired AF operation, then press <SET>.

ONE SHOT: One-Shot AF

SERVO: Servo AF

4 Focus on the subject.

- Aim the AF point over the subject and press the shutter button halfway. The camera will then autofocus in the selected AF operation.

One-Shot AF for Still Subjects

Suited for still subjects. When you press the shutter button halfway, the camera will focus only once.

- When focus is achieved, the AF point will turn green and the beeper will sound.
- The focus remains locked while you hold down the shutter button halfway, allowing you to recompose the image before taking the picture.
- When the drive mode is set to <[H]> for high-speed continuous shooting, the maximum continuous shooting speed is approx. 6.0 shots/sec.
- When the drive mode is set to <[L]> for low-speed continuous shooting, the maximum continuous shooting speed is approx. 3.5 shots/sec.
- For flash photography, the continuous shooting speed will become slower. Regardless of the <[H]> and <[L]> settings, the continuous shooting speed will be the same (max. approx. 2.0 shots/sec.).

Servo AF for Moving Subjects

This AF operation is suited for moving subjects. While you hold down the shutter button halfway, the camera keeps focusing on the subject continuously.

- When the drive mode is set to <[H]> for high-speed continuous shooting, the maximum continuous shooting speed is approx. 4.5 shots/sec. The pictures will be taken with priority given to the continuous shooting speed.
- When the drive mode is set to <[L]> for low-speed continuous shooting, the maximum continuous shooting speed is approx. 3.5 shots/sec. The pictures will be taken with priority given to subject tracking.
- For flash photography, the continuous shooting speed will become slower. Regardless of the <[H]> and <[L]> settings, the continuous shooting speed will be the same (max. approx. 2.0 shots/sec.).
- When focus is achieved, the AF point will turn blue.
- The exposure is set at the moment the picture is taken.
- When [AF method] is set to [L+Tracking], focusing will be continuous as long as the Area AF frame can track the subject.

MENU Focusing with AF

Selecting the AF Method

You can select an AF method to suit the shooting conditions and your subject. The following AF methods are provided: [**L**] (**face**)+Tracking] (p.137), [**S**Smooth zone] (p.138), and [**L**Live 1-point AF] (p.140).

If you want to achieve precise focus, set the lens's focus mode switch to <MF>, magnify the image, and focus manually.

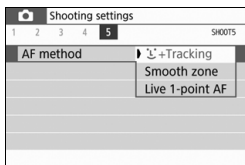

Select the AF method.

- Under the [**5**] tab (the [**2**] tab in Basic Zone modes), select [**AF method**].
- Select the desired AF method, then press <SET>.
- While the Live View image is displayed, you can also press the <Q> button to select the AF method on the Quick Control screen.

☺ (face)+Tracking: AF

The camera detects and focuses on human faces. If a face moves, the AF point <[]> also moves to track the face.



Area AF frame

1 Display the Live View image.

- Press the <[]> button.
- ▶ The Live View image will appear on the LCD monitor.
- ▶ The Area AF frame will be displayed.

2 Check the AF point.

- When a face is detected, the AF point <[]> will appear over the face to be focused on.
- If multiple faces are detected, <[]> will be displayed. Use the <◀> <▶> keys to move <[]> over the face you want to focus on.
- You can also tap on the LCD monitor screen to select the face or subject. If you tap on a subject other than a human face, the AF point will be switched to <[]>.

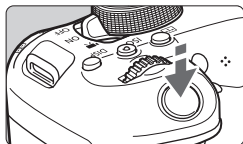

3 Focus on the subject.

- Press the shutter button halfway to focus.
- ▶ If no faces can be detected or if you do not tap anything on the screen, focus will be achieved within the Area AF frame.
- ▶ When focus is achieved, the AF point will turn green and the beeper will sound.
- ▶ If focus is not achieved, the AF point will turn orange.



4 Take the picture.

- Check the focus and exposure, then press the shutter button completely to take the picture (p.128).

● Focusing on a subject other than a human face

If you press <SET> or the <🗑️> button, the AF point <📍> will appear at the center and you can use the <⬆️⬇️⬆️⬆️> cross keys to move the AF point. Once the AF point <📍> achieves focus, it will track the subject even if you change the composition or the subject moves.

Smooth Zone: AF()

The selected Zone AF frame is used to focus. The AF area is larger than with [Live 1-point AF].



Zone AF frame

1 Display the Live View image.

- Press the <📷> button.
- ▶ The Live View image will appear on the LCD monitor.
- ▶ The Zone AF frame will be displayed.



2 Select the AF point.

- Use the <⬅➡> cross keys to select a zone. To return to the center zone, press <SET> or the <🗑️> button.
- You can also touch the LCD monitor screen to move the Zone AF frame.

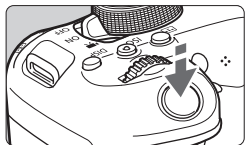

3 Focus on the subject.

- Aim the Zone AF frame over the subject and press the shutter button halfway.
- ▶ When focus is achieved, the AF point will turn green and the beeper will sound.
- ▶ If focus is not achieved, the Zone AF frame will turn orange.



4 Take the picture.

- Check the focus and exposure, then press the shutter button completely to take the picture (p.128).



Live 1-point AF: AF □

The camera focuses with a single AF point. This is effective when you want to focus on a particular subject.





AF point

1 Display the Live View image.

- Press the <  > button.
- ▶ The Live View image will appear on the LCD monitor.
- ▶ The AF point <  > will appear.
- During movie shooting, if [Movie Servo AF] is set to [Enable], a larger AF point will be displayed.



2 Move the AF point.

- Press the <  > cross keys to move the AF point to where you want to focus. (It cannot go to the edge of the screen.)
- Pressing <  > or the <  > button will return the AF point to the screen center.
- You can also touch the LCD monitor screen to move the AF point.

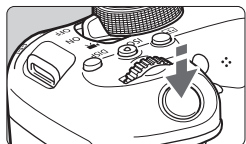

3 Focus on the subject.

- Aim the AF point over the subject and press the shutter button halfway.
- ▶ When focus is achieved, the AF point will turn green and the beeper will sound.
- ▶ If focus is not achieved, the AF point will turn orange.



4 Take the picture.

- Check the focus and exposure, then press the shutter button completely to take the picture (p.128).

Shooting with the Touch Shutter

Just by tapping on the LCD monitor screen, you can focus and take the picture automatically.







1 Display the Live View image.

- Press the  button.
- ▶ The Live View image will appear on the LCD monitor.



2 Enable the touch shutter.

- Tap  on the screen's bottom left. Each time you tap on the icon, it will toggle between  and .
-  (Touch shutter: Enable)
The camera will focus on the spot you tap on, then the picture will be taken.
-  (Touch shutter: Disable)
You can tap on a spot to perform focusing on the spot (Touch AF). Press the shutter button completely to take the picture.



3 Tap on the screen to shoot.

- Tap on the face or subject on the screen.
- ▶ On the point you tap, the camera will focus with the AF method that was set (p.136-140). When **[Smooth zone]** is set, it will switch to **[Live 1-point AF]**.
- ▶ When focus is achieved, the AF point turns green and the picture is taken automatically.
- If focus is not achieved, the AF point turns orange and the picture cannot be taken. Tap on the face or subject on the screen again.



Shooting Movies

Connecting the camera to a TV set is recommended to play back the shot movies.

Autoexposure Shooting

When the shooting mode is set to any mode other than <M>, autoexposure control will take effect to suit the scene's current brightness.

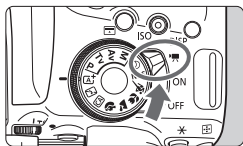

1 Set the power switch to <ON>.

- ▶ The reflex mirror will make a sound, then the image will appear on the LCD monitor.

2 Set the Mode Dial to a mode other than <SCN>, <Q>, or <M>.

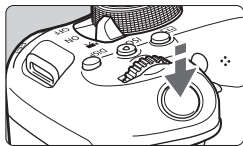

3 Focus on the subject.

- Before shooting a movie, focus with AF or manual focus (p.136-140).
- By default, [Movie Servo AF: Enable] is set so that the camera always keeps focusing.



Recording movie

4 Shoot the movie.

- Press the <REC> button to start shooting a movie. To stop movie shooting, press the <REC> button again.
- ▶ While the movie is being shot, the "●" mark will be displayed on the upper right of the screen.
- ▶ Sound will be recorded by the built-in microphones.

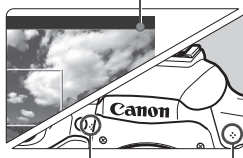

Built-in microphones

Information Display

- Each time you press the <INFO> button, the information display will change.

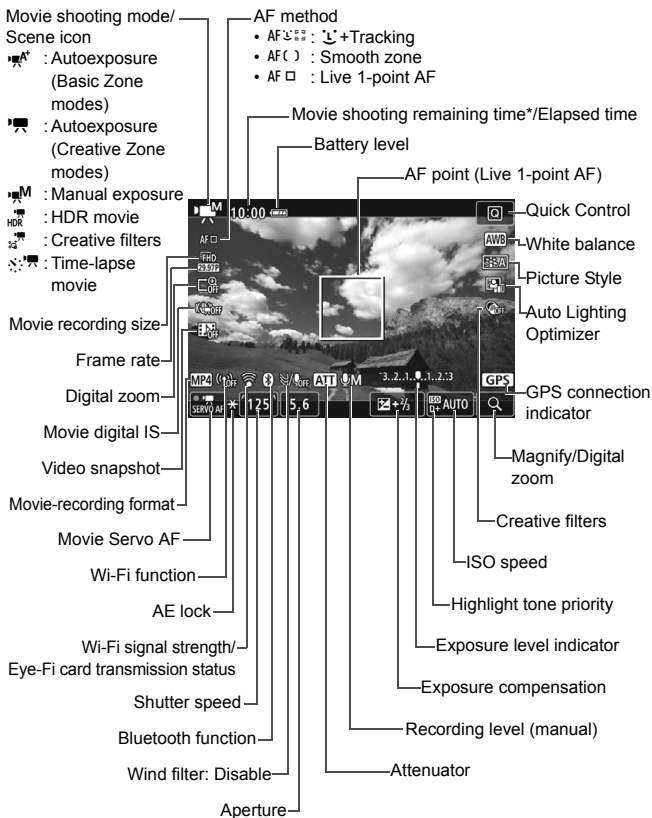

* Applies to a single movie clip.

MENU Setting the Movie Recording Size

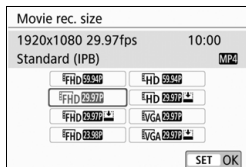

With [**1: Movie rec. size**], you can set the movie recording size (image size, frame rate, and compression method) and other functions.

Movies will be recorded in the MP4 format.

● Image Size

FHD 1920x1080

Full High-Definition (Full HD) recording quality. The aspect ratio is 16:9.

FHD 1280x720

High-Definition (HD) recording quality. The aspect ratio is 16:9.

EVGA 640x480

Standard-definition recording quality. The aspect ratio is 4:3.

● Frame Rate (fps: frame per second)

29.97P 29.97 fps/59.94P 59.94 fps

For areas where the TV system is NTSC (North America, Japan, South Korea, Mexico, etc.).

25.00P 25.00 fps/50.00P 50.00 fps

For areas where the TV system is PAL (Europe, Russia, China, Australia, etc.).

23.98P 23.98 fps

Mainly for motion pictures.

- **Compression method**

-  **IPB (Standard)**

- Compresses multiple frames at a time efficiently for recording.

-   **IPB (Light)**

- Since the movie is recorded at a low bit rate for playback on various devices, the file size will be smaller than with IPB (Standard).

- Therefore, you can shoot longer than with IPB (Standard).



Do not hold the camera in the same position for long periods of time.

Even if the camera does not feel too hot, prolonged contact with the same body part may cause skin redness or blistering due to low-temperature contact burns. Using a tripod is recommended for people with circulation problems or very sensitive skin, or when using the camera in very hot places.

8

Handy Features

- Disabling the Beeper (p.150)
- Card Reminder (p.150)
- Setting the Image Review Time (p.151)
- Setting the Auto Power Off Time (p.151)
- Reverting the Camera to the Default Settings (p.152)

Handy Features

MENU Disabling the Beeper

You can prevent the beeper from sounding when focus is achieved, during self-timer shooting, and during touch operations.

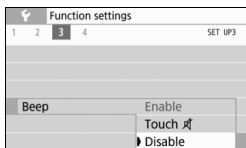

Under the [**F3**] tab, select [**Beep**], then press <SET>. Select [**Disable**], then press <SET>.

To silence the beeper only for touch operations, select [**Touch**].

MENU Card Reminder

This setting prevents shooting if there is no card in the camera.

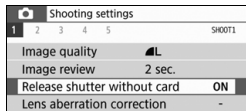

Under the [**1**] tab, select [**Release shutter without card**], then press <SET>. Select [**Disable**], then press <SET>.

If there is no card inserted in the camera and you press the shutter button, “**Card**” will be displayed in the viewfinder, and you cannot release the shutter.

MENU Setting the Image Review Time

You can change how long the image is displayed on the LCD monitor immediately after shooting. If **[Off]** is set, the image will not be displayed immediately after shooting. If **[Hold]** is set, the image review will be displayed up until the **[Auto power off]** time has elapsed.

Note that during image review, if you operate any camera controls such as pressing the shutter button halfway, the image review will end.

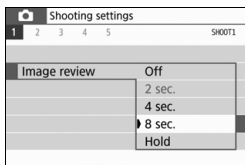

Under the [**1**] tab, select **[Image review]**, then press **<SET>**. Select the desired setting, then press **<SET>**.

MENU Setting the Auto Power Off Time

To save battery power, the camera turns off automatically after a set time of idle operation elapses. When the camera is turned off due to auto power off, you can turn it on again by pressing the shutter button, etc.

If [Disable] is set, either turn off the camera or press the <DISP> button to turn off the LCD monitor to save battery power.

Even if [Disable] is set, the LCD monitor will turn off after the camera is left idle for approx. 30 min. To turn on the LCD monitor again, press the <DISP> button.

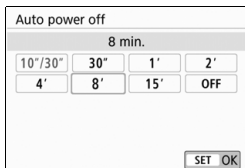

Under the [**2**] tab, select **[Auto power off]**, then press **<SET>**. Select the desired setting, then press **<SET>**.

MENU Reverting the Camera to the Default Settings ☆

The camera's shooting function settings and menu settings can be reverted to their defaults. This option is available in Creative Zone modes.

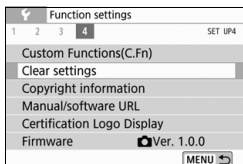
**1** Select **[Clear settings]**.

- Under the [**4**] tab, select **[Clear settings]**, then press **<SET>**.

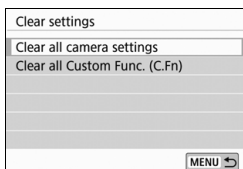
**2** Select **[Clear all camera settings]**.

- Select **[Clear all camera settings]**, then press **<SET>**.

**3** Select **[OK]**.

- Select **[OK]**, then press **<SET>**.

? FAQ● **Clearing all camera settings**

After the procedure above, select **[Clear all Custom Func. (C.Fn)]** in [**4: Clear settings**] to clear all the Custom Function settings.

9

Image Playback

This chapter explains basic procedures to play back images and movies.

Images shot and saved with another device

The camera may not be able to properly display images captured with a different camera, edited with a computer, or that have had their file names changed.

▶ Searching for Images Quickly

▣ Display Multiple Images on One Screen (Index Display)

Search for images quickly with the index display showing 4, 9, 36, or 100 images on one screen.



1 Play back the image.

- When you press the <▶> button, the last image captured will be displayed.



2 Switch to the index display.

- Press the <▣·Q> button.
- ▶ The 4-image index display will appear. The selected image is highlighted with an orange frame.
- Pressing the <▣·Q> button will switch the display as follows: 9 images → 36 images → 100 images.
- Pressing the <Q> button will switch the display as follows: 100 images → 36 images → 9 images → 4 images → 1 image.



3 Select an image.



- Press the <⬆⬇⬆> cross keys to move the orange frame to select the image.
- Turning the <☀> dial will display image(s) on the next or previous screen.
- Press <SET> in the index display to display the selected image in the single-image display.

Jumping through Images (Jump Display)

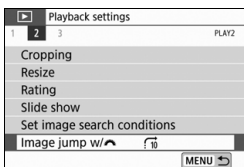
In the single-image display, you can turn the <  > dial to jump through the images forward or backward according to the jump method set.



1 Select [Image jump w/].

- Under the [ 2] tab, select [Image jump w/ ], then press < (SET) >.

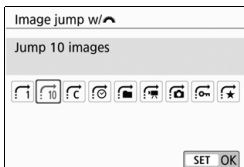

2 Select the jump method.



- Press the <  > cross keys to select the jump method, then press < (SET) >.



Jump method

Playback position

3 Browse by jumping.

- Press the <  > button to play back images.
- In the single-image display, turn the <  > dial.
- ▶ You can browse by the set method.

Playing Back with the Touch Screen

The LCD monitor is a touch-sensitive panel that you can touch with your fingers for various playback operations. **First, press the <▶> button to play back images.**

Browsing Images



Swipe with one finger.

- With single-image display, touch the LCD monitor with **one finger**. You can browse to the next or previous image by swiping your finger to the left or right.

Swipe to the left to see the next (newer) image, or swipe to the right to see the previous (older) image.

- With index display, also touch the LCD monitor with **one finger**. You can browse to the next or previous screen by swiping your finger up or down.

Swipe up to see the next (newer) images or swipe down to see the previous (older) images.

When you select an image, the orange frame will appear. Tap on the image again to display it as a single image.

Jumping through Images (Jump Display)



Swipe with two fingers.

Touch the LCD monitor with **two fingers**. When you swipe two fingers to the left or right, you can jump through images with the method set in [Image jump w/ ] under the [▶2] tab.

Reducing Image (Index Display)



Pinch two fingers.

Touch the screen with two fingers spread apart, and pinch your fingers together on the screen.

- Each time you pinch your fingers, the single-image display will change to the index display.
- When you select an image, the orange frame will appear. Tap on the image again to display it as a single image.

Magnifying Image



Spread two fingers apart.

Touch the screen with two fingers together, then spread your fingers apart on the screen.

- As you spread your fingers, the image will be magnified.
- The image can be magnified up to approx. 10x.

Double-tap.

- When you double-tap on the image with your finger, the recorded image's pixels will be displayed at approx. 100% centered around the point that you tapped on.
- To return to the single-image display, double-tap on the image again.

▶▶▶ Playing Back Movies



1 Play back the image.

- Press the <▶> button to display an image.

2 Select a movie.

- Press the <◀> <▶> keys to select the movie to be played back.
- In the single-image display, the <SET ▶▶▶> icon displayed on the upper left indicates a movie. If the movie is a video snapshot, <SET ▶▶▶> will be displayed.
- In the index display, perforations at the left edge of a thumbnail indicate a movie. **As movies cannot be played back from the index display, press <SET> to switch to the single-image display.**

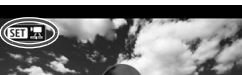

3 In the single-image display, press <SET>.

- ▶ The movie playback panel will appear at the bottom of the screen.



4 Play back the movie.

- Select [▶] (Play), then press <SET>.
- ▶ The movie will start playing back.
- You can pause the playback by pressing <SET>.
- You can adjust the sound volume during movie playback by turning the <VOLUME> dial.
- For more details on the playback procedure, see the next page.

Speaker

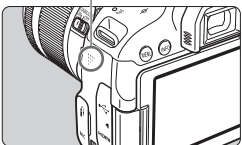

Movie Playback Panel

Operation	Playback Description
▶ Play	Pressing <SET> toggles between play and stop.
▶ Slow motion	Adjust the slow motion speed by pressing the <◀> <▶> keys. The slow motion speed is indicated on the upper right of the screen.
◀◀ First frame	Displays the movie's first frame.
◀◀◀ Previous frame	Displays the previous frame each time you press <SET>. Holding <SET> down will rewind the movie.
◀◀◀ Next frame	Plays the movie frame-by-frame each time you press <SET>. Holding <SET> down will fast forward the movie.
▶▶▶ Last frame	Displays the movie's last frame.
🎵 Background music*	Plays back a movie with the selected background music.
✂ Edit	Displays the editing screen.
	Playback position
mm' ss"	Playback time (minutes:seconds)
🔊 Volume	Turn the <🔊> dial to adjust the volume of the built-in speaker (p.158).
MENU ↶	Press the <MENU> button to return to the single-image display.

* When background music is set, the movie sound will not be played back.

Playback with the Touch Screen

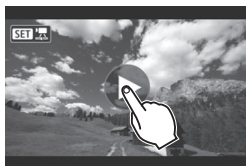

Tap [▶] at the center of the screen.

- ▶ The movie will start playing back.
- To display the movie playback panel, tap <SET> [▶▶▶] on the upper left of the screen.
- To pause the movie while it is playing back, tap on the screen. The movie playback panel will also appear.

Erasing Images

You can either select and erase unnecessary images one by one or erase them in one batch. Protected images will not be erased.

 Once an image is erased, it cannot be recovered. Make sure you no longer need the image before erasing it. To prevent important images from being erased accidentally, protect them. Erasing an image shot in RAW+JPEG will erase both the RAW and JPEG images.

Erasing a Single Image



1 Play back the image to be erased.

2 Press the  button.

▶ The Erase menu will appear.

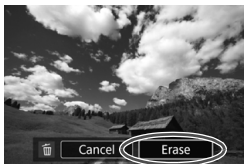

3 Erase the image.

- Select [**Erase**], then press . The image displayed will be erased.

10

Software Start Guide / Downloading Images to a Computer

This chapter describes the following:

- Overview of the software for EOS DIGITAL cameras
- How to download and install the software on a computer
- How to download and view the Software Instruction Manuals (PDF files)
- How to download images from the camera to a computer

Software Start Guide

Software Overview

This section describes an overview of various software applications for EOS DIGITAL cameras. An Internet connection is required to download and install the software. Download and installation are not possible in environments with no Internet connection.

EOS Utility

With the camera connected to a computer, EOS Utility enables you to transfer still photos and movies shot with the camera to the computer. You can also use this software to set various camera settings and shoot remotely from the computer connected to the camera. Also, you can copy background music tracks, such as EOS Sample Music*, to the card.

* You can use the background music as the soundtrack for a video snapshot album, movie, or slide show played back with your camera.

Digital Photo Professional

This software is recommended for users who shoot RAW images. You can view, edit, and print RAW and JPEG images.

* Certain functions differ between the version to be installed on a 64-bit computer and that to be installed on a 32-bit computer.

Picture Style Editor

You can edit Picture Styles, and create and save original Picture Style files. This software is aimed at advanced users who are experienced in image processing.

Downloading and Installing the Software



- **Do not connect the camera to a computer before you install the software. The software will not be installed correctly.**
- Even if a previous version of the software is installed on your computer, follow the procedure below to install the latest version. (The previous version will be overwritten.)

1 Download the software.

- Connect to the Internet from a computer and access the following Canon Web site.

www.canon.com/icpd

- Select your country or region of residence and download the software.
- Decompress it on the computer.

For Windows: Click the displayed installer file to start the installer.

For Macintosh: A dmg file will be created and displayed. Follow the steps below to start the installer.

- (1) Double-click the dmg file.
 - ▶ A drive icon and installer file will appear on the desktop. If the installer file does not appear, double-click the drive icon to display it.
- (2) Double-click the installer file.
 - ▶ The installer starts.

2 Follow the on-screen instructions to install.

Downloading and Viewing the Software Instruction Manuals (PDF Files)

Internet connection is required to download the Software Instruction Manuals (PDF files). Download is not possible in environments with no Internet connection.

1 Download the Software Instruction Manuals (PDF files).

- Connect to the Internet and access the following Canon Web site.
www.canon.com/icpd

2 View the Software Instruction Manuals (PDF files).

- Double-click a downloaded Instruction Manual (PDF file) to open it.
- To view the Instruction Manuals (PDF files), Adobe Acrobat Reader DC or other Adobe PDF viewer (most recent version recommended) is required.
- Adobe Acrobat Reader DC can be downloaded for free from the Internet.
- To learn how to use PDF viewing software, refer to the software's Help section.

Downloading Images to a Computer

You can use EOS software to download images from the camera to a computer. There are two ways to do this.

Downloading by Connecting the Camera to the Computer

1 Install the software (p.163).

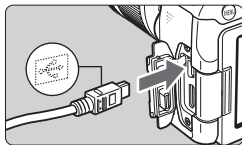

2 Use an interface cable (sold separately) to connect the camera to the computer.

- Connect the cable to the camera's digital terminal with the cable plug's icon facing the front of the camera.
- Connect the cord's plug to the computer's USB terminal.

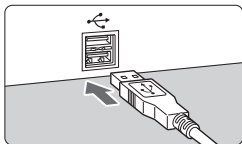

3 Use EOS Utility to transfer the images.

- Refer to the EOS Utility Instruction Manual.

 While a Wi-Fi connection is established, the camera cannot be connected to a computer with an interface cable.

Downloading Images with a Card Reader

You can use a card reader to download images to a computer.

1 Install the software (p.163).

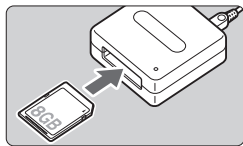

2 Insert the card into the card reader.

3 Use Digital Photo Professional to download the images.

- Refer to the Digital Photo Professional Instruction Manual.

 When downloading images from the camera to a computer with a card reader without using EOS software, copy the DCIM folder on the card to the computer.

Trademarks

- Adobe is a trademark of Adobe Systems Incorporated.
- Microsoft and Windows are trademarks or registered trademarks of Microsoft Corporation in the United States and/or other countries.
- Macintosh and Mac OS are trademarks of Apple Inc., registered in the U.S. and other countries.
- SDXC logo is a trademark of SD-3C, LLC.
- HDMI, HDMI logo, and High-Definition Multimedia Interface are trademarks or registered trademarks of HDMI Licensing LLC.
- The Bluetooth[®] word mark and logos are registered trademarks owned by Bluetooth SIG, Inc. and any use of such marks by Canon Inc. is under license. Other trademarks and trade names are those of their respective owners.
- All other trademarks are the property of their respective owners.

About MPEG-4 Licensing

“This product is licensed under AT&T patents for the MPEG-4 standard and may be used for encoding MPEG-4 compliant video and/or decoding MPEG-4 compliant video that was encoded only (1) for a personal and non-commercial purpose or (2) by a video provider licensed under the AT&T patents to provide MPEG-4 compliant video. No license is granted or implied for any other use for MPEG-4 standard.”

* Notice displayed in English as required.

Third party software

This product includes third party software.

- expat.h

Copyright (c) 1998, 1999, 2000 Thai Open Source Software Center Ltd

Permission is hereby granted, free of charge, to any person obtaining a copy of this software and associated documentation files (the "Software"), to deal in the Software without restriction, including without limitation the rights to use, copy, modify, merge, publish, distribute, sublicense, and/or sell copies of the Software, and to permit persons to whom the Software is furnished to do so, subject to the following conditions:

The above copyright notice and this permission notice shall be included in all copies or substantial portions of the Software.

THE SOFTWARE IS PROVIDED "AS IS", WITHOUT WARRANTY OF ANY KIND, EXPRESS OR IMPLIED, INCLUDING BUT NOT LIMITED TO THE WARRANTIES OF MERCHANTABILITY, FITNESS FOR A PARTICULAR PURPOSE AND NONINFRINGEMENT. IN NO EVENT SHALL THE AUTHORS OR COPYRIGHT HOLDERS BE LIABLE FOR ANY CLAIM, DAMAGES OR OTHER LIABILITY, WHETHER IN AN ACTION OF CONTRACT, TORT OR OTHERWISE, ARISING FROM, OUT OF OR IN CONNECTION WITH THE SOFTWARE OR THE USE OR OTHER DEALINGS IN THE SOFTWARE.

Use of Genuine Canon Accessories Is Recommended

This product is designed to achieve optimum performance when used with genuine Canon accessories. Therefore, using this product with genuine accessories is highly recommended.

Canon shall not be liable for any damage to this product and/or accidents such as malfunction, fire, etc., caused by the failure of non-genuine Canon accessories (e.g., a leakage and/or explosion of a battery pack). Please note that repairs arising out of the malfunction of non-genuine accessories will not be covered by the warranty for repairs, although you may request such repairs on a chargeable basis.

Digital Camera Model DS126661 Systems

This device complies with Part 15 of the FCC Rules. Operation is subject to the following two conditions: (1) This device may not cause harmful interference, and (2) this device must accept any interference received, including interference that may cause undesired operation.

Note: This equipment has been tested and found to comply with the limits for class B digital devices, pursuant to Part 15 of the FCC Rules. These limits are designed to provide reasonable protection against harmful interference in a residential installation. This equipment generates, uses and can radiate radio frequency energy and, if not installed and used in accordance with the instructions, may cause harmful interference to radio communications. However, there is no guarantee that interference will not occur in a particular installation. If this equipment does cause harmful interference to radio or television reception, which can be determined by turning the equipment off and on, the user is encouraged to try to correct the interference by one or more of the following measures:

- Reorient or relocate the receiving antenna.
- Increase the separation between the equipment and receiver.
- Connect the equipment into an outlet on a circuit different from that to which the receiver is connected.
- Consult the dealer or an experienced radio/TV technician for help.

The cable with the ferrite core provided with the digital camera must be used with this equipment in order to comply with Class B limits in Subpart B of Part 15 of the FCC rules.

Do not make any changes or modifications to the equipment unless otherwise specified in the manual. If such changes or modifications should be made, you could be required to stop operation of the equipment.

Canon U.S.A. Inc.
One Canon Park, Melville, NY 11747, U.S.A.
Tel No. 1-800-OK-CANON (1-800-652-2666)

CAN ICES-3 (B) / NMB-3 (B)



USA and Canada only:

The Lithium ion/polymer battery that powers the product is recyclable. Please call 1-800-8-BATTERY for information on how to recycle this battery.

For CA, USA only

Included lithium battery contains Perchlorate Material – special handling may apply. See www.dtsc.ca.gov/hazardouswaste/perchlorate/ for details.

CAUTION

RISK OF EXPLOSION IF BATTERY IS REPLACED BY AN INCORRECT TYPE.
DISPOSE OF USED BATTERIES ACCORDING TO LOCAL REGULATION.

Index

Numerics

10- or 2-sec. self-timer	103
1280x720 (movie)	146
1920x1080 (movie)	146
640x480 (movie)	146

A

 (Scene Intelligent Auto)	66
Access lamp	34
Accessories	3
AE lock	124
AEB (Auto Exposure Bracketing) ...	123
AF	
AF area selection mode ...	96, 97, 99
AF method	136
AF operation	94, 133
AF point	96
AF point automatic selection	96, 100
AF point selection	98
Area AF frame	96, 100, 137
Beeper	150
Manual focusing (MF)	101
Out of focus	44
Recomposing	69
AI FOCUS (AI Focus AF)	95
AI SERVO (AI Servo AF)	69, 95
ALL-I	8
Anti-flicker shooting	115
Aperture-priority AE	120
Area AF frame	96, 100, 137
Auto Lighting Optimizer	112
Auto power off	36, 151
Autofocus → AF	
Automatic selection (AF)	96, 100
Av (Aperture-priority AE)	120

B

Basic Zone modes	24
Battery	30, 32, 37
Beep (Beeper)	150
Black-and-white images	110
Bracketing	123
Built-in flash	125

C















 (Creative Auto)	71
Cable	165
Camera	
Clearing the camera settings to default	152
Holding the camera	44
Candlelight	80
Cards	8, 20, 33, 61
Formatting	61
Write-protect switch	33
Charger	27, 30
Clearing the camera settings to default	152
Close-ups	74
Color temperature	111
Color tone	79, 80
Continuous shooting	102
Creative Auto	71
Creative filters	84, 131
Creative Zone modes	25

D

Date/time	38
Daylight saving time	40
Default settings	152
Dial	21, 117
Digital terminal	21
Dioptic adjustment	44

- DISP button21, 62, 151
 Display level..... 46
 Dragging59
 Drive mode23, 102, 103
- E**
- Electronic level..... 63
 Erasing images 160
 Exposure compensation 122
 Exposure level indicator.....26
 Eyepiece cover29
- F**
- Feature guide..... 50
 File size.....107
 Fine (image-recording quality)23
 Flash (Speedlite)
 Built-in flash.....125
 Effective range125
 Flash off.....70, 87, 88
 Flash sync contacts21
 Focus indicator 66
 Focus lock..... 69
 Focus mode switch42, 101
 Focusing → AF
 Focusing point (AF point).....96
 Food.....79
 Formatting (card initialization).....61
 Frame rate146
 Full High-Definition
 (Full HD) (movie) 143, 146
- G**
- Group Photo77
- H**
- Handheld Night Scene.....82
 HD (movie).....146
 HDR Backlight Control.....83
- High ISO speed noise reduction ... 113
 High-speed continuous shooting ... 102
 Hot shoe..... 21
- I**
- Image review time 151
 Image-recording quality..... 106
 Images
 Erasing..... 160
 Index display 154
 Jump display (image browsing)... 155
 Playback 90, 153
 Review time 151
 Index display 154
 INFO button..... 90, 130, 145
 IPB (Light) 147
 IPB (Standard)..... 147
 ISO speed 108
- J**
- JPEG..... 107
 Jump display 155
- K**
- Kids 78
- L**
- Landscape..... 73, 110
 Language 41
 Large (image-recording quality) 23
 Large Zone AF 96
 LCD monitor 19, 35
 Adjusting angle 35
 Electronic level..... 63
 Image playback..... 90, 153
 Menu display..... 54
 Lens 20, 42
 Lock release 43
 Live View shooting 127
 AF operation 133
 Creative filters..... 131

- Face+Tracking 137
 Information display 130
 Live 1-point AF 140
 Possible shots 129
 Smooth zone 138
 Long exposure noise reduction 114
 Low-speed continuous shooting ... 102
- M**
- M (Manual exposure) 121
 Macro photography 74
 Manual exposure 121
 Manual focusing (MF) 101
 Manual selection (AF point) 98
 Maximum burst 107
 Medium (image-recording quality) ... 23
 Memory cards → Cards
 Menu 54
 Display level 46
 Setting procedure 55
 Menu display 48
MENU icon 10
 MF (Manual focusing) 101
 Microphone 144
 Mode Dial 24
 Monochrome images 110
 Movies 143
 AE lock 124
 Autoexposure 144
 Compression method 147
 Frame rate 146
 Information display 145
 Microphone 144
 Movie recording size 146
 Playback 158
 MP4 146
 Multi Shot Noise Reduction 113
- N**
- Night Portrait 81
 Night scenes 81, 82
 Noise reduction
 High ISO speed 113
 Long exposures 114
 Nomenclature 21
 Normal (Image-recording quality) ... 23
 NTSC 146
- O**
- ONE SHOT (One-Shot AF) 95, 134
- P**
- P (Program AE) 118
 PAL 146
 Picture Style 109
 Pixel count 106
 Playback 90, 153
 Portrait 72, 110
 Possible shots 37, 107, 129
 Power
 Auto power off 151
 Battery level 37
 Charging 30
 Possible shots 37, 107, 129
 Pressing completely 45
 Pressing halfway 45
 Program AE 118
- Q**
-  (Quick Control) 52, 86
- R**
- RAW 23, 106, 107
 RAW+JPEG 106, 107
 Recharging 30
 Reduced display 154
 Release shutter without card 150

- S**
- Scene Intelligent Auto..... 66
 - SD, SDHC, SDXC cards → Cards
 - Self-timer 103
 - Sensitivity → ISO speed
 - Servo AF
 - AI Servo (AI Servo AF)..... 95
 - Servo (Servo AF)..... 135
 - Shooting mode guide..... 49
 - Shooting modes..... 24
 - Av (Aperture-priority AE) 120
 - M (Manual exposure) 121
 - P (Program AE)..... 118
 - Tv (Shutter-priority AE)..... 119
 -  (Scene Intelligent Auto) 66
 -  (Flash Off) 70
 -  (Creative Auto)..... 71
 -  (Portrait) 72
 -  (Landscape) 73
 -  (Close-up)..... 74
 -  (Sports)..... 75
 - SCN** (Special scene)..... 76
 -  (Group Photo)..... 77
 -  (Kids) 78
 -  (Food)..... 79
 -  (Candlelight)..... 80
 -  (Night Portrait)..... 81
 -  (Handheld Night Scene).... 82
 -  (HDR Backlight Control) ... 83
 -  (Creative filters) 84
 - Shooting screen..... 46
 - Shooting tips 51
 - Shutter button 45
 - Shutter-priority AE 119
 - Single shooting 102
 - Single-image display..... 90
 - Single-point AF 96
 - Small (image-recording quality)..... 23
 - Smooth zone..... 138
 - Software 162
 - Speaker 158
 - Special scene mode (SCN)..... 76
 - Sports 75
 - ★ icon 10
 - Strap..... 29
- T**
- Time zone..... 38
 - Touch beeping..... 150
 - Touch operation..... 58
 - Touch screen..... 58, 156
 - Touch shutter..... 141
 - Tripod socket..... 22
 - Tv (Shutter-priority AE) 119
- U**
- USB (digital) terminal 165
- V**
- Vari-angle LCD monitor..... 35
 - Viewfinder 26
 - Dioptic adjustment 44
 - Electronic level..... 63
 - Volume (movie playback) 159
- W**
- White balance (WB) 111
- Z**
- Zone AF 96



Canon

EOS *REBEL T7i* EOS 800D

English

Wi-Fi (Wireless Communication) Function Basic Instruction Manual

In Wi-Fi (Wireless Communication) Function Basic Instruction Manual, basic operation procedures for easy-to-use “Communicate with a smartphone” are explained.

Introduction

What You Can Do Using the Wi-Fi® (Wireless Communication) Functions

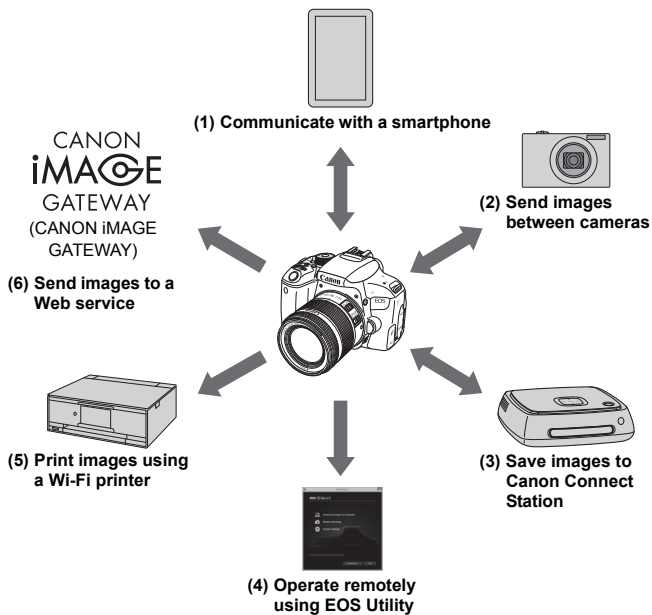

(1)  Communicate with a smartphone (p.W-9, W-23, W-31)

Connect the camera to a smartphone or tablet via Wi-Fi and use the dedicated application “Camera Connect” to operate the camera remotely or view images stored in the camera.

In this manual and on the camera’s LCD monitor, “smartphone” refers to smartphones and tablets.

(2)  Send images between cameras

Connect this camera and other Canon cameras with built-in wireless communication functions via Wi-Fi and send images between them.

(3) Save images to Connect Station

Hold the camera close to Connect Station (sold separately) to connect to it via Wi-Fi and save images to it.

(4)  Operate remotely using EOS Utility

Connect the camera to a computer via Wi-Fi and operate the camera remotely using EOS Utility (EOS software).

(5)  Print images using a Wi-Fi printer

Connect the camera to a printer supporting PictBridge (Wireless LAN) via Wi-Fi to print images.

(6)  Send images to a Web service

Share images with your family and friends or share images using various Web services via CANON iMAGE GATEWAY, an online photo service for Canon users (free registration required).



- Update the Connect Station firmware to the latest version.
- CANON iMAGE GATEWAY Web services are not supported in certain countries and areas. For information on supported countries and areas, refer to the Canon Web site (www.canon.com/cig).

Wi-Fi Connection Using the Bluetooth® Function

This camera can be connected easily to a smartphone compatible with Bluetooth low energy technology* via Wi-Fi. For details, see page W-9.

* Hereafter referred to as "Bluetooth".

Wi-Fi Connection Using the NFC Function

This camera is compatible with NFC (Near Field Communication) that enables you to easily establish a Wi-Fi connection between the camera and a smartphone or Connect Station (sold separately). For details, see page W-23.

Wi-Fi Connection Using the <(P)> Button

This camera enables you to establish a Wi-Fi connection by displaying the Wi-Fi function menu with the <(P)> button. For details, see page W-31.

Instruction Manual

For more detailed procedures, refer to the Instruction Manual downloadable from the Canon Web site. For how to download the Instruction Manual, see page 4.

- Note that Canon cannot be held liable for any loss or damage from erroneous wireless communication settings when using the camera. In addition, Canon cannot be held liable for any other loss or damage caused by use of the camera.
- When using wireless communication functions, establish appropriate security at your own risk and discretion. Canon cannot be held liable for any loss or damage caused by unauthorized access or other security breaches.

Contents

Introduction W-2

What You Can Do Using the Wi-Fi, (Wireless Communication) Functions	W-2
Setting Wi-Fi Settings	W-6
Preparation for Smartphones	W-8

1 Connecting to a Bluetooth-compatible Smartphone via Wi-Fi W-9

Bluetooth Connection.....	W-10
Establishing a Bluetooth Connection	W-11
Establishing a Wi-Fi Connection	W-15
Operating the Camera Using a Smartphone.....	W-18
Sending Images to a Smartphone from the Camera	W-20

2 Connecting to an NFC-compatible Smartphone via Wi-Fi W-23

Wi-Fi Connection to an NFC-compatible Smartphone.....	W-24
Establishing a Wi-Fi Connection	W-25
Sending Images from the Camera to a Smartphone	W-28

3 Connecting to a Smartphone via Wi-Fi with the <(P)> Button W-31

Establishing a Wi-Fi Connection	W-32
Reconnecting via Wi-Fi	W-37
Wireless Communication Function Precautions	W-39
Index	W-41



For Troubleshooting guide and Specifications, refer to the Instruction Manual downloadable from the Canon Web site. For how to download the Instruction Manual, see page 4.

Setting Wi-Fi Settings

First, follow the steps below to set the Wi-Fi settings.

1 Press the <((P))> button.

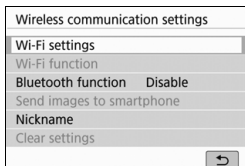

2 Select [Wi-Fi settings].

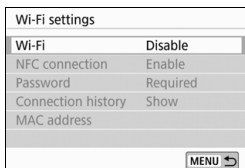

3 Select [Wi-Fi].

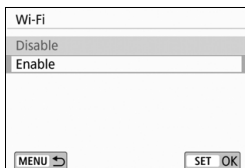

4 Select [Enable].

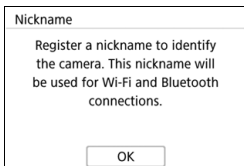

5 Register [Nickname].

- When the screen on the left appears, press <SET>.



- ▶ The screen on the left will appear.
- When using the displayed nickname, press the <MENU> button.
- Otherwise, enter any characters between 1 to 8 characters in length. When you finish entering, press the <MENU> button.

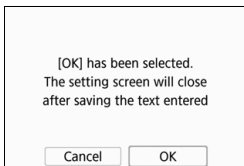

6 Exit the setting.

- When the screen on the left appears, select [OK], then press <SET>.
- To return to the screen that appears when the <(r)> button is pressed, press the <MENU> button.

Preparation for Smartphones

To connect the camera to a smartphone, a smartphone on which Android or iOS is installed is necessary. In addition, the dedicated application Camera Connect (free of charge) must be installed on the smartphone.

- Camera Connect can be installed from the Google Play or App Store. The Google Play or App Store can also be accessed using the QR codes that appear when connecting the camera to a smartphone (p.W-12, W-33).

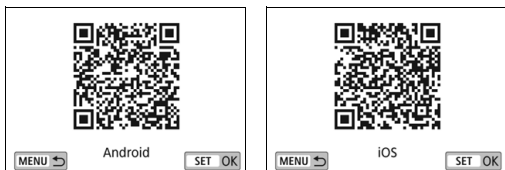

- For the operating system versions supported by Camera Connect, refer to the download site of Camera Connect.
- When an NFC-compatible smartphone is touched to the camera before installing Camera Connect, the download screen of Camera Connect will be displayed on the smartphone.
- Interface or functions of the camera and Camera Connect are subject to change for firmware update of the camera or application update of Camera Connect, Android, iOS, etc. In such a case, features of the camera or Camera Connect may differ from sample screens or operation instructions in this manual.

1

Connecting to a Bluetooth-compatible Smartphone via Wi-Fi

This section describes how to connect the camera to a Bluetooth-compatible smartphone via Wi-Fi.

Connecting to a smartphone via Wi-Fi enables you to perform the following:

- View images stored in the camera on a smartphone or save viewed images to a smartphone.
- Operate the camera to take a picture or change camera settings using a smartphone.
- Send images to a smartphone from the camera.
- Install Camera Connect on the smartphone before setting up a connection (p.W-8).
- For procedures to connect to an NFC-compatible smartphone via Wi-Fi, see “Connecting to an NFC-compatible Smartphone via Wi-Fi” (p.W-23).
- If the smartphone you want to connect to via Wi-Fi is not Bluetooth-compatible or NFC-compatible, see “Connecting to a Smartphone via Wi-Fi with the <(r)> Button” (p.W-31).

Bluetooth Connection

When you connect the camera to a Bluetooth-compatible smartphone via Bluetooth, you can establish a Wi-Fi connection by operating only the camera or the smartphone.

Note that pairing between the camera and smartphone is required to connect the camera to a smartphone via Bluetooth. Pairing will be done as part of the Bluetooth connection procedure.

Establishing a Bluetooth Connection

To connect the camera to a smartphone via Bluetooth, refer to the Camera Connect's "Easy Connection Guide" or follow the steps below. Set [Wi-Fi] to [Enable] on the [Wi-Fi settings] screen in advance (p.W-6).

Operation on the Camera-1

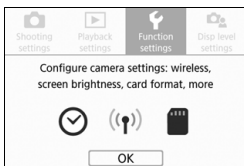

1 Select the [Function settings] tab.

- Press the <MENU> button to display the main tabs.
- Select the [Function settings] tab, then press <SET>.

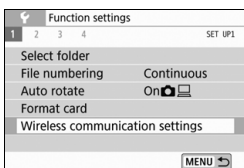

2 Select [Wireless communication settings].

- Under the [1] tab, select [Wireless communication settings], then press <SET>.

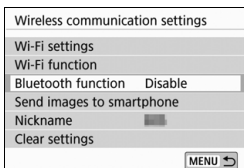

3 Select [Bluetooth function].

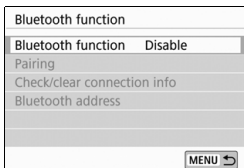

4 Select [Bluetooth function].

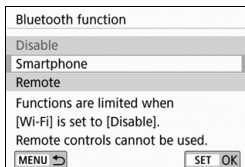

5 Select [Smartphone].

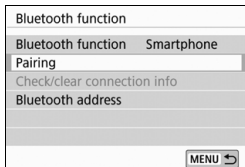

6 Select [Pairing].

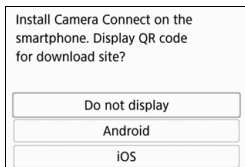

7 Select [Do not display].

- If Camera Connect is already installed, select [**Do not display**] and press < (SET) >.
 - If Camera Connect is not installed, select [**Android**] or [**iOS**] on the screen on the left, scan the displayed QR code with the smartphone, then access Google Play or the App Store and install Camera Connect.
- ▶ The screen on the left will appear and pairing will start.

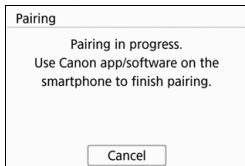

Operation on the Smartphone

8 Activate the smartphone's Bluetooth function.

9 Start Camera Connect.

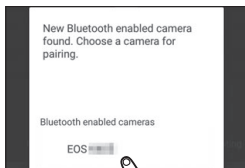

10 Select the camera to pair with.

- Tap on the nickname of the camera to be paired.

iOS

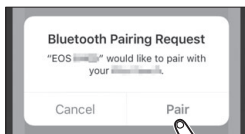

- When the screen on the left appears, tap on **[Pair]**.

Operation on the Camera-2

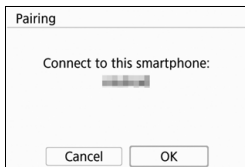

11 Select [OK].



12 Press <SET>.

- Pairing will complete and the camera will be connected to the smartphone via Bluetooth.
- ▶ An illustration indicating that a Bluetooth connection has been established will appear on Camera Connect.

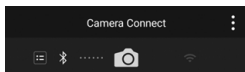

With a Bluetooth connection established, you can operate the camera to send images to the smartphone. For details, see page W-20.

Establishing a Wi-Fi Connection

When a Bluetooth connection is established, follow the steps below to establish a Wi-Fi connection.

Set **[Wi-Fi]** to **[Enable]** on the **[Wi-Fi settings]** screen in advance (p.W-6).

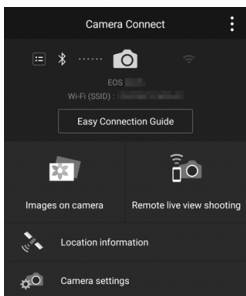

1 Select a Camera Connect function.

- Select the Camera Connect function you want to use.
- For the Camera Connect functions, see page W-18.

Android

- A Wi-Fi connection will be established automatically.
- ▶ When a Wi-Fi connection is established, the screen for the selected function will appear.

iOS

SSID (network name)

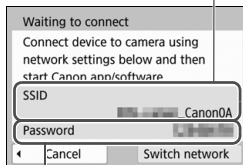

Password

2 Check the SSID and password.

- Check the SSID (network name) and password displayed on the camera.



3 Operate the smartphone to establish a Wi-Fi connection.

- On the smartphone's Wi-Fi function screen, select the SSID checked in step 2.
- For the password, enter the password checked in step 2. The password will not be required from the next time you connect the camera to the smartphone via Wi-Fi.
- Camera Connect will appear.
- ▶ When a Wi-Fi connection is established, the screen for the selected function will appear.

Android and iOS

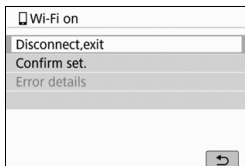

- ▶ The [Wi-Fi on] screen will appear on the camera's LCD monitor.
- ▶ An illustration indicating that a Wi-Fi connection has been established will appear on Camera Connect.

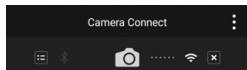

The Wi-Fi connection to a Bluetooth-compatible smartphone is now complete.

- For how to terminate the Wi-Fi connection, see "Terminating the Wi-Fi Connection" (p.W-19).
- Terminating the Wi-Fi connection will switch the camera to the Bluetooth connection.

[Wi-Fi on] Screen

[Disconnect,exit]

- Terminates the Wi-Fi connection.

[Confirm set.]

- You can check the settings.

[Error details]

- When a Wi-Fi connection error occurs, you can check the details of the error.

To switch to the menu, press the <MENU> button.

Terminating the Wi-Fi Connection

To terminate the Wi-Fi connection, perform either of the following operations.

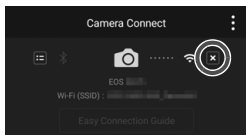

On the smartphone's Camera Connect screen, tap on [X].

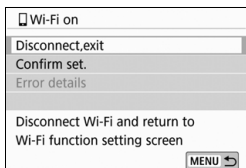

On the camera's [Wi-Fi on] screen, select [Disconnect,exit].

- If the [Wi-Fi on] screen is not displayed, press the <(P)> button.
- Select [Disconnect,exit], then select [OK] on the confirmation dialog to terminate the Wi-Fi connection.

Sending Images to a Smartphone from the Camera

While a Bluetooth connection (Android only) or Wi-Fi connection is established, you can operate the camera to send images to a smartphone. There are two send methods.

- (1) Select [**Send images to smartphone**] from the camera menu.
- (2) Send images from the Quick Control screen during playback (p.W-21).

(1) Selecting [Send images to smartphone]

Select [**Send images to smartphone**] from the camera menu and send images.

- 1 Connect the camera to a smartphone via Bluetooth (Android only) or Wi-Fi (p.W-15).**

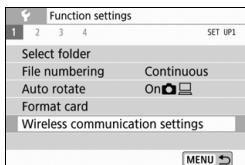

- 2 Select [Wireless communication settings].**

- Under the [**1**] tab, select [**Wireless communication settings**], then press < **SET** >.

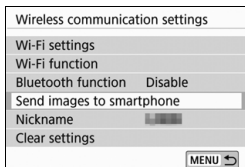

- 3 Select [Send images to smartphone].**

- ▶ If you perform this step with a Bluetooth connection established, a message will appear and a Wi-Fi connection will start.



- 4 Select the images to send.**
- ▶ Select and send image(s). For information on how to send images, see page W-22.

(2) Quick Control During Playback

Send images from the Quick Control screen during playback.

- 1 **Connect the camera to a smartphone via Bluetooth (Android only) or Wi-Fi (p.W-15).**



- 2 **Play back the image.**
 - Press the <▶> button to play back images.



- 3 **Press the <Q> button.**
 - ▶ The Quick Control screen will appear.



- 4 **Select [☐].**
 - ▶ If you perform this step with a Bluetooth connection established, a message will appear and a Wi-Fi connection will start.



- 5 **Select the images to send.**
 - ▶ Select and send image(s). For information on how to send images, see page W-22.

Sending Images Individually

Select and send images individually.



1 Select an image to send.

- Press the <◀> <▶> keys of the cross keys to select an image to send, then press <SET>.
- By pressing the <☒-Q> button, you can switch to the index display and select an image.



2 Select [Send img shown].

- To select a size at which to send the image, select [**Resize image**] and press <SET>.
- Select [**Send img shown**] and press <SET> to send the image displayed.
- ▶ When the transfer is complete, the screen for step 1 will reappear.
- To send another image, repeat steps 1 and 2.



Connecting to an NFC-compatible Smartphone via Wi-Fi



This section describes how to connect the camera to an NFC-compatible smartphone via Wi-Fi.

Connecting to a smartphone via Wi-Fi enables you to perform the following:

- View images stored in the camera on a smartphone or save viewed images to a smartphone.
- Operate the camera to take a picture or change camera settings using a smartphone.
- Send images to a smartphone from the camera.
- Install Camera Connect on the smartphone before setting up a connection (p.W-8).
- For procedures to connect to a Bluetooth-compatible smartphone via Wi-Fi, see “Connecting to a Bluetooth-compatible Smartphone via Wi-Fi” (p.W-9).
- If the smartphone you want to connect to via Wi-Fi is not Bluetooth-compatible or NFC-compatible, see “Connecting to a Smartphone via Wi-Fi with the <(r)> Button” (p.W-31).

Wi-Fi Connection to an NFC-compatible Smartphone

NFC-compatible smartphones can be connected via Wi-Fi by touching them to the camera.

- Smartphones labeled with the  mark are NFC-compatible.
- Some smartphones are NFC-compatible even if they are not labeled with the  mark. In such a case, check the NFC antenna position by referring to the smartphone's instruction manual.
- For the smartphone's NFC setting, refer to the smartphone's instruction manual.
- If you do not know whether your smartphone is NFC-compatible, contact the manufacturer of the smartphone.

 A Wi-Fi connection may not be established with the NFC function even if the smartphone is NFC-compatible. In such a case, establish a Wi-Fi connection using the procedure in “Connecting to a Smartphone via Wi-Fi with the <((P))> Button” (p.W-31).

Establishing a Wi-Fi Connection

To connect the camera to an NFC-compatible smartphone via Wi-Fi, refer to the Camera Connect's "Easy Connection Guide" or follow the steps below.

(1) Turn on the camera and smartphone.

(2) Enable the NFC function on the camera and smartphone.

(3) Touch the smartphone to the camera so that they come into contact with each other.

- For the camera's NFC setting, see page W-6.
- For the smartphone's Wi-Fi setting, NFC setting, and NFC antenna position, refer to the smartphone's instruction manual.

1 Enable the NFC function on the camera and smartphone

(p.W-6).

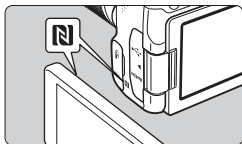

2 Touch a smartphone to the camera.

- If the download site of Camera Connect appears on the smartphone, install Camera Connect (p.W-8).
 - If an image is being played back on the camera, press the <▶> button to end the playback.
 - Touch the **N** mark on the smartphone to that on the camera so that they come into contact with each other.
 - **When a message indicating the connection is being established is displayed on the camera's LCD monitor**, move the smartphone away from the camera.
- ▶ Camera Connect starts on the smartphone and establishes a connection.

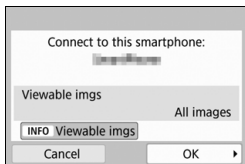

3 Establish a Wi-Fi connection.

- ▶ When a connection is established, the screen on the left will appear on the camera's LCD monitor. When connecting to the same smartphone via NFC, this screen will not appear again.
- Select **[OK]** and press **<SET>**. After a message is displayed, the **[Wi-Fi on]** screen will appear.

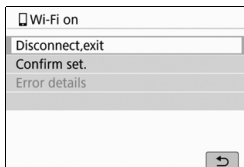

[Wi-Fi on] Screen

[Disconnect,exit]

- Terminates the Wi-Fi connection.

[Confirm set.]

- You can check the settings.

[Error details]

- When a Wi-Fi connection error occurs, you can check the details of the error.

To switch to the menu, press the **<MENU>** button.

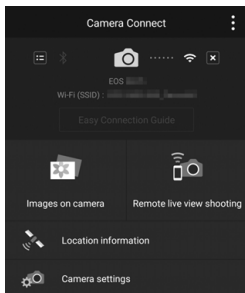

- ▶ The main window of Camera Connect will be displayed on the smartphone.

The Wi-Fi connection to a smartphone is now complete.

- ▶ Operate the camera using Camera Connect. See page W-18.
- For how to terminate the Wi-Fi connection, see “Terminating the Wi-Fi Connection” (p.W-19).

Sending Images from the Camera to a Smartphone ■

By touching an NFC-compatible smartphone to the camera while playing back an image on the camera, you can establish a Wi-Fi connection automatically and send the image to the smartphone even if a Bluetooth or Wi-Fi connection has not been established beforehand.

- On the **[Wi-Fi settings]** screen, set **[Wi-Fi]** to **[Enable]** and set **[NFC connection]** to **[Enable]** in advance (p.W-6).
- For the smartphone's Wi-Fi setting, NFC setting, and NFC antenna position, refer to the smartphone's instruction manual.



1 Play back the image.

- Press the **<▶>** button to play back images.

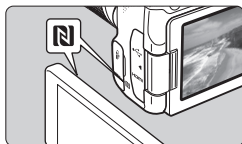

2 Touch a smartphone to the camera.

- Touch the **N** mark on the smartphone to that on the camera so that they come into contact with each other.
- When a message indicating the established connection is displayed on the camera's LCD monitor, move the smartphone away.



3 Select the images to send.

- Select and send image(s). For information on how to send images, see page W-22.



4 End the image transfer.

- Press the <MENU> button on the image transfer screen.
- Select [OK] on the screen on the left, then press <SET> to end the image transfer and terminate the Wi-Fi connection.



3

Connecting to a Smartphone via Wi-Fi with the <(i)> Button

This section describes how to connect the camera to a smartphone via Wi-Fi using the <(i)> button.

Connecting to a smartphone via Wi-Fi enables you to perform the following:

- View images stored in the camera on a smartphone or save viewed images to a smartphone.
 - Operate the camera to take a picture or change camera settings using a smartphone.
 - Send images to a smartphone from the camera.
- Install Camera Connect on the smartphone before setting up a connection (p.W-8).
 - For procedures to connect to a Bluetooth-compatible smartphone via Wi-Fi, see “Connecting to a Bluetooth-compatible Smartphone via Wi-Fi” (p.W-9).
 - For procedures to connect to an NFC-compatible smartphone via Wi-Fi, see “Connecting to an NFC-compatible Smartphone via Wi-Fi” (p.W-23).

Establishing a Wi-Fi Connection

To connect the camera to a smartphone via Wi-Fi, refer to the Camera Connect's "Easy Connection Guide" or follow the steps below. Set **[Wi-Fi]** to **[Enable]** on the **[Wi-Fi settings]** screen in advance (p.W-6).

Operation on the Camera-1

1 Press the <([r])> button.

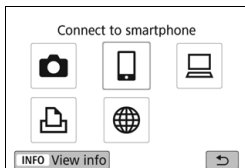

2 Select **[☐]** (Connect to smartphone).

- If the history (p.W-37) is displayed, switch the screen with the <◀> <▶> keys.
- If the **[Wireless communication settings]** screen is displayed, set the Wi-Fi settings (p.W-6).

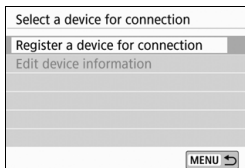

3 Select **[Register a device for connection]**.

Install Camera Connect on the smartphone. Display QR code for download site?

Do not display

Android

iOS

4 Select [Do not display].

- If Camera Connect is already installed, select **[Do not display]** and press **< (SET) >**.
- If Camera Connect is not installed, select **[Android]** or **[iOS]** on the screen on the left, scan the displayed QR code with the smartphone, then access Google Play or the App Store and install Camera Connect.

SSID (network name)

Waiting to connect
Connect device to camera using network settings below and then start Canon app/software

SSID **Canon0A**

Password **12345678**

◀ Cancel Switch network

Password

5 Check the SSID and password.

- Check the SSID (network name) and password displayed on the camera's LCD monitor.

Operation on the Smartphone

Smartphone's screen
(sample)



6 Operate the smartphone to establish a Wi-Fi connection.

- Activate the smartphone's Wi-Fi function, then select the SSID (network name) checked in step 5.
- For the password, enter the password checked in step 5.

7 Start Camera Connect.

- When the [Waiting to connect] screen is displayed on the camera's LCD monitor, start Camera Connect on the smartphone.

8 Select the camera to connect to via Wi-Fi.

- Select and tap on the camera to connect to via Wi-Fi from [Cameras] on Camera Connect.

Operation on the Camera-2

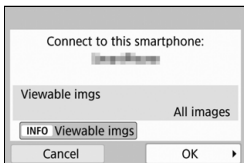

9 Establish a Wi-Fi connection.

- ▶ When a connection is established, the screen on the left will appear on the camera's LCD monitor. When connecting to the same smartphone via NFC, this screen will not appear again.
- Select **[OK]** and press **<SET>**. After a message is displayed, the **[Wi-Fi on]** screen will appear.

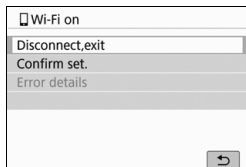

[Wi-Fi on] Screen

[Disconnect,exit]

- Terminates the Wi-Fi connection.

[Confirm set.]

- You can check the settings.

[Error details]

- When a Wi-Fi connection error occurs, you can check the details of the error.

To switch to the menu, press the **<MENU>** button.

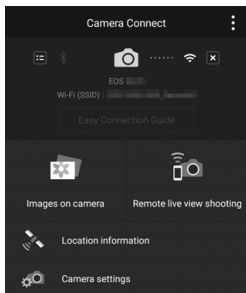

- ▶ The main window of Camera Connect will be displayed on the smartphone.

The Wi-Fi connection to a smartphone is now complete.

- ▶ Operate the camera using Camera Connect. See page W-18.

- For how to terminate the Wi-Fi connection, see “Terminating the Wi-Fi Connection” (p.W-19).
- To reconnect via Wi-Fi, see “Reconnecting via Wi-Fi” (p.W-37).

With a Wi-Fi connection established, you can send images to a smartphone from the camera menu ([**Send images to smartphone**]) or from the Quick Control screen during playback. For details, see page W-20.

Reconnecting via Wi-Fi

Reconnect the camera via Wi-Fi to a device or service that you have connected to and registered connection settings for in the past.

1 Press the <([P])> button.

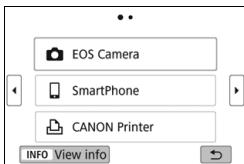

2 Select an item.

- Select the item to connect to via Wi-Fi from the displayed history. If the item is not displayed, press the <◀> <▶> keys to switch the screen.
- After selecting the item, press <SET>.

3 Operate the connected device.

Smartphone

- Activate the smartphone's Wi-Fi function, then start Camera Connect.
- If the smartphone's connection destination has been changed, restore the setting to connect via Wi-Fi to the camera.

Wireless Communication Function Precautions ■

■ Countries and Regions Permitting Wireless Communication Function Use

Use of wireless communication functions is restricted in some countries and regions, and illegal use may be punishable under national or local regulations. To avoid violating wireless communication function regulations, visit the Canon Web site to check where use is allowed.

Note that Canon cannot be held liable for any problems arising from wireless communication function use in other countries and regions.

■ Model Number

EOS REBEL T7i/EOS 800D: DS126661

(including WLAN module model: ES200, Bluetooth module model: WM500)

Complies with IMDA Standards DB00671
--

FCC/IC NOTICE

Model: DS126661 (including WLAN module: ES200, FCC ID: AZD230/ IC: 498J-230, Bluetooth Module Model: WM500, FCC ID: AZD500/ IC: 498J-500)

This device complies with Part 15 of FCC Rules and Industry Canada's licence-exempt RSSs. Operation is subject to the following two conditions:

- (1) this device may not cause harmful interference, and
- (2) this device must accept any interference received, including interference that may cause undesired operation.

This device must not be co-located or operated in conjunction with any other antenna or device except Canon accessories supplied or designated for this product.

The available scientific evidence does not show that any health problems are associated with using low power wireless devices. There is no proof, however, that these low power wireless devices are absolutely safe. Low power Wireless devices emit low levels of radio frequency energy (RF) in the microwave range while being used. Whereas high levels of RF can produce health effects (by heating tissue), exposure of low-level RF that does not produce heating effects causes no known adverse health effects. Many studies of low-level RF exposures have not found any biological effects. Some studies have suggested that some biological effects might occur, but such findings have not been confirmed by additional research. This model has been tested and found to comply with FCC/IC radiation exposure limits set forth for an uncontrolled environment and meets the FCC radio frequency (RF) Exposure Guidelines and RSS-102 of the IC radio frequency (RF) Exposure rules.

Hereby, Canon Inc., declares that this DS126661 is in compliance with the essential requirements and other relevant provisions of Directive 2014/53/EU. The full text of the EU declaration of conformity is available at the following internet address: <http://www.canon-europe.com/ce-documentation>

Wi-Fi Frequency range: 2401 MHz - 2473 MHz
Wi-Fi Maximum output power: 13.64 dBm
Bluetooth Frequency range: 2402 MHz - 2480 MHz
Bluetooth Maximum output power: 7.14 dBm

Please contact the following address for the original Declaration of Conformity:

CANON EUROPA N.V.

Bovenkerkerweg 59, 1185 XB Amstelveen, The Netherlands

CANON INC.

30-2, Shimomaruko 3-chome, Ohta-ku, Tokyo 146-8501, Japan

Trademarks

- Microsoft and Windows are trademarks or registered trademarks of Microsoft Corporation in the United States and/or other countries.
- Macintosh and Mac OS are trademarks of Apple Inc., registered in the U.S. and other countries.
- The Wi-Fi CERTIFIED logo and the Wi-Fi Protected Setup mark are trademarks of the Wi-Fi Alliance.
- WPS used on camera settings screens and in this manual stands for Wi-Fi Protected Setup.
- UPnP is a trademark of the UPnP Implementers Corporation.
- The Bluetooth[®] word mark and logos are registered trademarks owned by Bluetooth SIG, Inc. and any use of such marks by Canon Inc. is under license. Other trademarks and trade names are those of their respective owners.
- The N-Mark is a trademark or registered trademark of NFC Forum, Inc. in the United States and in other countries.
- All other trademarks are the property of their respective owners.

Index

A

Android..... W-8

B

Bluetooth..... W-9, W-10
Connecting W-11

C

Camera Connect..... W-8, W-18
Communicating with a
smartphone W-9, W-23, W-31

I

iOS W-8

N

Network name → SSID
NFC..... W-23, W-24, W-25
Sending images..... W-28
Nickname W-7

P

Pairing..... W-12
Password W-16, W-33

Q

Quick Control W-21

R

Reconnecting..... W-37
Remote operation W-18

S

Send images to
smartphone W-20, W-28
Send img shown W-22
Sending images W-20, W-28
SSID..... W-16, W-33

V

Viewing images W-18

W

Wi-Fi button W-31, W-32
Wi-Fi settings..... W-6

The descriptions in this Instruction Manual are current as of December 2016. For information on the compatibility with any products introduced after this date, contact any Canon Service Center. For the latest version Instruction Manual, refer to the Canon Web site.

Canon

EOS *REBEL T7i* EOS 800

Français

Mode d'emploi de base de l'appareil photo

Le Mode d'emploi de base de l'appareil photo couvre les fonctions et les opérations de base de l'appareil photo.

Les modes d'emploi (fichiers PDF) et les logiciels peuvent être téléchargés depuis le site Web de Canon (p. 4, 163).

www.canon.com/icpd

Introduction

L'EOS REBEL T7i ou EOS 800D est un appareil photo numérique reflex à objectif interchangeable équipé d'un capteur CMOS aux détails fins d'environ 24,2 mégapixels, du processeur DIGIC 7 et d'un système autofocus de grande précision et à grande vitesse doté de 45 collimateurs (collimateurs AF de type en croix : 45 max.). Il offre une prise de vue en continu d'environ 6,0 images par seconde, une prise de vue avec Visée par l'écran, un enregistrement vidéo Full-HD (Full High-Definition) et la fonction Wi-Fi/NFC/Bluetooth (communication sans fil).

Avant de commencer à prendre des photos, lisez impérativement ce qui suit

Afin d'éviter les photos bâclées ou les accidents, lisez en premier les « Consignes de sécurité » (p. 15-17) et les « Précautions d'utilisation » (p. 18-20). Lisez également attentivement ce mode d'emploi pour vous assurer que vous utilisez correctement l'appareil photo.

Consultez ce mode d'emploi tout en utilisant votre appareil photo pour vous familiariser avec ce dernier

Tout en lisant ce mode d'emploi, procédez à des essais de prise de vue pour voir le résultat. Ceci vous aidera à mieux connaître votre appareil photo. Veillez également à conserver soigneusement ce mode d'emploi pour pouvoir vous y reporter ultérieurement au besoin.

Essais de prise de vue avant utilisation et responsabilité

Une fois les photos prises, affichez les images pour vérifier qu'elles ont bien été enregistrées. Canon ne peut être tenu responsable pour toute perte ou tout désagrément occasionné en cas de défectuosité de l'appareil ou de la carte mémoire faisant que les photos ne s'enregistrent pas ou que leur téléchargement est impossible sur un ordinateur.

Droits d'auteur

La loi régissant les droits d'auteur dans votre pays peut interdire l'utilisation sur la carte mémoire d'images enregistrées ou bien de musique et d'images accompagnées de musique protégées par des droits d'auteur dans un cadre autre que le cadre privé. Notez également que la prise de vue lors de représentations ou d'expositions publiques peut être interdite, même à des fins strictement personnelles.

Liste de vérification des éléments

Avant de commencer, vérifiez qu'il ne manque aucun des accessoires ci-dessous parmi les éléments fournis avec votre appareil photo. Si un accessoire venait à manquer, contactez votre revendeur.



Appareil photo

(avec œilleton et bouchon du boîtier)



Courroie



Batterie LP-E17

(avec couvercle de protection)



**Chargeur de batterie
LC-E17/LC-E17E***

* Le chargeur de batterie LC-E17 ou LC-E17E est fourni. (Le LC-E17E est livré avec un cordon d'alimentation.)

- **L'appareil photo est livré sans CD-ROM du logiciel, ni câble d'interface, ni câble HDMI.**
- Les modes d'emploi fournis sont répertoriés sur la page suivante.
- Si vous avez fait l'acquisition d'un kit d'objectifs, vérifiez que les objectifs sont inclus.
- Veillez à ne perdre aucun des accessoires ci-dessus.



Si vous avez besoin des modes d'emploi des objectifs, vous pouvez les télécharger depuis le site Web de Canon (p. 4).

Les modes d'emploi des objectifs (PDF) concernent les objectifs vendus séparément. Veuillez noter que lorsque vous achetez un kit d'objectifs, certains des accessoires fournis avec l'objectif peuvent être différents de ceux indiqués dans le mode d'emploi de l'objectif.



Les logiciels peuvent être téléchargés depuis le site Web de Canon (p. 163) pour votre usage personnel.

Modes d'emploi



Mode d'emploi de base de l'appareil photo et de la fonction Wi-Fi (communication sans fil)

Le livret correspond au mode d'emploi de base.

Des modes d'emploi plus détaillés (fichiers PDF) sont proposés en téléchargement sur le site Web de Canon.

Téléchargement et consultation des modes d'emploi (fichiers PDF)

1 Téléchargez les fichiers PDF des modes d'emploi.

- Connectez-vous à Internet et accédez au site Web de Canon à l'adresse suivante.

www.canon.com/icpd

- Sélectionnez votre pays ou région et téléchargez les modes d'emploi.

Modes d'emploi téléchargeables

- **Mode d'emploi de l'appareil photo**
- **Mode d'emploi de la fonction Wi-Fi (communication sans fil)**
- **Mode d'emploi de base de l'appareil photo et de la fonction Wi-Fi (communication sans fil)**
- **Modes d'emploi des objectifs**
- **Modes d'emploi des logiciels**

2 Consultez les fichiers PDF des modes d'emploi.

- Double-cliquez sur un mode d'emploi téléchargé (fichier PDF) pour l'ouvrir.
- Pour voir les modes d'emploi (fichiers PDF), Adobe Acrobat Reader DC ou un autre visionneur de fichier PDF Adobe est requis (version la plus récente recommandée).
- Adobe Acrobat Reader DC peut être téléchargé gratuitement sur Internet.
- Pour apprendre à utiliser le logiciel de visualisation des fichiers PDF, reportez-vous à la section Aide du logiciel.

Vous pouvez aussi télécharger les modes d'emploi (fichiers PDF) au moyen du code QR.



www.canon.com/icpd

- Une application logicielle est requise pour lire le code QR.
- Sélectionnez votre pays ou région et téléchargez les modes d'emploi.
- Le code QR peut aussi être affiché sous [🔍 4 : URL manuel/logiciel].

Guide de démarrage rapide

1

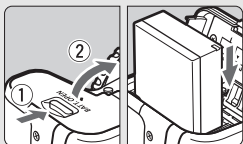

Insérez la batterie (p. 32).

- Chargez la batterie à l'achat pour utiliser l'appareil photo (p. 30).

2

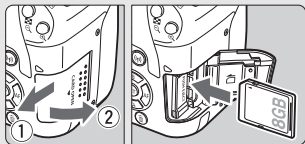

Insérez la carte (p. 33).

- Insérez la carte dans le logement de la carte en prenant soin de tourner l'étiquette vers le dos de l'appareil.

3

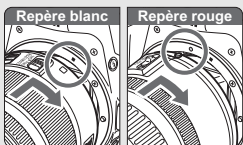

Montez l'objectif (p. 42).

- Alignez le repère de montage blanc ou rouge de l'objectif sur celui de même couleur de l'appareil photo pour fixer l'objectif.

4

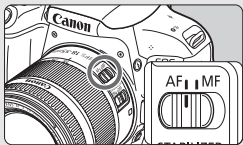

Positionnez le sélecteur de mode de mise au point de l'objectif sur <AF> (p. 42).

5

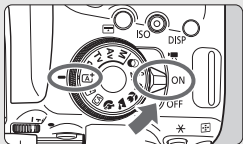

Positionnez le commutateur d'alimentation sur <ON>, puis placez la molette de sélection des modes sur <A⁺> (Scène intelligente auto) (p. 66).

- Tous les réglages nécessaires de l'appareil photo sont définis automatiquement.

6

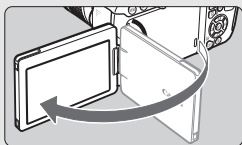
**Ouvrez le moniteur LCD** (p. 35).

- Lorsque le moniteur LCD affiche l'écran de réglage de la date/heure/zone, voir page 38.

7

**Effectuez la mise au point sur le sujet** (p. 45).

- Regardez dans le viseur et orientez le centre du viseur sur le sujet.
- Enfoncez le déclencheur à mi-course et l'appareil photo effectuera la mise au point sur le sujet.
- Au besoin, le flash intégré se relève.

8

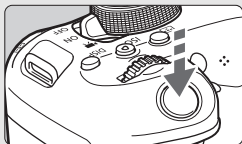
**Prenez la photo** (p. 45).

- Enfoncez le déclencheur à fond pour prendre la photo.

9

**Vérifiez l'image.**

- L'image qui vient d'être capturée s'affiche pendant environ 2 secondes sur le moniteur LCD.
- Pour afficher à nouveau l'image, appuyez sur la touche <▶> (p. 90).

- Pour prendre des photos tout en regardant le moniteur LCD, voir « Prise de vue avec Visée par l'écran » (p. 127).
- Pour afficher les images capturées, voir « Lecture des images » (p. 90).
- Pour effacer des images, voir « Effacement des images » (p. 160).

Cartes compatibles

Les cartes suivantes peuvent être utilisées avec l'appareil photo quelle que soit leur capacité. **Si la carte est neuve ou a été formatée précédemment (initialisée) sur un autre appareil photo ou ordinateur, formatez-la avec cet appareil photo** (p. 61).

- **Cartes mémoire SD/SDHC*/SDXC***

* Cartes UHS-I prises en charge.

Cartes capables d'enregistrer des vidéos

Pour enregistrer des vidéos, optez pour une carte de grande capacité ayant une vitesse de lecture/écriture au moins aussi rapide que la vitesse indiquée dans le tableau suivant.

Taille de l'enregistrement vidéo (p. 146)		Formats d'enregistrement	
		MOV	MP4
ALL-I*		Classe 3 de vitesse UHS ou plus rapide	-
IPB (Standard)	FHD : 59.94P 50.00P	-	Classe 10 de vitesse SD ou plus rapide
	Autre que ci-dessus	-	Classe 6 de vitesse SD ou plus rapide
IPB (Légère)		-	Classe 4 de vitesse SD ou plus rapide

* Qualité d'enregistrement des images qui est réglée automatiquement pour un enregistrement vidéo Time-lapse.

- Pour enregistrer des vidéos, si vous utilisez une carte dont la vitesse d'écriture est lente, la vidéo risque de ne pas être correctement enregistrée. De plus, si vous lisez une vidéo sur une carte dont la vitesse de lecture est lente, celle-ci risque de ne pas être lue correctement.
- Pour vérifier la vitesse de lecture/écriture de la carte, consultez le site Web du fabricant de la carte.



Dans ce mode d'emploi, « carte » fait référence aux cartes mémoire SD, cartes mémoire SDHC et cartes mémoire SDXC.



* **L'appareil est livré sans carte permettant l'enregistrement d'images/vidéos.** Vous devez l'acheter séparément.

Chapitres





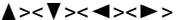

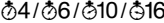
	Introduction	2
1	Mise en route et base de l'appareil photo	29
2	Prise de vue élémentaire et lecture des images	65
3	Réglage des modes autofocus et d'acquisition	93
4	Réglages des images	105
5	Opérations avancées pour effets photographiques	117
6	Prise de vue avec le moniteur LCD (Prise de vue avec Visée par l'écran)	127
7	Enregistrement de vidéos	143
8	Fonctions pratiques	149
9	Lecture des images	153
10	Guide de démarrage des logiciels / Téléchargement d'images sur un ordinateur	161

Conventions utilisées dans ce mode d'emploi ■

Icônes utilisées dans ce mode d'emploi

-  : Représente la molette principale.
-  : Indique le sens du déplacement des touches directionnelles , respectivement vers le haut, le bas, la gauche et la droite.
-  : Représente la touche de réglage.
-  : Indique que chaque fonction reste active pendant environ 4, 6, 10 ou 16 secondes après que vous relâchez la touche.

* Outre les éléments ci-dessus, les icônes et les symboles utilisés sur les touches de l'appareil photo et affichés sur le moniteur LCD sont utilisés dans ce mode d'emploi pour indiquer les opérations et fonctions pertinentes.

-  : Indique une fonction modifiable en appuyant sur la touche <MENU> pour modifier ses réglages.
-  : Cette icône en haut à droite du titre de la page indique que la fonction est uniquement disponible dans les modes de la zone de création (p. 25).
- (p. **) : Numéros des pages de référence pour de plus amples informations.
-  : Avertissement pour prévenir les problèmes de prise de vue.
-  : Informations complémentaires.
-  : Astuce ou conseil pour une meilleure prise de vue.
-  : Conseil de dépannage.

Suppositions de base et photos en échantillon



- Toutes les opérations décrites dans ce mode d'emploi supposent que le commutateur d'alimentation est réglé sur <ON> (p. 36).
- Il est supposé que tous les réglages du menu et les fonctions personnalisées sont à leur valeur par défaut.
- Les illustrations de ce mode d'emploi prennent comme exemple l'appareil photo équipé de l'objectif EF-S18-55mm f/4-5.6 IS STM.
- Les photos en échantillon affichées sur l'appareil photo et utilisées dans ce manuel sont uniquement présentées à des fins d'illustration afin de montrer les effets plus clairement.

Table des matières

Introduction **2**

Liste de vérification des éléments	3
Modes d'emploi	4
Guide de démarrage rapide	6
Cartes compatibles	8
Chapitres	9
Conventions utilisées dans ce mode d'emploi	10
Consignes de sécurité	15
Précautions d'utilisation	18
Nomenclature	21

1 Mise en route et base de l'appareil photo **29**

Charge de la batterie	30
Installation et retrait de la batterie	32
Installation et retrait de la carte	33
Utilisation du moniteur LCD	35
Mise sous tension	36
Réglage de la date, de l'heure et de la zone	38
Sélection de la langue d'interface	41
Montage et retrait de l'objectif	42
Opérations de base pour prise de vue	44
Réglage du niveau d'affichage de l'écran	46
 Contrôle rapide des fonctions de prise de vue	52
 Opérations du menu et configurations	54
 Utiliser l'appareil photo avec l'écran tactile	58
Formatage de la carte	61
Changement de l'affichage du moniteur LCD	62
Affichage du niveau électronique	63

2 Prise de vue élémentaire et lecture des images 65

	Prise de vue entièrement automatique (Scène intelligente auto) ...66
	Techniques d'automatisme total (Scène intelligente auto)..... 69
	Prise de vue lorsque vous ne pouvez pas utiliser le flash 70
	Prise de vue en mode Créatif auto..... 71
	Prise de vue de portraits 72
	Prise de vue de paysages 73
	Prise de vue en gros-plan 74
	Prise de vue de sujets en mouvement 75
	SCN : Mode Scène spéciale 76
	Prise de photos de groupe..... 77
	Prise de vue d'enfants 78
	Prise de vue d'aliments 79
	Prise de portraits à la lueur d'une bougie 80
	Prise de portraits de nuit (avec un trépied) 81
	Prise de scènes de nuit (main levée) 82
	Prise de scènes en contre-jour 83
	Prise de vue avec effets du filtre créatif 84
	Contrôle rapide 86
	Réglage de la luminosité 89
	Lecture des images..... 90



3 Réglage des modes autofocus et d'acquisition 93

	AF : Modification de l'opération autofocus (Opération AF)..... 94
	Sélection de la zone autofocus et du collimateur AF 96
	Modes de sélection de la zone autofocus 99
	MF : Mise au point manuelle 101
	Sélection du mode d'acquisition..... 102
	Utilisation du retardateur 103



4 Réglages des images 105

Réglage de la qualité d'enregistrement des images	106
ISO : Réglage de la sensibilité ISO pour la prise de photos	108
 Sélection d'un style d'image	109
WB : Correspondance avec la source lumineuse (Balance blancs) ...	111
Correction automatique de la luminosité et du contraste (Correction auto de luminosité).....	112
Réglage de la réduction du bruit	113
Réduction du scintillement	115

5 Opérations avancées pour effets photographiques 117





P : Programme d'exposition automatique.....	118
Tv : Transmission du mouvement du sujet (Priorité à l'obturation)....	119
Av : Changement de la profondeur de champ (Priorité à l'ouverture)....	120
M : Exposition manuelle	121
Réglage de la correction d'exposition souhaitée	122
Bracketing d'exposition auto (AEB)	123
 Verrouillage de l'exposition (Mémorisation d'exposition).....	124
 Utilisation du flash intégré	125

6 Prise de vue avec le moniteur LCD (Prise de vue avec Visée par l'écran) 127



 Prise de vue avec le moniteur LCD	128
 Prise de vue avec les effets de filtres créatifs	131
Modification de l'opération autofocus (Opération AF).....	133
Mise au point avec autofocus (méthode autofocus)	136
 Prise de vue avec le déclenchement tactile	141

7 Enregistrement de vidéos 143

 Enregistrement de vidéos	144
Prise de vue avec exposition automatique.....	144
Réglage de la taille de l'enregistrement vidéo	146

8	Fonctions pratiques	149
	Fonctions pratiques	150
	Désactivation du signal sonore.....	150
	Rappel de carte	150
	Réglage de la durée de revue des images	151
	Réglage du temps d'arrêt automatique.....	151
	Rétablissement des réglages par défaut de l'appareil photo	152
9	Lecture des images	153
	 Recherche rapide d'images	154
	 Lecture avec l'écran tactile.....	156
	 Lecture des vidéos	158
	 Effacement des images.....	160
10	Guide de démarrage des logiciels / Téléchargement d'images sur un ordinateur	161
	Guide de démarrage des logiciels.....	162
	Téléchargement et consultation des modes d'emploi des logiciels (fichiers PDF)	164
	Téléchargement d'images sur un ordinateur.....	165
	Index.....	173

 Pour le guide de dépannage et les caractéristiques techniques, reportez-vous au manuel d'instruction sur le site Web de Canon. Pour savoir comment télécharger ce manuel, reportez-vous à la page 4.

 **Logo de certification**
Sélectionnez [**4** : **Afficher logo certification**] et appuyez sur < > pour afficher certains des logos des certifications de l'appareil photo. Vous trouverez d'autres logos de certification dans ce mode d'emploi, sur le boîtier de l'appareil photo et sur son emballage.

Consignes de sécurité

Les précautions suivantes sont fournies pour éviter toute blessure pour vous-même et autrui. Veillez à bien comprendre et suivre ces précautions avant d'utiliser le produit.

En cas de dysfonctionnement, problèmes ou dommages infligés au produit, prenez contact avec le Service Après-Vente Canon le plus proche ou le revendeur auprès duquel vous avez acheté le produit.



Avertissements : Respectez les avertissements ci-dessous. Vous risquez autrement des blessures graves, voire mortelles.

- Pour éviter tout risque d'incendie, de chaleur excessive, de fuite de produit chimique, d'explosion et d'électrocution, respectez les consignes de sécurité ci-dessous :
 - Veillez à n'utiliser aucun autre type de batterie, de source d'alimentation ou d'accessoire que ceux mentionnés dans ce mode d'emploi. N'utilisez pas de batteries fabriquées par vos soins ou modifiées, ou le produit s'il est endommagé.
 - Abstenez-vous de court-circuiter, de désassembler ou de modifier la batterie. Ne pas appliquer de chaleur ou soudure à la batterie. Ne pas exposer la batterie au feu ou à l'eau. Ne pas heurter physiquement la batterie.
 - N'insérez pas les bornes plus et moins de la batterie de manière incorrecte.
 - Ne rechargez pas la batterie à une température en dehors de la plage de température de charge (fonctionnement) autorisée. En outre, ne dépassez pas le temps de recharge indiqué dans le mode d'emploi.
 - N'insérez aucun corps étranger métallique dans les contacts électriques de l'appareil photo, des accessoires, des câbles de connexion, etc.
- Lors de la mise au rebut d'une batterie, isolez les contacts électriques à l'aide de ruban adhésif. Le contact avec d'autres objets métalliques ou d'autres batteries peut déclencher un incendie ou une explosion.
- Si une chaleur excessive, de la fumée ou des exhalaisons sont émises lors de la recharge de la batterie, débranchez immédiatement le chargeur de la prise secteur pour arrêter la recharge. Vous risquez autrement de provoquer un incendie, des dommages provoqués par la chaleur ou une électrocution.
- Si la batterie fuit, change de couleur, se déforme ou émet des fumées ou encore des exhalaisons, retirez-la immédiatement. Veillez à ne pas vous brûler pendant cette opération. Continuer à l'utiliser ainsi présente un risque d'incendie, d'électrocution ou de brûlures.
- Évitez que tout produit s'échappant de la batterie puisse entrer en contact avec vos yeux, votre peau et vos vêtements. Cela peut entraîner des problèmes de peau ou la cécité. En cas de contact du liquide qui s'échappe de la batterie avec vos yeux, votre peau ou vos vêtements, rincez la zone affectée avec une grande quantité d'eau sans frotter. Consultez immédiatement un médecin.
- Ne laissez aucun câble à proximité d'une source de chaleur. Cela risquerait de déformer les câbles ou de faire fondre leur isolation et de provoquer un incendie ou une électrocution.
- Ne tenez pas l'appareil photo dans la même position pendant une période prolongée. Même si l'appareil photo ne semble pas trop chaud, un contact prolongé avec la même pièce du boîtier peut provoquer une rougeur de la peau ou des ampoules dues à des brûlures superficielles. Il est recommandé aux personnes ayant des problèmes de circulation ou une peau très sensible d'utiliser un trépied. Cette consigne s'applique également lors de l'utilisation de l'appareil photo dans un endroit très chaud.
- Ne déclenchez pas le flash en direction d'une personne au volant d'une voiture ou de tout autre véhicule. Cela pourrait entraîner un accident.

- Lorsque vous n'utilisez pas l'appareil photo ou les accessoires, pensez à retirer la batterie et à débrancher la fiche du cordon d'alimentation et les câbles de raccordement de l'appareil avant de le ranger. Cela permet d'éviter électrocution, chaleur excessive, incendie ou corrosion.
- N'utilisez pas l'appareil en présence de gaz inflammable. Cela permet d'éviter tout risque d'explosion ou un incendie.
- Si vous laissez tomber l'appareil et que le boîtier se casse en exposant les pièces internes, ne les touchez pas. Il y a un risque d'électrocution.
- Abstenez-vous de désassembler ou de modifier l'appareil. Les pièces internes à haute tension peuvent entraîner une électrocution.
- Ne regardez pas le soleil ou une source lumineuse extrêmement brillante à travers l'appareil photo ou son objectif. Cela risquerait d'endommager votre vue.
- Conservez l'appareil hors de portée des enfants et des nourrissons, même lorsque vous l'utilisez. Les courroies ou cordons peuvent provoquer un étouffement, une électrocution ou des blessures accidentelles. Si un enfant ou un nourrisson avale une pièce ou un accessoire de l'appareil photo, il risque également de s'étouffer ou de se blesser. Si un enfant ou un nourrisson avale une pièce ou un accessoire, consultez immédiatement un médecin.
- N'utilisez ni ne rangez l'appareil photo dans un endroit poussiéreux ou humide. De la même manière, éloignez la batterie des objets métalliques et rangez-la avec son couvercle de protection en place pour éviter un court-circuit. Cela permettra d'éviter incendie, chaleur excessive, électrocution et brûlures.
- Avant d'utiliser l'appareil photo dans un avion ou un hôpital, vérifiez que cela est autorisé. Les ondes électromagnétiques émises par l'appareil peuvent interférer avec les instruments de l'avion ou les équipements médicaux de l'hôpital.
- Pour éviter incendie et électrocution, respectez les consignes de sécurité ci-dessous :
 - Insérez toujours le cordon d'alimentation à fond dans la prise.
 - Ne manipulez pas le cordon d'alimentation avec des mains mouillées.
 - Lorsque vous débranchez un cordon d'alimentation, saisissez et tirez la fiche, et non le cordon.
 - Ne griffez pas, ne coupez pas ou ne pliez pas excessivement le cordon, et ne placez aucun objet lourd sur celui-ci. Ne tordez ou ne nouez pas les cordons.
 - Ne branchez pas un trop grand nombre de cordons d'alimentation sur la même prise secteur.
 - N'utilisez pas un cordon dont le câble est rompu ou l'isolation endommagée.
- Débranchez régulièrement la fiche du cordon d'alimentation et retirez la poussière autour de la prise secteur avec un chiffon sec. Si l'appareil se trouve dans un environnement poussiéreux, humide ou huileux, la poussière présente sur la prise secteur peut devenir humide et entraîner un court-circuit, provoquant un incendie.
- Ne raccordez pas la batterie directement à une prise électrique ou à la prise d'allume-cigare d'une voiture. La batterie pourrait fuir, dégager une chaleur excessive ou exploser, provoquant un incendie, des brûlures ou des blessures.
- Un enfant peut utiliser le produit après avoir reçu des explications détaillées sur son utilisation de la part d'un adulte. Surveillez les enfants pendant qu'ils utilisent le produit. Une utilisation incorrecte peut provoquer une électrocution ou des blessures.
- Ne laissez pas l'objectif ou l'appareil photo muni d'un objectif au soleil sans le bouchon d'objectif. Sinon, l'objectif risque de concentrer les rayons du soleil et de provoquer un incendie.
- Ne recouvrez ni n'emballez le produit dans du tissu lorsque vous l'utilisez. En effet, la chaleur risque d'être capturée à l'intérieur et de déformer le boîtier ou de provoquer un incendie.
- Prenez soin de ne pas mouiller l'appareil photo. Si vous laissez tomber le produit dans l'eau ou si de l'eau ou du métal pénètre à l'intérieur, retirez rapidement la batterie. Cela permettra d'éviter incendie, électrocution et brûlures.
- N'utilisez ni diluant, ni benzène, ni tout autre solvant organique pour nettoyer le produit. Cela risquerait d'entraîner un risque d'incendie ou de porter atteinte à votre santé.

**Précautions :** Respectez les précautions ci-dessous. Vous risquez autrement de provoquer des dommages physiques ou matériels.

- N'utilisez ni ne rangez le produit dans un endroit à la température élevée, par exemple dans une voiture sous un soleil brûlant. Le produit peut devenir brûlant et provoquer des brûlures. Vous risquez également de provoquer une fuite ou une explosion de la batterie, ce qui détériorera les performances du produit ou en réduira la durée de vie.
- Ne déplacez pas l'appareil photo lorsqu'il est monté sur un trépied, sous peine de vous blesser ou de provoquer un accident. Vérifiez également que le trépied est suffisamment robuste pour supporter le poids de l'appareil photo et de l'objectif.
- Ne laissez pas le produit dans un environnement à basse température pendant une période prolongée. Le produit en refroidissant pourrait provoquer des blessures en cas de contact.
- Ne déclenchez pas le flash à proximité des yeux, sous peine d'abîmer les yeux.

Précautions d'utilisation

Précautions lors de l'utilisation

- Cet appareil photo est un instrument de précision. Ne le faites pas tomber et ne lui faites pas subir de choc.
- L'appareil n'étant pas étanche, il ne doit pas être utilisé dans l'eau. S'il tombe accidentellement dans l'eau, contactez le Service Après-Vente Canon le plus proche dès que possible. S'il est mouillé, essuyez-le avec un chiffon propre et sec. S'il a été exposé à l'air marin, essuyez-le avec un chiffon propre et humide bien essoré.
- Ne laissez pas l'appareil à proximité d'appareils émettant des champs magnétiques puissants, par exemple un aimant ou un moteur électrique. Évitez également d'utiliser ou de laisser l'appareil dans des endroits soumis à des ondes radio puissantes, par exemple des émetteurs de radio-télédiffusion. Les champs magnétiques puissants peuvent entraîner des dysfonctionnements de l'appareil et détruire les données d'image.
- N'exposez pas l'appareil photo à une chaleur excessive, par exemple au soleil, dans une voiture. Les hautes températures peuvent entraîner un mauvais fonctionnement de l'appareil photo.
- L'appareil renferme des circuits électroniques de précision. N'essayez jamais de le démonter.
- Ne bloquez pas le fonctionnement du flash intégré ou du miroir avec le doigt ou autre. Ceci pourrait provoquer un dysfonctionnement.
- Utilisez uniquement une poire soufflante en vente dans le commerce pour éliminer la poussière qui s'accumule sur l'objectif, le viseur, le miroir reflex, le verre de visée, etc. Évitez de nettoyer le boîtier de l'appareil ou l'objectif avec des produits nettoyants à base de solvants organiques. Si vous n'arrivez pas à enlever la saleté, contactez le Service Après-Vente Canon le plus proche.
- Ne touchez pas les contacts électriques de l'appareil avec les doigts, afin d'empêcher leur corrosion. La corrosion pourrait être à l'origine d'un dysfonctionnement de l'appareil photo.
- Si vous déplacez rapidement l'appareil d'un environnement froid à un endroit chaud, il risque de se former de la condensation sur l'appareil et sur les pièces internes. Pour éviter toute condensation, mettez l'appareil photo dans un sac en plastique hermétique et laissez-le se stabiliser à la température ambiante avant de le sortir du sac.

- N'utilisez pas l'appareil s'il présente des traces de condensation. Cela pourrait l'endommager. En cas de condensation, retirez l'objectif, la carte ainsi que la batterie et attendez que la condensation s'évapore avant d'utiliser l'appareil.
- Si vous ne prévoyez pas d'utiliser l'appareil pendant une longue période, retirez la batterie et rangez l'appareil dans un endroit frais, sec et bien ventilé. Lorsque vous n'utilisez pas l'appareil pendant une période prolongée, appuyez de temps en temps sur le déclencheur deux ou trois fois de suite, pour vous assurer qu'il fonctionne toujours.
- Évitez de ranger l'appareil photo dans des endroits où sont stockés des produits chimiques susceptibles de provoquer rouille et corrosion, par exemple dans un laboratoire.
- Lorsque l'appareil photo n'a pas été utilisé pendant une longue période, testez toutes ses fonctions avant de l'utiliser. Si vous n'avez pas utilisé l'appareil photo pendant un certain temps ou que vous prévoyez de faire très prochainement une série de photos importantes, lors d'un séjour à l'étranger par exemple, faites vérifier le fonctionnement de votre appareil photo auprès du Service Après-Vente Canon le plus proche de chez vous ou assurez-vous personnellement de son bon fonctionnement.
- Si vous utilisez à plusieurs reprises la prise de vue en continu ou utilisez la prise de vue avec Visée par l'écran ou l'enregistrement vidéo pendant une période prolongée, l'appareil photo peut devenir chaud. Il ne s'agit pas d'un dysfonctionnement.
- S'il y a une source lumineuse vive à l'intérieur ou à l'extérieur de la zone d'image, un phénomène d'images fantômes peut se produire.

Moniteur LCD

- Le moniteur LCD fait appel à une technologie de haute précision avec plus de 99,99 % de pixels effectifs. Toutefois, il est possible que 0,01 % ou moins de pixels soient morts et qu'il y ait également des taches noires, rouges ou d'autres couleurs. Les pixels morts ne sont pas le signe d'un mauvais fonctionnement. Ils sont sans effet sur les images enregistrées.
- Si vous laissez allumé le moniteur LCD pendant une période prolongée, un marquage du phosphore à l'écran peut avoir lieu, c'est-à-dire qu'une image rémanente peut apparaître sur l'écran. Toutefois, ce phénomène ne dure pas et disparaît lorsque vous cessez d'utiliser l'appareil pendant quelques jours.
- L'affichage du moniteur LCD peut sembler légèrement lent à basse température, ou sombre à haute température. Il redevient normal à température ambiante.

Cartes

Pour protéger la carte et les données qui y sont enregistrées, prenez en considération les points suivants :

- Ne faites pas tomber, ni ne pliez ou mouillez la carte. Ne la soumettez pas à une force excessive, un choc physique ou des vibrations.
- Ne touchez pas les contacts électriques de la carte avec les doigts ou un objet métallique.
- Ne collez pas d'autocollants ou autre sur la carte.
- Évitez de conserver ou d'utiliser la carte à proximité de tout ce qui peut générer des champs magnétiques puissants tels que les téléviseurs, les haut-parleurs ou les aimants. Évitez également tout endroit chargé d'électricité statique.
- Ne laissez pas la carte au soleil ni près d'une source de chaleur.
- Rangez la carte dans son boîtier.
- Ne rangez pas la carte dans des endroits chauds, poussiéreux ou humides.

Taches se collant à l'avant du capteur

Outre la poussière extérieure qui s'infiltré dans l'appareil photo, dans de rares cas, le lubrifiant des pièces internes de l'appareil peut adhérer à l'avant du capteur. Si des taches sont visibles sur l'image, nous vous recommandons de confier le nettoyage du capteur à un Service Après-Vente Canon.

Objectif

Lorsque vous retirez l'objectif de l'appareil photo, fixez le bouchon arrière de l'objectif et posez l'objectif avec sa monture orientée vers le haut pour éviter d'endommager la surface de l'objectif et les contacts électriques.



Nomenclature

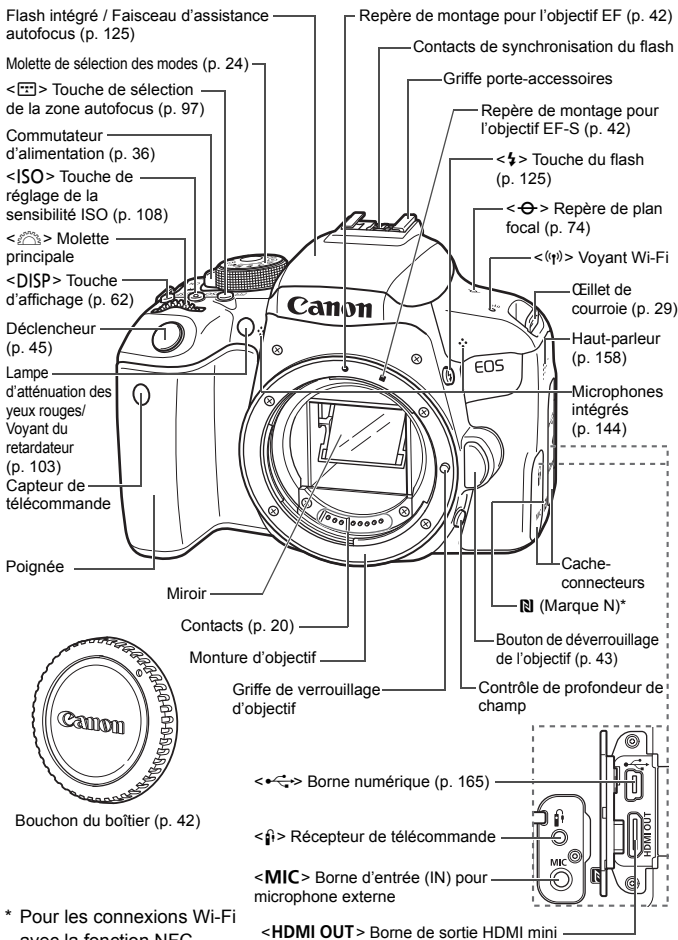

* Pour les connexions Wi-Fi avec la fonction NFC.

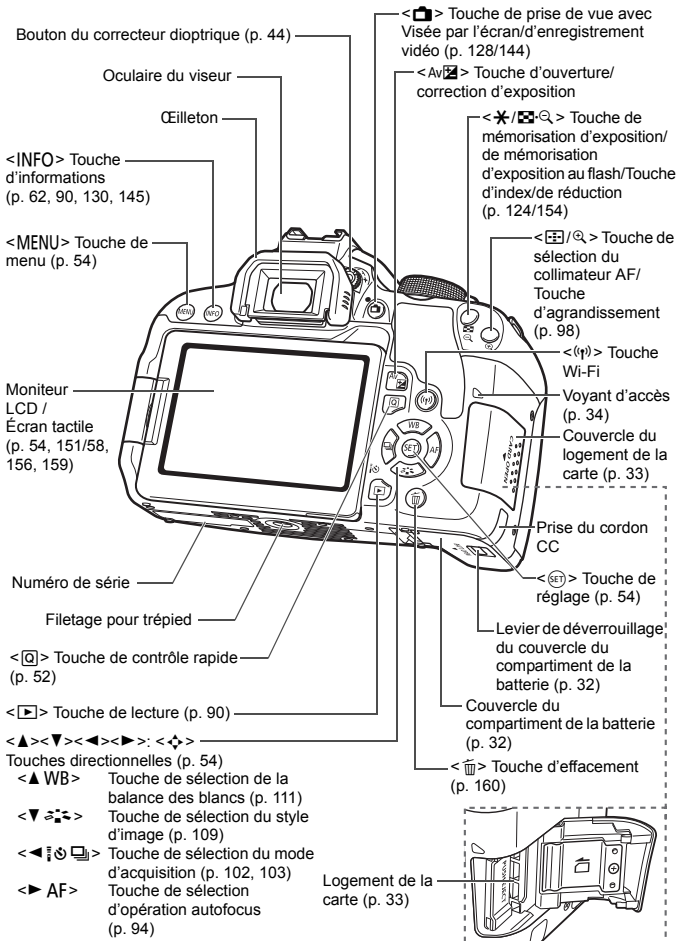

Écran de contrôle rapide

(Exemple dans le mode <P> avec le réglage [ : Écran prise de vue : Standard] (p. 52))

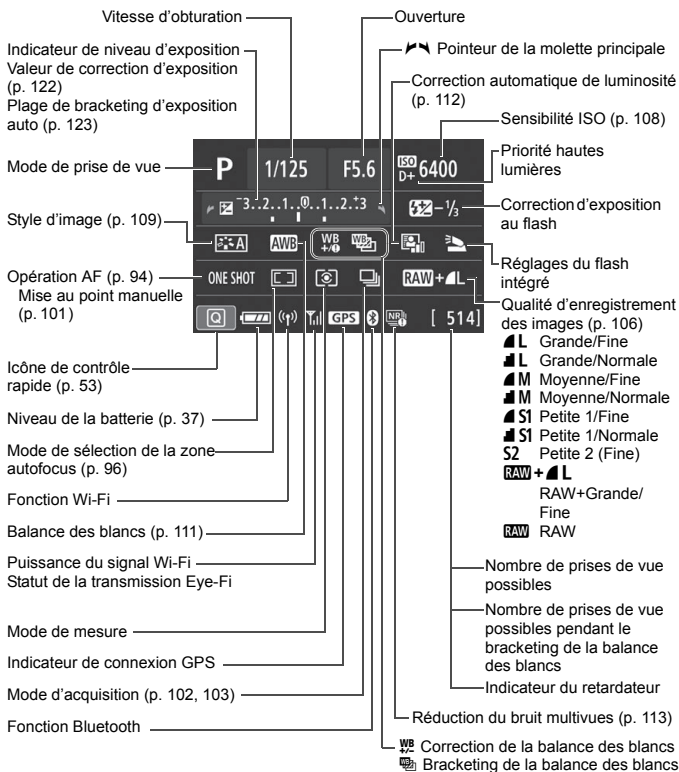

- L'affichage n'indiquera que les réglages actuellement appliqués.

Molette de sélection des modes

La molette de sélection des modes comprend les modes de la zone élémentaire et les modes de la zone de création.

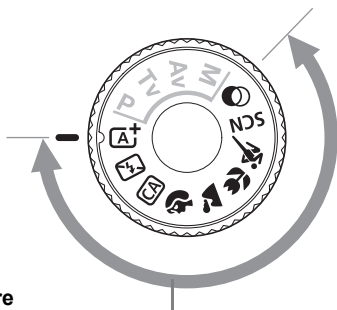

Zone élémentaire

Il vous suffit d'appuyer sur le déclencheur. L'appareil photo procède à tous les réglages en fonction du sujet ou de la scène à photographier.

A+ : Scène intelligente auto
(p. 66)

[Flash désactivé] : Flash désactivé (p. 70)

CA : Créatif auto (p. 71)

[Portrait] : Portrait (p. 72)

[Paysage] : Paysage (p. 73)

[Gros-plan] : Gros-plan (p. 74)

[Sports] : Sports (p. 75)

SCN : Scène spéciale (p. 76)

[Photo de groupe]	Photo de groupe (p. 77)	[Portrait nuit]	Portrait nuit (p. 81)
[Enfants]	Enfants (p. 78)	[Scène nuit main levée]	Scène nuit main levée (p. 82)
[Aliments]	Aliments (p. 79)	[Ctrl rétroéclairage HDR]	Ctrl rétroéclairage HDR (p. 83)
[Lueur de bougie]	Lueur de bougie (p. 80)		

[Filtres créatifs] : Filtres créatifs (p. 84)

[N&B granuleux]	N&B granuleux	[Effet miniature]	Effet miniature
[Flou artistique]	Flou artistique	[Art standard HDR]	Art standard HDR
[Effet très grand angle]	Effet très grand angle	[Art éclatant HDR]	Art éclatant HDR
[Effet Aquarelle]	Effet Aquarelle	[Art huile HDR]	Art huile HDR
[Effet appareil photo jouet]	Effet appareil photo jouet	[Art relief HDR]	Art relief HDR

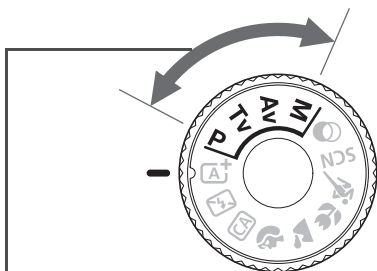

Zone de création

Ces modes vous donnent davantage de contrôle pour photographier un grand nombre de sujets comme vous le souhaitez.

P : Programme d'exposition automatique
(p. 118)

Tv : Priorité à l'obturation (p. 119)

Av : Priorité à l'ouverture (p. 120)

M : Exposition manuelle (p. 121)

Informations dans le viseur

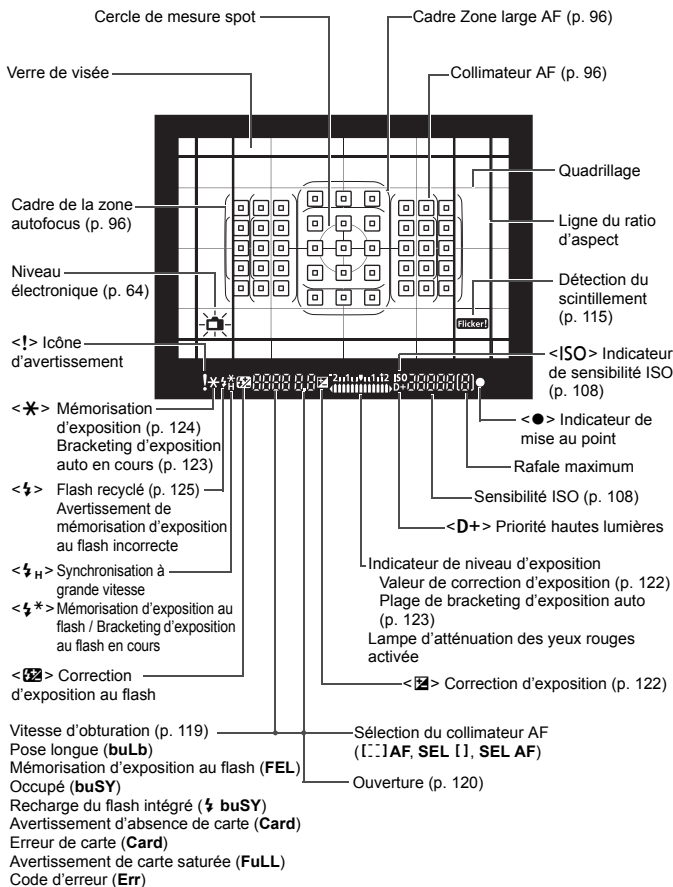

● L'affichage n'indiquera que les réglages actuellement appliqués.

Chargeur de batterie LC-E17

Chargeur pour batterie LP-E17 (p. 30).

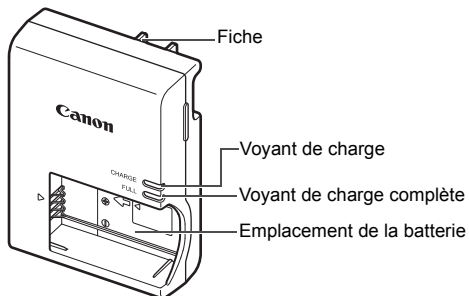
**Chargeur de batterie LC-E17E**

Chargeur pour batterie LP-E17 (p. 30).

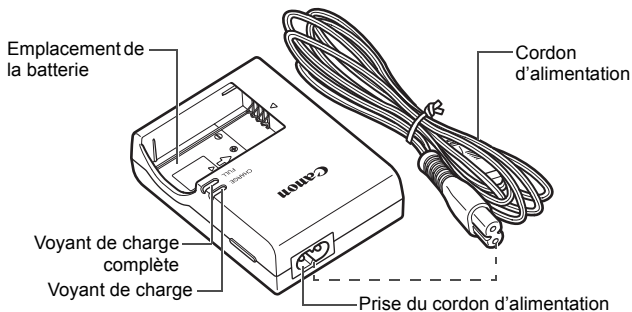

1

Mise en route et base de l'appareil photo

Ce chapitre décrit les étapes préalables à la prise de vue et le fonctionnement de base de l'appareil photo.

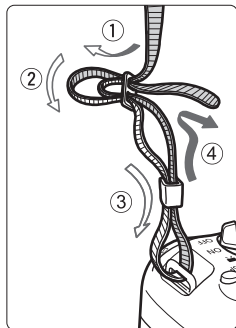

Fixation de la courroie fournie

Passez l'extrémité de la courroie à travers l'œillet de courroie de l'appareil par le bas. Ensuite, faites-la passer dans la boucle de la courroie de la manière illustrée. Tendez la courroie en tirant dessus et assurez-vous qu'elle est bien fixée.

- Le volet d'oculaire est également attaché à la courroie.

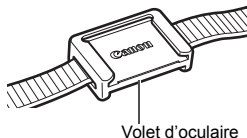

Charge de la batterie

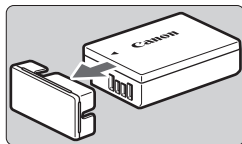

1 Retirez le couvercle de protection.

- Retirez le couvercle de protection fourni avec la batterie.

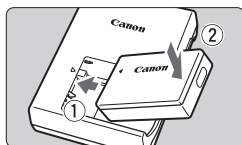

2 Insérez la batterie.

- Fixez la batterie bien en place sur le chargeur de batterie de la manière illustrée.
- Pour retirer la batterie, suivez la procédure ci-dessus dans l'ordre inverse.

LC-E17

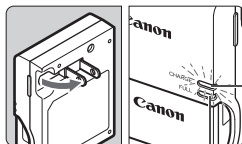

Voyant de charge complète

Voyant de charge

3 Rechargez la batterie.

Pour LC-E17

- Dégagez la fiche du chargeur de batterie comme indiqué par la flèche et branchez le chargeur de batterie sur une prise secteur.

Pour LC-E17E

- Raccordez le cordon d'alimentation au chargeur de batterie et branchez la fiche du cordon d'alimentation sur une prise secteur.
- ▶ La recharge commence automatiquement et le voyant de charge s'allume en orange.
- ▶ Lorsque la batterie est complètement chargée, le voyant de charge complète s'allume en vert.

LC-E17E

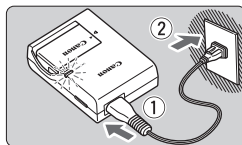

- **Il faut environ 2 heures, à température ambiante (23 °C / 73 °F), pour recharger une batterie totalement déchargée.** Le temps nécessaire pour recharger la batterie varie considérablement selon la température ambiante et l'autonomie restante de la batterie.
- Pour des raisons de sécurité, la recharge à basse température (5 °C à 10 °C / 41 °F à 50 °F) prend plus de temps (jusqu'à environ 4 heures).

**Conseils d'utilisation de la batterie et du chargeur de batterie**

- **La batterie n'est pas complètement chargée à l'achat.**
Chargez la batterie avant utilisation.
 - **Rechargez la batterie la veille de son utilisation ou le jour même.**
Même lorsqu'elle est rangée, une batterie chargée se vide progressivement et sa capacité diminue.
 - **Lorsque la recharge est terminée, détachez la batterie et débranchez le chargeur de batterie de la prise secteur.**
 - **Retirez la batterie de l'appareil lorsque vous ne l'utilisez pas.**
Si vous laissez la batterie dans l'appareil photo pendant une période prolongée, une petite quantité de courant continuera d'être libérée, entraînant une décharge excessive et une diminution de l'autonomie de la batterie. Rangez la batterie avec son couvercle de protection (fourni) en place. Le stockage d'une batterie complètement rechargée peut réduire ses performances.
 - **Le chargeur de batterie peut également être utilisé dans un pays étranger.**
Le chargeur de batterie est compatible avec une source d'alimentation de 100 à 240 V CA 50/60 Hz. Au besoin, fixez une fiche adaptatrice en vente dans le commerce convenant au pays ou à la région correspondant. Ne fixez pas un transformateur de tension portable au chargeur de batterie. Ceci peut endommager le chargeur de batterie.
 - **Si la batterie s'épuise rapidement même après l'avoir complètement rechargée, c'est qu'elle a atteint la fin de sa durée de vie.**
Vérifiez la performance de recharge de la batterie et achetez-en une neuve.
- Ne touchez pas la fiche du chargeur de batterie pendant environ 5 secondes après l'avoir débranchée.
 - Ne chargez pas de batteries autres que la batterie LP-E17.
 - La batterie LP-E17 est destinée aux produits Canon uniquement. Son utilisation avec un chargeur de batterie ou un produit incompatible peut entraîner un dysfonctionnement ou des accidents pour lesquels Canon ne saurait être tenu pour responsable.

Installation et retrait de la batterie

Introduisez une batterie LP-E17 complètement chargée dans l'appareil photo. **Le viseur de l'appareil photo s'éclaircit lors de l'insertion d'une batterie et s'assombrit lors de son retrait. En l'absence de batterie, l'image dans le viseur devient floue et vous ne pouvez pas effectuer la mise au point.**

Installation de la batterie

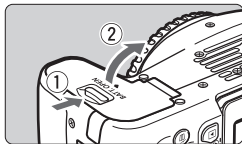

1 Ouvrez le couvercle.

- Faites glisser le levier comme indiqué par les flèches et ouvrez le couvercle.

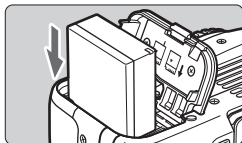

2 Insérez la batterie.

- Insérez l'extrémité dotée de contacts électriques.
- Insérez la batterie jusqu'au déclic.

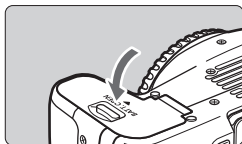

3 Fermez le couvercle.

- Fermez le couvercle en exerçant une légère pression.

Retrait de la batterie

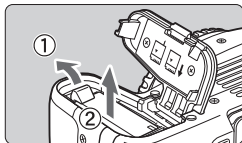

Ouvrez le couvercle et retirez la batterie.

- Appuyez sur le levier de verrouillage de la batterie comme indiqué par la flèche et retirez la batterie.
- Pour éviter un court-circuit, pensez à fixer le couvercle de protection fourni (p. 30) sur la batterie.

Installation et retrait de la carte

Vous pouvez utiliser une carte mémoire SD, SDHC ou SDXC (vendue séparément) avec l'appareil photo. Les cartes mémoire SDHC et SDXC avec UHS-I sont également utilisables. Les images capturées sont enregistrées sur la carte.

-  **Assurez-vous que le taquet de protection contre l'écriture de la carte est tourné vers le haut pour permettre l'écriture et l'effacement.**

Installation de la carte

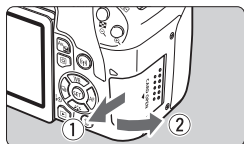

1 Ouvrez le couvercle.

- Pour l'ouvrir, faites-le glisser comme indiqué par les flèches.

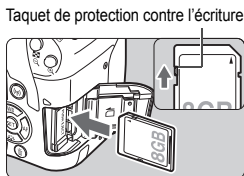

Taquet de protection contre l'écriture

2 Insérez la carte.

- Placez l'étiquette de la carte face à vous et insérez la carte jusqu'au déclic comme illustré.

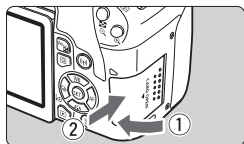

3 Fermez le couvercle.

- Fermez le couvercle et faites-le glisser comme indiqué par les flèches jusqu'au déclic.
- Lorsque le commutateur d'alimentation est positionné sur <ON>, le nombre de prises de vue possibles s'affiche sur l'écran LCD.



Nombre de prises de vue possibles

Retrait de la carte

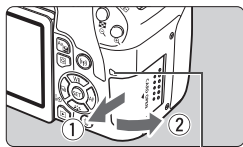

Voyant d'accès

1 Ouvrez le couvercle.

- Positionnez le commutateur d'alimentation sur <OFF>.
- **Vérifiez que le voyant d'accès est éteint, puis ouvrez le couvercle.**
- Si [Enregistrement...] s'affiche, refermez le couvercle.

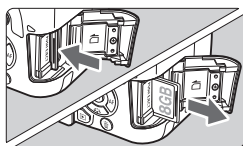

2 Retirez la carte.

- Appuyez délicatement sur la carte, puis relâchez pour l'éjecter.
- Retirez la carte, puis fermez le couvercle.

! Le voyant d'accès s'allume ou clignote lorsque des données sont transférées sur la carte ou lorsque des images y sont enregistrées, lues ou effacées. Abstenez-vous d'ouvrir le couvercle du logement de la carte à ce moment-là.

En outre, lorsque le voyant d'accès est allumé ou clignote, n'effectuez aucune des opérations suivantes. Vous risqueriez autrement d'endommager les données d'image, la carte ou l'appareil photo.

- Retirer la carte.
- Retirer la batterie.
- Secouer et faire subir des chocs à l'appareil.
- Débrancher et brancher un cordon d'alimentation (lorsque des accessoires pour prise secteur (vendus séparément) sont utilisés).

Utilisation du moniteur LCD

Une fois le moniteur LCD ouvert, vous pouvez régler les fonctions du menu, utiliser la prise de vue avec Visée par l'écran, enregistrer des vidéos ou visionner des photos ou des vidéos. Vous pouvez modifier l'orientation et l'angle du moniteur LCD.

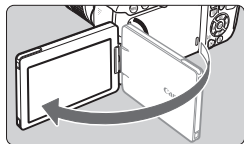

1 Ouvrez le moniteur LCD.

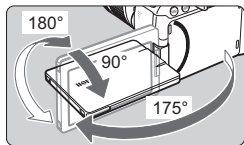

2 Faites pivoter le moniteur LCD.

- Une fois le moniteur LCD déployé, vous pouvez le faire pivoter vers le haut, vers le bas ou de 180° pour faire face au sujet.
- L'angle indiqué n'est qu'une approximation.

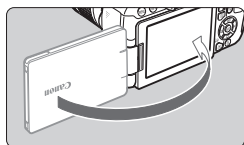



3 Tournez-le vers vous.

- En principe, utilisez l'appareil photo avec le moniteur LCD tourné vers vous.

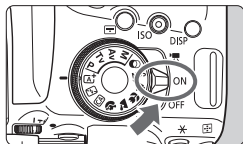

Mise sous tension

Si vous allumez l'appareil photo et que l'écran de réglage de la date/heure/zone apparaît, voir page 38 pour régler la date, l'heure ou la zone.



- <  > : L'appareil photo est mis sous tension. Vous pouvez enregistrer des vidéos (p. 144).
- < ON > : L'appareil photo est mis sous tension. Vous pouvez prendre des photos.
- < OFF > : L'appareil photo est hors tension et ne fonctionne pas. Placez le commutateur d'alimentation sur cette position lorsque vous n'utilisez pas l'appareil photo.

Nettoyage automatique du capteur

- Chaque fois que vous placez le commutateur d'alimentation sur < ON > ou < OFF >, le nettoyage du capteur s'exécute automatiquement. (Un faible bruit peut se faire entendre.) Au cours du nettoyage du capteur, le moniteur LCD affiche <  >.
- Même au cours du nettoyage du capteur, si vous enfoncez le déclencheur à mi-course (p. 45), l'opération de nettoyage s'arrête et vous pouvez prendre une photo immédiatement.
- Si vous placez le commutateur d'alimentation à plusieurs reprises et à court intervalle sur < ON >/< OFF >, l'icône <  > pourrait ne pas s'afficher. Ceci est normal et n'est pas le signe d'un dysfonctionnement.





MENU Arrêt automatique

Pour économiser la batterie, si l'appareil photo n'est pas utilisé pendant une période prolongée, il s'éteint automatiquement au bout du temps réglé dans [ 2 : Arrêt auto] (p. 151). Pour le rallumer, il suffit d'enfoncer le déclencheur à mi-course (p. 45).

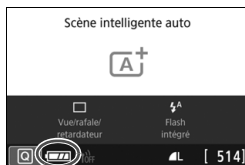
Indicateur du niveau de charge de la batterie

Lorsque l'appareil photo est sous tension, l'indicateur du niveau de charge de la batterie affiche l'un des quatre niveaux suivants.



-  : Le niveau de charge de la batterie est suffisant.
-  : Le niveau de charge de la batterie est faible, mais vous pouvez encore utiliser l'appareil photo.
-  : La batterie est presque vide. (Clignote)
-  : Rechargez la batterie.

Nombre de prises de vue possibles avec le viseur

(Nombre de prises de vue approx.)

Température	Température ambiante (23 °C / 73 °F)	Basses températures (0 °C / 32 °F)
Sans flash	820	770
Flash à 50 %	600	550

- Les chiffres ci-dessus sont basés sur une batterie LP-E17 complètement chargée, sans prise de vue avec Visée par l'écran et sur les normes d'essai de la CIPA (Camera & Imaging Products Association).

MENU Réglage de la date, de l'heure et de la zone

Lorsque vous allumez l'appareil photo pour la première fois ou si la date/heure/zone a été réinitialisée, l'écran de réglage de la date/heure/zone apparaît. Suivez les étapes ci-dessous pour régler en premier le fuseau horaire. Réglez l'appareil photo sur le fuseau horaire de l'endroit où vous vivez de sorte que, lorsque vous voyagez, il vous suffit de changer le réglage sur le fuseau horaire de votre destination, et l'appareil photo régler automatiquement la date/heure.

Notez que la date et l'heure ajoutées aux images enregistrées reposeront sur ce réglage. Veillez à régler correctement la date/heure.

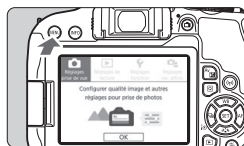

1 Affichez les onglets principaux.

- Appuyez sur la touche <MENU> pour afficher les onglets principaux.

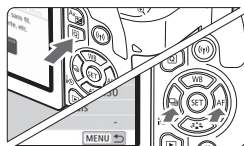

2 Dans l'onglet [2], sélectionnez [Date/Heure/Zone].

- Appuyez sur la touche <Q> pour sélectionner l'onglet [2], puis appuyez sur <SET>.
- Appuyez sur les touches <◀> <▶> pour sélectionner l'onglet [2].
- Appuyez sur les touches <▲> <▼> pour sélectionner [Date/Heure/Zone], puis appuyez sur <SET>.

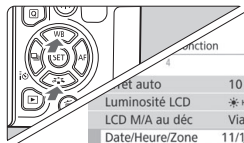

3 Réglez le fuseau horaire.

- [Londres] est réglé par défaut.
- Appuyez sur les touches <◀> <▶> pour sélectionner [Fuseau horaire], puis appuyez sur <SET>.

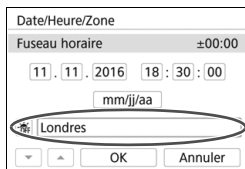

Zone/Décalage horaire

11/11/2016 18:30:00

Zone

Londres

Fuseau horaire

11/11/2016 13:30:00

Chicago	-06:00
New York	-05:00
Caracas	-04:30
Manaus	-04:00
Terre-Neuve	-03:30

SET OK

Zone/Décalage horaire

11/11/2016 13:45:00

Zone

Décalage horaire - 04 : 45

OK Annuler

Date/Heure/Zone

Fuseau horaire

11 . 11 . 2016 13 : 30 : 00

mm/jj/aa

New York

OK Annuler

- Appuyez de nouveau sur **<SET>**.



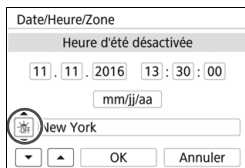

- Appuyez sur les touches **<▲>** **<▼>** pour sélectionner le fuseau horaire, puis appuyez sur **<SET>**.
- Si le fuseau horaire souhaité n'est pas répertorié, appuyez sur la touche **<MENU>** puis passez à l'étape suivante pour le régler (selon le décalage horaire avec le Temps universel coordonné, UTC).
- Pour régler le décalage horaire par rapport à UTC, appuyez sur les touches **<◀>** **<▶>** et sélectionnez (+/-/heure/minute) pour **[Décalage horaire]**.
- Appuyez sur **<SET>** pour afficher **<☰>**.
- Appuyez sur les touches **<▲>** **<▼>** pour régler la valeur, puis appuyez sur **<SET>**. (Revient à **<☰>**.)
- Après avoir saisi le fuseau horaire ou le décalage horaire, appuyez sur les touches **<◀>** **<▶>** pour sélectionner **[OK]**, puis appuyez sur **<SET>**.

4 Réglez la date et l'heure.

- Appuyez sur les touches **<◀>** **<▶>** pour sélectionner le nombre.
- Appuyez sur **<SET>** pour afficher **<☰>**.
- Appuyez sur les touches **<▲>** **<▼>** pour régler la valeur, puis appuyez sur **<SET>**. (Revient à **<☰>**.)



5 Réglez l'heure d'été.

- Réglez-la au besoin.
- Appuyez sur les touches <◀> <▶> pour sélectionner [].
- Appuyez sur <SET> pour afficher <⬆>.
- Appuyez sur les touches <▲> <▼> pour sélectionner [, puis appuyez sur <SET>.
- Lorsque l'heure d'été est réglée sur [, le réglage défini à l'étape 4 est avancé d'une heure. Si [] est réglé, l'heure d'été est annulée et ramenée une heure en arrière.

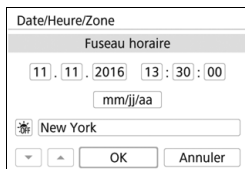

6 Quittez le réglage.

- Appuyez sur les touches <◀> <▶> pour sélectionner [OK], puis appuyez sur <SET>.
- ▶ La date/heure/zone, ainsi que l'heure d'été sont réglées, et le menu réapparaît.

MENU Sélection de la langue d'interface



1 Affichez les onglets principaux.

- Appuyez sur la touche <MENU> pour afficher les onglets principaux.

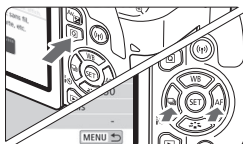

2 Dans l'onglet [F2], sélectionnez [Langue].

- Appuyez sur la touche <Q> pour sélectionner l'onglet [F], puis appuyez sur <SET>.
- Appuyez sur les touches <◀> <▶> pour sélectionner l'onglet [F2].
- Appuyez sur les touches <▲> <▼> pour sélectionner l'option [Langue], puis appuyez sur <SET>.

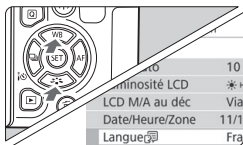

3 Réglez la langue souhaitée.

- Appuyez sur les touches <▲> <▼> pour sélectionner la langue, puis appuyez sur <SET>.
- ▶ La langue d'interface est modifiée.

English	Norsk	Română
Deutsch	Svenska	Türkçe
Français	Español	العربية
Nederlands	Ελληνικά	עברית
Dansk	Русский	简体中文
Português	Polski	繁體中文
Suomi	Čeština	한국어
Italiano	Magyar	日本語
Українська		SET OK

Montage et retrait de l'objectif

L'appareil photo est compatible avec tous les objectifs EF et EF-S Canon. **N'oubliez pas que vous ne pouvez pas utiliser les objectifs EF-M.**

Montage de l'objectif

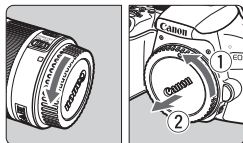

1 Retirez les bouchons.

- Retirez le bouchon arrière de l'objectif et le bouchon du boîtier en les tournant comme indiqué par les flèches.

Repère blanc

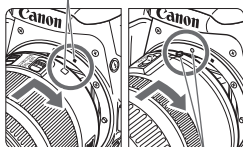

2 Montez l'objectif.

- Alinez le repère blanc ou rouge de l'objectif sur celui de même couleur de l'appareil photo. Tournez l'objectif dans le sens de la flèche jusqu'au déclic.

Repère rouge

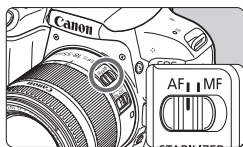

3 Positionnez le sélecteur de mode de mise au point de l'objectif sur <AF>.

- <AF> signifie « autofocus ».
- <MF> signifie « mise au point manuelle ».

4 Enlevez le bouchon avant de l'objectif.

Astuces pour éviter les taches et la poussière

- Changez d'objectif rapidement dans un endroit peu poussiéreux.
- Fixez le bouchon du boîtier sur l'appareil photo lorsque vous le rangez sans son objectif.
- Retirez la poussière du bouchon du boîtier avant de le fixer.

Zoom

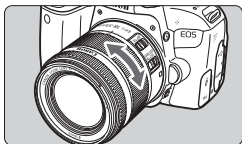

Tournez manuellement la bague de zoom sur l'objectif.

- Si vous souhaitez effectuer un zoom, faites-le avant la mise au point. Vous risquez de modifier la mise au point en tournant la bague de zoom après avoir effectué la mise au point.

Retrait de l'objectif

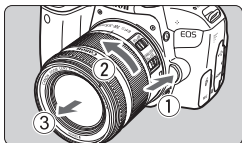

Tout en appuyant sur le bouton de déverrouillage de l'objectif, tournez l'objectif comme indiqué par les flèches.

- Tournez l'objectif jusqu'à ce qu'il se bloque, puis retirez-le.
- Une fois l'objectif retiré, fixez-y le bouchon arrière.



Ne regardez jamais le soleil directement à travers un objectif. Ceci pourrait provoquer une perte de la vision.

Opérations de base pour prise de vue

Réglage de la clarté du viseur

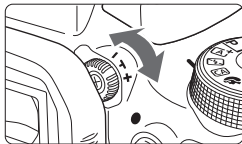

Tournez le bouton du correcteur dioptrique.

- Tournez le bouton vers la gauche ou la droite afin que les collimateurs AF du viseur deviennent nets.
- Si le bouton est difficile à tourner, retirez l'ocilleton.

Prise en main de l'appareil photo

Pour obtenir des images nettes, immobilisez l'appareil photo afin d'éviter tout risque de flou de bougé.

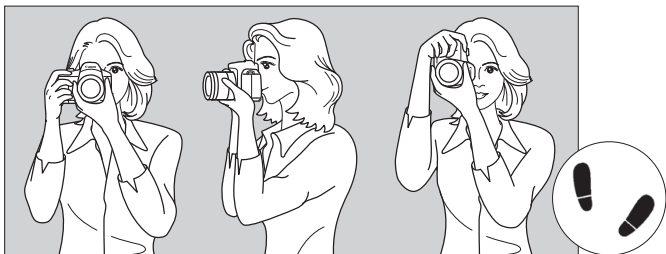

Prise de vue à l'horizontale

Prise de vue à la verticale

1. Placez fermement votre main droite autour de la poignée de l'appareil photo.
2. Tenez l'objectif par dessous avec la main gauche.
3. Reposez légèrement votre index droit sur le déclencheur.
4. Appuyez légèrement vos bras et vos coudes contre l'avant de votre corps.
5. Pour avoir un équilibre parfait, mettez un pied légèrement devant l'autre.
6. Appuyez l'appareil contre le visage et regardez dans le viseur.

Déclencheur

Le déclencheur possède deux positions. Vous pouvez enfoncer le déclencheur à mi-course. Vous pouvez ensuite enfoncer le déclencheur à fond.

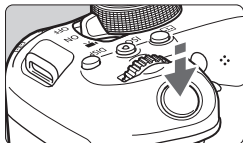

Enfoncement à mi-course

Ceci active la mise au point automatique et le système d'exposition automatique qui règle la vitesse d'obturation et l'ouverture. Le réglage d'exposition (vitesse d'obturation et ouverture) s'affiche dans le viseur (⊙4).

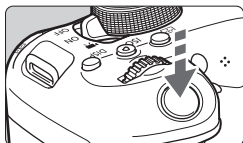

Enfoncement à fond

L'obturateur est déclenché et la photo est prise.

Prévention des flous de bougé

Le mouvement de l'appareil photo au moment de l'exposition en prise de vue à main levée s'appelle un flou de bougé. Cela peut produire des images floues. Pour éviter tout flou de bougé, prenez en considération les points suivants :

- Maintenez et immobilisez l'appareil photo comme illustré à la page précédente.
- Enfoncez le déclencheur à mi-course pour faire la mise au point automatique, puis enfoncez-le à fond lentement.

● Exemples d'écran

<CA> : Guidé

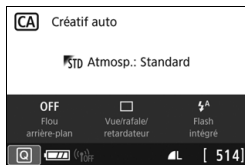

<Av> : Guidé

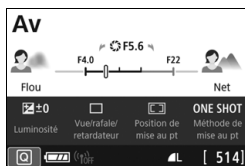

<CA> : Standard

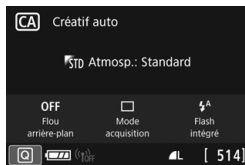

<Av> : Standard



 Dans les modes de la zone de création, lorsque **[Guidé]** est le réglage utilisé, seules les fonctions propres au mode de prise de vue réglé sont affichées dans l'écran Contrôle rapide. Prenez note que les éléments qu'il n'est pas possible de régler dans l'écran Contrôle rapide, lorsque le réglage est **[Guidé]**, peuvent l'être dans l'écran du menu (p. 55).

Affichage du menu

Vous pouvez sélectionner le mode d'affichage **[Standard]** ou **[Guidé]**. Si vous sélectionnez **[Guidé]**, les descriptions de l'onglet principal sont fournies quand vous appuyez sur la touche <MENU>. Si vous sélectionnez **[Standard]**, vous passez directement à l'écran de menu si vous appuyez sur la touche <MENU>. Par défaut, le réglage est **[Guidé]**.

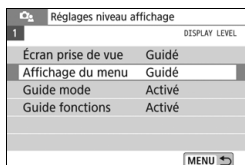

1 Sélectionnez **[Affichage du menu]**.



2 Sélectionnez le mode d'affichage.

Onglets principaux



Si **[Guidé]** a été sélectionné, l'onglet **[★ (Mon menu)]** n'apparaît pas. Pour régler Mon menu, changez le niveau d'affichage du menu à **[Standard]**.

Guide mode de prise de vue

Vous pouvez afficher la description du mode de prise de vue (guide mode) lorsque vous changez le mode de prise de vue durant une prise de vue avec viseur. Par défaut, le réglage est **[Activé]**.

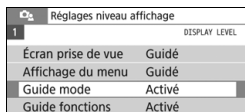

1 Sélectionnez **[Guide mode]**.

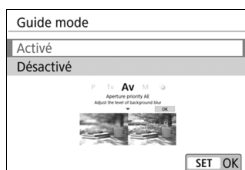

2 Sélectionnez **[Activé]**.

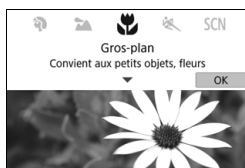

3 Tournez la molette de sélection des modes.

- ▶ Une description du mode de prise de vue sélectionné apparaît.

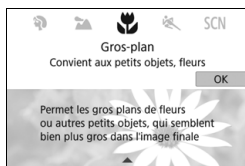

4 Appuyez sur la touche **<▼>**.

- ▶ Vous voyez la fin de la description.
- Si vous appuyez sur **<SET>**, la description disparaît et l'écran Contrôle rapide apparaît.
- Dans les modes de prise de vue **<SCN>** et **<Q>**, l'écran de sélection du mode de prise de vue apparaît.



Dans les étapes 3 et 4, si vous tapotez sur **[OK]** ou enfoncez à mi-course le déclencheur, la description disparaît et l'écran Contrôle rapide apparaît.

Guide des fonctions

Lors de l'utilisation d'éléments de contrôle rapide ou du menu de réglage, vous pouvez afficher une courte description des fonctions et des options (Guide des fonctions). Par défaut, le réglage est **[Activé]**.

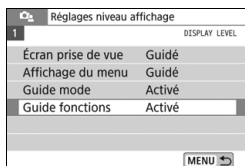

1 Sélectionnez **[Guide fonctions]**.

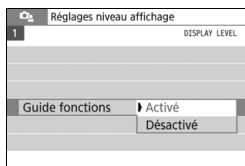

2 Sélectionnez **[Activé]**.

● Exemples d'écran

Écran Contrôle rapide

Écran de menu



Guide des fonctions

 La description disparaît si vous tapotez sur celle-ci ou effectuez le réglage.

Conseils de prise de vue

Des conseils de prise de vue s'affichent lorsque [Écran prise de vue] est réglé à [Guidé] (p. 46) et que le paramètre de l'appareil photo est dans l'un ou l'autre des cas suivants. Dans les modes de la zone élémentaire, des conseils de prise de vue s'affichent quel que soit le réglage [Écran prise de vue].

- Pour rendre l'arrière plan plus flou (avec la valeur d'ouverture la plus faible sélectionnée dans le mode <Av>).
- L'image sera probablement surexposée.
- L'image sera probablement sous-exposée.
- Un flou de bougé se produira probablement (seulement dans les modes de la zone élémentaire).

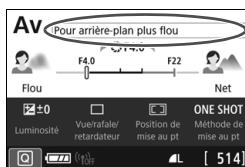

1 Tapotez sur la zone dans le cadre.

- ▶ Les conseils de prise de vue s'afficheront.
- Vous pouvez aussi afficher les conseils de prise de vue en appuyant sur la touche <🗑>.



2 Consultez les conseils de prise de vue.

- Vous pouvez faire défiler l'écran vers le haut ou le bas en appuyant sur l'écran.
- Vous pouvez aussi faire défiler l'écran en appuyant sur les touches <▲> <▼>.

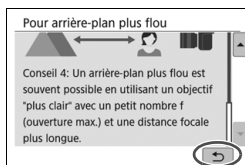

3 Tapotez sur [↺].

- ▶ Les conseils de prise de vue disparaissent et l'écran de l'étape 1 réapparaît.
- Vous pouvez aussi masquer les conseils de prise de vue en appuyant sur <SET>.

Q Contrôle rapide des fonctions de prise de vue

Vous pouvez sélectionner et régler directement les fonctions de prise de vue affichées sur le moniteur LCD grâce aux opérations intuitives. Il s'agit du contrôle rapide.



1 Appuyez sur la touche <Q> (10).

- ▶ L'écran de contrôle rapide apparaît.



2 Réglez les fonctions de votre choix.

- Appuyez sur les touches directionnelles <◀▶▶▶> pour sélectionner une fonction.
- ▶ Les réglages de la fonction sélectionnée et le guide des fonctions (p. 50) apparaissent.
- Tournez la molette <🌀> pour modifier le réglage.

Modes de la zone élémentaire



Modes de la zone de création

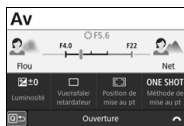
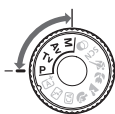

3 Prenez la photo.

- Enfoncez le déclencheur à fond pour prendre la photo.
- ▶ L'image capturée s'affiche.

Exemple d'écran Contrôle rapide

- Lorsque le réglage sélectionné est [📷] : Écran prise de vue : Guidé]

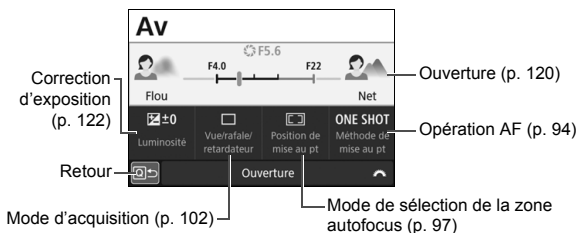

- Lorsque le réglage sélectionné est [📷] : Écran prise de vue : Standard]

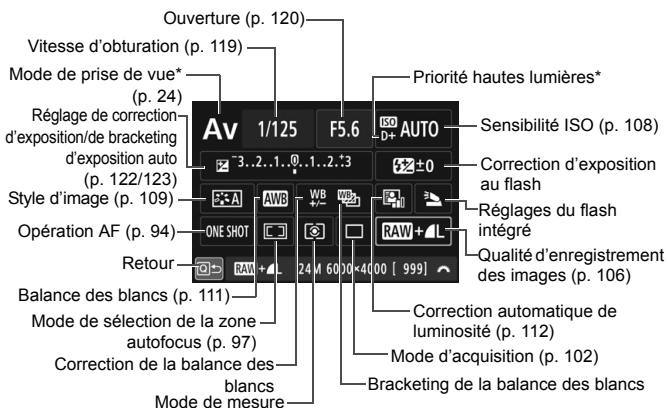

* Ces fonctions ne peuvent pas être réglées avec le contrôle rapide.

MENU Opérations du menu et configurations

Les menus vous permettent de configurer différents réglages tels que la qualité d'enregistrement des images, la date et l'heure, etc.

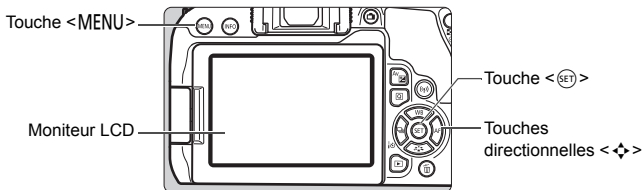

Écran de menu

Les onglets et les éléments de menu affichés diffèrent selon le mode de prise de vue.

Modes de la zone élémentaire

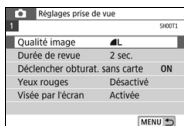

Enregistrement vidéo

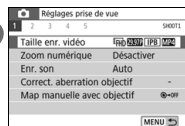

Modes de la zone de création

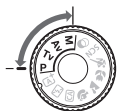

Onglets secondaires

Éléments de menu

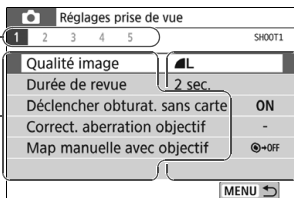

Réglages de menu

Procédure de réglage des menus

- Lorsque le réglage sélectionné est [] : Affichage du menu : Guidé]

Onglets principaux



1 Affichez les onglets principaux.

- Quand vous appuyez sur la touche <MENU>, les onglets principaux et une description de l'onglet sélectionné apparaissent.

2 Sélectionnez un onglet principal.

- Chaque fois que vous appuyez sur les touches directionnelles <◀> <▶>, l'onglet principal (groupe de fonctions) change.

3 Affichez l'écran du menu.

- Appuyez sur <SET> pour afficher l'écran de menu.
- Appuyez sur la touche <MENU> pour revenir à l'écran de l'onglet principal.

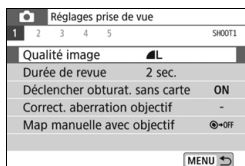

4 Sélectionnez un onglet secondaire.

- Appuyez sur les touches directionnelles <◀> <▶> pour sélectionner un onglet secondaire.
- Par exemple, dans ce manuel, « l'onglet [3] » fait référence à l'écran affiché lorsque l'onglet secondaire [3] est sélectionné dans l'onglet (Prise de vue).

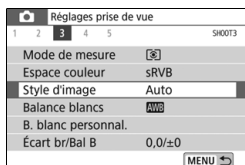

5 Sélectionnez l'élément désiré.

- Appuyez sur les touches directionnelles <▲> <▼> pour sélectionner l'élément, puis appuyez sur <SET>.

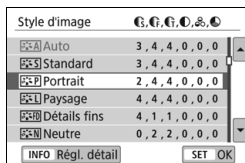

6 Sélectionnez le réglage.

- Appuyez sur les touches directionnelles <▲> <▼> ou <◀> <▶> pour sélectionner le réglage de votre choix. (Certains réglages sont sélectionnés au moyen des touches <▲> et <▼> et d'autres au moyen des touches <◀> et <▶>.)
- Le réglage actuel est indiqué en bleu.

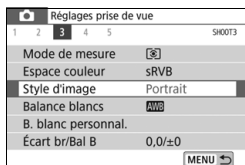

7 Procédez au réglage.

- Appuyez sur <SET> pour le définir.
- ▶ Si vous changez le réglage par défaut, il est indiqué en bleu (disponible uniquement pour les éléments du menu dans l'onglet [📷]).

8 Quittez le réglage.

- Appuyez sur la touche <MENU> deux fois pour quitter le menu et revenir à l'état prêt pour la prise de vue.



- À l'étape 2, vous pouvez également utiliser la molette <🔧> ou la touche <Q>.
- Vous pouvez aussi accéder à l'écran de menu en tapotant sur [OK] à l'étape 3.
- Aux étapes 2 à 8, vous pouvez également tapoter sur le moniteur LCD pour effectuer l'opération (p. 58).
- La description des fonctions de menu ci-après suppose que l'écran du menu est affiché.
- Pour annuler l'opération, appuyez sur la touche <MENU>.

- Lorsque le réglage sélectionné est [📷 : Affichage du menu : Standard]

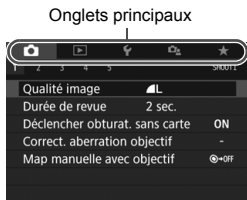

1 Affichez l'écran du menu.

- Appuyez sur la touche <MENU> pour afficher l'écran du menu.

2 Sélectionnez un onglet.

- Chaque fois que vous appuyez sur la touche <[Q]>, l'onglet principal (groupe de fonctions) change.
- Appuyez sur les touches directionnelles <◀> <▶> pour sélectionner un onglet secondaire.
- Par exemple, dans ce manuel, « l'onglet [📷 3] » fait référence à l'écran affiché lorsque l'onglet secondaire [3] est sélectionné dans l'onglet 📷 (Prise de vue).
- Les opérations subséquentes sont les mêmes que celles pour [📷 : Affichage du menu : Guidé]. Consultez les étapes à la page 55 en commençant par l'étape 5.
- Pour quitter les réglages, appuyez sur le bouton <MENU> une fois.

Utiliser l'appareil photo avec l'écran tactile

Vous pouvez utiliser l'appareil photo en tapotant sur le moniteur LCD (panneau tactile) avec les doigts.

Tapoter

Exemple d'écran (Contrôle rapide)

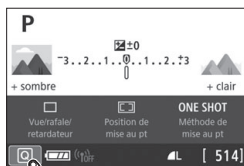

- Utilisez votre doigt pour tapoter (touchez brièvement, puis retirez votre doigt) sur le moniteur LCD.
- Le tapotement permet de sélectionner les menus, icônes, etc., affichés sur le moniteur LCD.
- Par exemple, si vous tapotez sur [Q], l'écran Contrôle rapide apparaît. En tapotant sur [Q], vous pouvez revenir à l'écran précédent.

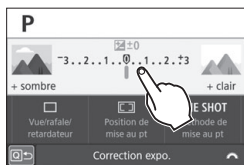

Opérations possibles par tapotement sur l'écran

- Réglage des fonctions de menu après avoir appuyé sur la touche <MENU>
- Contrôle rapide
- Réglage des fonctions après avoir appuyé sur la touche <ISO>, <WB>, <WB>, <WB>, <WB> ou <AF>
- AF tactile et Déclenchement tactile dans la prise de vue avec Visée par l'écran
- Sélection du collimateur AF en enregistrement vidéo
- Réglage des fonctions dans la prise de vue avec Visée par l'écran et l'enregistrement vidéo
- Opérations de lecture

Faire glisser

Exemple d'écran (écran de menu)



- Faites glisser votre doigt tout en touchant le moniteur LCD.

Exemple d'écran (affichage de l'échelle)

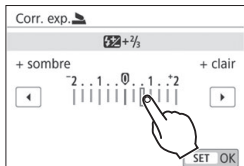

Opérations possibles en faisant glisser votre doigt sur l'écran

- Sélection d'un onglet ou d'un élément de menu après avoir appuyé sur la touche <MENU>
- Réglage avec affichage de l'échelle
- Contrôle rapide
- Sélection de collimateurs AF
- Réglage des fonctions dans la prise de vue avec Visée par l'écran et l'enregistrement vidéo
- Opérations de lecture

MENU Réglage de la réponse à la commande tactile

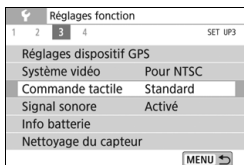

1 Sélectionnez [Commande tactile].

- Dans l'onglet [**3**], sélectionnez [Commande tactile], puis appuyez sur < (SET) >.

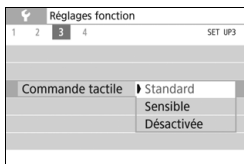

2 Réglez la réponse à la commande tactile.

- Sélectionnez le réglage désiré, puis appuyez sur < (SET) >.
- [Standard] est le réglage normal.
- [Sensible] offre une réponse plus réactive de l'écran tactile que [Standard]. Essayez avec les deux réglages et sélectionnez celui que vous préférez.
- Pour désactiver les opérations tactiles, sélectionnez [Désactivée].

⚠ Précautions à prendre lors des opérations de commande tactile

- Étant donné que le moniteur LCD n'est pas sensible à la pression, n'utilisez pas d'objets tranchants, comme votre ongle ou la pointe d'un stylo à bille, pour les opérations tactiles.
- Ne procédez pas aux opérations tactiles avec les doigts mouillés.
- Si le moniteur LCD présente de l'humidité ou si vos doigts sont mouillés, il se peut que l'écran tactile ne réponde pas ou qu'un dysfonctionnement se produise. Le cas échéant, mettez l'appareil photo hors tension et retirez les traces d'humidité avec un chiffon.
- Si vous fixez une feuille de protection en vente dans le commerce ou un autocollant sur le moniteur LCD, la réponse des opérations tactiles peut être altérée.
- Si vous exécutez rapidement une opération tactile lorsque [Sensible] est réglé, la réponse de l'opération tactile peut-être plus lente.

MENU Formatage de la carte

Si la carte est neuve ou a été formatée précédemment sur un autre appareil photo ou ordinateur, formatez-la avec cet appareil photo.

Une fois la carte formatée, toutes les images et les données sur la carte sont effacées. Les images protégées étant également effacées, vérifiez qu'il n'y a rien que vous ne vouliez garder. Au besoin, transférez les images et les données sur un ordinateur ou un autre média avant de formater la carte.

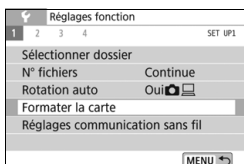

1 Sélectionnez [Formater la carte].

- Dans l'onglet [F1], sélectionnez [Formater la carte], puis appuyez sur <SET>.

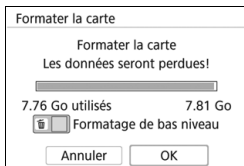

2 Formatez la carte.

- Sélectionnez [OK], puis appuyez sur <SET>.
- ▶ La carte est formatée.
- ▶ Lorsque le formatage est terminé, le menu réapparaît.
- Pour un formatage de bas niveau, appuyez sur la touche <☑> de manière à cocher <☑> pour [Formatage de bas niveau], puis sélectionnez [OK].

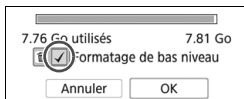

Changement de l'affichage du moniteur LCD

Le moniteur LCD peut afficher l'écran Contrôle rapide, l'écran du menu, les images capturées, etc.

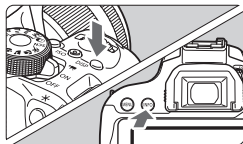

- Lorsque vous allumez l'appareil photo, l'écran Contrôle rapide apparaît. Ce qui vous permet de vérifier les réglages actuels de la fonction de prise de vue.
- **L'affichage disparaît lorsque vous enfoncez le déclencheur à mi-course. Il réapparaît lorsque vous relâchez le déclencheur.**
- Vous pouvez également désactiver l'affichage en appuyant sur la touche <DISP>. Pour activer l'affichage, appuyez à nouveau sur la touche.
- En appuyant sur la touche <INFO>, vous pouvez commuter entre l'affichage du niveau électronique et l'écran Contrôle rapide.

Fonctions du menu



- Apparaît lorsque vous appuyez sur la touche <MENU>. Appuyez à nouveau sur la touche pour revenir à l'écran précédent.

Image capturée



- Apparaît lorsque vous appuyez sur la touche <▶>. Appuyez à nouveau sur la touche pour revenir à l'écran précédent.

Affichage du niveau électronique

Vous pouvez afficher le niveau électronique sur le moniteur LCD et dans le viseur pour aider à rectifier l'inclinaison de l'appareil photo. Veuillez noter que vous ne pourrez vérifier que l'inclinaison horizontale et pas l'inclinaison vers l'avant/arrière.

Affichage du niveau électronique sur le moniteur LCD

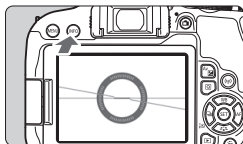

1 Appuyez sur la touche <INFO>.

- Chaque fois que vous appuyez sur la touche <INFO>, l'affichage de l'écran change.
- Affichez le niveau électronique.

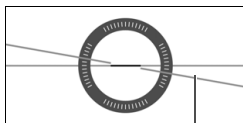

Niveau horizontal

2 Vérifiez l'inclinaison de l'appareil photo.

- L'inclinaison horizontale est affichée avec une précision d'un degré. L'échelle d'inclinaison est indiquée par incréments de 5°.
- Lorsque la ligne rouge devient verte, cela indique que l'inclinaison est presque correcte.

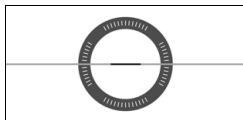

MENU Affichage du niveau électronique dans le viseur

Un niveau électronique simple utilisant une icône de l'appareil photo peut être affiché dans le viseur. Comme cet indicateur est affiché lors de la prise de vue, vous pouvez prendre la photo pendant que vous vérifiez l'inclinaison de l'appareil photo.

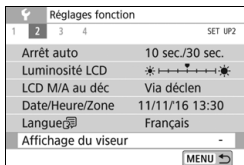
**1 Sélectionnez [Affichage du viseur].**

- Dans l'onglet [**F2**], sélectionnez [**Affichage du viseur**], puis appuyez sur <SET>.

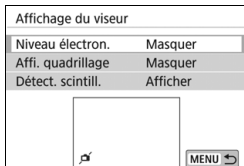
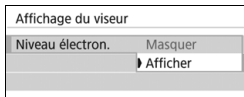
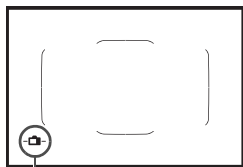
**2 Sélectionnez [Niveau électron.].****3 Sélectionnez [Afficher].**

Niveau électronique

4 Enfoncez le déclencheur à mi-course.

- ▶ Le niveau électronique apparaît comme illustré.

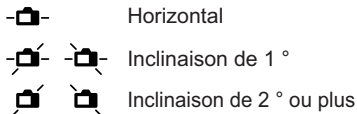

- Ce niveau fonctionne également avec la prise de vue à la verticale.

2

Prise de vue élémentaire et lecture des images

Ce chapitre explique comment utiliser les modes de la zone élémentaire sur la molette de sélection des modes pour des résultats optimaux et comment lire les images.

Dans les modes de la zone élémentaire, il vous suffit de viser et de photographier ; l'appareil photo règle tout automatiquement (p. 87). De plus, parce que les réglages de fonction de prise de vue avancée ne peuvent pas être modifiés, vous pouvez prendre des photographies sans craindre de les rater à cause d'une opération erronée.

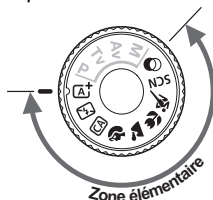
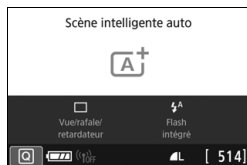

Avant une prise de vue en mode <SCN> ou <Q>

Lorsque le moniteur LCD est éteint, appuyez sur la touche <Q> (p. 76, 84) pour vérifier le mode actif avant la prise de vue.

* <SCN> : Scène spéciale

* <Q> : Filtres créatifs

[A⁺] Prise de vue entièrement automatique (Scène intelligente auto) ■

<[A⁺]> est un mode entièrement automatique. L'appareil photo analyse la scène et sélectionne automatiquement les réglages optimaux. Il peut également ajuster automatiquement la mise au point sur un sujet immobile ou en mouvement en détectant les mouvements du sujet (p. 69).

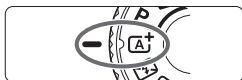

Cadre de la zone autofocus



1 Positionnez la molette de sélection des modes sur **<[A⁺]>**.

2 Placez le cadre de la zone autofocus sur le sujet.

- Tous les collimateurs AF serviront pour la mise au point et l'appareil photo fera la mise au point sur l'objet le plus proche.
- Placez le centre du cadre de la zone autofocus sur le sujet pour faciliter la mise au point.

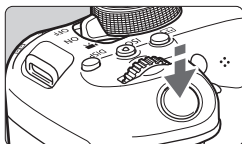

3 Effectuez la mise au point sur le sujet.

- Enfoncez le déclencheur à mi-course. Les éléments de l'objectif basculeront sur la mise au point.
- ▶ Lorsque vous effectuez la mise au point, le collimateur AF participant à la mise au point s'affiche. Au même moment, le signal sonore retentit et l'indicateur de mise au point **<●>** s'allume dans le viseur.
- ▶ Sous un faible éclairage, le ou les collimateurs AF s'allument brièvement en rouge.
- ▶ Au besoin, le flash intégré se relève automatiquement.



Indicateur de mise au point

Si une description du mode de prise de vue apparaît à l'étape 1, appuyez sur **<[SET]>** pour la masquer (p. 49).

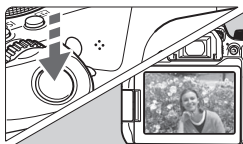

4 Prenez la photo.

- Enfoncez le déclencheur à fond pour prendre la photo.
- ▶ L'image capturée s'affiche pendant 2 secondes environ sur le moniteur LCD.
- Une fois la prise de vue terminée, rabaissez manuellement le flash intégré.



Le mode **<A⁺>** rend les couleurs plus impressionnantes pour les scènes dans la nature, à l'extérieur et à la tombée de la nuit. Si vous n'obtenez pas les teintes de couleur souhaitées, optez pour un mode de la zone de création et sélectionnez un style d'image autre que **<SCN>**, puis reprenez la prise de vue (p. 109).





FAQ

- **L'indicateur de mise au point <●> clignote et la mise au point n'est pas effectuée.**
 - Placez le cadre de la zone autofocus sur une zone fortement contrastée, puis enfoncez le déclencheur à mi-course (p. 45).
 - Si vous êtes trop près du sujet, éloignez-vous et reprenez la photo.
 - Changez le mode de sélection de la zone autofocus et reprenez la photo (p. 96). Le réglage par défaut est Sélection auto AF.
- **Une fois la mise au point effectuée, les collimateurs AF ne s'allument pas en rouge.**

Les collimateurs AF s'allument en rouge uniquement lorsque la mise au point est effectuée dans de faibles conditions d'éclairage ou avec un sujet sombre.
- **Plusieurs collimateurs AF s'illuminent simultanément.**

La mise au point a été obtenue sur tous ces collimateurs. Vous pouvez prendre la photo tant qu'un collimateur AF couvrant le sujet visé est allumé.

- **Le signal sonore continue à retentir faiblement. (L'indicateur de mise au point <●> ne s'allume pas.)**
Ceci indique que l'appareil photo continue d'effectuer la mise au point sur un sujet en mouvement. (L'indicateur de mise au point <●> ne s'allume pas.) Vous pouvez prendre des photos nettes d'un sujet en mouvement.
Veuillez noter que le verrouillage de la mise au point (p. 69) est inopérant dans ce cas.
- **Enfoncer le déclencheur à mi-course ne permet pas de faire la mise au point sur le sujet.**
Si le sélecteur de mode de mise au point de l'objectif est positionné sur <MF> (Mise au point manuelle), placez-le sur <AF> (Mise au point automatique).
- **Le flash a été émis en plein jour.**
Le flash peut se déclencher pour un sujet en contre-jour afin d'éclaircir les zones sombres du sujet. Si vous ne voulez pas que le flash se déclenche, utilisez le contrôle rapide pour régler [Émission flash intégré] sur  (p. 86) ou bien réglez le mode < > (Flash désactivé) et photographiez (p. 70).
- **Le flash intégré s'est déclenché et la photo obtenue est très claire.**
Éloignez-vous davantage du sujet et prenez la photo. Lors des prises de vue avec flash, si le sujet est trop proche de l'appareil photo, il se peut que la photo obtenue soit très claire (surexposition).
- **Pour une scène faiblement éclairée, le flash intégré émet une série de flashes.**
Si vous enfoncez le déclencheur à mi-course, le flash intégré peut émettre une série de flashes pour aider à la mise au point automatique. C'est ce qu'on appelle le faisceau d'assistance autofocus. Sa portée effective est d'environ 4 mètres / 13,1 pieds. Le flash intégré émet un son lorsqu'il est émis en continu. Ceci est normal et n'est pas le signe d'un dysfonctionnement.
- **Après utilisation du flash, le bas de la photo est apparu anormalement sombre.**
L'ombre sur le barillet d'objectif a été capturée dans l'image, car le sujet était trop proche de l'appareil photo. Éloignez-vous davantage du sujet et prenez la photo. Si un pare-soleil est fixé à l'objectif, retirez-le avant de prendre une photo au flash.

Recomposer l'image



En fonction de la scène, positionner le sujet vers la gauche ou la droite pour inclure un arrière-plan équilibré permettra d'obtenir une photo avec une meilleure perspective.

En mode <A⁺>, si vous appuyez à mi-course sur le déclencheur pour faire la mise au point sur un sujet immobile, la mise au point sera verrouillée sur ce sujet. Recadrez la vue tout en maintenant enfoncé à mi-course le déclencheur, puis enfoncez complètement le déclencheur pour prendre la photo. C'est ce qu'on appelle le « verrouillage de la mise au point ». Le verrouillage de la mise au point est également possible dans les autres modes de la zone élémentaire (sauf <A> <SCN : A>).

Photographier un sujet en mouvement



En mode <A⁺>, si le sujet bouge (la distance par rapport à l'appareil photo change) pendant ou après la mise au point, le mode autofocus AI Servo s'active pour effectuer une mise au point continue sur le sujet. (Un léger signal sonore continu retentit.) Tant que vous maintenez le cadre de la zone autofocus sur le sujet tout en appuyant sur le déclencheur à mi-course, la mise au point sera continue. Au moment décisif, appuyez à fond sur le déclencheur pour prendre la photo.

Prise de vue lorsque vous ne pouvez pas utiliser le flash

L'appareil photo analyse la scène et sélectionne automatiquement les réglages optimaux. Dans les endroits où la photographie au flash est interdite (dans un musée ou un aquarium, par exemple), utilisez le mode <  > (Flash désactivé).

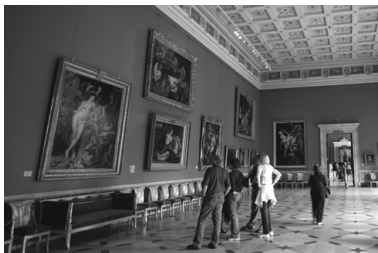
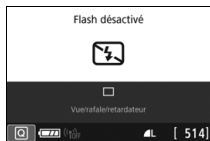
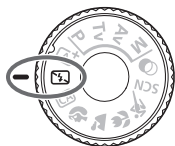

Conseils de prise de vue

- **Empêchez le flou de bougé si l'affichage numérique (vitesse d'obturation) clignote dans le viseur.**

Dans de faibles conditions d'éclairage, lorsqu'il y a un risque de flou de bougé, l'affichage de la vitesse d'obturation clignote dans le viseur. Tenez l'appareil photo bien en main ou utilisez un trépied. Si vous possédez un objectif à zoom, utilisez la position grand-angle pour réduire le flou de bougé même lorsque vous tenez l'appareil photo en main.

- **Prenez des portraits sans flash.**

Dans de faibles conditions d'éclairage, demandez au sujet de rester immobile jusqu'à ce que la photo soit prise. Tout mouvement du sujet pendant la prise de vue peut entraîner le flou du sujet sur la photo.

CA Prise de vue en mode Créatif auto

Dans le mode <CA>, vous pouvez régler les fonctions suivantes pour la prise de vue :

(1) Prise de vue selon atmosphère, (2) Flou arrière-plan, (3) Mode d'acquisition et (4) Émission flash intégré. Les réglages par défaut sont identiques à ceux du mode <A⁺>.

* CA signifie « Créatif auto ».



1 Positionnez la molette de sélection des modes sur <CA>.

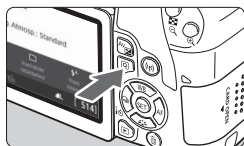

2 Appuyez sur la touche <Q> (10).
▶ L'écran de contrôle rapide apparaît.



3 Réglez les fonctions de votre choix.

- Appuyez sur les touches directionnelles <⬆> pour sélectionner une fonction.
- ▶ Les réglages de la fonction sélectionnée et le guide des fonctions (p. 50) apparaissent.

4 Prenez la photo.

- Enfoncez le déclencheur à fond pour prendre la photo.

Prise de vue de portraits

Le mode (Portrait) fait ressortir le sujet humain en rendant l'arrière-plan flou. Il rend également les tons chair et les cheveux plus doux.

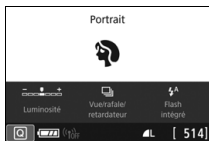

Conseils de prise de vue

- **Sélectionnez l'emplacement où la distance entre le sujet et l'arrière-plan est la plus grande.**

Plus la distance entre le sujet et l'arrière-plan est grande, plus l'arrière-plan aura l'air flou. Le sujet se détachera également mieux sur un fond dépouillé et sombre.

- **Utilisez un téléobjectif.**

Si vous possédez un objectif à zoom, utilisez la position téléobjectif pour cadrer entièrement votre photo sur le sujet à partir de la taille. Rapprochez-vous au besoin.

- **Effectuez la mise au point sur le visage.**

Vérifiez que le collimateur AF couvrant le visage s'allume. Pour les gros-plans de visage, faites la mise au point sur les yeux.

Prise de vue de paysages

Utilisez le mode <> (Paysage) pour des scènes panoramiques ou pour que les sujets proches et éloignés soient tous nets. Pour des bleus et des verts vifs, ainsi que des images très nettes et lumineuses.

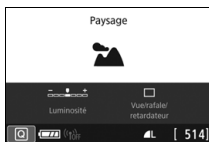
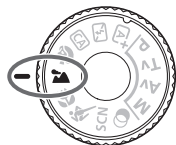

Conseils de prise de vue

- **Avec un objectif à zoom, utilisez la position grand-angle.**
Si vous utilisez un objectif à zoom, utilisez la position grand-angle pour rendre les sujets proches et éloignés plus nets. Elle apportera davantage de largeur aux paysages.
- **Photographiez des scènes de nuit.**
Le mode <> convient également aux scènes de nuit, car il désactive le flash intégré. Utilisez un trépied lorsque vous prenez des photos de nuit pour éviter le flou de bougé.

Prise de vue en gros-plan

Pour prendre des photos de fleurs ou de petits objets en gros-plan, utilisez le mode  (Gros-plan). Utilisez un objectif macro (vendu séparément) pour grossir davantage les petits objets.

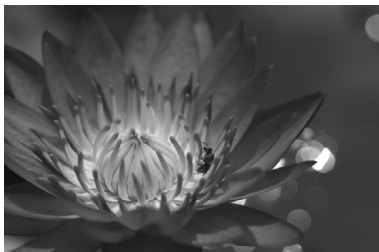

Conseils de prise de vue

- **Utilisez un arrière-plan simple.**
Un arrière-plan simple fait mieux ressortir les petits objets comme des fleurs.
- **Rapprochez-vous autant que possible du sujet.**
Vérifiez la distance focale minimale de l'objectif. Certains objectifs comportent des indications telles que **<0.25m/0.8ft>**. La distance focale minimale de l'objectif est mesurée entre le repère **<⊖>** (plan focal) en haut de l'appareil photo et le sujet. Si vous êtes trop près du sujet, l'indicateur de mise au point **<●>** clignotera.
Si vous utilisez le flash intégré et que le bas de la photo semble anormalement sombre, éloignez-vous un peu du sujet et réessayez.
- **Si vous possédez un objectif à zoom, utilisez la position téléobjectif.**
Si vous possédez un objectif à zoom, l'utilisation de la position téléobjectif permettra de grossir davantage le sujet.

Prise de vue de sujets en mouvement

Utilisez le mode < > (Sports) pour photographier un sujet en mouvement, comme une personne courant ou un véhicule en marche.

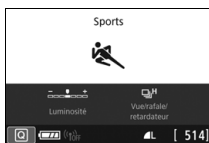

Conseils de prise de vue

- **Utilisez un téléobjectif.**

L'utilisation d'un téléobjectif est recommandée pour photographier de loin.

- **Suivez le sujet avec le cadre de la zone autofocus.**

Enfoncez le déclencheur à mi-course pour effectuer la mise au point automatique dans le cadre de la zone autofocus. Un léger signal sonore retentit tout au long de la mise au point automatique. Si vous ne parvenez pas à effectuer la mise au point, l'indicateur de mise au point <●> clignote.

Le réglage par défaut est < H> (Haute vitesse en rafale*). Au moment décisif, appuyez à fond sur le déclencheur pour prendre la photo. Si vous maintenez enfoncé le déclencheur, vous pouvez photographier en continu tout en maintenant la mise au point automatique, afin de capturer les changements dans le mouvement du sujet.

* Prise de vue par le viseur : max. env. 6,0 images par seconde, Prise de vue avec Visée par l'écran : max. env. 4,5 images par seconde

SCN : Mode Scène spéciale

L'appareil photo choisit automatiquement les réglages appropriés lorsque vous sélectionnez un mode de prise de vue pour votre sujet ou scène.



1 **Positionnez la molette de sélection des modes sur <SCN>.**

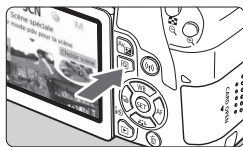

2 **Appuyez sur la touche <Q> (10).**
▶ L'écran de contrôle rapide apparaît.



3 **Sélectionnez un mode de prise de vue.**

- Sélectionnez [**Choisir scène**], puis appuyez sur <SET>.





- Appuyez sur les touches <▲> <▼> pour sélectionner le mode de prise de vue désiré, puis appuyez sur <SET>.



- Vous pouvez aussi effectuer votre sélection en tournant la molette <🌀>.



Si [**📷 : Guide mode**] est réglé sur [**Activé**], appuyez sur <SET> après l'étape 1 pour accéder à l'écran de sélection du mode de prise de vue.

Modes de prise de vue disponibles dans le mode <SCN>

Mode de prise de vue	Page
 Photo de groupe	p. 77
 Enfants	p. 78
 Aliments	p. 79
 Lueur de bougie	p. 80

Mode de prise de vue	Page
 Portrait nuit	p. 81
 Scène nuit main levée	p. 82
 Ctrl rétroéclairage HDR	p. 83

Prise de photos de groupe

Utilisez le mode <> (Photo de groupe) pour prendre des photos de groupe. Vous pouvez prendre une photo sur laquelle les personnes à l'avant et à l'arrière sont toutes nettes.

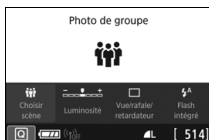

Conseils de prise de vue

- **Utilisez un objectif grand-angle.**

Si vous utilisez un objectif à zoom, utilisez la position grand-angle pour faciliter la mise au point simultanée de toutes les personnes du groupe, de la première rangée à la dernière. Aussi, si vous laissez une courte distance entre l'appareil photo et les sujets (afin de photographier les sujets en entier), la plage de mise au point augmente.

- **Utilisez la prise de vue en continu.**

Il est recommandé d'utiliser la prise de vue en continu pour prendre plusieurs photos au cas où certaines personnes auraient fermé les yeux.

Prise de vue d'enfants

Lorsque vous souhaitez faire continuellement la mise au point pour photographier des enfants en train de courir, utilisez le mode  (Enfants). Ce mode permet également de rendre le teint de la peau plus éclatant.

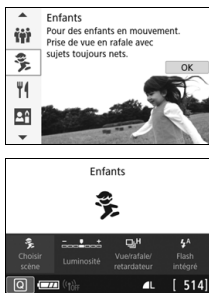

Conseils de prise de vue

- **Suivez le sujet avec le cadre de la zone autofocus.**

Enfoncez le déclencheur à mi-course pour effectuer la mise au point automatique dans le cadre de la zone autofocus. Un léger signal sonore retentit tout au long de la mise au point automatique. Si vous ne parvenez pas à effectuer la mise au point, l'indicateur de mise au point  clignote.

- **Photographiez en continu.**

Le réglage par défaut est  (Haute vitesse en rafale*). Au moment décisif, appuyez à fond sur le déclencheur pour prendre la photo. Si vous maintenez enfoncé le déclencheur, vous pouvez photographier en continu tout en maintenant la mise au point automatique, afin de capturer les changements subtils dans la pose et l'expression du visage du sujet.

* Prise de vue par le viseur : max. env. 6,0 images par seconde, Prise de vue avec Visée par l'écran : max. env. 4,5 images par seconde

🍴 Prise de vue d'aliments

Lors de la prise de vue d'aliments, utilisez <🍴> (Aliments). La photo sera lumineuse et éclatante. En outre, selon les sources lumineuses, la nuance de rouge sera supprimée sur les photos de sujets éclairés par une lumière tungstène, etc.



💡 Conseils de prise de vue

- **Changez la teinte de couleur.**
Vous pouvez changer [Teinte couleur]. Pour augmenter la nuance rouge des aliments, réglez l'option sur [Chaud]. Réglez-la sur [Froide] si elle est trop rouge.
- **Évitez d'utiliser le flash.**
Si vous utilisez le flash, la lumière peut se réfléchir sur le plat ou l'aliment, ce qui provoquera l'apparition d'ombres peu naturelles. Par conséquent, <🚫> (Flash intégré désactivé) est sélectionné par défaut. Essayez d'éviter le flou de bougé lorsque vous photographiez sous un faible éclairage.

Prise de portraits à la lueur d'une bougie ■

Lorsque vous photographiez un sujet humain à la lueur d'une bougie, utilisez <> (Lueur de bougie). L'atmosphère de la lueur de bougie est reflétée dans les teintes de couleur de la photo.



Conseils de prise de vue

- **Effectuez la mise au point sur le collimateur AF central.**

Pointez le collimateur AF central dans le viseur sur le sujet, puis photographiez.

- **Empêchez le flou de bougé si l'affichage numérique (vitesse d'obturation) clignote dans le viseur.**

Dans de faibles conditions d'éclairage, lorsqu'il y a un risque de flou de bougé, l'affichage de la vitesse d'obturation clignote dans le viseur. Tenez l'appareil photo bien en main ou utilisez un trépied. Si vous utilisez un objectif à zoom, vous pouvez réduire le flou de bougé en utilisant la position grand-angle, même lorsque vous tenez l'appareil photo en main.

- **Changez la teinte de couleur.**



Vous pouvez changer [Teinte couleur]. Pour augmenter la nuance rouge de la lueur de bougie, réglez l'option sur [Chaud]. Réglez-la sur [Froid] si elle est trop rouge.

Prise de portraits de nuit (avec un trépied) ■

Pour photographier des personnes de nuit et obtenir une scène nocturne d'aspect naturel à l'arrière-plan, utilisez le mode <  > (Portrait nuit). L'utilisation d'un trépied est recommandée.



Conseils de prise de vue

- **Utilisez un objectif à grand-angle et un trépied.**
Si vous possédez un objectif à zoom, utilisez la position grand-angle pour obtenir une vue de nuit grand-angle. Par ailleurs, étant donné qu'il y a un risque de flou de bougé lorsque vous tenez l'appareil photo en main, utilisez un trépied.
- **Vérifiez la luminosité du sujet.**
Dans de faibles conditions d'éclairage, le flash intégré se déclenchera automatiquement pour obtenir une exposition correcte du sujet.
Il est recommandé d'afficher l'image juste après la prise de vue pour en vérifier la luminosité. Si le sujet est sombre, rapprochez-vous et reprenez la photo.
- **Photographiez également dans d'autres modes de prise de vue.**
Les photos de nuit présentant un risque de flou de bougé, la prise de vue en mode <  > et <  > est également recommandée.

Prise de scènes de nuit (main levée)

L'utilisation d'un trépied pour la prise de scènes de nuit donne de meilleurs résultats. Toutefois, le mode  (Scène nuit main levée) vous permet de photographier des scènes de nuit tout en tenant l'appareil photo dans votre main. Dans ce mode, quatre photos sont prises à la suite pour chaque image et l'image ayant un flou de bougé minimum est enregistrée.





Conseils de prise de vue

- **Tenez fermement l'appareil photo.**

Pendant la prise de vue, tenez avec fermeté et stabilité l'appareil photo. Dans ce mode, quatre photos sont alignées et fusionnées en une image unique. Toutefois, si l'une des quatre photos présente un mauvais alignement considérable en raison du flou de bougé, il se peut qu'elles ne s'alignent pas correctement dans l'image finale.

- **Pour photographier des personnes, activez le flash.**

Si vous souhaitez inclure des personnes dans la scène de nuit prise, appuyez sur la touche  pour régler  (Flash intégré activé). Pour prendre un joli portrait, la première photo utilisera le flash. Dites au sujet de ne pas bouger tant que les quatre photos consécutives ne sont pas prises.

Prise de scènes en contre-jour

Lorsque vous photographiez une scène comportant à la fois des zones claires et sombres, utilisez le mode <  > (Ctrl rétroéclairage HDR). Lorsque vous prenez une photo dans ce mode, trois photos consécutives sont prises à différentes expositions. Le résultat final est une image avec une plage tonale ample, ayant réduit les ombres écrêtées dues au contre-jour.

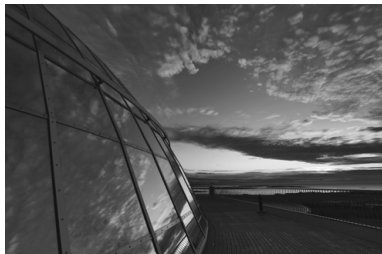

Conseils de prise de vue

- **Tenez fermement l'appareil photo.**

Pendant la prise de vue, tenez avec fermeté et stabilité l'appareil photo. Dans ce mode, trois photos sont alignées et fusionnées en une image unique. Toutefois, si l'une des trois photos présente un mauvais alignement considérable en raison du flou de bougé, il se peut qu'elles ne s'alignent pas correctement dans l'image finale.

👁️ Prise de vue avec effets du filtre créatif

Dans le mode <👁️> (Filtres créatifs), vous pouvez appliquer un des 10 effets de filtre (N&B granuleux*, Flou artistique*, Effet tr. gd angle*, Effet Aquarelle*, Effet app. photo-jouet*, Effet miniature*, Art standard HDR, Art éclatant HDR, Art huile HDR et Art relief HDR) pour la prise de vue. Lorsque l'appareil photo est réglé pour la prise de vue avec Visée par l'écran, vous pouvez voir l'effet sur l'écran avant de commencer la prise de vue. L'appareil photo ne sauvegarde que l'image à laquelle le filtre créatif a été appliqué.

Pour les effets marqués d'un astérisque, vous pouvez également prendre une photo sans filtre créatif, puis appliquer l'effet et enregistrer la nouvelle image ainsi obtenue.



1 Positionnez la molette de sélection des modes sur <👁️>.



2 Affichez l'image de Visée par l'écran.

- Appuyez sur la touche <📷> pour afficher l'image de Visée par l'écran.



3 Sélectionnez [Filtres créatifs] via l'écran de contrôle rapide.

- Appuyez sur la touche <📷> (🕒10).
- Appuyez sur les touches <▲> <▼> pour sélectionner [👁️] dans le coin supérieur gauche de l'écran, puis appuyez sur <👁️>.



4 Sélectionnez un mode de prise de vue.

- Appuyez sur les touches <▲> <▼> pour sélectionner un mode de prise de vue, puis appuyez sur <SET>.
- ▶ L'image s'affiche avec les effets du filtre appliqué.

Modes de prise de vue disponibles dans le mode

Mode de prise de vue	
	N&B granuleux
	Flou artistique
	Effet très grand angle
	Effet Aquarelle
	Effet appareil photo jouet

Mode de prise de vue	
	Effet miniature
	Art standard HDR
	Art éclatant HDR
	Art huile HDR
	Art relief HDR



5 Ajustez l'effet.

- Appuyez sur la touche <Q> et sélectionnez l'icône sous [Filtres créatifs] (sauf pour , , , et).
- Appuyez sur les touches <◀> <▶> pour ajuster l'effet du filtre, puis appuyez sur <SET>.

6 Prenez la photo.

- Enfoncez le déclencheur à fond pour prendre la photo.
- Pour photographier avec le viseur, appuyez sur la touche <☑> afin de quitter la prise de vue avec Visée par l'écran. Ensuite, enfoncez le déclencheur à fond pour prendre la photo.

Q Contrôle rapide

Pour quitter l'écran Contrôle rapide dans les modes de la zone élémentaire, appuyez sur la touche <Q>. Vous pouvez régler les éléments affichés dans les tableaux aux pages 87-88.

1 Positionnez la molette de sélection des modes sur un mode de la zone élémentaire.

Exemple : <CA>

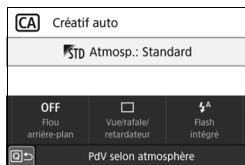

2 Appuyez sur la touche <Q> (10).
▶ L'écran de contrôle rapide apparaît.

3 Réglez les fonctions de votre choix.

- Appuyez sur les touches directionnelles <⬅➡➤➥> pour sélectionner une fonction. (Cette étape n'est pas nécessaire dans le mode [10].)

▶ Les réglages de la fonction sélectionnée et le guide des fonctions (p. 50) apparaissent.

- Tournez la molette <🌀> pour modifier le réglage.
- Vous pouvez également effectuer votre sélection dans une liste en sélectionnant une fonction et en appuyant sur <SET>.
- Lorsque la fonction [📷 : Écran prise de vue : Standard] est réglée, un écran comme ceux illustrés apparaît.

Exemple : <CA>

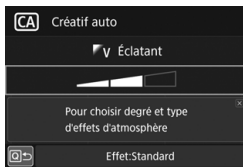
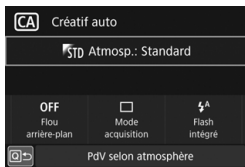

Fonctions réglables dans les modes de la zone élémentaire















● : Réglage par défaut* ○ : Sélectionnable par l'utilisateur □ : Non sélectionnable















Fonction								
Mode d'acquisition (p. 102)	<input type="checkbox"/> : Vue par vue	●	●	●	○	●	●	○
	: Prise de vue en continu à vitesse élevée	○	○	○	○	○	○	●
	: Prise de vue en continu à faible vitesse	○	○	○	●	○	○	○
	: 10 sec.	○	○	○	○	○	○	○
	: 2 sec.	○	○	○	○	○	○	○
	: Prise de vue en continu	○	○	○	○	○	○	○
Émission flash intégré	: Flash automatique	●	□	●	●	□	●	□
	: Flash activé (Le flash se déclenche toujours)	○	□	○	○	□	○	□
	: Flash désactivé	○	●	○	○	●	○	●
Prise de vue selon l'atmosphère		□	□	○	□	□	□	□
Flou d'arrière-plan		□	□	○	□	□	□	□
Luminosité (p. 89)		□	□	□	○	○	○	○

Fonction		SCN						
Mode d'acquisition (p. 102)	<input type="checkbox"/> : Vue par vue	●	○	●	●	●	●	●
	: Prise de vue en continu à vitesse élevée	○	●	○	○	○	○	○
	: Prise de vue en continu à faible vitesse	○	○	○	○	○	○	○
	: 10 sec.	○	○	○	○	○	○	○
	: 2 sec.	○	○	○	○	○	○	○
	: Prise de vue en continu	○	○	○	○	○	○	○
Émission flash intégré	: Flash automatique	●	●	□	□	●	□	□
	: Flash activé (Le flash se déclenche toujours)	○	○	○	□	□	○	□
	: Flash désactivé	○	○	●	●	□	●	●
Luminosité (p. 89)		○	○	○	○	○	○	□
Teinte couleur (p. 79, 80)		□	□	○	○	□	□	□

* Si vous changez de mode de prise de vue ou positionnez le commutateur d'alimentation sur <OFF>, toutes les fonctions sont ramenées à leurs valeurs par défaut (à l'exception du retardateur).

● : Réglage par défaut * ○ : Sélectionnable par l'utilisateur ☐ : Non sélectionnable

Fonction						
						
Mode d'acquisition (p. 102)	☐ : Vue par vue	●	●	●	●	●
	 H : Prise de vue en continu à vitesse élevée					
	 : Prise de vue en continu à faible vitesse					
	 : 10 sec.	○	○	○	○	○
	 : 2 sec.	○	○	○	○	○
	 c : Prise de vue en continu	○	○	○	○	○
Émission flash intégré	 A : Flash automatique	●	●	●	●	●
	 : Flash activé (Le flash se déclenche toujours)	○	○	○	○	○
	 : Flash désactivé	○	○	○	○	○
Réglage des effets (p. 84)		○	○	○	○	○

Fonction						
						
Mode d'acquisition (p. 102)	☐ : Vue par vue	●	●	●	●	●
	 H : Prise de vue en continu à vitesse élevée		○	○	○	○
	 : Prise de vue en continu à faible vitesse		○	○	○	○
	 : 10 sec.	○	○	○	○	○
	 : 2 sec.	○	○	○	○	○
	 c : Prise de vue en continu	○	○	○	○	○
Émission flash intégré	 A : Flash automatique	○				
	 : Flash activé (Le flash se déclenche toujours)	○				
	 : Flash désactivé	●	●	●	●	●
Réglage des effets (p. 84)						

* Si vous changez de mode de prise de vue ou positionnez le commutateur d'alimentation sur <OFF>, toutes les fonctions sont ramenées à leurs valeurs par défaut (à l'exception du retardateur).

Réglage de la luminosité

Dans les modes de la zone élémentaire, lorsqu'un mode autre que <A+>, <S>, <CA>, <SCN : [icône]>, et <C> est activé, vous pouvez régler la luminosité pour la prise de vue. Vous pouvez régler la luminosité et l'obscurité en trois étapes, 0 étant l'étape standard.

1 Positionnez la molette de sélection des modes sur <P>, <A>, <S>, <CA>, ou <SCN>.

- Si l'appareil photo est réglé sur <SCN>, réglez sur <[icône]>, <[icône]>, <[icône]> ou <[icône]>.



2 Affichez l'image de Visée par l'écran.

- Appuyez sur la touche <[icône]> pour afficher l'image de Visée par l'écran (sauf <[icône]>).

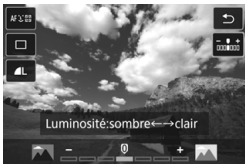

3 Avec le contrôle rapide, sélectionnez la luminosité de votre choix.

- Appuyez sur la touche <Q> (10).
- Appuyez sur les touches <▲> <▼> pour sélectionner [Luminosité], puis appuyez sur les touches <◀> <▶> pour sélectionner la luminosité désirée.
- ▶ L'image ayant le réglage de luminosité sélectionné et appliqué apparaît.

4 Prenez la photo.

- Enfoncez le déclencheur à fond pour prendre la photo.
- Pour photographier avec le viseur, appuyez sur la touche <[icône]> afin de quitter la prise de vue avec Visée par l'écran. Ensuite, enfoncez le déclencheur à fond pour prendre la photo.
- Si vous changez de mode de prise de vue ou positionnez le commutateur d'alimentation sur <OFF>, le réglage est ramené à [0] (standard).

Lecture des images

Vous trouverez ci-dessous une explication sur le moyen le plus facile de lire les images. Pour en savoir plus sur la fonction de lecture, voir page 153.



1 Affichez l'image.

- Appuyez sur la touche <▶>.
- ▶ La dernière image capturée ou lue apparaît.



2 Sélectionnez une image.

- Pour lire des images en commençant par la dernière image capturée, appuyez sur la touche <◀>. Pour voir les images en commençant par la première image capturée, appuyez sur la touche <▶>.
- Chaque fois que vous appuyez sur la touche <INFO>, l'affichage change.



Aucune information



Affichage des informations élémentaires

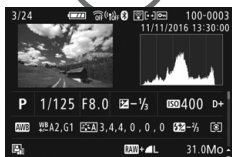

Affichage des informations de prise de vue

3 Quittez le mode de lecture d'images.

- Appuyez sur la touche <▢> pour quitter la lecture des images et revenir à l'état prêt pour la prise de vue.

Affichage des informations de prise de vue

Avec l'écran des informations de prise de vue affiché (p. 90), vous pouvez appuyer sur les touches <▲> <▼> pour changer les informations de prise de vue affichées en bas de l'écran comme suit.

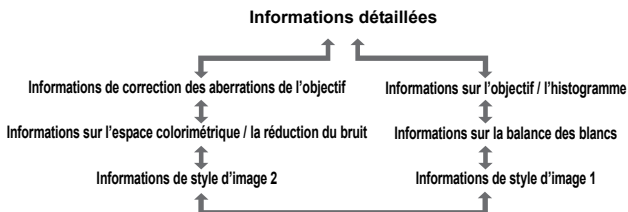

3

Réglage des modes autofocus et d'acquisition

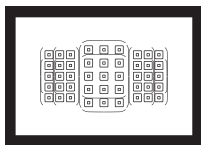

Les collimateurs AF sur le viseur sont agencés pour rendre la prise de vue AF adaptée à un large éventail de sujets et de scènes.

Vous pouvez également sélectionner l'opération autofocus et le mode d'acquisition convenant le mieux aux conditions de prise de vue et au sujet.

- L'icône ☆ en haut à droite du titre de la page indique que la fonction est uniquement disponible dans les modes de la zone de création (p. 25).
- Dans les modes de la zone élémentaire, l'opération AF est réglée automatiquement.



<AF> signifie « autofocus ». <MF> signifie « mise au point manuelle ».

AF : Modification de l'opération autofocus [☆] ■

Vous pouvez sélectionner les caractéristiques d'opération AF (autofocus) en fonction des conditions de prise de vue ou du sujet. Dans les modes de la zone élémentaire, l'opération autofocus optimale est automatiquement définie pour le mode de prise de vue correspondant.

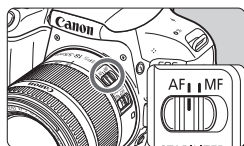

1 Positionnez le sélecteur de mode de mise au point de l'objectif sur <AF>.

2 Réglez la molette de sélection sur un mode de la zone de création.



3 Appuyez sur la touche <> AF>.
▶ [Opération AF] apparaît.

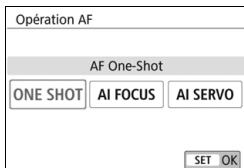

4 Sélectionnez l'opération autofocus.

- Appuyez sur les touches <<> <>> pour sélectionner l'opération autofocus souhaitée, puis appuyez sur <SET>.

5 Effectuez la mise au point sur le sujet.

- Placez le collimateur AF sur le sujet et enfoncez le déclencheur à mi-course. L'appareil photo procédera alors à la mise au point automatique dans l'opération autofocus sélectionnée.

Autofocus One-Shot pour les sujets immobiles



Collimateur AF
Indicateur de mise au point

Convient aux sujets immobiles.

Lorsque vous enfoncez le déclencheur à mi-course, l'appareil photo effectue la mise au point une seule fois.

- Le collimateur AF sur lequel s'effectue la mise au point s'affiche et l'indicateur de mise au point <●> dans le viseur s'allume également.
 - Avec la mesure évaluative, le réglage d'exposition est défini au moment où la mise au point est effectuée.
- Pendant que vous maintenez enfoncé le déclencheur à mi-course, la mise au point est mémorisée. Vous pouvez ensuite recomposer la photo si vous le souhaitez.

Autofocus AI Servo pour les sujets en mouvement

Cette opération autofocus convient pour les sujets en mouvement dont la distance de mise au point change constamment. Pendant que vous maintenez enfoncé le déclencheur à mi-course, l'appareil photo continue de faire la mise au point sur le sujet.

- L'exposition est réglée au moment où la photo est prise.
- Lorsque le mode de sélection de la zone autofocus (p. 96) est réglé sur Autofocus par sélection automatique, le suivi de la mise au point continuera tant que le cadre de la zone autofocus couvre le sujet.

Autofocus AI-Focus pour changer automatiquement d'opération autofocus

AF Ai-Focus fait automatiquement basculer l'opération autofocus One-Shot vers autofocus AI Servo si un sujet immobile se met à bouger.

- Une fois la mise au point effectuée sur le sujet avec la fonction autofocus One-Shot, si le sujet se met à bouger, l'appareil photo détecte le mouvement et bascule automatiquement l'opération autofocus vers autofocus AI Servo et démarre le suivi du sujet en mouvement.

Sélection de la zone autofocus et du collimateur AF

L'appareil photo comporte 45 collimateurs AF pour la mise au point automatique. Vous pouvez sélectionner le mode de sélection de la zone autofocus et le ou les collimateurs AF adaptés à la scène ou au sujet.

 Selon l'objectif utilisé, le nombre de collimateurs AF utilisables, les schémas de collimateurs AF, la forme du cadre de la zone autofocus, etc. peuvent varier.

Mode de sélection de la zone autofocus

Vous pouvez sélectionner un mode de sélection de la zone autofocus parmi les quatre proposés. Pour en savoir plus sur la procédure de sélection, voir la page suivante.

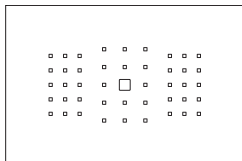

 : **Mise au point auto sur un seul collimateur (sélection manuelle)**

Sélectionnez un collimateur AF pour effectuer la mise au point.

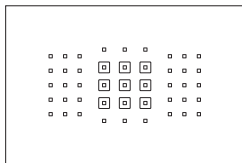

 : **Zone AF (sélection manuelle de zone)**

L'une des neuf zones de mise au point est utilisée pour la mise au point.

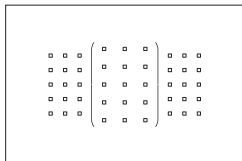

 : **Zone large AF (sélection manuelle de zone)**

L'une des trois zones de mise au point (gauche, centrale et droite) est utilisée pour la mise au point.

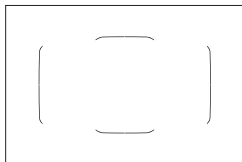

 : **Autofocus par sélection automatique**

Le cadre de la zone autofocus (zone autofocus complète) est utilisé pour la mise au point.

Choix du mode de sélection de la zone autofocus

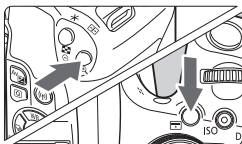

1 Appuyez sur la touche <☐> ou <☐> (⦿6).

- Regardez dans le viseur et appuyez sur la touche <☐> ou <☐>.

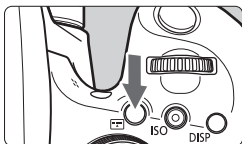

2 Appuyez sur la touche <☐>.

- Chaque fois que vous appuyez sur la touche <☐>, le mode de sélection de la zone autofocus change.

Sélection manuelle du collimateur AF

Vous pouvez sélectionner manuellement le collimateur ou la zone autofocus.

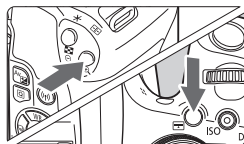





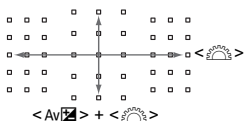



1 Appuyez sur la touche ou (Ⓞ6).



- ▶ Les collimateurs AF apparaîtront sur le viseur.
- Dans le mode Zone AF ou Zone large AF, la zone sélectionnée est affichée.



2 Sélectionnez un collimateur AF.

- Vous pouvez sélectionner un collimateur AF à l'horizontale avec la molette .
- Si vous maintenez enfoncée la touche  et que vous tournez la molette , vous pouvez sélectionner un collimateur AF à la verticale.
- Si vous appuyez sur , le collimateur AF central (ou la zone au centre) est sélectionné.
- Dans le mode Zone AF, si vous tournez la molette , la zone change en boucle.
- Vous pouvez également sélectionner un collimateur ou une zone AF à l'horizontale avec les touches   ou à la verticale avec les touches  .

Indications sur l'affichage des collimateurs AF

Si vous appuyez sur la touche  ou , les collimateurs AF de type en croix s'allument pour une mise au point automatique de grande précision. Les collimateurs AF clignotants sont sensibles aux lignes horizontales ou verticales.

Modes de sélection de la zone autofocus

Mise au point auto sur un seul collimateur (sélection manuelle)



Sélectionnez un collimateur AF <> à utiliser pour la mise au point.

Zone AF (sélection manuelle de zone)

La zone autofocus est divisée en neuf zones de mise au point. Comme tous les collimateurs AF de la zone sélectionnée sont utilisés pour la sélection automatique AF, cette méthode est supérieure à la méthode de mise au point auto sur un seul collimateur pour le suivi du sujet, et elle est également efficace pour les sujets en mouvement.

Toutefois, étant donné que la mise au point est plus susceptible de se faire sur le sujet le plus proche, il peut s'avérer plus difficile d'y parvenir sur un sujet spécifique.

La mise au point obtenue par le ou les collimateurs AF s'affiche sous la forme <>.

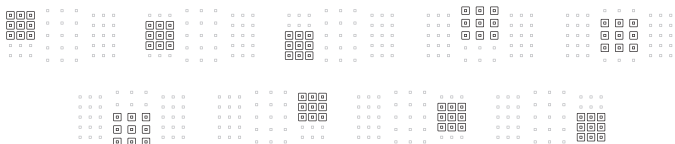

Zone large AF (sélection manuelle de zone)

La zone autofocus est divisée en trois zones de mise au point (gauche, centre et droite). Comme la zone de mise au point est plus grande qu'avec la méthode Zone AF et que tous les collimateurs AF de la zone sélectionnée sont utilisés pour la sélection automatique AF, cette méthode est supérieure à la méthode de mise au point auto sur un seul collimateur pour le suivi du sujet, et elle est également efficace pour les sujets en mouvement.

Toutefois, étant donné que la mise au point est plus susceptible de se faire sur le sujet le plus proche, il peut s'avérer plus difficile d'y parvenir sur un sujet spécifique.

La mise au point obtenue par le ou les collimateurs AF s'affiche sous la forme <>.



Autofocus par sélection automatique

Le cadre de la zone autofocus (zone autofocus complète) est utilisé pour la mise au point. La mise au point obtenue par le ou les collimateurs AF s'affiche sous la forme <□>.



En mode autofocus One-Shot, si vous enfoncez le déclencheur à mi-course, le ou les collimateurs AF <□> ayant effectué la mise au point s'affichent. Si plusieurs collimateurs AF s'affichent, cela signifie qu'ils ont tous effectué la mise au point. Ce mode a tendance à effectuer la mise au point sur le sujet le plus proche.

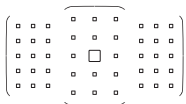

En mode AF AI Servo, le collimateur AF <□> sélectionné manuellement (p. 98) est utilisé en premier pour obtenir la mise au point. La mise au point obtenue par le ou les collimateurs AF s'affiche sous la forme <□>.

MF : Mise au point manuelle

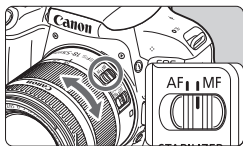

Bague de mise au point

1 Positionnez le sélecteur de mode de mise au point de l'objectif sur <MF>.

2 Effectuez la mise au point sur le sujet.

- Effectuez la mise au point en tournant la bague de mise au point de l'objectif jusqu'à ce que le sujet soit net dans le viseur.

Sélection du mode d'acquisition

Vous avez le choix entre des modes d'acquisition vue par vue et en continu.



- 1 Appuyez sur la touche**
<◀▶>.
▶ [Mode d'acquisition] apparaît.

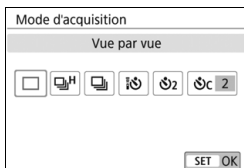

- 2 Sélectionnez le mode d'acquisition.**
 - Appuyez sur les touches <◀> <▶> pour sélectionner le mode d'acquisition désiré, puis appuyez sur <SET>.

: **Vue par vue**

Lorsque vous enfoncez à fond le déclencheur, une seule photo est prise.

H : **Prise de vue en continu à vitesse élevée**

(environ 6,0 images max. par sec.)

Lorsque vous enfoncez le déclencheur à fond, l'appareil photo prend les photos en continu tant que vous maintenez le déclencheur.

L : **Prise de vue en continu à faible vitesse**

(environ 3,0 images max. par sec.)

Lorsque vous enfoncez le déclencheur à fond, l'appareil photo prend les photos en continu tant que vous maintenez le déclencheur.

i : **Retardateur 10 sec./Télécommande**

2 : **Retardateur 2 sec.**

c : **Retardateur : En continu**

Pour la prise de vue par retardateur, voir la page 103.

Utilisation du retardateur



1 Appuyez sur la touche

<◀|☹|▶>.

▶ [Mode d'acquisition] apparaît.



2 Sélectionnez le retardateur.

- Appuyez sur les touches <◀> <▶> pour sélectionner le retardateur, puis appuyez sur <SET>.

☹ : **Retardateur 10 sec.**

Vous pouvez également utiliser la télécommande.

☹₂ : **Retardateur 2 sec.**

☹_C : **Retardateur 10 sec. suivi de prises de vue en continu**

Appuyez sur les touches <▲> <▼> pour définir le nombre de photos (2 à 10) qui seront prises en rafale avec le retardateur.

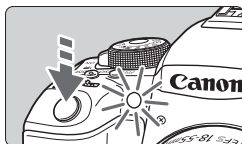

3 Prenez la photo.

- Regardez dans le viseur, effectuez la mise au point sur le sujet, puis enfoncez le déclencheur à fond.
 - ▶ Le voyant du retardateur, le signal sonore et l'affichage du compte à rebours (exprimé en secondes) sur le moniteur LCD vous renseignent sur le fonctionnement du retardateur.
- ▶ 2 secondes avant que la photo ne soit prise, le voyant du retardateur s'allume et le signal sonore s'accélère.

4

Réglages des images

Ce chapitre décrit les réglages des fonctions liées aux images : qualité d'enregistrement des images, sensibilité ISO, style d'image, balance des blancs, correction automatique de luminosité, réduction du bruit, prise de vue anti-scintillement et d'autres fonctions.

- L'icône ☆ en haut à droite du titre de la page indique que la fonction est uniquement disponible dans les modes de la zone de création (p. 25).

MENU Réglage de la qualité d'enregistrement des images

Vous pouvez sélectionner le nombre de pixels et la qualité d'image. Vous disposez de neuf réglages de qualité d'enregistrement des images : **L**, **L**, **M**, **M**, **S1**, **S1**, **S2**, **RAW + L**, **RAW**.

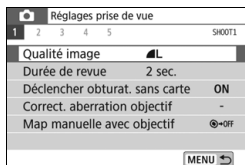

Pixels enregistrés (nombre de pixels)

Nombre de prises de vue possibles

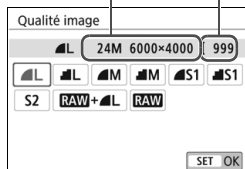

1 Sélectionnez la qualité d'enregistrement des images.

- Dans l'onglet [**1**], sélectionnez [**Qualité image**], puis appuyez sur **<SET>**.
- ▶ [**Qualité image**] apparaît.

2 Réglez la qualité d'enregistrement des images.

- Le nombre de pixels et le nombre de prises de vue possibles avec la qualité sélectionnée s'affichent pour vous aider à sélectionner la qualité souhaitée. Appuyez ensuite sur **<SET>**.

Guide des réglages de qualité d'enregistrement des images (Environ)

Qualité d'image			Pixels enregistrés	Taille de fichier (Mo)	Vues possibles	Rafale maximum
	Qualité élevée	JPEG	24M	7,6	950	190 (Full)
				3,9	1840	Full (Full)
	Qualité moyenne		11M	4,1	1790	Full (Full)
				2,0	3480	Full (Full)
	Qualité faible		5,9M	2,6	2730	Full (Full)
				1,3	5260	Full (Full)
S2		3,8M		1,8	3810	Full (Full)
RAW +	Qualité élevée	24M	29,4+7,6	170	19 (23)	
RAW			29,4	210	21 (27)	

* La taille de fichier, le nombre de prises de vue possibles et la rafale maximum lors d'une prise de vue en continu sont basés sur les normes d'essai de Canon (ratio d'aspect de 3:2, 100 ISO et style d'image standard) avec une carte de 8 Go. **Ces chiffres varient en fonction du sujet, de la marque de la carte, du ratio d'aspect, de la sensibilité ISO, du style d'image, des fonctions personnalisées et d'autres réglages.**

* Les valeurs entre parenthèses pour la rafale maximum s'appliquent à la prise de vue en continu à vitesse élevée . Les chiffres entre parenthèses s'appliquent à une carte de 16 Go de classe UHS-I d'après les normes d'essai de Canon.

- « Full » indique que la prise de vue est possible jusqu'à ce que la carte soit saturée avec les conditions énumérées.

ISO : Réglage de la sensibilité ISO pour la prise de photos ☆

Réglez une sensibilité ISO (sensibilité du capteur d'image à la lumière) convenant au niveau de la lumière ambiante. Dans les modes de la zone élémentaire, la sensibilité ISO est automatiquement réglée.

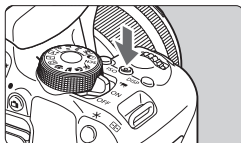

1 Appuyez sur la touche <ISO> (ⓘ6).

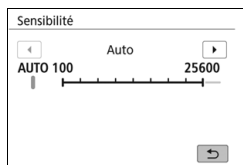

2 Réglez la sensibilité ISO.

- Tout en regardant dans le viseur ou sur l'écran LCD, appuyez sur les touches <◀> <▶> ou tournez la molette <🌀> pour sélectionner la sensibilité ISO désirée, puis appuyez sur <SET>.
- La sensibilité ISO peut être réglée entre 100 ISO et 25600 ISO.
- Avec [AUTO] sélectionné, la sensibilité ISO est automatiquement réglée.
- Quand vous effectuez le réglage sous [📷2 : 📷 Sensibilité ISO] (illustré à gauche), vous pouvez appuyer sur la touche <INFO> pour régler la sensibilité ISO à [AUTO].

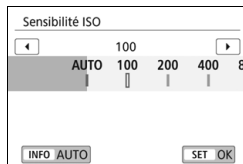

Guide de sensibilité ISO

Sensibilité ISO	Situation de prise de vue (Sans flash)	Portée du flash
ISO 100 - ISO 400	Extérieur ensoleillé	La portée effective du flash augmente proportionnellement à la sensibilité ISO (p. 125).
ISO 400 - ISO 1600	Ciel couvert ou soir	
1600 ISO - 25600 ISO, H	Intérieur sombre ou nuit	

* Une sensibilité ISO élevée produira des images au grain plus prononcé.

Sélection d'un style d'image ☆

En sélectionnant simplement un style d'image, vous pouvez obtenir des caractéristiques d'image s'harmonisant avec votre expression photographique ou avec le sujet.



- 1 Appuyez sur la touche <▼  >.
 - ▶ L'écran de sélection du style d'image apparaît.

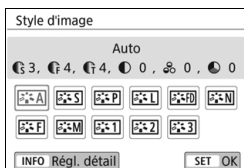

- 2 Sélectionnez un style d'image.
 - Sélectionnez un style d'image, puis appuyez sur <SET>.
 - ▶ Le style d'image sera réglé.

 Vous pouvez également régler le style d'image avec [ 3 : Style d'image].

Caractéristiques du style d'image

Auto

La teinte de couleur sera automatiquement ajustée en fonction de la scène. Les couleurs seront éclatantes pour le ciel bleu, la végétation et les couchers de soleil, et particulièrement dans la nature, à l'extérieur ou à la tombée de la nuit.

 Si la teinte de couleur souhaitée n'est pas obtenue avec [Auto], utilisez un autre style d'image.

Standard

L'image paraît vive, nette et lumineuse. Il s'agit d'un style d'image polyvalent convenant à la plupart des scènes.

Portrait

Pour des tons chair agréables. L'image paraît plus douce. Convient pour les portraits en gros-plan.

En changeant la [Teinte couleur], vous pouvez modifier les tons chair.

Paysage

Pour des bleus et des verts vifs, ainsi que des images très nettes et lumineuses. Idéal pour des paysages saisissants.

Détails fins

Convient pour une description du sujet avec un contour précis et une fine texture. Les couleurs seront légèrement éclatantes.

Neutre

Ce style d'image convient aux utilisateurs préférant traiter les images sur leur ordinateur. Pour des couleurs naturelles et des images adoucies avec une luminosité et une saturation des couleurs modestes.

Fidèle

Ce style d'image convient aux utilisateurs préférant traiter les images sur leur ordinateur. La couleur d'un sujet capturé à la lumière du soleil à une température de couleur de 5200 K sera ajustée pour correspondre à la couleur colorimétrique du sujet. Pour des images adoucies avec une luminosité et une saturation des couleurs modestes.

Monochrome

Crée des images en noir et blanc.

Défini par l'utilisateur 1-3

Vous pouvez enregistrer un style élémentaire tel que [Portrait], [Paysage], un fichier de style d'image, etc., et le configurer à votre guise. Les styles d'image définis par l'utilisateur qui n'ont pas été configurés ont les mêmes réglages par défaut que le style d'image [Auto].

WB : Correspondance avec la source lumineuse [☆]

La balance des blancs (WB) sert à rendre blanches les zones blanches. Généralement, le réglage Auto [AWB] (priorité ambiance) ou [AWB w] (priorité blanc) permet d'obtenir la bonne balance des blancs. Si vous ne parvenez pas à obtenir des couleurs naturelles avec Auto, vous pouvez sélectionner la balance des blancs correspondant à la source lumineuse ou la régler manuellement en photographiant un objet blanc. Dans les modes de la zone élémentaire, [AWB] (Priorité ambiance) est automatiquement sélectionné. (Dans le mode <ƒ>, l'option [AWB w] (Priorité blanc) est activée.)



- 1 Appuyez sur la touche <▲ WB>.
▶ [Balance blancs] apparaît.

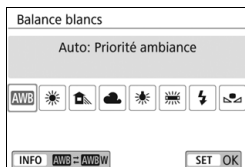

- 2 Sélectionnez un réglage de balance des blancs.

- Sélectionnez le réglage désiré, puis appuyez sur <SET>.
- La rubrique « Environ **** K » (K : Kelvin) affichée pour les réglages de balance des blancs <☀>, <🏠>, <☁>, <☀> ou <⚡> correspond aux températures de couleur à régler.



Vous pouvez également effectuer ce réglage avec [📷 3 : Balance blancs].

Balance des blancs

Pour l'œil humain, un objet blanc semble blanc quel que soit le type d'éclairage. Avec un appareil photo numérique, le blanc servant de repère pour la correction des couleurs est déterminé en fonction de la température de couleur de l'éclairage, et puis la couleur est ajustée avec un logiciel pour rendre blanches les zones blanches. Avec cette fonction, vous pouvez prendre des images avec des teintes de couleur naturelles.

MENU Correction automatique de la luminosité et du contraste ☆

Si l'image apparaît sombre ou le contraste faible, la luminosité et le contraste sont automatiquement corrigés. Cette fonction s'appelle Correction automatique de luminosité. Le réglage par défaut est **[Standard]**. Avec les images JPEG, la correction est appliquée lorsque l'image est capturée.

Dans les modes de la zone élémentaire, **[Standard]** est automatiquement défini.

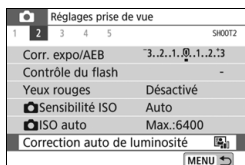

1 Sélectionnez **[Correction auto de luminosité]**.

- Dans l'onglet [**2**], sélectionnez **[Correction auto de luminosité]**, puis appuyez sur **<SET>**.

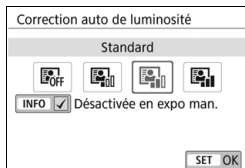

2 Sélectionnez le réglage.

- Sélectionnez le réglage désiré, puis appuyez sur **<SET>**.

3 Prenez la photo.

- Au besoin, l'image sera enregistrée avec la luminosité et le contraste corrigés.

MENU Réglage de la réduction du bruit ☆

Réduction du bruit pour les sensibilités ISO élevées

Cette fonction réduit le bruit généré sur l'image. Bien que la réduction du bruit soit appliquée à toutes les sensibilités ISO, elle se révèle particulièrement efficace à des sensibilités ISO élevées. Lors des prises de vue à des sensibilités ISO minimales, le bruit dans les portions plus sombres de l'image (zones d'ombre) peut être davantage réduit. Modifiez le réglage selon le niveau du bruit.



1 Sélectionnez [Réduct. bruit en ISO élevée].

- Dans l'onglet [4], sélectionnez [Réduct. bruit en ISO élevée], puis appuyez sur <SET>.

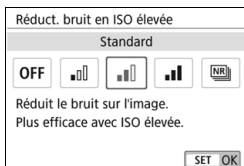

2 Réglez le niveau.

- Sélectionnez le niveau de réduction du bruit souhaité, puis appuyez sur <SET>.

• [NR] : Réduct. bruit multivues

Une réduction du bruit est appliquée avec une qualité d'image plus élevée que le réglage [Élevée]. Quatre photos sont prises continuellement, puis automatiquement alignées et fusionnées en une image JPEG pour donner une photo.

Si la qualité d'enregistrement des images est réglée sur [RAW] ou [RAW + L], il est impossible de régler [Réduct. bruit multivues].

3 Prenez la photo.

- L'image est enregistrée avec la réduction du bruit appliquée.

Réduction du bruit pour les expositions longues

La réduction du bruit est possible avec les images exposées pendant une seconde ou plus.



1 Sélectionnez [Réduct. bruit expo. longue].

- Dans l'onglet [**4**], sélectionnez [Réduct. bruit expo. longue], puis appuyez sur < **SET** >.

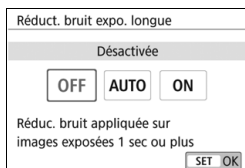

2 Définissez le réglage désiré.

- Sélectionnez le réglage désiré, puis appuyez sur < **SET** >.

● [Auto]

La réduction du bruit s'effectue automatiquement pour les expositions d'une seconde ou plus si un bruit typique des longues expositions est détecté. Ce réglage [Auto] est assez efficace dans la plupart des cas.

● [Activée]

La réduction du bruit s'effectue pour toutes les expositions d'une seconde ou plus. Le réglage [Activée] peut réduire le bruit impossible à détecter avec le réglage [Auto].

3 Prenez la photo.

- L'image est enregistrée avec la réduction du bruit appliquée.

MENU Réduction du scintillement ☆

Si vous photographiez une image avec une vitesse d'obturation rapide sous une source lumineuse comme une lampe fluorescente, le clignotement de la source lumineuse peut entraîner un scintillement et l'image peut être exposée inégalement à la verticale. Si la prise de vue en continu est utilisée dans ces conditions, il peut en résulter une exposition ou des couleurs inégales dans l'ensemble des images. Lorsque vous utilisez cette fonction pendant la prise de vue par le viseur, l'appareil photo détecte la fréquence de scintillement de la source lumineuse et prend la photo lorsque le scintillement a un effet moindre sur l'exposition ou la teinte de couleur.

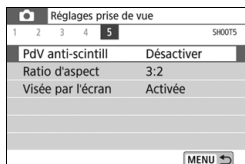

1 Sélectionnez [PdV anti-scintill].

- Dans l'onglet [5], sélectionnez [PdV anti-scintill], puis appuyez sur <SET>.

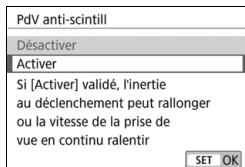

2 Sélectionnez [Activer].

3 Prenez la photo.

- L'image sera prise en réduisant l'inégalité d'exposition ou de teinte de couleur provoquée par le scintillement.

5

Opérations avancées pour effets photographiques

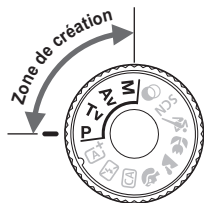

Dans les modes de la zone de création, vous pouvez changer différents réglages de l'appareil photo à votre guise afin d'obtenir un large éventail de résultats de prise de vue, en sélectionnant la vitesse d'obturation et/ou l'ouverture, en ajustant l'exposition selon vos préférences, etc.

- L'icône ☆ en haut et à droite du titre de la page indique que la fonction est disponible seulement dans les modes de la zone de création.
- Après avoir enfoncé le déclencheur à mi-course puis l'avoir relâché, les réglages d'exposition restent affichés dans le viseur pendant environ 4 secondes (⌚) par la fonction du délai mesure.

🔍 Pointeur de la molette principale

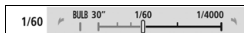

L'icône du pointeur <🔍> qui s'affiche avec la vitesse d'obturation ou la valeur d'ouverture indique que vous pouvez tourner la molette <🔧> pour ajuster le réglage adéquat.

P : Programme d'exposition automatique

L'appareil règle automatiquement la vitesse d'obturation et l'ouverture adaptées à la luminosité du sujet. Ce mode est appelé « programme d'exposition automatique ».

* <P> signifie Programme.

* AE signifie Exposition auto.



1 Positionnez la molette de sélection des modes sur <P>.

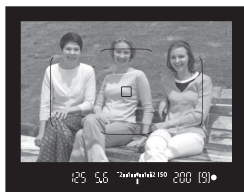

2 Effectuez la mise au point sur le sujet.

- Regardez dans le viseur et orientez le collimateur AF sur le sujet. Ensuite, enfoncez le déclencheur à mi-course.
- ▶ Une fois la mise au point effectuée, l'indicateur de mise au point <●> dans le coin inférieur droit du viseur s'allume (en mode AF One-Shot).
- ▶ La vitesse d'obturation et l'ouverture sont automatiquement définies et s'affichent dans le viseur.



3 Vérifiez l'affichage.

- L'exposition standard sera obtenue à condition que la vitesse d'obturation et l'ouverture ne clignotent pas.

4 Prenez la photo.

- Cadrez la vue et enfoncez le déclencheur à fond.

Si une description du mode de prise de vue apparaît à l'étape 1, appuyez sur <SET> pour la masquer (p. 49).

Tv : Transmission du mouvement du sujet ■

Vous pouvez figer l'action ou créer un flou de mouvement avec le mode **<Tv>** (Priorité vitesse) de la molette de sélection des modes.

* **<Tv>** signifie « Valeur temporelle ».



Mouvement flou

(Vitesse d'obturation lente : 1/30 sec.)



Action figée

(Vitesse d'obturation rapide : 1/2000 sec.)



- 1 Positionnez la molette de sélection des modes sur **<Tv>**.

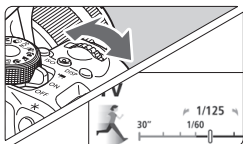

- 2 Réglez la vitesse d'obturation souhaitée.

- Tournez la molette  vers la droite pour augmenter la vitesse d'obturation ou vers la gauche pour diminuer la vitesse d'obturation.



- 3 Prenez la photo.

- Lorsque vous effectuez la mise au point et enfoncez le déclencheur à fond, la photo est prise selon la vitesse d'obturation sélectionnée.

Av : Changement de la profondeur de champ

Pour rendre flou l'arrière-plan ou rendre nets les sujets proches et éloignés, placez la molette de mode sur <Av> (Exposition automatique avec priorité à l'ouverture) pour ajuster la profondeur de champ (plage de mise au point acceptable).

* <Av> représente la valeur d'ouverture (la taille de l'ouverture du diaphragme dans l'objectif).



Arrière-plan flou

(Avec un nombre-f d'ouverture faible : f/5,6)



Premier plan et arrière-plan nets

(Avec un nombre-f d'ouverture élevé : f/32)



1 Positionnez la molette de sélection des modes sur <Av>.

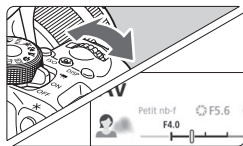

2 Réglez l'ouverture souhaitée.

- Plus le nombre-f est élevé, plus la profondeur de champ est ample de l'avant-plan à l'arrière-plan de la zone mise au point.
- Tournez la molette <f/stop> vers la droite pour obtenir un nombre-f supérieur (ouverture plus petite) ou vers la gauche pour obtenir un nombre-f inférieur (ouverture plus grande).



3 Prenez la photo.

- Lorsque vous effectuez la mise au point et enfoncez le déclencheur à fond, la photo est prise selon l'ouverture sélectionnée.

M : Exposition manuelle

Vous pouvez régler manuellement la vitesse d'obturation et l'ouverture selon vos besoins. Tout en vous reportant à l'indicateur de niveau d'exposition dans le viseur, vous pouvez régler l'exposition à votre guise. Cette méthode est appelée « exposition manuelle ».

* <M> signifie Manuelle.



- 1 Positionnez la molette de sélection des modes sur <M>.
- 2 Réglez la sensibilité ISO (p. 108).

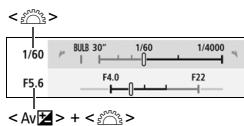

<Av [Z]> + < [S] >

- 3 Réglez la vitesse d'obturation et l'ouverture.

- Pour régler la vitesse d'obturation, tournez la molette < [S] >.
- Pour régler l'ouverture, tournez la molette < [Z] > tout en maintenant la touche < Av [Z] > enfoncée.

Repère d'exposition standard



Repère de niveau d'exposition

- 4 Effectuez la mise au point sur le sujet.

- Enfoncez le déclencheur à mi-course.
- ▶ Le réglage d'exposition s'affiche dans le viseur.
- Vérifiez le repère de niveau d'exposition < [I] > pour savoir où se situe le niveau d'exposition actuel par rapport au niveau d'exposition standard.

- 5 Réglez l'exposition et prenez la photo.

- Vérifiez l'indicateur de niveau d'exposition, puis définissez la vitesse d'obturation et l'ouverture de votre choix.
- Si le niveau d'exposition réglé dépasse ± 2 valeurs par rapport à l'exposition standard, l'extrémité de l'indicateur de niveau d'exposition indiquera < ◀ > ou < ▶ > dans le viseur. (Sur le moniteur LCD, si le niveau d'exposition dépasse ± 3 valeurs, < ◀ > ou < ▶ > s'affichera.)

Réglage de la correction d'exposition souhaitée ☆

Réglez la correction d'exposition si l'exposition (sans flash) n'est pas celle que vous attendiez. Cette fonction peut être utilisée dans les modes de la zone de création (sauf <M>). Vous pouvez régler la correction d'exposition jusqu'à ± 5 valeurs*, par paliers de 1/3 de valeur.

* Pendant la prise de vue avec Visée par l'écran/enregistrement vidéo ou quand [☑️ : Écran prise de vue] est réglé à [Guidé], la correction d'exposition peut être réglée jusqu'à ± 3 valeurs.

1 Vérifiez l'indicateur de niveau d'exposition.

- Enfoncez le déclencheur à mi-course (📷) et vérifiez l'indicateur de niveau d'exposition dans le viseur ou sur le moniteur LCD.

Surexposition pour une image plus claire



2 Réglez la valeur de correction.

- Si l'exposition est trop sombre, tournez la molette <📷> vers la droite tout en maintenant la touche <Av☑️> enfoncée (pour une surexposition).

Si l'exposition est trop claire, tournez la molette <📷> vers la gauche tout en maintenant la touche <Av☑️> enfoncée (pour une sous-exposition).

Sous-exposition pour une image plus sombre

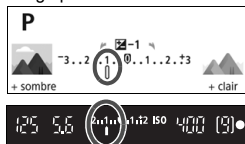

3 Prenez la photo.

- Pour annuler la correction d'exposition, ramenez sa valeur à <0>.

MENU Bracketing d'exposition auto ☆

Cette fonction entraîne la correction d'exposition encore plus loin en modifiant automatiquement l'exposition avec trois prises de vue, jusqu'à ± 2 valeurs par paliers de 1/3 de valeur, comme indiqué ci-dessous. Vous pouvez ensuite choisir la meilleure exposition.

Cette fonction est appelée AEB (bracketing d'exposition auto).



Exposition standard



Exposition plus sombre
(Sous-exposition)



Exposition plus claire
(Surexposition)

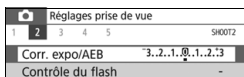

1 Sélectionnez [Corr. expo/AEB].

- Dans l'onglet [2], sélectionnez [Corr. expo/AEB], puis appuyez sur <SET>.

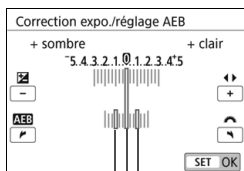

2 Réglez la plage AEB.

- Tournez la molette <☀> pour régler la plage du bracketing d'exposition auto.
- Appuyez sur les touches <◀> <▶> pour définir la valeur de correction d'exposition. Si le bracketing d'exposition auto est associé à la correction d'exposition, il sera appliqué en centrant sur le degré de correction d'exposition.
- Appuyez sur <SET> pour le définir.
- Lorsque vous appuyez sur la touche <MENU> pour quitter le menu, la plage AEB s'affiche dans le viseur.

Plage de bracketing d'exposition auto



3 Prenez la photo.

- Effectuez la mise au point et enfoncez le déclencheur à fond. Les trois photos sont prises dans cet ordre : exposition standard, sous-exposition et surexposition.

✳ Verrouillage de l'exposition ☆

Vous pouvez verrouiller l'exposition lorsque vous désirez régler séparément la mise au point et l'exposition ou prendre plusieurs photos en utilisant le même réglage d'exposition. Appuyez sur la touche <✳> pour verrouiller l'exposition, puis recomposez et prenez la photo. Cette fonction est appelée « mémorisation d'exposition ». Elle est efficace pour capter des sujets à contre-jour, etc.

1 Effectuez la mise au point sur le sujet.

- Enfoncez le déclencheur à mi-course.
- ▶ Le réglage d'exposition s'affiche.

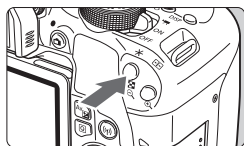

2 Appuyez sur la touche <✳> (Ⓞ4).



- ▶ L'icône <✳> s'allume dans le viseur pour indiquer que le réglage d'exposition est mémorisé (mémorisation d'exposition).
- Chaque fois que vous appuyez sur la touche <✳>, le réglage d'exposition actuel est verrouillé.



3 Recomposez l'image et prenez la photo.

- Si vous souhaitez prendre plusieurs photos en conservant la mémorisation d'exposition, maintenez la touche <✳> enfoncée et appuyez sur le déclencheur pour prendre une autre photo.

Effets de la mémorisation d'exposition

Mode de mesure	Méthode de sélection des collimateurs AF (p. 98)	
	Sélection automatique	Sélection manuelle
 *	La mémorisation d'exposition s'effectue sur le collimateur AF qui a réalisé la mise au point.	La mémorisation d'exposition s'effectue sur le collimateur AF sélectionné.
	La mémorisation d'exposition s'effectue sur le collimateur AF central.	

* Lorsque le sélecteur de mode de mise au point de l'objectif est positionné sur <MF>, la mémorisation d'exposition est mise en œuvre avec la mesure pondérée centrale de l'exposition sur le collimateur AF central.

⚡ Utilisation du flash intégré

À l'intérieur, dans des conditions de faible éclairage ou en contre-jour, faites sortir le flash intégré et enfoncez le déclencheur pour prendre de superbes photos. En mode <P>, la vitesse d'obturation (1/60 à 1/200 seconde) est automatiquement réglée pour empêcher le flou de bougé.

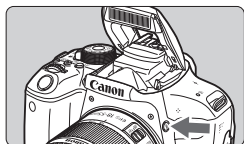

1 Appuyez sur la touche <⚡>.

- Dans les modes de la zone de création, vous pouvez appuyer sur la touche <⚡> à tout moment pour prendre des photos au flash.
- Pendant la recharge du flash, « ⚡buSY » s'affiche dans le viseur et [BUSY⚡] s'affiche sur le moniteur LCD.



2 Enfoncez le déclencheur à mi-course.

- Vérifiez que l'icône <⚡> située dans le coin inférieur gauche du viseur est affichée.

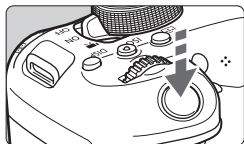

3 Prenez la photo.

- Le flash se déclenche pour prendre la photo en tout temps une fois la mise au point effectuée et le déclencheur enfoncé à fond.

Portée efficace du flash intégré

(Approx. en mètres/pieds)

Sensibilité ISO (p. 108)	EF-S18-55mm f/4-5.6 IS STM	
	Grand-angle	Téléobjectif
	f/4	f/5.6
100 ISO	1 - 3 / 3,3 - 9,8	1 - 2,1 / 3,3 - 6,9
400 ISO	1 - 6 / 3,3 - 19,7	1 - 4,3 / 3,3 - 14,1
1600 ISO	1,5 - 12 / 4,9 - 39,4	1,1 - 8,6 / 3,6 - 28,2
6400 ISO	3 - 24 / 9,8 - 78,7	2,1 - 17,1 / 6,9 - 56,1

* Lorsqu'une sensibilité ISO élevée est définie et que la distance focale est longue, il se peut que l'exposition appropriée ne soit pas obtenue selon les conditions du sujet, etc.

6

Prise de vue avec le moniteur LCD (Prise de vue avec Visée par l'écran)

Vous pouvez prendre des photos tout en regardant le moniteur LCD de l'appareil. Cette fonction est appelée « prise de vue avec Visée par l'écran ».

- Si vous tenez l'appareil photo et prenez la photo tout en regardant le moniteur LCD, les images risquent d'être floues en raison du flou de bougé. Il est recommandé d'utiliser un trépied dans ces situations.





Prise de vue avec Visée par l'écran à distance

Avec EOS Utility (logiciel EOS, p. 162) installé sur votre ordinateur, vous pouvez raccorder l'appareil photo à l'ordinateur et prendre des photos à distance tout en regardant l'écran de l'ordinateur. Pour en savoir plus, reportez-vous au mode d'emploi du logiciel EOS Utility.

Prise de vue avec le moniteur LCD



1 Affichez l'image de Visée par l'écran.

- Appuyez sur la touche .
- ▶ L'image de Visée par l'écran apparaît sur le moniteur LCD. En mode , l'icône de scène pour la scène détectée par l'appareil photo s'affiche dans le coin supérieur gauche de l'écran.
- L'image de Visée par l'écran reflète fidèlement le degré de luminosité de l'image réelle que vous capturez.



2 Effectuez la mise au point sur le sujet.

- Lorsque vous enfoncez le déclencheur à mi-course, l'appareil photo effectue la mise au point selon la méthode AF sélectionnée (p. 136).
- Vous pouvez également tapoter sur l'écran pour sélectionner le visage ou le sujet (p. 141).

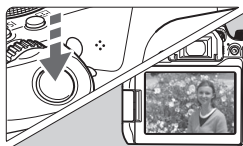

3 Prenez la photo.

- Enfoncez le déclencheur à fond.
- ▶ La photo est prise et affichée sur le moniteur LCD.
- ▶ Une fois l'affichage de la lecture terminé, l'appareil photo revient automatiquement en mode de prise de vue avec Visée par l'écran.
- Appuyez sur la touche  pour quitter la prise de vue avec Visée par l'écran.

MENU Activation de la prise de vue avec Visée par l'écran

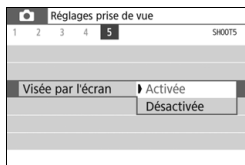

Réglez [**5** : Visée par l'écran] (l'onglet [**1**] dans les modes de la zone élémentaire) sur [**Activée**].

Nombre de photos possibles avec la prise de vue avec Visée par l'écran (Nombre de prises de vue approx.)

Température	Température ambiante (23 °C / 73 °F)	Basses températures (0 °C / 32 °F)
Sans flash	310	270
Flash à 50 %	270	230

- Les chiffres ci-dessus sont basés sur une batterie LP-E17 complètement chargée et les normes d'essai de la CIPA (Camera & Imaging Products Association).
- Avec une batterie LP-E17 complètement chargée, la durée totale de la prise de vue en continu avec Visée par l'écran est d'environ 2 heures 25 minutes à température ambiante (23 °C / 73 °F).

Ne tenez pas l'appareil photo dans la même position pendant une période prolongée.

Même si l'appareil photo ne semble pas trop chaud, un contact prolongé avec la même partie du boîtier peut provoquer une rougeur de la peau ou des ampoules causées par des brûlures superficielles. Il est recommandé aux personnes ayant des problèmes de circulation ou une peau très sensible d'utiliser un trépied. Cette consigne s'applique également lors de l'utilisation de l'appareil photo dans un endroit très chaud.

Ne dirigez pas l'appareil photo vers une source lumineuse intense, par exemple le soleil ou une source lumineuse artificielle intense. Sous peine d'endommager le capteur d'image ou les pièces internes de l'appareil photo.

Affichage des informations

- Chaque fois que vous appuyez sur la touche <INFO>, l'affichage des informations change.

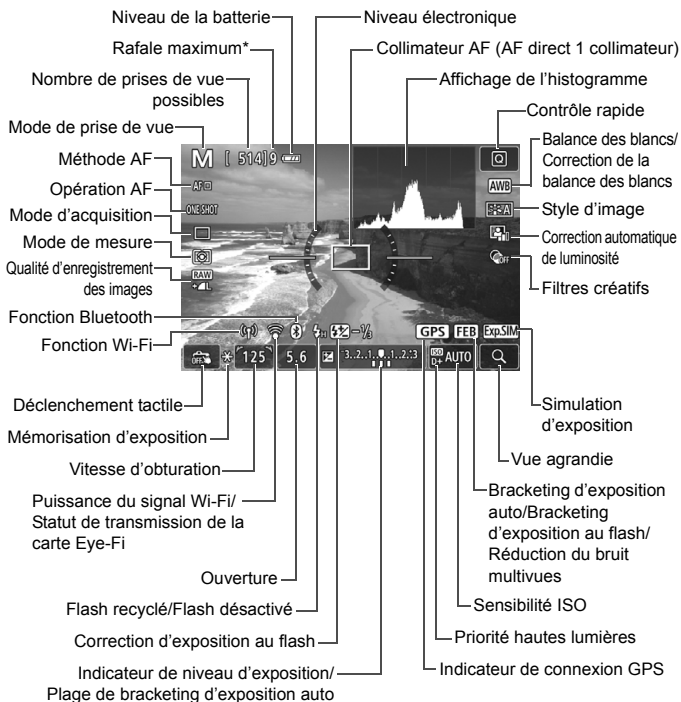

* Le nombre est affiché lorsque la rafale maximum passe à neuf ou moins.

Prise de vue avec les effets de filtres créatifs ☆

Tout en regardant l'image de Visée par l'écran, vous pouvez appliquer un des sept effets de filtre (N&B granuleux, Flou artistique, Effet tr. gd angle, Effet Peinture huile, Effet Aquarelle, Effet app. photo-jouet ou Effet miniature) pour la prise de vue.

L'appareil photo ne sauvegarde que l'image à laquelle le filtre créatif a été appliqué. Vous pouvez également prendre une photo sans filtre créatif, puis appliquer un effet et enregistrer la nouvelle image ainsi obtenue.

1 Réglez la molette de sélection sur un mode de la zone de création.

2 Appuyez sur la touche <Q> (10).

► L'écran de contrôle rapide apparaît.

3 Sélectionnez [OFF].

- Appuyez sur les touches <▲> <▼> pour sélectionner [OFF] (Filtre créatif) sur le côté droit de l'écran.



4 Sélectionnez un filtre.

- Appuyez sur les touches <◀> <▶> pour sélectionner un filtre.
- L'image s'affiche avec les effets du filtre appliqué.

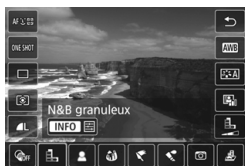



5 Ajustez l'effet du filtre.

- Appuyez sur la touche <INFO> (sauf pour )
- Appuyez sur les touches <◀> <▶> pour ajuster l'effet du filtre, puis appuyez sur <SET>.

6 Prenez la photo.

- ▶ L'image est prise avec l'effet du filtre appliqué.

Modification de l'opération autofocus ☆

Vous pouvez sélectionner les caractéristiques d'opération AF (autofocus) en fonction des conditions de prise de vue ou du sujet. Dans les modes de la zone élémentaire, l'opération autofocus optimale est automatiquement définie pour le mode de prise de vue correspondant.

1 Appuyez sur la touche <Q>.

- ▶ L'écran de contrôle rapide apparaît.



2 Sélectionnez [ONE SHOT].

- Appuyez sur les touches <▲> <▼> pour sélectionner [ONE SHOT] (Opération AF) sur le côté gauche de l'écran.

3 Sélectionnez l'opération autofocus.

- Appuyez sur les touches <◀> <▶> pour sélectionner l'opération autofocus souhaitée, puis appuyez sur <SET>.

ONE SHOT : Autofocus One-Shot





SERVO : AF Servo

4 Effectuez la mise au point sur le sujet.

- Placez le collimateur AF sur le sujet et enfoncez le déclencheur à mi-course. L'appareil photo procédera alors à la mise au point automatique dans l'opération autofocus sélectionnée.

Autofocus One-Shot pour les sujets immobiles





Convient aux sujets immobiles. Lorsque vous enfoncez le déclencheur à mi-course, l'appareil photo effectue la mise au point une seule fois.

- Lorsque la mise au point est effectuée, le collimateur AF devient vert et le signal sonore retentit.
- La mise au point reste verrouillée pendant que vous maintenez enfoncé à mi-course le déclencheur, ce qui vous permet de recadrer l'image avant de prendre la photo.
- Lorsque le mode d'acquisition est réglé sur <  H > pour la prise de vue haute vitesse en rafale, la vitesse maximum de la prise de vue en continu est d'environ 6,0 photos par seconde.
- Lorsque le mode d'acquisition est réglé sur <  > pour la prise de vue basse vitesse en rafale, la vitesse maximum de la prise de vue en continu est d'environ 3,5 photos par seconde.
- Pour les photos avec flash, la vitesse de la prise de vue en continu sera plus lente. Quels que soient les réglages <  H > et <  >, la vitesse de prise de vue en continu sera la même (environ 2,0 images max. par sec.).

AF Servo pour les sujets en mouvement

Cette opération AF convient pour les sujets en mouvement.

Pendant que vous maintenez enfoncé le déclencheur à mi-course, l'appareil photo continue de faire la mise au point sur le sujet.

- Lorsque le mode d'acquisition est réglé sur <[H]> pour la prise de vue haute vitesse en rafale, la vitesse maximum de la prise de vue en continu est d'environ 4,5 photos par seconde. Les photos seront prises en donnant la priorité à la vitesse de la prise de vue en continu.
- Lorsque le mode d'acquisition est réglé sur <[]> pour la prise de vue basse vitesse en rafale, la vitesse maximum de la prise de vue en continu est d'environ 3,5 photos par seconde. Les photos seront prises en donnant la priorité au suivi du sujet.
- Pour les photos avec flash, la vitesse de la prise de vue en continu sera plus lente. Quels que soient les réglages <[H]> et <[]>, la vitesse de prise de vue en continu sera la même (environ 2,0 images max. par sec.).
- Lorsque la mise au point est effectuée, le collimateur AF devient bleu.
- L'exposition est réglée au moment où la photo est prise.
- Lorsque [Méthode AF] est réglé sur [+Suivi], la mise au point continue tant que le cadre de la zone AF peut suivre le sujet.

Sélection de la méthode autofocus

Vous pouvez sélectionner une méthode autofocus convenant aux conditions de prise de vue et à votre sujet. Les méthodes AF suivantes sont proposées : [**⌂**(visage)+Suivi] (p. 137), [**Zone homog.**] (p. 138) et [**AF dir. 1coll.**] (p. 140).

Pour une plus grande précision, positionnez le sélecteur de mode de mise au point de l'objectif sur <MF>, agrandissez l'image et effectuez manuellement la mise au point.

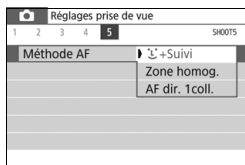

Sélectionnez la méthode autofocus.

- Sous l'onglet [**5**] (l'onglet [**2**] dans les modes de zone élémentaire), sélectionnez [**Méthode AF**].
- Sélectionnez la méthode AF désirée, puis appuyez sur <SET>.
- Vous pouvez aussi appuyer sur la touche <Q> pendant l'affichage de l'image de Visée par l'écran pour sélectionner la méthode AF sur l'écran Contrôle rapide.

☺(visage)+Suivi : AF

L'appareil photo détecte et fait la mise au point sur les visages humains. Si un visage bouge, le collimateur AF  se déplace également pour le suivre.









Cadre de la zone autofocus

1 Affichez l'image de Visée par l'écran.

- Appuyez sur la touche .
- ▶ L'image de Visée par l'écran apparaît sur le moniteur LCD.
- ▶ Le cadre de la zone autofocus apparaît.

2 Vérifiez le collimateur AF.

- Lorsqu'un visage est détecté, le collimateur AF  apparaît vis-à-vis le visage à mettre au point.
- Si plusieurs visages sont détectés,  s'affiche. Utilisez les touches   pour déplacer  sur le visage à mettre au point.
- Vous pouvez également tapoter sur l'écran du moniteur LCD pour sélectionner le visage ou le sujet. Si vous tapotez sur un sujet autre qu'un visage humain, le collimateur AF basculera sur .

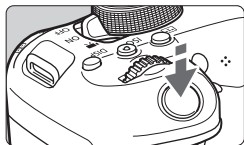

3 Effectuez la mise au point sur le sujet.

- Enfoncez le déclencheur à mi-course pour effectuer la mise au point.
- ▶ Si aucun visage ne peut être détecté ou si vous ne tapotez pas sur l'écran, la mise au point sera faite dans le cadre de la zone AF.
- ▶ Lorsque la mise au point est effectuée, le collimateur AF devient vert et le signal sonore retentit.
- ▶ Si la mise au point n'est pas effectuée, le collimateur AF devient orange.



4 Prenez la photo.

- Vérifiez la mise au point et l'exposition, puis enfoncez le déclencheur à fond pour prendre la photo (p. 128).

● Mise au point sur un sujet autre qu'un visage humain

Si vous appuyez sur la touche <SET> ou sur la touche <🗑️>, le collimateur AF <📏> apparaîtra au centre et vous pourrez utiliser les touches directionnelles <⬅️➡️> pour le déplacer. Une fois que le cadre AF <📏> a obtenu la mise au point, il suivra le sujet même si celui-ci bouge ou que vous recadrez la vue.

Zone homogène : AF ()

Le cadre de la zone AF sélectionné sert à mettre au point. La zone AF est plus grande qu'avec [AF dir. 1coll.].



Cadre de la zone AF

1 Affichez l'image de Visée par l'écran.

- Appuyez sur la touche <📷>.
- ▶ L'image de Visée par l'écran apparaît sur le moniteur LCD.
- ▶ Le cadre de la zone AF apparaît.



2 Sélectionnez le collimateur AF.

- Appuyez sur les touches directionnelles <⬅➡> pour sélectionner une zone. Pour revenir à la zone centrale, appuyez sur <SET> ou la touche <🗑️>.
- Vous pouvez également tapoter sur l'écran du moniteur LCD pour déplacer le cadre de la zone AF.

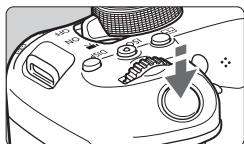

3 Effectuez la mise au point sur le sujet.

- Placez le cadre de la zone AF sur le sujet et enfoncez le déclencheur à mi-course.
- ▶ Lorsque la mise au point est effectuée, le collimateur AF devient vert et le signal sonore retentit.
- ▶ Si la mise au point n'est pas effectuée, le cadre de la zone AF devient orange.



4 Prenez la photo.

- Vérifiez la mise au point et l'exposition, puis enfoncez le déclencheur à fond pour prendre la photo (p. 128).



AF dir. 1coll. : AF □

L'appareil photo fait la mise au point avec un seul collimateur AF. Ceci est pratique pour faire la mise au point sur un sujet particulier.





Collimateur AF

1 Affichez l'image de Visée par l'écran.

- Appuyez sur la touche <  >.
- ▶ L'image de Visée par l'écran apparaît sur le moniteur LCD.
- ▶ Le collimateur AF <  > apparaît.
- Pendant l'enregistrement vidéo, si [AF Servo vidéo] est réglé sur [Activer], le collimateur AF s'affiche dans une taille plus grande.



2 Déplacez le collimateur AF.

- Appuyez sur les touches directionnelles <  > pour déplacer le collimateur AF sur la zone où vous souhaitez effectuer la mise au point. (Il ne peut pas être déplacé sur le bord de l'écran.)
- Si vous appuyez sur <  > ou la touche <  >, le collimateur AF reviendra au centre de l'écran.
- Vous pouvez également tapoter sur l'écran du moniteur LCD pour déplacer le collimateur AF.

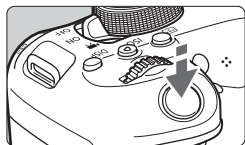

3 Effectuez la mise au point sur le sujet.

- Placez le collimateur AF sur le sujet et enfoncez le déclencheur à mi-course.
- ▶ Lorsque la mise au point est effectuée, le collimateur AF devient vert et le signal sonore retentit.
- ▶ Si la mise au point n'est pas effectuée, le collimateur AF devient orange.



4 Prenez la photo.

- Vérifiez la mise au point et l'exposition, puis enfoncez le déclencheur à fond pour prendre la photo (p. 128).

Prise de vue avec le déclenchement tactile ■

Il vous suffit de tapoter sur l'écran du moniteur LCD pour faire la mise au point et prendre automatiquement la photo.







1 Affichez l'image de Visée par l'écran.

- Appuyez sur la touche <  >.
- ▶ L'image de Visée par l'écran apparaît sur le moniteur LCD.



2 Activez le déclenchement tactile.

- Tapotez [] dans le coin inférieur gauche de l'écran. Chaque fois que vous tapotez sur l'icône, elle bascule entre [] et [].
- [] (Déclenchement tactile : Validé)
L'appareil photo fera la mise au point sur le point que vous touchez, puis la photo sera prise.
- [] (Déclenchement tactile : Désactivé)
Vous pouvez toucher un point pour effectuer la mise au point sur ce dernier (Tactile AF). Enfoncez le déclencheur à fond pour prendre la photo.



3 Tapotez sur l'écran pour photographier.

- Tapotez sur le visage ou le sujet à l'écran.
- ▶ L'appareil photo fera la mise au point sur l'endroit où vous avez tapoté selon la méthode autofocus réglée (p. 136-140). Quand [**Zone homog.**] est réglé, la méthode passera à [**AF dir. 1coll.**].
- ▶ Une fois la mise au point effectuée, le collimateur AF devient vert et l'image est automatiquement prise.
- Si la mise au point n'est pas effectuée, le collimateur AF devient orange et l'image ne peut pas être prise. Tapotez à nouveau sur le visage ou le sujet à l'écran.

7

Enregistrement de vidéos



L'enregistrement vidéo est activé en positionnant le commutateur d'alimentation sur <  >.

- Pour connaître les cartes pouvant enregistrer des vidéos, voir page 8.
- Si vous tenez l'appareil photo à main levée et enregistrez des vidéos, elles risquent d'être floues en raison du flou de bougé. Le cas échéant, il est recommandé d'utiliser un trépied.



Full HD 1080

Full HD 1080 indique la compatibilité avec la Haute Définition comportant 1080 pixels verticaux (lignes de balayage).



Enregistrement de vidéos

Il est recommandé de raccorder l'appareil photo à un téléviseur pour lire les vidéos enregistrées.

Prise de vue avec exposition automatique

Lorsque le mode de prise de vue est réglé sur un mode autre que <M>, le contrôle de l'exposition automatique s'active selon la luminosité actuelle de la scène.

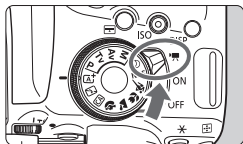

1 Positionnez le commutateur d'alimentation sur <video camera>.

- ▶ Le miroir reflex émet un bruit, puis l'image apparaît sur le moniteur LCD.

2 Positionnez la molette de sélection des modes sur un mode autre que <SCN>, <video camera> ou <M>.

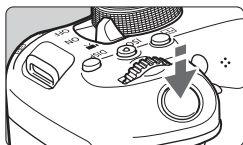

3 Effectuez la mise au point sur le sujet.

- Avant d'enregistrer une vidéo, faites la mise au point manuellement ou automatiquement (p. 136-140).
- Par défaut, [AF Servo vidéo : Activer] est réglé de sorte que l'appareil photo effectue toujours la mise au point.



4 Enregistrez la vidéo.

- Appuyez sur la touche <video camera> pour commencer à enregistrer. Pour arrêter l'enregistrement vidéo, appuyez à nouveau sur la touche <video camera>.
- ▶ Le symbole « ● » s'affiche dans le coin supérieur droit de l'écran pendant que vous enregistrez.
- ▶ Le son est enregistré par les microphones intégrés.

Enregistrement vidéo en cours

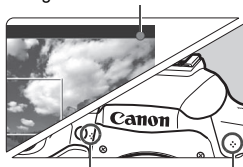

Microphones intégrés

Affichage des informations

- Chaque fois que vous appuyez sur la touche <INFO>, l'affichage des informations change.

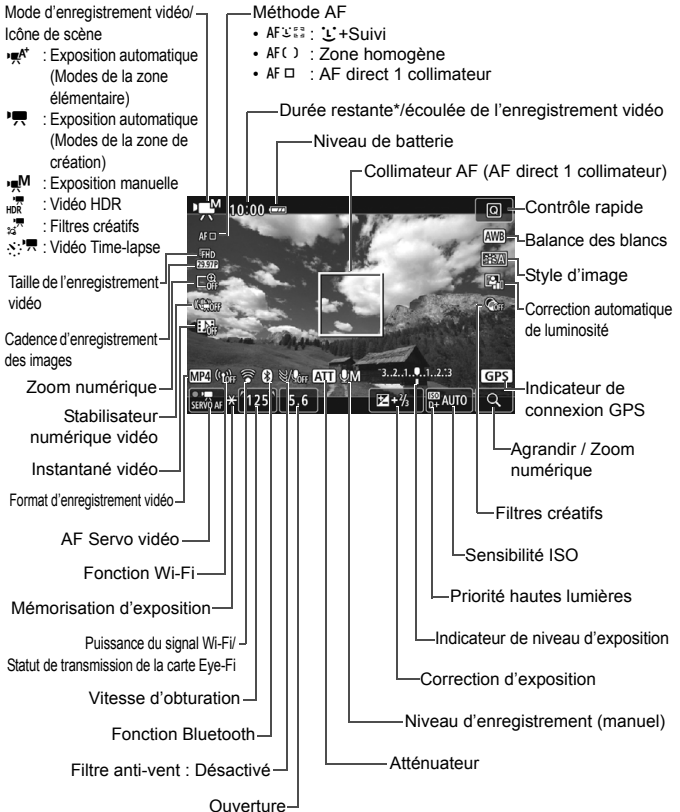

* S'applique à un seul clip vidéo.

- **Méthode de compression**

IPB IPB (Standard)

Plusieurs images à la fois sont comprimées de manière efficace pour l'enregistrement.

IPB  IPB (Légère)

La vidéo étant enregistrée à un débit binaire bas permettant sa lecture sur différents dispositifs, la taille de fichier sera plus petite qu'avec la méthode IPB (standard). Par conséquent, vous pouvez enregistrer pendant plus longtemps qu'avec la méthode IPB (standard).



Ne tenez pas l'appareil photo dans la même position pendant une période prolongée.

Même si l'appareil photo ne semble pas trop chaud, un contact prolongé avec la même partie du boîtier peut provoquer une rougeur de la peau ou des ampoules causées par des brûlures superficielles. Il est recommandé aux personnes ayant des problèmes de circulation ou une peau très sensible d'utiliser un trépied. Cette consigne s'applique également lors de l'utilisation de l'appareil photo dans un endroit très chaud.

8

Fonctions pratiques

- Désactivation du signal sonore (p. 150)
- Rappel de carte (p. 150)
- Réglage de la durée de revue des images (p. 151)
- Réglage du temps d'extinction automatique (p. 151)
- Rétablissement des réglages par défaut de l'appareil photo (p. 152)

Fonctions pratiques

MENU Désactivation du signal sonore

Vous pouvez empêcher l'émission du signal sonore une fois la mise au point effectuée, au cours de la prise de vue par retardateur et pendant les opérations tactiles.

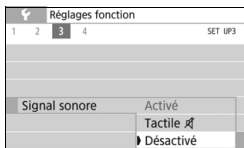

Dans l'onglet [3], sélectionnez [**Signal sonore**], puis appuyez sur <SET>.

Sélectionnez [**Désactivé**], puis appuyez sur <SET>.

Pour désactiver le signal sonore uniquement pendant les opérations tactiles, sélectionnez [**Tactile**].

MENU Rappel de carte

Cette fonction permet d'éviter de prendre des photos en l'absence de carte dans l'appareil.

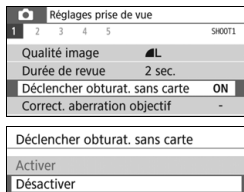

Dans l'onglet [1], sélectionnez [**Déclencher obturat. sans carte**], puis appuyez sur <SET>. Sélectionnez [**Désactiver**], puis appuyez sur <SET>.

Si aucune carte n'est insérée dans l'appareil photo et que vous enfoncez le déclencheur, « **Card** » s'affiche dans le viseur et l'obturateur ne peut pas être déclenché.

MENU Réglage de la durée de revue des images

Vous pouvez définir la durée d'affichage de l'image sur le moniteur LCD immédiatement après la prise de vue. Avec [Arrêt] réglé, l'image n'est pas affichée juste après la prise de vue. Si [Maintien] est sélectionné, la revue des images s'affichera jusqu'à ce que la durée définie dans [Arrêt auto] soit écoulée.

Pendant la revue des images, si vous utilisez les commandes de l'appareil photo, comme enfoncer le déclencheur à mi-course, la revue des images prend fin.

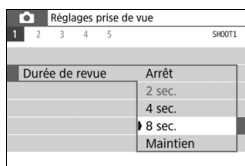

Dans l'onglet [1], sélectionnez [Durée de revue], puis appuyez sur <SET>. Sélectionnez le réglage désiré, puis appuyez sur <SET>.

MENU Réglage du temps d'arrêt automatique

Afin d'économiser la batterie, l'appareil photo s'éteint automatiquement lorsque la durée d'inactivité définie s'est écoulée. Lorsque l'appareil photo est mis hors tension par arrêt automatique, vous pouvez le rallumer en enfonçant le déclencheur, etc.

Si vous avez sélectionné [Désactiver], éteignez l'appareil photo ou appuyez sur la touche <DISP> pour éteindre le moniteur LCD et économiser la batterie.

Même si [Désactiver] a été sélectionné, le moniteur LCD s'éteindra toujours au bout d'environ 30 minutes d'inactivité. Pour rallumer le moniteur LCD, appuyez sur la touche <DISP>.

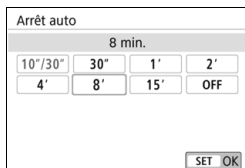

Dans l'onglet [2], sélectionnez [Arrêt auto], puis appuyez sur <SET>. Sélectionnez le réglage désiré, puis appuyez sur <SET>.

MENU Rétablissement des réglages par défaut de l'appareil photo ☆

Les réglages des fonctions de prise de vue de l'appareil photo et les réglages du menu peuvent être ramenés à leurs valeurs par défaut. Cette option est disponible dans les modes de la zone de création.

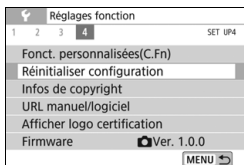
**1 Sélectionnez [Réinitialiser configuration].**

- Dans l'onglet [**4**], sélectionnez [**Réinitialiser configuration**], puis appuyez sur < **SET** >.

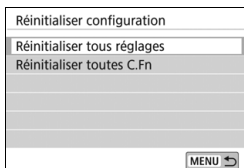
**2 Sélectionnez [Réinitialiser tous réglages].**

- Sélectionnez [**Réinitialiser tous réglages**], puis appuyez sur < **SET** >.

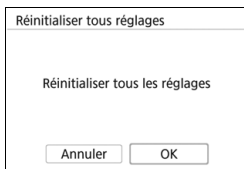
**3 Sélectionnez [OK].**

- Sélectionnez [**OK**], puis appuyez sur < **SET** >.

? FAQ**● Réinitialiser tous les réglages**

Après la procédure ci-dessus, sélectionnez [**Réinitialiser toutes C.Fn**] dans [**4 : Réinitialiser configuration**] pour effacer tous les réglages des fonctions personnalisées.

9

Lecture des images

Ce chapitre explique les procédures de base pour lire les images et les vidéos.

Images prises et sauvegardées à l'aide d'un autre appareil

Il est possible que l'appareil photo n'affiche pas correctement les images qui ont été capturées sur un autre appareil photo, éditées sur un ordinateur ou dont le nom de fichier a été modifié.

Recherche rapide d'images

Afficher plusieurs images sur un seul écran (affichage de l'index)

Recherchez rapidement des images grâce à l'affichage de l'index affichant 4, 9, 36 ou 100 images sur un écran.





1 Affichez l'image.

- Lorsque vous appuyez sur la touche , la dernière image capturée s'affiche.



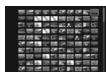
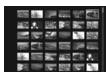

2 Affichez l'index.

- Appuyez sur la touche .
- ▶ L'affichage de l'index à 4 images apparaît. L'image sélectionnée est mise en surbrillance avec un cadre orange.
- Si vous appuyez sur la touche , l'affichage changera comme suit : 9 images → 36 images → 100 images.
- Si vous appuyez sur la touche , l'affichage changera comme suit : 100 images → 36 images → 9 images → 4 images → 1 image.



3 Sélectionnez une image.



- Appuyez sur les touches directionnelles  pour déplacer le cadre orange afin de sélectionner une image.
- Si vous tournez la molette , la ou les images sur l'écran suivant ou précédent s'affichent.
- Appuyez sur  dans l'affichage de l'index pour afficher l'image sélectionnée dans l'affichage d'une image unique.

Saut des images (affichage de saut)

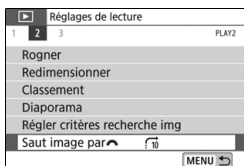
Dans l'affichage d'une image unique, vous pouvez tourner la molette <  > pour sauter en avant ou en arrière entre les images selon la méthode de saut sélectionnée.



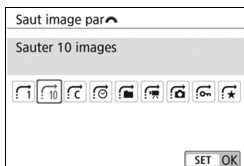

1 Sélectionnez [Saut image par].

- Dans l'onglet [ 2], sélectionnez [Saut image par ], puis appuyez sur <  >.



2 Sélectionnez la méthode de saut.



- Appuyez sur les touches directionnelles <  > pour sélectionner la méthode de saut, puis appuyez sur <  >.



Méthode de saut

Position de lecture

3 Parcourez les images par sauts.

- Appuyez sur la touche <  > pour lire les images.
- En mode d'affichage d'une image unique, tournez la molette <  >.
- ▶ Vous pouvez naviguer parmi les images en utilisant la méthode sélectionnée.

Lecture avec l'écran tactile

Le moniteur LCD est un panneau sensible au toucher que vous pouvez toucher avec les doigts pour commander différentes opérations de lecture. **Appuyez d'abord sur la touche <▶> pour lire les images.**

Parcours des images

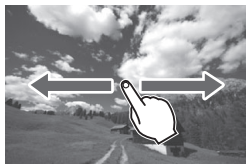

Balayez l'écran d'un doigt.

- Avec l'affichage d'une image unique, touchez le moniteur LCD avec **un doigt**. Vous pouvez défiler jusqu'à l'image suivante ou précédente en balayant l'écran du doigt vers la gauche ou la droite.

Balayez vers la gauche pour voir l'image suivante (la plus récente) ou vers la droite pour voir l'image précédente (la plus ancienne).

- Avec l'affichage de l'index, touchez également le moniteur LCD avec **un doigt**. Vous pouvez défiler jusqu'à l'écran suivant ou précédent en balayant l'écran du doigt en haut ou en bas.

Balayez l'écran du doigt vers le haut pour voir les images suivantes (plus récentes) ou vers le bas pour voir les images précédentes (plus anciennes). Lorsque vous sélectionnez une image, le cadre orange apparaît.

Tapotez à nouveau sur l'image pour l'afficher en tant qu'image unique.

Saut des images (affichage de saut)



Balayez avec deux doigts.

Touchez le moniteur LCD avec **deux doigts**. Lorsque vous balayez l'écran avec deux doigts vers la gauche ou la droite, vous pouvez sauter à travers les images avec la méthode définie dans [**Saut image par** ] dans l'onglet [**▶ 2**].

Réduire l'image (affichage de l'index)



Pincez l'écran avec deux doigts.

Touchez l'écran avec deux doigts écartés et pincez-les ensemble sur l'écran.

- Chaque fois que vous pincez l'écran avec les doigts, l'affichage d'une image unique devient l'affichage de l'index.
- Lorsque vous sélectionnez une image, le cadre orange apparaît. Tapotez à nouveau sur l'image pour l'afficher en tant qu'image unique.

Agrandir l'image



Écartez deux doigts.

Touchez l'écran avec deux doigts ensemble, puis écartez-les sur l'écran.

- À mesure que vous écartez vos doigts, l'image est agrandie.
- L'image peut être agrandie jusqu'à environ 10x.

Double-touchez.

- Quand vous double-touchez l'image avec le doigt, les pixels de l'image enregistrée s'affichent à 100 % environ autour du point touché.
- Pour revenir au mode d'affichage d'une seule image, double-touchez à nouveau l'image.





Lecture des vidéos



1 Affichez l'image.

- Appuyez sur la touche  pour afficher une image.

2 Sélectionnez une vidéo.

- Appuyez sur les touches   pour sélectionner la vidéo à lire.
- En mode d'affichage d'une image unique, l'icône  dans le coin supérieur gauche indique une vidéo. Si la vidéo est un instantané vidéo,  s'affiche.
- Sur l'affichage de l'index, les perforations sur le contour gauche d'une vignette indiquent une vidéo.

Étant donné qu'il est impossible de lire les vidéos depuis l'affichage de l'index, appuyez sur  pour basculer sur l'affichage d'une image unique.

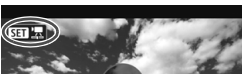





3 Dans l'affichage d'une image unique, appuyez sur .

- ▶ Le panneau de lecture vidéo apparaît en bas de l'écran.



4 Lisez la vidéo.

- Sélectionnez  (Lire), puis appuyez sur .
- ▶ La lecture de la vidéo commencera.
- Vous pouvez suspendre la lecture en appuyant sur .
- Vous pouvez régler le volume sonore pendant la lecture vidéo en tournant la molette .
- Pour en savoir plus sur la procédure de lecture, voir la page suivante.

Haut-parleur

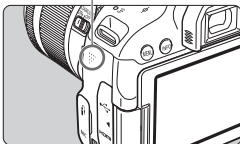

Panneau de lecture vidéo

Opération	Description de la lecture
▶ Lire	Appuyez sur <SET> pour basculer entre la lecture et l'arrêt.
▶ Ralenti	Réglez la vitesse de ralenti en appuyant sur les touches <◀> <▶>. La vitesse de ralenti est indiquée dans le coin supérieur droit de l'écran.
⏮ Première image	Affiche la première image de la vidéo.
◀ Image précédente	Affiche l'image précédente chaque fois que vous appuyez sur <SET>. Si vous maintenez enfoncé <SET>, la vidéo sera rembobinée.
▶ Image suivante	Lit la vidéo image par image chaque fois que vous appuyez sur <SET>. Maintenez enfoncé <SET> pour faire avancer rapidement la vidéo.
⏭ Dernière image	Affiche la dernière image de la vidéo.
🎵 Musique de fond*	Lisez une vidéo avec la musique de fond sélectionnée.
✂ Éditer	Affiche l'écran d'édition.
	Position de lecture
mm' ss"	Durée de lecture (minutes : secondes)
🔊 Volume	Tournez la molette <🔊> pour régler le volume du haut-parleur intégré (p. 158).
MENU ↶	Appuyez sur la touche <MENU> pour revenir à l'affichage d'une image unique.

* Le son de la vidéo n'est pas lu lorsqu'une musique de fond est sélectionnée.

Lecture avec l'écran tactile

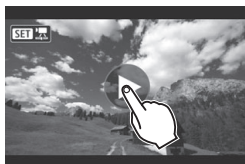

Tapotez [▶] au centre de l'écran.

- ▶ La lecture de la vidéo commencera.
- Pour afficher le panneau de lecture vidéo, tapotez <SET <🔊> dans le coin supérieur gauche de l'écran.
- Pour suspendre la vidéo en cours de lecture, tapotez sur l'écran. Le panneau de lecture vidéo apparaît également.

Effacement des images

Vous pouvez choisir de sélectionner et d'effacer les images inutiles une par une ou de les effacer par lot. Les images protégées ne seront pas effacées.

! Une image effacée ne peut plus être récupérée. Assurez-vous que vous n'avez plus besoin de l'image avant de l'effacer. La protection d'une image importante empêche tout effacement accidentel de celle-ci. Effacer une image prise avec la qualité RAW+JPEG effacera à la fois l'image RAW et l'image JPEG.

Effacement d'une image unique



1 Procédez à la lecture de l'image à effacer.

2 Appuyez sur la touche .
▶ Le menu Effacer apparaît.



3 Effacez l'image.

- Sélectionnez [**Effacer**], puis appuyez sur . L'image affichée sera effacée.

10

Guide de démarrage des logiciels / Téléchargement d'images sur un ordinateur

Ce chapitre explique les points suivants :

- Aperçu des logiciels pour les appareils photo EOS DIGITAL
- Comment télécharger et installer les logiciels sur un ordinateur
- Comment télécharger et consulter les modes d'emploi des logiciels (fichiers PDF)
- Comment télécharger des images depuis l'appareil photo vers un ordinateur

Guide de démarrage des logiciels

Vue d'ensemble des logiciels

Cette section donne un aperçu des différentes applications logicielles pour les appareils photo EOS DIGITAL. Une connexion Internet est nécessaire pour télécharger et installer le logiciel. Le téléchargement et l'installation ne sont pas possibles dans des environnements sans connexion Internet.

EOS Utility

En connectant l'appareil photo à un ordinateur, le logiciel EOS Utility vous permet de transférer des photos et des vidéos prises avec l'appareil photo sur un ordinateur. Vous pouvez également utiliser ce logiciel pour configurer plusieurs réglages de l'appareil photo et photographier à distance depuis l'ordinateur raccordé à l'appareil photo. Par ailleurs, vous pouvez copier les pistes de musique de fond, comme EOS Sample Music*, sur la carte.

* Vous pouvez utiliser la musique de fond comme bande sonore d'un album d'instantanés vidéo, d'une vidéo ou d'un diaporama lu avec votre appareil photo.

Digital Photo Professional

Ce logiciel est conseillé aux utilisateurs qui prennent des images RAW. Vous pouvez afficher, éditer et imprimer les images RAW et JPEG.

* Certaines fonctions diffèrent entre la version à installer sur un ordinateur de 64 bits et celle à installer sur un ordinateur de 32 bits.

Picture Style Editor

Vous pouvez éditer les styles d'image pour créer et sauvegarder des fichiers de style d'image originaux. Ce logiciel est destiné aux utilisateurs confirmés, expérimentés dans le traitement des images.

Téléchargement et installation des logiciels



- **Ne raccordez pas l'appareil photo à l'ordinateur avant d'installer les logiciels. Le cas échéant, les logiciels ne s'installeront pas correctement.**
- Même si une version antérieure des logiciels est installée sur votre ordinateur, procédez comme indiqué ci-dessous pour installer la dernière version. (La version précédente sera écrasée.)

1 Téléchargez les logiciels.

- Connectez-vous à Internet à partir d'un ordinateur et accédez au site Web de Canon à l'adresse suivante.

www.canon.com/icpd

- Sélectionnez votre pays ou région et téléchargez les logiciels.
- Décompressez-les sur l'ordinateur.

Sous Windows : Cliquez sur le fichier d'installation affiché pour lancer le programme d'installation.

Sous Macintosh : Un fichier dmg sera créé et affiché. Procédez comme il est indiqué ci-dessous pour lancer le programme d'installation.

(1) Double-cliquez sur le fichier dmg.

- ▶ Une icône de lecteur et le fichier d'installation apparaîtront sur le bureau.

Si le fichier d'installation n'apparaît pas, double-cliquez sur l'icône du lecteur pour l'afficher.

(2) Double-cliquez sur le fichier d'installation.

- ▶ Le programme d'installation démarre.

2 Suivez les instructions d'installation à l'écran.

Téléchargement et consultation des modes d'emploi des logiciels (fichiers PDF) ■

Une connexion Internet est nécessaire pour télécharger les modes d'emploi des logiciels (fichiers PDF). Le téléchargement n'est pas possible dans des environnements sans connexion Internet.

1 Téléchargez les modes d'emploi des logiciels (fichiers PDF).

- Connectez-vous à Internet et accédez au site Web de Canon à l'adresse suivante.

www.canon.com/icpd

2 Consultez les modes d'emploi des logiciels (fichiers PDF).

- Double-cliquez sur un mode d'emploi téléchargé (fichier PDF) pour l'ouvrir.
- Pour voir les modes d'emploi (fichiers PDF), Adobe Acrobat Reader DC ou un autre visionneur de fichier PDF Adobe est requis (version la plus récente recommandée).
- Adobe Acrobat Reader DC peut être téléchargé gratuitement sur Internet.
- Pour apprendre à utiliser le logiciel de visualisation des fichiers PDF, reportez-vous à la section Aide du logiciel.

Téléchargement d'images sur un ordinateur ■

Vous pouvez utiliser le logiciel EOS pour télécharger des images de l'appareil photo sur un ordinateur. Vous disposez de deux moyens pour ce faire.

Téléchargement en raccordant l'appareil photo à l'ordinateur

1 Installez les logiciels (p. 163).

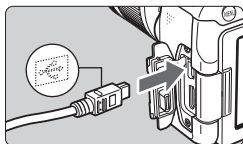

2 Utilisez un câble d'interface (vendu séparément) pour raccorder l'appareil photo à l'ordinateur.

- Connectez le câble à la borne numérique de l'appareil photo avec l'icône <↔> de la fiche du câble faisant face à l'avant de l'appareil photo.
- Branchez la fiche du cordon dans la borne USB de l'ordinateur.

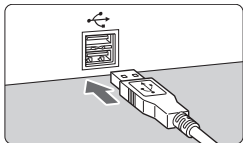

3 Utilisez EOS Utility pour transférer les images.

- Reportez-vous au mode d'emploi du logiciel EOS Utility.



Pendant une connexion Wi-Fi, l'appareil photo ne peut pas être raccordé à un ordinateur au moyen d'un câble d'interface.

Téléchargement des images avec un lecteur de carte

Vous pouvez utiliser un lecteur de carte pour télécharger les images sur un ordinateur.

1 Installez les logiciels (p. 163).

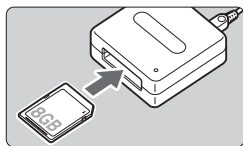

2 Insérez la carte dans le lecteur de carte.

3 Utilisez Digital Photo Professional pour télécharger les images.

- Reportez-vous au mode d'emploi de Digital Photo Professional.

 Lorsque vous téléchargez les images depuis l'appareil photo sur un ordinateur avec un lecteur de carte sans utiliser de logiciel EOS, copiez le dossier DCIM de la carte sur l'ordinateur.

Marques commerciales

- Adobe est une marque commerciale d'Adobe Systems Incorporated.
- Microsoft et Windows sont des marques déposées ou des marques enregistrées de Microsoft Corporation aux États-Unis d'Amérique et/ou dans d'autres pays.
- Macintosh et Mac OS sont des marques déposées d'Apple Inc., enregistrées aux États-Unis d'Amérique et dans d'autres pays.
- Le logo SDXC est une marque commerciale de SD-3C, LLC.
- HDMI, le logo HDMI et High-Definition Multimedia Interface sont des marques commerciales ou des marques déposées de HDMI Licensing LLC.
- La marque verbale et les logos Bluetooth® sont des marques déposées détenues par Bluetooth SIG, Inc. et toute utilisation de ces marques par Canon Inc. doit faire l'objet d'une licence. Les autres marques et noms commerciaux sont la propriété de leurs détenteurs respectifs.
- Toutes les autres marques commerciales sont la propriété de leurs détenteurs respectifs.

À propos de la licence MPEG-4

« This product is licensed under AT&T patents for the MPEG-4 standard and may be used for encoding MPEG-4 compliant video and/or decoding MPEG-4 compliant video that was encoded only (1) for a personal and non-commercial purpose or (2) by a video provider licensed under the AT&T patents to provide MPEG-4 compliant video. No license is granted or implied for any other use for MPEG-4 standard. »

* Avis indiqué en anglais conformément à la réglementation.

Logiciel tiers

Ce produit comprend un logiciel tiers.

- expat.h

Copyright (c) 1998, 1999, 2000 Thai Open Source Software Center Ltd

Permission is hereby granted, free of charge, to any person obtaining a copy of this software and associated documentation files (the "Software"), to deal in the Software without restriction, including without limitation the rights to use, copy, modify, merge, publish, distribute, sublicense, and/or sell copies of the Software, and to permit persons to whom the Software is furnished to do so, subject to the following conditions:

The above copyright notice and this permission notice shall be included in all copies or substantial portions of the Software.

THE SOFTWARE IS PROVIDED "AS IS", WITHOUT WARRANTY OF ANY KIND, EXPRESS OR IMPLIED, INCLUDING BUT NOT LIMITED TO THE WARRANTIES OF MERCHANTABILITY, FITNESS FOR A PARTICULAR PURPOSE AND NONINFRINGEMENT. IN NO EVENT SHALL THE AUTHORS OR COPYRIGHT HOLDERS BE LIABLE FOR ANY CLAIM, DAMAGES OR OTHER LIABILITY, WHETHER IN AN ACTION OF CONTRACT, TORT OR OTHERWISE, ARISING FROM, OUT OF OR IN CONNECTION WITH THE SOFTWARE OR THE USE OR OTHER DEALINGS IN THE SOFTWARE.

Il est recommandé d'utiliser des accessoires Canon d'origine

Ce produit est conçu pour atteindre une performance optimale lorsqu'il est utilisé avec des accessoires Canon d'origine. Par conséquent, il est vivement recommandé d'utiliser ce produit avec des accessoires d'origine.

Canon ne peut être tenu responsable de tout dégât causé à ce produit et/ou de tout accident, tel qu'un dysfonctionnement, un incendie, etc., provoqués par la défaillance d'accessoires qui ne sont pas des accessoires d'origine Canon (par exemple une fuite et/ou l'explosion d'une batterie). Veuillez noter que les réparations consécutives à des défaillances d'accessoires qui ne sont pas des accessoires d'origine ne seront pas couvertes par la garantie pour les réparations, même si vous pouvez demander ce type de réparation à vos frais.



Le Canada et les Etats-Unis seulement :

La batterie aux ions de lithium qui actionne le produit est recyclable. Pour obtenir des renseignements sur les façons de recycler cette batterie, veuillez appeler au 1-800-8-BATTERY.

CAN ICES-3 (B) / NMB-3 (B)

ATTENTION

RISQUE D'EXPLOSION EN CAS D'UTILISATION DES BATTERIES NON CONFORMES.

REPORTEZ-VOUS AUX RÉGLEMENTATIONS LOCALES POUR L'ABANDON DES BATTERIES USAGÉES.

Index

Nombres

1280x720 (vidéo).....	146
1920x1080 (vidéo).....	146
640x480 (vidéo).....	146

A

 (Scène intelligente auto).....	66
Accessoires.....	3
AEB (Bracketing d'exposition auto)	123
AF → Autofocus	
Affichage d'une image unique.....	90
Affichage de l'index.....	154
Affichage de saut.....	155
Affichage du menu.....	48
Affichage réduit.....	154
AI SERVO (AF Ai Servo).....	69, 95
AI-FOCUS (AF Ai-Focus).....	95
Alimentation	
Arrêt automatique.....	151
Charge.....	30
Niveau de batterie.....	37
Nombre de prises de vue possibles	37, 107, 129
Aliments.....	79
ALL-I.....	8
Appareil photo	
Prise en main de l'appareil photo	44
Réinitialisation des réglages de l'appareil photo aux valeurs par défaut.....	152
Arrêt automatique.....	36, 151
Autofocus	
Cadre de la zone autofocus	96, 100, 137
Collimateur AF.....	96
Flou.....	44

Méthode AF.....	136
Mise au point manuelle (MF) ...	101
Mode de sélection de la zone autofocus.....	96, 97, 99
Opération AF.....	94, 133
Recomposition.....	69
Sélection automatique du collimateur AF.....	96, 100
Sélection du collimateur AF.....	98
Signal sonore.....	150
Autofocus Servo	
Autofocus AI Servo.....	95
Servo (AF Servo).....	135
Av (Priorité à l'ouverture).....	120

B

Balance des blancs (WB).....	111
Batterie.....	30, 32, 37
Borne numérique.....	21
Borne USB (digital).....	165
Bracketing.....	123

C

 (Créatif auto).....	71
Câble.....	165
Cadence d'enregistrement des images	146
Cadre de la zone autofocus	96, 100, 137
Cartes.....	8, 20, 33, 61
Formatage.....	61
Taquet de protection contre l'écriture.....	33
Cartes mémoire → Cartes	
Cartes SD, SDHC, SDXC → Cartes	
Chargeur de batterie.....	27, 30
Collimateur de mise au point (collimateur AF).....	96
Conseils de prise de vue.....	51
Correcteur dioptrique.....	44

Correction automatique de luminosité	112
Correction d'exposition	122
Courroie	29
Créatif auto	71
Ctrl rétroéclairage HDR	83

D

Date/heure	38
Déclenchement tactile	141
Déclencher obturateur sans carte	150
Déclencheur.....	45
Durée de revue des images.....	151

E

Écran de prise de vue.....	46
Écran tactile.....	58, 156
Effacement des images	160
Enfants.....	78
Enfoncement à fond.....	45
Enfoncement à mi-course.....	45
Exposition manuelle.....	121

F

Filetage pour trépied.....	22
Filtres créatifs	84, 131
Fine (qualité d'enregistrement des images).....	23
Flash (Speedlite)	
Flash désactivé	70, 87, 88
Flash intégré.....	125
Flash sync contacts.....	21
Portée efficace	125
Flash intégré	125
Formatage (réinitialisation de la carte)	61

Full-HD (Full High-Definition) (vidéo)	143, 146
Fuseau horaire	38

G

Glissement	59
Grande (Qualité d'enregistrement des images)	23
Griffe porte-accessoires	21
Gros-plans.....	74
Guide des fonctions	50
Guide mode de prise de vue	49

H















Haut-parleur	158
HD (vidéo).....	146
Heure d'été.....	40

I

Icône ☆	10
Icône MENU	10
Images	
Affichage de l'index.....	154
Affichage de saut (parcours des images).....	155
Durée de revue	151
Effacement.....	160
Lecture	90, 153
Images en noir et blanc.....	110
Images monochromes.....	110
Indicateur de mise au point.....	66
Indicateur de niveau d'exposition... 26	
IPB (Légère).....	147
IPB (Standard).....	147

J

JPEG.....	107
-----------	-----

- L**
- Langue 41
 - Lecture 90, 153
 - Logiciel 162
 - Lueur de bougie 80
- M**
- M (Exposition manuelle) 121
 - Macrophotographie 74
 - Mémorisation d'exposition 124
 - Menu 54
 - Niveau d'affichage 46
 - Procédure de réglage 55
 - MF (Mise au point manuelle) 101
 - Microphone 144
 - Mise au point → Autofocus
 - Mise au point auto sur un seul collimateur 96
 - Mise au point manuelle (MF) 101
 - Mode d'acquisition 23, 102, 103
 - Mode scène spéciale (SCN) 76
 - Modes de la zone de création 25
 - Modes de la zone élémentaire 24
 - Modes de prise de vue 24
 - Av (Priorité ouverture) 120
 - M (Exposition manuelle) 121
 - P (Programme auto) 118
 - Tv (Priorité vitesse) 119
 -  (Scène intelligente auto) 66
 -  (Flash désactivé) 70
 -  (Créatif auto) 71
 -  (Portrait) 72
 -  (Paysage) 73
 -  (Gros-plan) 74
 -  (Sports) 75
 - SCN (Scène spéciale) 76
 -  (Photo de groupe) 77
 -  (Enfants) 78
 -  (Aliments) 79
 -  (Lueur de bougie) 80
 -  (Portrait nuit) 81
 -  (Scène nuit main levée) 82
 -  (Ctrl rétroéclairage HDR) 83
 -  (Filtres créatifs) 84
 - Molette 21, 117
 - Molette de sélection des modes 24
 - Moniteur LCD 19, 35
 - Affichage du menu 54
 - Ajuster l'angle 35
 - Lecture d'images 90, 153
 - Niveau électronique 63
 - Moniteur LCD à angle variable 35
 - Moyenne (qualité d'enregistrement des images) 23
 - MP4 146
- N**
- Niveau d'affichage 46
 - Niveau électronique 63
 - Nombre de pixels 106
 - Nombre de prises de vue possibles 37, 107, 129
 - Nomenclature 21
 - Normale (qualité d'enregistrement des images) 23
 - NTSC 146

- O**
- Objectif..... 20, 42
 - Déverrouillage 43
 - ONE SHOT (Autofocus One-Shot) 95, 134
 - Opération tactile..... 58
- P**
- P (Programme auto) 118
 - PAL 146
 - Paysage..... 73, 110
 - Petite (qualité d'enregistrement des images)..... 23
 - Photo de groupe 77
 - Portrait 72, 110
 - Portrait nuit 81
 - Priorité à l'ouverture..... 120
 - Priorité vitesse 119
 - Prise de vue anti-scintillement 115
 - Prise de vue avec Visée par l'écran 127
 - AF dir. 1coll..... 140
 - Affichage des informations 130
 - Filtres créatifs 131
 - Nombre de prises de vue possibles 129
 - Opération AF 133
 - Visage+Suivi..... 137
 - Zone homog. 138
 - Prise de vue en continu 102
 - Prise de vue en continu à faible vitesse..... 102
 - Prise de vue en continu à vitesse élevée 102
 - Programme auto 118
- Q**
- Q (Contrôle rapide)..... 52, 86
 - Qualité d'enregistrement des images 106
- R**
- Rafale maximum 107
 - RAW 23, 106, 107
 - RAW+JPEG 106, 107
 - Recharge..... 30
 - Réduction du bruit
 - Expositions longues 114
 - Sensibilité ISO élevée..... 113
 - Réduction du bruit multivues 113
 - Réduction du bruit pour les expositions longues..... 114
 - Réduction du bruit pour les sensibilités ISO élevées..... 113
 - Réglages par défaut..... 152
 - Réinitialisation des réglages de l'appareil photo aux valeurs par défaut 152
 - Retardateur 103
 - Retardateur de 10 ou 2 secondes 103
- S**
- Scène intelligente auto 66
 - Scène nuit main levée..... 82
 - Scènes de nuit 81, 82
 - Sélecteur de mode de mise au point 42, 101
 - Sélection automatique (Autofocus) 96, 100
 - Sélection manuelle (collimateurs AF) 98

Sensibilité → Sensibilité ISO	
Sensibilité ISO	108
Signal sonore	150
Signal sonore avec opérations tactiles	150
Sports	75
Style d'image	109

T

Taille de fichier	107
Teinte couleur	79, 80
Température de couleur	111
Touche DISP	21, 62, 151
Touche INFO	90, 130, 145
Tv (Priorité à l'obturation)	119

V

Verrouillage de la mise au point	69
Vidéos	143
Affichage des informations	145
Cadence d'enregistrement des images	146
Exposition automatique	144
Lecture	158
Mémorisation d'exposition	124
Méthode de compression	147
Microphone	144
Taille d'enregistrement	146
Viseur	26
Niveau électronique	63
Réglage dioptrique	44
Volet d'oculaire	29
Volume (lecture vidéo)	159
Voyant d'accès	34
Vue par vue	102

Z

Zone AF	96
Zone homog.	138
Zone large AF	96

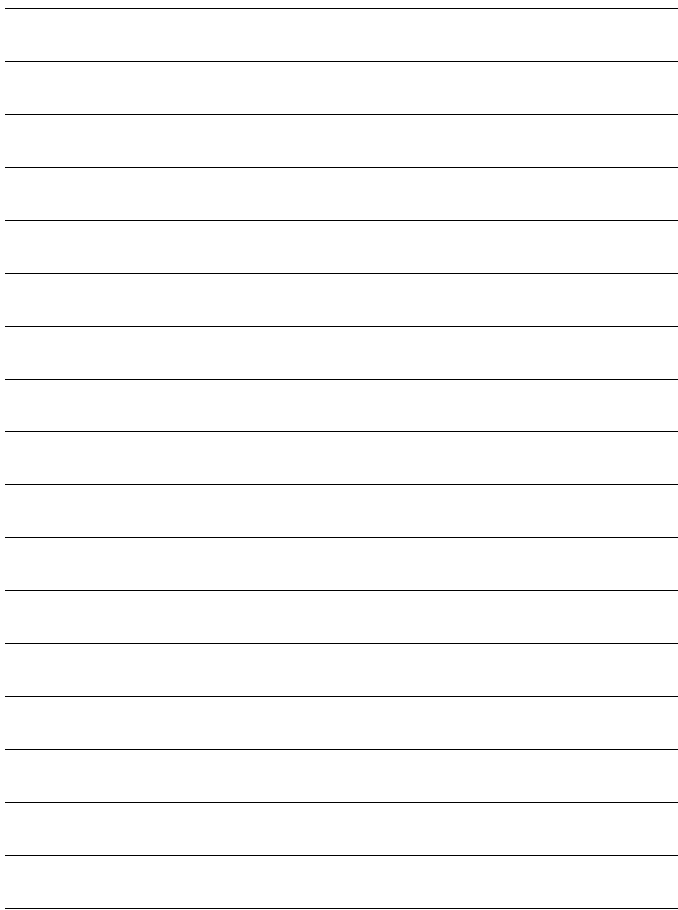

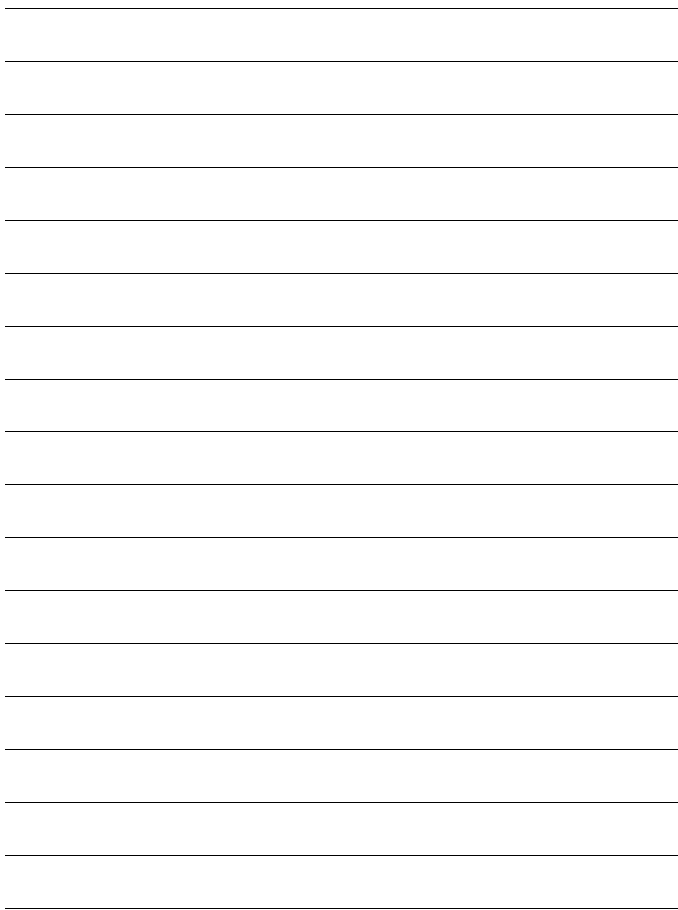



Canon

**EOS
REBEL T7i
EOS 800** 

Français

**Mode d'emploi de base de la fonction Wi-Fi
(Communication sans fil)**

Le mode d'emploi de base de la fonction Wi-Fi (communication sans fil) décrit les procédures de base pour « Communiquer avec un smartphone » faciles à utiliser.

Introduction

Possibilités offertes par les fonctions Wi-Fi® (Communication sans fil)

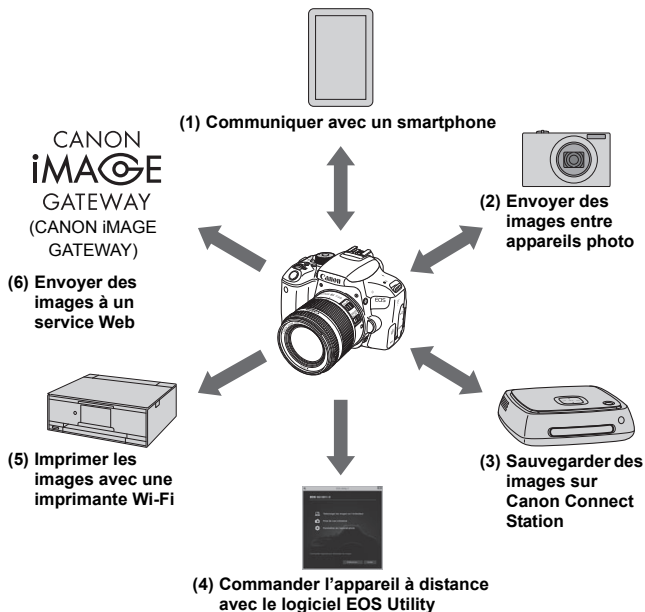

(1)  Communiquer avec un smartphone (p. W-9, W-23, W-31)

Connectez l'appareil photo par liaison Wi-Fi à un smartphone ou une tablette et utilisez l'application dédiée « Camera Connect » pour commander l'appareil photo à distance ou visionner des images stockées dans l'appareil photo.

Dans ce mode d'emploi et sur le moniteur LCD de l'appareil photo, « smartphone » fait référence aux smartphones et tablettes.

(2)  Envoyer des images entre appareils photo

Connectez par liaison Wi-Fi cet appareil photo à d'autres appareils photo Canon intégrant les fonctions sans fil et envoyez des images entre les appareils.

(3) Sauvegarder des images sur Connect Station

Approchez l'appareil photo de Connect Station (vendu séparément) pour établir la connexion par liaison Wi-Fi et sauvegarder les images.

(4)  Commander l'appareil à distance avec le logiciel EOS Utility

Connectez par liaison Wi-Fi l'appareil photo à un ordinateur et commandez l'appareil photo à distance à l'aide du logiciel EOS Utility (logiciel EOS).

(5)  Imprimer les images avec une imprimante Wi-Fi

Connectez par liaison Wi-Fi l'appareil photo à une imprimante prenant en charge PictBridge (LAN sans fil) pour imprimer les images.

(6)  Envoyer des images à un service Web

Partagez des images avec votre famille et vos amis ou partagez des images au moyen de divers services Web via CANON iMAGE GATEWAY, un service photo en ligne pour les utilisateurs Canon (inscription gratuite nécessaire).



- Mettez à jour le micrologiciel de Connect Station à la version la plus récente.
- Les services Web de CANON iMAGE GATEWAY ne sont pas pris en charge dans certains pays et régions. Pour connaître les pays et régions prenant en charge ces services, consultez le site Web de Canon (www.canon.com/cig).

Connexion Wi-Fi au moyen de la fonction Bluetooth®

Vous pouvez connecter facilement cet appareil photo par liaison Wi-Fi à un smartphone compatible avec la technologie* à faible consommation d'énergie Bluetooth. Voir page W-9 pour plus de détails.

* Ci-après dénommée « Bluetooth ».

Connexion Wi-Fi au moyen de la fonction NFC

Cet appareil photo est compatible avec la fonction NFC (Near Field Communication, ou communication en champ proche), laquelle vous permet d'établir facilement une connexion Wi-Fi entre l'appareil photo et un smartphone ou Connect Station (vendu séparément). Voir page W-23 pour plus de détails.

Connexion Wi-Fi au moyen de la touche <(W)>

Cet appareil photo vous permet d'établir une connexion Wi-Fi en affichant le menu Fonction Wi-Fi au moyen de la touche <(W)>. Voir page W-31 pour plus de détails.

Mode d'emploi

Pour des procédures plus détaillées, reportez-vous au mode d'emploi téléchargeable du site Web de Canon. Pour savoir comment télécharger le mode d'emploi, voir page 4.

- Veuillez noter que Canon ne saurait être tenu responsable de toute perte ou tout dommage découlant de réglages erronés de la communication sans fil pour utiliser l'appareil photo. En outre, Canon ne peut être tenu responsable des pertes ou dommages occasionnés par l'utilisation de l'appareil photo.
- Lorsque vous utilisez les fonctions de communication sans fil, vous devez assurer la sécurité appropriée à votre seule discrétion et à vos risques et périls. Canon ne saurait être tenu responsable de toute perte ou de tout dommage causés par un accès non autorisé ou d'autres failles de sécurité.

Table des matières

Introduction	W-2
Possibilités offertes par les fonctions Wi-Fi (Communication sans fil)	W-2
Réglage des paramètres Wi-Fi	W-6
Préparatifs pour un smartphone	W-8
1 Connexion à un smartphone compatible Bluetooth par liaison Wi-Fi	W-9
Connexion Bluetooth.....	W-10
Établissement d'une connexion Bluetooth	W-11
Établissement d'une connexion Wi-Fi.....	W-15
Commande de l'appareil photo avec un smartphone	W-18
Envoi d'images à un smartphone à partir de l'appareil photo	W-20
2 Connexion à un smartphone compatible NFC par liaison Wi-Fi	W-23
Connexion Wi-Fi à un smartphone compatible NFC.....	W-24
Établissement d'une connexion Wi-Fi.....	W-25
Envoi d'images de l'appareil photo à un smartphone	W-28
3 Connexion à un smartphone par liaison Wi-Fi au moyen de la touche <((P))>	W-31
Établissement d'une connexion Wi-Fi.....	W-32
Reconnexion par liaison Wi-Fi	W-37
Précautions à prendre pour les fonctions de communication sans fil.....	W-39
Index	W-41

 Pour le guide de dépannage et les caractéristiques techniques, reportez-vous au manuel d'instruction sur le site Web de Canon. Pour savoir comment télécharger ce manuel, reportez-vous à la page 4.

Réglage des paramètres Wi-Fi

Suivez tout d'abord les étapes ci-dessous pour régler les paramètres Wi-Fi.

1 Appuyez sur la touche <(¶)>.

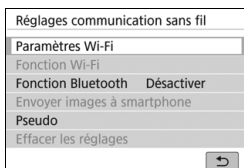

2 Sélectionnez [Paramètres Wi-Fi].

3 Sélectionnez [Wi-Fi].

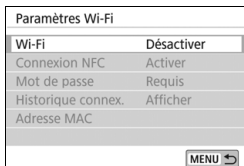

4 Sélectionnez [Activer].

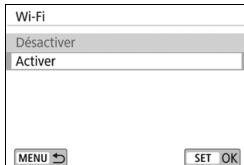



5 Enregistrez un [Pseudo].

- Lorsque l'écran de gauche s'affiche, appuyez sur <SET>.



- ▶ L'écran de gauche va s'afficher.
- Lorsque vous utilisez le pseudo affiché, appuyez sur la touche <MENU>.
- Sinon, entrez un nombre de caractères compris entre 1 et 8. Lorsque vous avez terminé la saisie, appuyez sur la touche <MENU>.

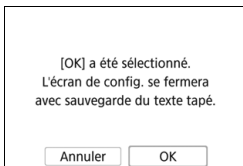

6 Quittez le réglage.

- Lorsque l'écran de gauche s'affiche, sélectionnez [OK], puis appuyez sur <SET>.
- Pour revenir à l'écran qui s'affiche lorsque vous appuyez sur la touche <(↑)>, appuyez sur la touche <MENU>.

Préparatifs pour un smartphone

Pour connecter l'Appareil photo à un smartphone, Android ou iOS doit être installé sur le smartphone. De plus, l'application dédiée Camera Connect (gratuite) doit être installée sur le smartphone.

- Vous pouvez installer Camera Connect à partir de Google Play ou de l'App Store. Vous pouvez aussi accéder à Google Play ou l'App Store au moyen des codes QR qui s'affichent lors de la connexion de l'appareil photo à un smartphone (p. W-12, W-33).

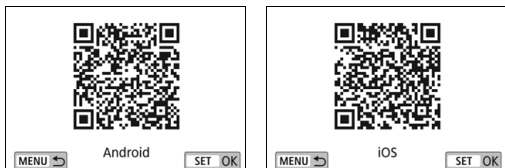

- Pour des informations sur les systèmes d'exploitation pris en charge par Camera Connect, consultez le site de téléchargement de Camera Connect.
- Si vous mettez un smartphone compatible NFC en contact avec l'appareil photo avant d'installer Camera Connect, l'écran de téléchargement de Camera Connect s'affiche sur le smartphone.
- L'interface ou les fonctions de l'appareil photo et de Camera Connect sont susceptibles d'être changées pour la mise à jour du micrologiciel de l'appareil photo ou de l'application Camera Connect, Android, iOS, etc. Dans un tel cas, les fonctionnalités de l'appareil photo ou de Camera Connect pourraient être différentes des écrans d'exemple ou des instructions de fonctionnement dans ce mode d'emploi.

1

Connexion à un smartphone compatible Bluetooth par liaison Wi-Fi

Cette section décrit comment connecter l'appareil photo à un smartphone compatible Bluetooth par liaison Wi-Fi.

La connexion à un smartphone par liaison Wi-Fi vous permet d'effectuer les opérations suivantes :

- Afficher sur un smartphone des images stockées dans l'appareil photo ou sauvegarder des images affichées sur un smartphone.
- Commander à distance l'appareil pour prendre une photo ou modifier ses réglages au moyen d'un smartphone.
- Envoyer des images de l'appareil photo à un smartphone.
- Installer Camera Connect sur le smartphone avant de configurer une connexion (p. W-8).
- Pour connaître les procédures de connexion d'un smartphone compatible NFC par liaison Wi-Fi, voir « Connexion à un smartphone compatible NFC par liaison Wi-Fi » (p. W-23).
- Si le smartphone auquel vous voulez vous connecter par liaison Wi-Fi n'est pas compatible Bluetooth ni NFC, voir « Connexion à un smartphone par liaison Wi-Fi au moyen de la touche <(r)> » (p. W-31).

Connexion Bluetooth

Si vous connectez l'appareil photo à un smartphone compatible Bluetooth par liaison Bluetooth, vous pouvez établir une connexion Wi-Fi en utilisant seulement l'appareil photo ou le smartphone. Prenez note qu'une synchronisation de l'appareil photo et du smartphone est requise pour connecter l'appareil photo à un smartphone par Bluetooth. La synchronisation sera effectuée dans le cadre de la procédure de connexion Bluetooth.

Établissement d'une connexion Bluetooth

Pour connecter l'appareil photo à un smartphone par liaison Bluetooth, reportez-vous au guide de connexion facile de Camera Connect ou suivez les étapes ci-dessous.

Réglez à l'avance **[Wi-Fi]** à **[Activer]** dans l'écran **[Paramètres Wi-Fi]** (p. W-6).

Opérations sur l'appareil photo-1

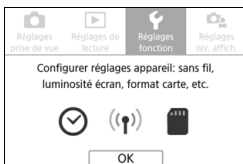

1 Sélectionnez l'onglet **[Réglages fonction]**.

- Appuyez sur la touche <MENU> pour afficher les onglets principaux.
- Sélectionnez l'onglet **[Réglages fonction]** et appuyez sur <SET>.

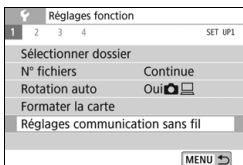

2 Sélectionnez **[Réglages communication sans fil]**.

- Dans l'onglet **[1]**, sélectionnez **[Réglages communication sans fil]**, puis appuyez sur <SET>.

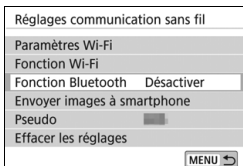

3 Sélectionnez **[Fonction Bluetooth]**.

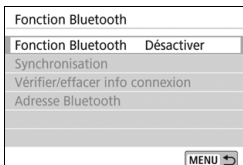

4 Sélectionnez **[Fonction Bluetooth]**.

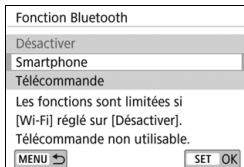

5 Sélectionnez [Smartphone].

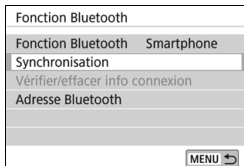

6 Sélectionnez [Synchronisation].

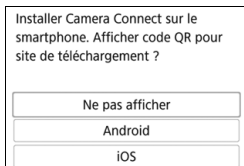

7 Sélectionnez [Ne pas afficher].

- Si Camera Connect est déjà installé, sélectionnez [**Ne pas afficher**] et appuyez sur <  >.
 - Si Camera Connect n'est pas installé, sélectionnez [**Android**] ou [**iOS**] dans l'écran de gauche, balayez le code QR affiché au moyen du smartphone, puis accédez à Google Play ou à l'App Store et installez Camera Connect.
- ▶ L'écran de gauche s'affichera et la synchronisation démarrera.

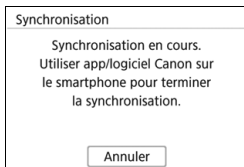

Opérations sur le smartphone

8 Activez la fonction Bluetooth du smartphone.

9 Démarrez Camera Connect.



10 Sélectionnez l'appareil photo avec lequel vous voulez effectuer la synchronisation.

- Appuyez sur le pseudo de l'appareil photo à synchroniser.

iOS



- Lorsque l'écran de gauche s'affiche, appuyez sur [**Jumeler**].

Opérations sur l'appareil photo-2

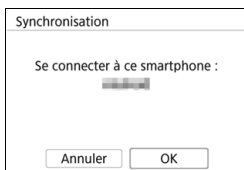

11 Sélectionnez [OK].

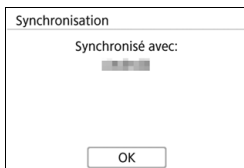

12 Appuyez sur < (SET) >.

- La synchronisation sera effectuée et l'appareil photo sera connecté au smartphone par liaison Bluetooth.
- ▶ Une illustration indiquant qu'une connexion Bluetooth a été établie sera affichée dans Camera Connect.

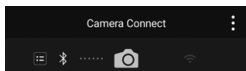

Lorsqu'une connexion Bluetooth a été établie, vous pouvez utiliser l'appareil photo pour envoyer des images au smartphone. Voir page W-20 pour plus de détails.

Établissement d'une connexion Wi-Fi

Lorsqu'une connexion Bluetooth a été établie, suivez les étapes ci-dessous pour établir une connexion Wi-Fi.

Réglez à l'avance **[Wi-Fi]** à **[Activer]** dans l'écran **[Paramètres Wi-Fi]** (p. W-6).

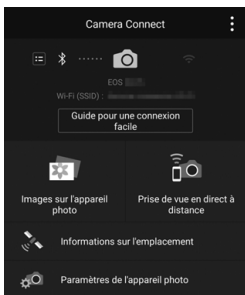

1 Sélectionnez une fonction Camera Connect.

- Sélectionnez la fonction de Camera Connect que vous désirez utiliser.
- Pour connaître les fonctions de Camera Connect, voir page W-18.

Android

- Une connexion Wi-Fi sera établie automatiquement.
- ▶ Lorsqu'une connexion Wi-Fi est établie, l'écran de la fonction sélectionnée s'affiche.

iOS

SSID (nom du réseau)

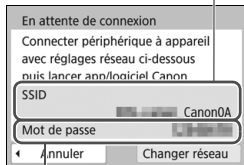

Mot de passe

2 Vérifiez le SSID et le mot de passe.

- Vérifiez le SSID (nom du réseau) et le mot de passe affichés sur l'appareil photo.

3 Utilisez le smartphone pour établir une connexion Wi-Fi.

- Dans l'écran de la fonction Wi-Fi du smartphone, sélectionnez le SSID que vous avez vérifié à l'étape 2.
- Entrez le mot de passe que vous avez vérifié à l'étape 2. Le mot de passe ne sera pas exigé la prochaine fois que vous connecterez l'appareil photo au smartphone par liaison Wi-Fi.
- Camera Connect s'affichera.
- ▶ Lorsqu'une connexion Wi-Fi est établie, l'écran de la fonction sélectionnée s'affiche.



Android et iOS

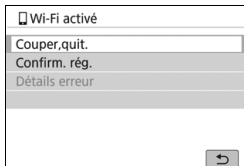

- ▶ L'écran [**Wi-Fi activé**] sera affiché sur le moniteur LCD de l'appareil photo.
- ▶ Une illustration indiquant qu'une connexion Wi-Fi a été établie sera affichée dans Camera Connect.

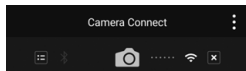

La connexion Wi-Fi à un smartphone compatible Bluetooth est maintenant terminée.

- Pour savoir comment mettre fin à la connexion Wi-Fi, voir « Fin de la connexion Wi-Fi » (p. W-19).
- Mettre fin à la connexion Wi-Fi fera passer l'appareil photo à la connexion Bluetooth.

Écran [**Wi-Fi activé**]

[Couper, quit.]

- Met fin à la connexion Wi-Fi.

[Confirm. rég.]

- Vous pouvez vérifier les réglages.

[Détails erreur]

- Si une erreur de connexion Wi-Fi se produit, vous pouvez vérifier les détails de l'erreur.

Appuyez sur la touche <MENU> pour passer au menu.

Commande de l'appareil photo avec un smartphone ■

Vous pouvez utiliser un smartphone avec Camera Connect installé pour visionner des images stockées dans l'appareil photo ou prendre des photos à distance, etc.

Fenêtre principale de Camera Connect

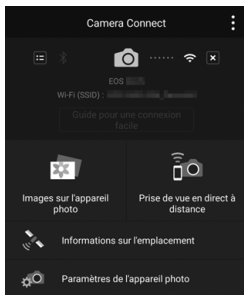

Les principales fonctions de Camera Connect sont décrites ci-dessous.

[Images sur l'appareil photo]

- Les images stockées dans l'appareil photo peuvent être visionnées.
- Les images stockées dans l'appareil photo peuvent être sauvegardées sur un smartphone.
- Les opérations comme l'effacement peuvent être effectuées sur les images stockées dans l'appareil photo.

[Prise de vue en direct à distance]

- L'image de Visée par l'écran de l'appareil photo peut être visionnée sur un smartphone.
- Vous pouvez photographier au moyen de la commande à distance.

[Informations sur l'emplacement]

- Fonction non prise en charge sur cet appareil photo.

[Paramètres de l'appareil photo]

- Les réglages de l'appareil photo peuvent être modifiés.

Fin de la connexion Wi-Fi

Pour mettre fin à la connexion Wi-Fi, effectuez l'une des opérations suivantes.

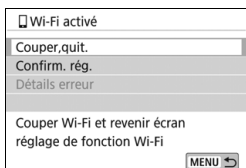
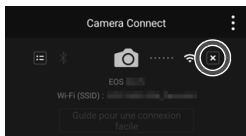

Sur l'écran **Camera Connect** du smartphone, appuyez sur [X].

Sur l'écran [Wi-Fi activé] de l'appareil photo, sélectionnez [Couper,quit.].

- Si l'écran [Wi-Fi activé] n'est pas affiché, appuyez sur la touche <(P)>.
- Sélectionnez [Couper,quit.], puis [OK] dans la boîte de dialogue de confirmation pour mettre fin à la connexion Wi-Fi.

Envoi d'images à un smartphone à partir de l'appareil photo ■

Lorsqu'une connexion Bluetooth (Android seulement) ou Wi-Fi a été établie, vous pouvez utiliser l'appareil photo pour envoyer des images à un smartphone. Il y a deux méthodes d'envoi.

- (1) Sélectionnez **[Envoyer images à smartphone]** dans le menu de l'appareil photo.
- (2) Envoyez des images depuis l'écran de contrôle rapide durant la lecture (p. W-21).

(1) Sélection de **[Envoyer images à smartphone]**

Sélectionnez **[Envoyer images à smartphone]** dans le menu de l'appareil photo et envoyez les images.

- 1** Connectez l'appareil photo à un smartphone par liaison Bluetooth (Android seulement) ou Wi-Fi (p. W-15).

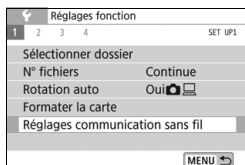

- 2** Sélectionnez **[Réglages communication sans fil]**.
 - Dans l'onglet [**1**], sélectionnez **[Réglages communication sans fil]**, puis appuyez sur **<SET>**.

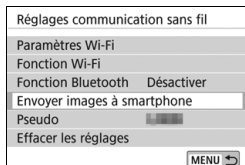

- 3** Sélectionnez **[Envoyer images à smartphone]**.

- ▶ Si vous effectuez cette étape alors qu'une connexion Bluetooth a été établie, un message s'affichera et une connexion Wi-Fi démarrera.



- 4** Sélectionnez les images à envoyer.
 - ▶ Sélectionnez et envoyez les images désirées. Pour des informations sur l'envoi d'images, voir page W-22.

(2) Contrôle rapide durant la lecture

Envoyez des images depuis l'écran de contrôle rapide durant la lecture.

- 1 Connectez l'appareil photo à un smartphone par liaison Bluetooth (Android seulement) ou Wi-Fi** (p. W-15).



- 2 Affichez l'image.**

- Appuyez sur la touche <▶> pour lire les images.



- 3 Appuyez sur la touche <Q>.**

- ▶ L'écran de contrôle rapide apparaît.



- 4 Sélectionnez [📱].**

- ▶ Si vous effectuez cette étape alors qu'une connexion Bluetooth a été établie, un message s'affichera et une connexion Wi-Fi démarrera.



- 5 Sélectionnez les images à envoyer.**

- ▶ Sélectionnez et envoyez les images désirées. Pour des informations sur l'envoi d'images, voir page W-22.

Envoi d'images séparées

Sélectionnez et envoyez les images individuellement.



1 Sélectionnez une image à envoyer.

- Appuyez sur les touches directionnelles <◀> <▶> pour sélectionner une image à envoyer, puis appuyez sur <SET>.
- Vous pouvez passer à l'affichage de l'index et sélectionner une image en appuyant sur la touche <☑>.



2 Sélectionnez [Env. img affi.].

- Pour sélectionner la taille à laquelle l'image sera envoyée, sélectionnez [Redimens. img.] et appuyez sur <SET>.
- Sélectionnez [Env. img affi.] et appuyez sur <SET> pour envoyer l'image affichée.
- ▶ Une fois le transfert terminé, l'écran de l'étape 1 réapparaît.
- Pour envoyer une autre image, répétez les étapes 1 et 2.

2

Connexion à un smartphone compatible NFC par liaison Wi-Fi



Cette section décrit comment connecter l'appareil photo à un smartphone compatible NFC par liaison Wi-Fi.

La connexion à un smartphone par liaison Wi-Fi vous permet d'effectuer les opérations suivantes :

- Afficher sur un smartphone des images stockées dans l'appareil photo ou sauvegarder des images affichées sur un smartphone.
- Commander à distance l'appareil pour prendre une photo ou modifier ses réglages au moyen d'un smartphone.
- Envoyer des images de l'appareil photo à un smartphone.
- Installer Camera Connect sur le smartphone avant de configurer une connexion (p. W-8).
- Pour connaître les procédures de connexion d'un smartphone compatible Bluetooth par liaison Wi-Fi, voir « Connexion à un smartphone compatible Bluetooth par liaison Wi-Fi » (p. W-9).
- Si le smartphone auquel vous voulez vous connecter par liaison Wi-Fi n'est pas compatible Bluetooth ni NFC, voir « Connexion à un smartphone par liaison Wi-Fi au moyen de la touche <(r)> » (p. W-31).

Connexion Wi-Fi à un smartphone compatible NFC

Vous pouvez connecter des smartphones compatibles NFC par liaison Wi-Fi en les mettant en contact avec l'appareil photo.

- Les smartphones affichant la marque  sont compatibles NFC.
- Certains smartphones sont compatibles NFC même s'ils n'affichent pas la marque . Dans un tel cas, vérifiez la position de l'antenne NFC en vous référant au mode d'emploi du smartphone.
- Pour connaître le réglage NFC du smartphone, consultez son mode d'emploi.
- Si vous n'êtes pas certain de la compatibilité NFC de votre smartphone, contactez le fabricant du smartphone.

 Il est possible que la connexion Wi-Fi ne puisse pas être établie avec la fonction NFC, même si le smartphone est compatible NFC. Le cas échéant, établissez une connexion Wi-Fi en suivant la procédure « Connexion à un smartphone par liaison Wi-Fi au moyen de la touche <(?)> » (p. W-31).

Établissement d'une connexion Wi-Fi

Pour connecter l'appareil photo à un smartphone compatible NFC par liaison Wi-Fi, reportez-vous au guide de connexion facile de Camera Connect ou suivez les étapes ci-dessous.

- (1) **Mettez sous tension l'appareil photo et le smartphone.**
- (2) **Activez la fonction NFC sur l'appareil photo et sur le smartphone.**
- (3) **Mettez le smartphone en contact avec l'appareil photo pour qu'ils se touchent.**

- Pour connaître le réglage NFC de l'appareil photo, voir page W-6.
- Pour connaître les réglages Wi-Fi et NFC du smartphone ainsi que la position de son antenne NFC, consultez le mode d'emploi du smartphone.

1 Activez la fonction NFC sur l'appareil photo et sur le smartphone (p. W-6).

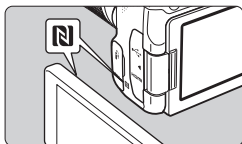

2 Mettez le smartphone en contact avec l'appareil photo.

- Si le site de téléchargement de Camera Connect s'affiche sur le smartphone, installez Camera Connect (p. W-8).
- Si une image est en cours de lecture sur l'appareil photo, fermez-la en appuyant sur la touche <▶>.
- Faites coïncider la marque **N** sur le smartphone avec celle sur l'appareil photo, de façon à ce que les deux dispositifs se touchent.
- Lorsque le moniteur LCD de l'appareil photo affiche un message indiquant que l'établissement de la connexion est en cours, éloignez le smartphone de l'appareil photo.
- ▶ Camera Connect est lancé sur le smartphone et établit la connexion.

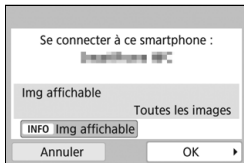

3 Établissez une connexion Wi-Fi.

- ▶ Une fois la connexion établie, l'écran de gauche apparaît sur le moniteur LCD de l'appareil photo. Lorsque vous vous reconnectez au même smartphone via la fonction NFC, cet écran ne s'affiche plus.
- Sélectionnez **[OK]**, puis appuyez sur **<SET>**. Après l'affichage d'un message, l'écran **[Wi-Fi activé]** apparaît.

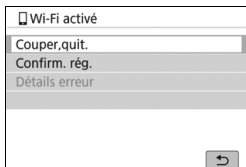

Écran **[Wi-Fi activé]**

[Couper, quit.]

- Met fin à la connexion Wi-Fi.

[Confirm. rég.]

- Vous pouvez vérifier les réglages.

[Détails erreur]

- Si une erreur de connexion Wi-Fi se produit, vous pouvez vérifier les détails de l'erreur.

Appuyez sur la touche **<MENU>** pour passer au menu.

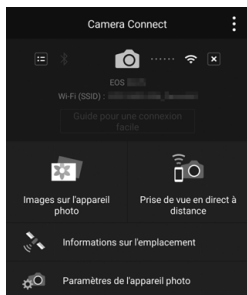

- ▶ La fenêtre principale de Camera Connect s'affichera sur le smartphone.

La connexion Wi-Fi à un smartphone est maintenant terminée.

- ▶ Commandez l'appareil photo au moyen de Camera Connect. Voir page W-18.
- Pour savoir comment mettre fin à la connexion Wi-Fi, voir « Fin de la connexion Wi-Fi » (p. W-19).

Envoi d'images de l'appareil photo à un smartphone

En mettant en contact un smartphone compatible NFC avec l'appareil photo pendant la lecture d'une image sur l'appareil photo, vous pouvez établir une connexion Wi-Fi automatiquement et envoyer l'image au smartphone, même si aucune connexion Bluetooth ou Wi-Fi n'avait été établie au préalable.

- Dans l'écran **[Paramètres Wi-Fi]**, réglez à l'avance **[Wi-Fi]** à **[Activer]** et **[Connexion NFC]** à **[Activer]** (p. W-6).
- Pour connaître les réglages Wi-Fi et NFC du smartphone ainsi que la position de son antenne NFC, consultez le mode d'emploi du smartphone.



1 Affichez l'image.

- Appuyez sur la touche <  > pour lire les images.

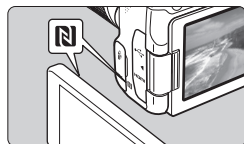

2 Mettez le smartphone en contact avec l'appareil photo.

- Faites coïncider la marque  sur le smartphone avec celle sur l'appareil photo, de façon à ce que les deux dispositifs se touchent.
- Lorsqu'un message indiquant que la connexion est établie s'affiche sur le moniteur LCD de l'appareil photo, éloignez le smartphone.



3 Sélectionnez les images à envoyer.

- Sélectionnez et envoyez les images désirées. Pour des informations sur l'envoi d'images, voir page W-22.



4 Interrompez le transfert d'image

- Appuyez sur la touche <MENU> sur l'écran de transfert d'image.
- Sélectionnez [OK] dans l'écran de gauche, puis appuyez sur <SET> pour mettre fin à la fois au transfert d'image et à la connexion Wi-Fi.



3

Connexion à un smartphone par liaison Wi-Fi au moyen de la touche <((Ⓜ))>

Cette section décrit comment connecter l'appareil photo à un smartphone par liaison Wi-Fi au moyen de la touche <((Ⓜ))>.

La connexion à un smartphone par liaison Wi-Fi vous permet d'effectuer les opérations suivantes :

- Afficher sur un smartphone des images stockées dans l'appareil photo ou sauvegarder des images affichées sur un smartphone.
- Commander à distance l'appareil pour prendre une photo ou modifier ses réglages au moyen d'un smartphone.
- Envoyer des images de l'appareil photo à un smartphone.
- Installer Camera Connect sur le smartphone avant de configurer une connexion (p. W-8).
- Pour connaître les procédures de connexion d'un smartphone compatible Bluetooth par liaison Wi-Fi, voir « Connexion à un smartphone compatible Bluetooth par liaison Wi-Fi » (p. W-9).
- Pour connaître les procédures de connexion d'un smartphone compatible NFC par liaison Wi-Fi, voir « Connexion à un smartphone compatible NFC par liaison Wi-Fi » (p. W-23).

Établissement d'une connexion Wi-Fi

Pour connecter l'appareil photo à un smartphone par liaison Wi-Fi, reportez-vous au guide de connexion facile de Camera Connect ou suivez les étapes ci-dessous.

Réglez à l'avance **[Wi-Fi]** à **[Activer]** dans l'écran **[Paramètres Wi-Fi]** (p. W-6).

Opérations sur l'appareil photo-1

1 Appuyez sur la touche <(?)>.



2 Sélectionnez **[☐]** (Connexion au smartphone).

- Si l'historique (p. W-37) est affiché, changez d'écran au moyen des touches <◀> <▶>.
- Si l'écran **[Réglages communication sans fil]** est affiché, réglez les paramètres Wi-Fi (p. W-6).

3 Sélectionnez **[Enregistrer périph pour connexion]**.

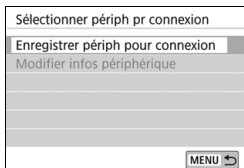

Installer Camera Connect sur le smartphone. Afficher code QR pour site de téléchargement ?

Ne pas afficher

Android

iOS

4 Sélectionnez [Ne pas afficher].

- Si Camera Connect est déjà installé, sélectionnez [**Ne pas afficher**] et appuyez sur < (SET) >.
- Si Camera Connect n'est pas installé, sélectionnez [**Android**] ou [**iOS**] dans l'écran de gauche, balayez le code QR affiché au moyen du smartphone, puis accédez à Google Play ou à l'App Store et installez Camera Connect.

SSID (nom du réseau)

En attente de connexion

Connecter périphérique à appareil avec réglages réseau ci-dessous puis lancer app/Logiciel Canon

SSID

Canon0A

Mot de passe

Annuler

Changer réseau

Mot de passe

5 Vérifiez le SSID et le mot de passe.

- Vérifiez le SSID (nom du réseau) et le mot de passe affichés sur le moniteur LCD de l'appareil photo.

Opérations sur le smartphone

Exemple d'écran de smartphone

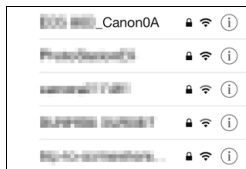

6 Utilisez le smartphone pour établir une connexion Wi-Fi.

- Activez la fonction Wi-Fi du smartphone, puis sélectionnez le SSID (nom du réseau) que vous avez vérifié à l'étape 5.
- Entrez le mot de passe que vous avez vérifié à l'étape 5.

7 Démarrez Camera Connect.

- Une fois que l'écran [En attente de connexion] est affiché sur le moniteur LCD de l'appareil photo, démarrez Camera Connect sur le smartphone.

8 Sélectionnez l'appareil photo auquel vous souhaitez vous connecter par liaison Wi-Fi.

- Sélectionnez et appuyez sur l'appareil photo auquel vous souhaitez vous connecter par liaison Wi-Fi dans [Appareils photo] sur Camera Connect.

Opérations sur l'appareil photo-2

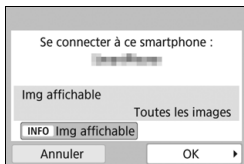

9 Établissez une connexion Wi-Fi.

- ▶ Une fois la connexion établie, l'écran de gauche apparaît sur le moniteur LCD de l'appareil photo. Lorsque vous vous reconnectez au même smartphone via la fonction NFC, cet écran ne s'affiche plus.
- Sélectionnez **[OK]**, puis appuyez sur **<SET>**. Après l'affichage d'un message, l'écran **[Wi-Fi activé]** apparaît.

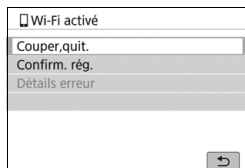

Écran **[Wi-Fi activé]**

[Couper, quit.]

- Met fin à la connexion Wi-Fi.

[Confirm. rég.]

- Vous pouvez vérifier les réglages.

[Détails erreur]

- Si une erreur de connexion Wi-Fi se produit, vous pouvez vérifier les détails de l'erreur.

Appuyez sur la touche **<MENU>** pour passer au menu.

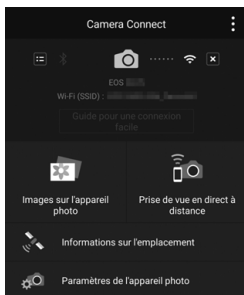

- ▶ La fenêtre principale de Camera Connect s'affichera sur le smartphone.

La connexion Wi-Fi à un smartphone est maintenant terminée.

- ▶ Commandez l'appareil photo au moyen de Camera Connect. Voir page W-18.
- Pour savoir comment mettre fin à la connexion Wi-Fi, voir « Fin de la connexion Wi-Fi » (p. W-19).
- Pour reconnecter l'appareil par liaison Wi-Fi, voir « Reconnexion par liaison Wi-Fi » (p. W-37).

Lorsqu'une connexion Wi-Fi est établie, vous pouvez envoyer des images à un smartphone à partir du menu de l'appareil photo (**[Envoyer images à smartphone]**) ou depuis l'écran de contrôle rapide durant la lecture. Voir page W-20 pour plus de détails.

Reconnexion par liaison Wi-Fi

Reconnectez l'appareil photo par liaison Wi-Fi à un dispositif ou service auquel vous vous êtes déjà connecté et aviez enregistré les paramètres de connexion.

1 Appuyez sur la touche <(1)>.

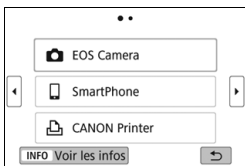

2 Sélectionnez un élément.

- Sélectionnez l'élément auquel se connecter par liaison Wi-Fi dans l'historique affiché. Si l'élément n'est pas affiché, appuyez sur les touches <◀> <▶> pour changer d'écran.
- Après avoir sélectionné l'élément, appuyez sur <SET>.

3 Effectuez les opérations sur le dispositif connecté.

☑ Smartphone

- Activez la fonction Wi-Fi du smartphone, puis lancez Camera Connect.
- Si la destination de connexion du smartphone a été modifiée, rétablissez le réglage pour vous connecter à l'appareil photo par liaison Wi-Fi.

Précautions à prendre pour les fonctions de communication sans fil

■ Pays et régions autorisant l'utilisation de la fonction de communication sans fil

L'utilisation de la fonction de communication sans fil est restreinte dans certains pays et régions, et une utilisation illégale peut être punissable en vertu des réglementations locales ou nationales. Pour éviter d'enfreindre les réglementations sur la fonction de communication sans fil, consultez le site Web de Canon pour vérifier où l'utilisation est autorisée.

Veuillez noter que Canon ne saurait être tenu responsable de tout problème découlant de l'utilisation de la fonction de communication sans fil dans d'autres pays ou régions.

■ Numéro de modèle

EOS REBEL T7i/EOS 800D : DS126661 (y compris le modèle du module WLAN : ES200, modèle du module Bluetooth : WM500)

Complies with
IMDA Standards
DB00671

Le présent appareil est conforme à la partie 15 des règles de la FCC et aux normes des CNR d'Industrie Canada applicables aux appareils radio exempts de licence. L'exploitation est autorisée aux deux conditions suivantes : (1) l'appareil ne doit pas produire de brouillage, et (2) l'appareil doit accepter tout brouillage subi, même si le brouillage est susceptible d'en compromettre le fonctionnement.

Les connaissances scientifiques dont nous disposons n'ont mis en évidence aucun problème de santé associé à l'usage des appareils sans fil à faible puissance. Nous ne sommes cependant pas en mesure de prouver que ces appareils sans fil à faible puissance sont entièrement sans danger. Les appareils sans fil à faible puissance émettent une énergie fréquence radioélectrique (RF) très faible dans le spectre des micro-ondes lorsqu'ils sont utilisés. Alors qu'une dose élevée de RF peut avoir des effets sur la santé (en chauffant les tissus), l'exposition à de faibles RF qui ne produisent pas de chaleur n'a pas de mauvais effets connus sur la santé. De nombreuses études ont été menées sur les expositions aux RF faibles et n'ont découvert aucun effet biologique. Certaines études ont suggéré qu'il pouvait y avoir certains effets biologiques, mais ces résultats n'ont pas été confirmés par des recherches supplémentaires. Ce modèle a été testé et jugé conforme aux limites d'exposition aux rayonnements énoncées pour un environnement non contrôlé et respecte les règles des radioélectriques (RF) de la FCC lignes directrices d'exposition et d'exposition aux fréquences radioélectriques (RF) CNR-102 de l'IC.

CAN ICES-3 (B) / NMB-3 (B)

Le soussigné, Canon Inc., déclare que le présent équipement est conforme à la Directive 2014/53/UE.

Le texte complet de la déclaration UE de conformité est disponible à l'adresse internet suivante : <http://www.canon-europe.com/ce-documentation>

Gamme de fréquence Wi-Fi :	2 401 MHz - 2 473 MHz
Puissance de sortie maximale Wi-Fi :	13,64 dBm
Gamme de fréquence Bluetooth :	2 402 MHz - 2 480 MHz
Puissance de sortie maximale Bluetooth :	7,14 dBm

Veuillez écrire à l'adresse suivante pour obtenir la Déclaration de conformité originale :

CANON EUROPA N.V.

Bovenkerkerweg 59, 1185 XB Amstelveen, The Netherlands

CANON INC.

30-2, Shimomaruko 3-chome, Ohta-ku, Tokyo 146-8501, Japan

Marques commerciales

- Microsoft et Windows sont des marques déposées ou des marques enregistrées de Microsoft Corporation aux États-Unis d'Amérique et/ou dans d'autres pays.
- Macintosh et Mac OS sont des marques déposées d'Apple Inc., enregistrées aux États-Unis d'Amérique et dans d'autres pays.
- Le logo Wi-Fi CERTIFIED et la marque Wi-Fi Protected Setup sont des marques commerciales de la Wi-Fi Alliance.
- WPS tel qu'il apparaît sur les écrans de réglage de l'appareil photo et dans ce mode d'emploi est l'acronyme de Wi-Fi Protected Setup (Configuration Wi-Fi sécurisée).
- UPnP est une marque commerciale de UPnP Implementers Corporation.
- La marque verbale et les logos Bluetooth® sont des marques déposées détenues par Bluetooth SIG, Inc. et toute utilisation de ces marques par Canon Inc. doit faire l'objet d'une licence. Les autres marques et noms commerciaux sont la propriété de leurs détenteurs respectifs.
- Le Repère N est une marque ou une marque déposée de NFC Forum, Inc. aux États-Unis d'Amérique et dans d'autres pays.
- Toutes les autres marques déposées sont la propriété de leurs détenteurs respectifs.

Index

A

Android..... W-8

B

Bluetooth..... W-9, W-10
Connexion W-11

C

Camera Connect..... W-8, W-18
Commande à distance W-18
Communication avec un smartphone
..... W-9, W-23, W-31
Contrôle rapide W-21

E

Env. img affi. W-22
Envoi d'images..... W-20, W-28
Envoyer images à smartphone
..... W-20, W-28

I

iOS..... W-8

M

Mot de passe W-16, W-33

N

NFC..... W-23, W-24, W-25
Envoi d'images W-28
Nom du réseau → SSID

P

Paramètres Wi-Fi..... W-6
Pseudo..... W-7

R

Reconnexion..... W-37

S

SSID..... W-16, W-33
Synchronisation W-12

T

Touche Wi-Fi W-31, W-32

V

Visionnement des images W-18

Les descriptions dans ce mode d'emploi datent de décembre 2016. Pour des informations sur la compatibilité avec des produits commercialisés après cette date, prenez contact avec un Service Après-Vente Canon. Pour le mode d'emploi le plus récent, consultez le site Web de Canon.

Canon

EOS *REBEL T7i* EOS 800D

Español

Manual de instrucciones básicas de la cámara

El Manual de instrucciones básicas de la cámara cubre las funciones y el manejo básicos.

Los manuales de instrucciones (archivos PDF) y software pueden descargarse desde el sitio web de Canon (p. 4, 163).

www.canon.com/icpd

Introducción

La EOS REBEL T7i o EOS 800D es una cámara SLR digital que incorpora un sensor CMOS de detalle fino con aprox. 24,2 megapíxeles efectivos, DIGIC 7, AF de 45 puntos de alta precisión y alta velocidad (hasta 45 puntos AF en cruz), velocidad máxima de disparos en serie de aprox. 6 disparos/s, disparo con Visión en Directo, grabación de vídeo de alta definición completa (Full HD) y función Wi-Fi/NFC/Bluetooth (comunicación inalámbrica).

Antes de empezar a disparar, lea lo siguiente

Para evitar accidentes y fotografías mediocres, primero lea las “Precauciones de seguridad” (p. 15-17) y las “Precauciones de manejo” (p. 18-20). También, lea atentamente este manual para asegurarse de utilizar la cámara correctamente.

Consulte este manual mientras utiliza la cámara para conocerla mejor

Haga algunos disparos de prueba mientras lee este manual y observe los resultados. De este modo entenderá mejor cómo funciona la cámara. Asegúrese de guardar este manual en un lugar seguro, de modo que pueda consultarlo de nuevo cuando sea necesario.

Prueba de la cámara antes de usarla y responsabilidad

Después de fotografiar, reproduzca las imágenes y revise si se grabaron correctamente. Si la cámara o la tarjeta de memoria fallan y las imágenes no se pueden grabar o descargar en un ordenador, Canon no se hará responsable de las pérdidas o de los inconvenientes causados.

Derechos de autor

Las leyes sobre derechos de autor de su país pueden prohibir el uso de imágenes grabadas, o de la música sujeta a derechos de autor y las imágenes con música que se encuentran en la tarjeta de memoria, fuera del uso privado. Asimismo, debe tener en cuenta que en algunas representaciones públicas, exposiciones, etc., se prohíbe tomar fotografías incluso para uso privado.

Lista de comprobación de elementos

Antes de empezar, compruebe si los siguientes elementos acompañan a la cámara. Si falta alguno, póngase en contacto con el distribuidor.



Cámara

(con marco del ocular y tapa del cuerpo)



Correa



Batería LP-E17

(con tapa protectora)



**Cargador de batería
LC-E17/LC-E17E***

* Se proporciona el cargador de batería LC-E17 o LC-E17E. (El cargador LC-E17E incluye un cable de alimentación).

- **La cámara no incluye el CD-ROM del software ni un cable de interfaz o cable HDMI.**
- En la página siguiente, se detallan los Manuales de instrucciones que se proporcionan.
- Si adquirió un kit con objetivo, compruebe que se hayan incluido los objetivos.
- Procure no perder ninguno de los elementos mencionados.



Cuando necesite Manuales de instrucciones de objetivos, puede descargarlos desde el sitio web de Canon (p. 4).

Los Manuales de instrucciones de objetivos (PDF) son para objetivos que se venden individualmente. Tenga en cuenta que cuando adquiere el kit con objetivos, algunos de los accesorios incluidos con los objetivos pueden no coincidir con los que figuran en el Manual de instrucciones de objetivos.



El software puede descargarse desde el sitio web de Canon (p. 163) para usarlo.

Manuales de instrucciones



Manual de instrucciones básicas de la función Wi-Fi (comunicación inalámbrica) y de la cámara

El cuadernillo es las Instrucciones básicas.

Manuales de instrucciones más detallados (archivos PDF) pueden descargarse desde el sitio web de Canon.

Descarga y visualización de los Manuales de instrucciones (archivos PDF)

1 Descargue los Manuales de instrucciones (archivos PDF).

- Conéctese a Internet y acceda al siguiente sitio web de Canon.

www.canon.com/icpd

- Seleccione su país o región de residencia y descargue los manuales de instrucciones.

Manuales de instrucciones disponibles para descargar

- **Instrucciones de la cámara**
- **Manual de instrucciones de la función Wi-Fi (comunicación inalámbrica)**
- **Manual de instrucciones básicas de la función Wi-Fi (comunicación inalámbrica) y de la cámara**
- **Manuales de instrucciones del objetivo**
- **Manuales de instrucciones del software**

2 Consulte los Manuales de instrucciones (archivos PDF).

- Haga doble clic en un Manual de instrucciones (archivo PDF) descargado para abrirlo.
- Para ver los manuales de instrucciones (archivos PDF), se necesita Adobe Acrobat Reader DC u otro lector de PDF de Adobe (se recomienda la versión más reciente).
- Adobe Acrobat Reader DC se puede descargar gratis desde Internet.
- Para aprender a usar el software de visualización de PDF, consulte la sección de ayuda del software.

Los Manuales de instrucciones (archivos PDF) también se pueden descargar usando el código QR.



www.canon.com/icpd

- Se necesita una aplicación de software para leer el código QR.
- Seleccione su país o región de residencia y descargue los Manuales de instrucciones.
- El código QR también puede visualizarse en [**4: URL software/manual**].

1

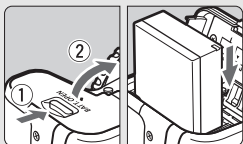

Inserte la batería (p. 32).

- Tras la compra, cargue la batería para comenzar a utilizarla (p. 30).

2

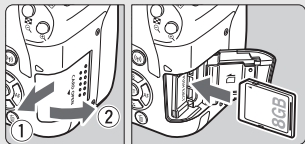

Inserte la tarjeta (p. 33).

- Con la etiqueta de la tarjeta orientada hacia la parte trasera de la cámara, insértela en la ranura de la tarjeta.

3

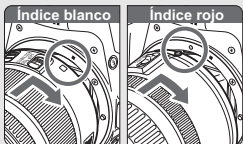

Monte el objetivo (p. 42).

- Alinee el índice de montaje blanco o rojo del objetivo con el índice de montaje de la cámara del mismo color para montar el objetivo.

4

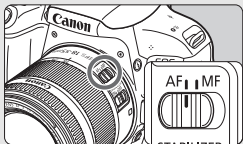

Sitúe el conmutador de modos de enfoque del objetivo en <AF> (p. 42).

5

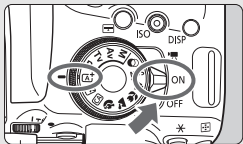

Sitúe el interruptor de alimentación en <ON> y, a continuación, ajuste el dial de modo en <A+> (Escena inteligente autom.) (p. 66).

- Todos los ajustes necesarios de la cámara se realizarán automáticamente.

6

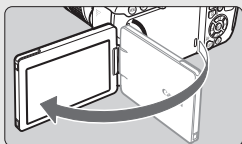

Despliegue el monitor LCD

(p. 35).

- Cuando se muestre en el monitor LCD la pantalla de ajuste de Fecha/Hora/Zona, consulte la página 38.

7



Enfoque el motivo (p. 45).

- Mire por el visor y sitúe el motivo de modo que quede encuadrado en el centro del visor.
- Presione el disparador hasta la mitad y la cámara enfocará el motivo.
- Se levantará el flash incorporado si es necesario.

8

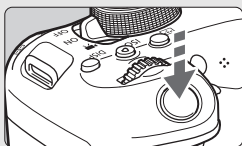

Tome la fotografía (p. 45).

- Presione el disparador hasta el fondo para tomar la fotografía.

9



Revise la imagen.

- La imagen recién captada aparecerá en el monitor LCD durante aprox. 2 segundos.
- Para volver a visualizar la imagen, presione el botón <▶> (p. 90).

- Para disparar mientras observa el monitor LCD, consulte “Disparo con Visión en Directo” (p. 127).
- Para ver las imágenes captadas, consulte “Reproducción de imágenes” (p. 90).
- Para borrar imágenes, consulte “Borrado de imágenes” (p. 160).

Tarjetas compatibles

Las siguientes tarjetas se pueden utilizar con la cámara independientemente de la capacidad. **Si la tarjeta es nueva o fue formateada (inicializada) previamente por otra cámara o un ordenador, formatee la tarjeta con esta cámara (p. 61).**

- **Tarjetas de memoria SD/SDHC*/SDXC***

* Compatible con tarjetas UHS-I.

Tarjetas que pueden grabar vídeos

Cuando grabe vídeos, utilice una tarjeta de gran capacidad con una clase de velocidad de lectura/escritura por lo menos tan alta como se muestra en la siguiente tabla.

Tamaño de grabación de vídeo (p. 146)		Formatos de grabación	
		MOV	MP4
ALL-I*		Clase de velocidad UHS 3 o más rápida	-
IPB (Estándar)		-	Clase de velocidad SD 10 o más rápida
	Diferente de lo anterior	-	Clase de velocidad SD 6 o más rápida
IPB (Ligero)		-	Clase de velocidad SD 4 o más rápida

* La calidad de grabación de imagen que se ajusta automáticamente para la grabación de vídeo time-lapse.

- Si utiliza una tarjeta con una velocidad de escritura lenta para grabar vídeos, es posible que el vídeo no se grabe correctamente. Además, si reproduce un vídeo en una tarjeta que tenga una velocidad de lectura lenta, es posible que el vídeo no se reproduzca correctamente.
- Para comprobar la velocidad de lectura/escritura de la tarjeta, consulte el sitio web del fabricante de la tarjeta.



En este manual, el término "tarjeta" hace referencia a las tarjetas de memoria SD, las tarjetas de memoria SDHC y las tarjetas de memoria SDXC.

* **La cámara no incluye una tarjeta para la grabación de imágenes/vídeos.** Debe adquirirla por separado.

Capítulos

	Introducción	2
1	Para empezar y operaciones básicas de la cámara	29
2	Fotografía básica y reproducción de imágenes	65
3	Ajuste de los modos AF y de avance	93
4	Ajustes de imagen	105
5	Operaciones avanzadas para efectos fotográficos	117
6	Fotografía con el monitor LCD (Disparo con Visión en Directo)	127
7	Grabación de vídeo	143
8	Funciones prácticas	149
9	Reproducción de imágenes	153
10	Guía de iniciación del software / Descarga de imágenes en un ordenador	161

Símbolos utilizados en este manual

Iconos de este manual



: Indica el dial principal.

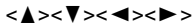

: Indican hacia arriba, abajo, izquierda y derecha en las teclas en cruz <⬆> respectivamente.



: Indica el botón de ajustes.



: Indica que cada función permanece activa durante aproximadamente 4, 6, 10 o 16 segundos después de soltar el botón.

* Además de lo anterior, los iconos y símbolos utilizados en los botones de la cámara y mostrados en el monitor LCD también se utilizan en este manual cuando se hace referencia a las operaciones y funcionalidades pertinentes.



: Indica una función que se puede cambiar presionando el botón <MENU> para modificar sus ajustes.



: Este icono que aparece en la parte superior derecha del título de la página indica que la función solo está disponible en los modos de la Zona creativa (p. 25).



: Números de páginas de referencia para obtener más información.



: Advertencia para evitar problemas al fotografiar.



: Información complementaria.



: Sugerencia o consejo para fotografiar mejor.



: Consejo para la solución de problemas.



Supuestos básicos y fotos de muestra

- Todas las operaciones descritas en este manual suponen que el interruptor de alimentación está ajustado en <ON> (p. 36).
- Se presupone que todos los ajustes del menú y de las funciones personalizadas son los predeterminados.
- Las ilustraciones de este manual muestran como ejemplo la cámara con un objetivo EF-S18-55mm f/4-5.6 IS STM.
- El objetivo de las fotos de muestra que se muestran en la cámara y se utilizan en este manual es ilustrar los efectos de manera más clara.

Contenido

Introducción	2
Lista de comprobación de elementos	3
Manuales de instrucciones	4
Guía de iniciación rápida	6
Tarjetas compatibles	8
Capítulos	9
Símbolos utilizados en este manual	10
Precauciones de seguridad	15
Precauciones de manejo	18
Nomenclatura	21

1 Para empezar y operaciones básicas de la cámara **29**

Carga de la batería	30
Instalación y extracción de la batería	32
Instalación y extracción de la tarjeta	33
Uso del monitor LCD	35
Encendido de la alimentación	36
Ajuste de la fecha, hora y zona horaria	38
Selección del idioma de la interfaz	41
Montaje y desmontaje de un objetivo	42
Operaciones fotográficas básicas	44
Establecer el nivel de visualización de la pantalla	46
 Control rápido para funciones de disparo	52
 Operaciones y configuraciones del menú	54
 Uso de la cámara con la pantalla táctil	58
Formateado de la tarjeta	61
Cambio de la pantalla del monitor LCD	62
Visualización del nivel electrónico	63

2 Fotografía básica y reproducción de imágenes 65

	Toma de fotografías totalmente automática (Escena inteligente automática)...	66
	Técnicas de fotografía totalmente automática (Escena inteligente automática)...	69
	Disparo cuando no puede usar el flash	70
	Disparo automático creativo	71
	Fotografía de retratos	72
	Fotografía de paisajes	73
	Fotografía de primeros planos	74
	Fotografía de objetos en movimiento	75
	SCN: Modo de escena especial	76
	Disparar fotos de grupo	77
	Fotografía de niños	78
	Fotografía de comida	79
	Fotografía de retratos a la luz de las velas	80
	Fotografía de retratos nocturnos (con trípode).....	81
	Fotografía de escenas nocturnas (sin trípode).....	82
	Fotografía de escenas a contraluz.....	83
	Disparo con efectos de filtros creativos	84
	Control rápido	86
	Ajuste de la luminosidad	89
	Reproducción de imágenes	90



3 Ajuste de los modos AF y de avance 93

	AF: Cambio del funcionamiento del enfoque automático (Operación AF)...	94
	Selección del área AF y el punto AF	96
	Modos de selección de área AF	99
	MF: Enfoque manual	101
	Selección del modo de avance	102
	Uso del autodisparador	103



4 Ajustes de imagen 105

Ajuste de la calidad de grabación de imágenes	106
ISO: Ajuste de la sensibilidad ISO para fotos	108
 Selección de un estilo de imagen	109
WB: Adecuación a la fuente de luz (Balance de blancos)	111
Corrección automática de la luminosidad y el contraste (Luminosidad Automática) ...	112
Ajuste de la reducción de ruido.....	113
Reducción del parpadeo	115

5 Operaciones avanzadas para efectos fotográficos 117





P : AE programada	118
Tv : Transmisión del movimiento del motivo (AE con prioridad a la velocidad de obturación).....	119
Av : Cambio de la profundidad de campo (AE con prioridad a la abertura) ...	120
M : Exposición manual	121
Ajuste de la compensación de la exposición deseada	122
Ahorquillado automático de la exposición (AEB).....	123
 Bloqueo de la exposición (Bloqueo AE)	124
 Uso del flash incorporado	125

6 Fotografía con el monitor LCD (Disparo con Visión en Directo) 127



 Fotografía con el monitor LCD.....	128
 Disparo con efectos de filtros creativos.....	131
Cambio del funcionamiento del enfoque automático (Operación AF) ...	133
Enfoque con AF (Sistema AF)	136
 Disparar con el disparador táctil.....	141

7 Grabación de vídeo 143

 Grabación de vídeo	144
Grabación con exposición automática	144
Ajuste del tamaño de grabación de vídeo.....	146

8	Funciones prácticas	149
	Funciones prácticas	150
	Desactivación del aviso sonoro	150
	Recordatorio de tarjeta	150
	Ajuste del tiempo de revisión de imagen	151
	Ajuste del tiempo de desconexión automática	151
	Reversión de la cámara a los ajustes predeterminados	152
9	Reproducción de imágenes	153
	 Búsqueda rápida de imágenes	154
	 Reproducción con la pantalla táctil	156
	 Reproducción de vídeos	158
	 Borrado de imágenes	160
10	Guía de iniciación del software / Descarga de imágenes en un ordenador	161
	Guía de iniciación del software.....	162
	Descarga y visualización de los manuales de instrucciones del software (archivos PDF)	164
	Descarga de imágenes en un ordenador	165
	Índice.....	173

 Para una guía de solución de problemas y especificaciones, consulte el Manual de instrucciones que se puede descargar desde el sitio Web de Canon. Para ver cómo descargar el Manual de instrucciones, consulte la página 4.

 **Logotipo de certificación**
 Seleccione [**4**: **Pantalla logo certificación**] y presione < > para mostrar algunos de los logotipos de las certificaciones de la cámara. Otros logotipos de certificación pueden encontrarse en estas Instrucciones, en el cuerpo de la cámara y en el embalaje de la cámara.

Precauciones de seguridad

El propósito de las precauciones siguientes es evitarle, a usted y a otras personas, daños y lesiones. Asegúrese de entender y cumplir plenamente estas precauciones antes de usar el producto.

Si experimenta cualquier avería, problema o daño en el producto, póngase en contacto con el centro de asistencia de Canon más próximo o con el comercio donde adquirió el producto.



Advertencias:

Tenga en cuenta las siguientes advertencias. De lo contrario, podrían producirse lesiones graves o, incluso, la muerte.

- Siga estas medidas de seguridad para evitar incendios, calentamiento excesivo, fugas de productos químicos, explosiones y descargas eléctricas:
 - No utilice baterías, fuentes de alimentación ni accesorios que no se especifiquen en las Instrucciones. No utilice baterías modificadas ni de fabricación casera, ni utilice el producto si está dañado.
 - No cortocircuite, desmonte ni modifique la batería. No aplique calor ni soldadura a la batería. No exponga la batería al fuego ni al agua. No someta la batería a impactos físicos fuertes.
 - No inserte incorrectamente los extremos más y menos de las baterías.
 - No recargue la batería a temperaturas fuera del intervalo de temperatura de carga (de trabajo) admisible. Tampoco supere el tiempo de recarga indicado en las Instrucciones.
 - No inserte objetos metálicos extraños en los contactos eléctricos de la cámara, accesorios, cables de conexión, etc.
- Cuando deseche una batería, aisle los contactos eléctricos con cinta aislante. El contacto con otros objetos metálicos u otras baterías puede provocar incendios o explosiones.
- Si al recargar la batería emite demasiado calor, humo o gases, desconecte inmediatamente el cargador de batería de la fuente de alimentación para detener la recarga. De lo contrario, puede provocar un incendio, daños por calor o descargas eléctricas.
- Si la batería tiene una fuga, cambia de color, se deforma o emite humo o gases, extráigala inmediatamente. Tenga cuidado de no quemarse al hacerlo. Si continúa usándola, puede provocar un incendio, descargas eléctricas o quemaduras.
- Si se produce una fuga, evite que el electrolito entre en contacto con los ojos, la piel y la ropa. Puede producir ceguera o problemas cutáneos. Si el electrolito entra en contacto con los ojos, la piel o la ropa, lave la zona afectada con abundante agua limpia, sin frotarla. Acuda a un médico inmediatamente.
- No deje ningún cable cerca de una fuente de calor. El cable podría deformarse o el material aislante podría fundirse, con el consiguiente peligro de incendio o descarga eléctrica.
- No sujete la cámara en la misma posición durante largos períodos de tiempo. Aunque la cámara no parezca muy caliente, el contacto prolongado con una misma parte del cuerpo puede provocar enrojecimiento de la piel o ampollas debidas a quemaduras de contacto de baja temperatura. Se recomienda el uso de un trípode a las personas que tengan problemas de circulación o la piel muy sensible, o cuando se utilice la cámara en lugares muy cálidos.
- No dispare el flash a nadie que esté conduciendo un automóvil u otro vehículo. Puede provocar un accidente.

- Cuando no esté utilizando la cámara o los accesorios, extraiga la batería y desconecte la clavija de alimentación y cables de conexión del equipo antes de guardarlo. De este modo evitará descargas eléctricas, exceso de calor, incendios y corrosión.
- No utilice el equipo en lugares en los que haya gas inflamable. Así evitará explosiones e incendios.
- Si el equipo se cae, la carcasa se rompe y las piezas internas quedan al descubierto, no toque las piezas internas expuestas. Existe la posibilidad de una descarga eléctrica.
- No desmonte ni modifique el equipo. Las piezas internas tienen un alto voltaje y pueden generar una descarga eléctrica.
- No mire al sol o a una fuente de luz de gran potencia a través de la cámara o el objetivo. Su visión podría resultar dañada.
- Mantenga el equipo lejos del alcance de niños y bebés, incluso mientras lo utiliza. Las correas y los cables pueden provocar accidentalmente asfixia, descargas eléctricas o lesiones. También pueden producirse lesiones o asfixia si un niño o un bebé se traga accidentalmente una pieza o un accesorio de la cámara. Si un niño o un bebé se traga una pieza o un accesorio, acuda a un médico inmediatamente.
- No utilice ni almacene el equipo en lugares con polvo o humedad. Asimismo, mantenga la batería alejada de objetos metálicos y guárdela con su tapa protectora puesta para evitar cortocircuitos. De este modo evitará incendios, exceso de calor, descargas eléctricas y quemaduras.
- Antes de utilizar la cámara en un avión o un hospital, compruebe si está permitido. Las ondas electromagnéticas que emite la cámara pueden interferir con los instrumentos del avión o el equipo del hospital.
- Siga estas medidas de seguridad para evitar incendios y descargas eléctricas:
 - Introduzca siempre la clavija de alimentación por completo.
 - No sujete la clavija de alimentación con las manos húmedas.
 - Cuando vaya a desconectar una clavija de alimentación, sujete la clavija y tire de ella en vez de tirar del cable.
 - No arañe, corte ni doble excesivamente el cable; asimismo, no ponga ningún objeto pesado encima del mismo. No retuerza ni ate los cables.
 - No conecte demasiadas clavijas de alimentación a la misma fuente de alimentación.
 - No utilice un cable si tiene los hilos rotos o el material aislante deteriorado.
- Desenchufe periódicamente la clavija de alimentación y limpie el polvo alrededor de la toma de corriente con un paño seco. Si esa zona tiene polvo o grasa, o está húmeda, el polvo de la fuente de alimentación puede humedecerse y provocar un cortocircuito, con el consiguiente peligro de incendio.
- No conecte la batería directamente a una toma eléctrica o a una toma de mechero de automóvil. La batería puede tener fugas, generar demasiado calor o explotar provocando incendios, quemaduras o lesiones.
- Cuando un niño utilice el producto, un adulto deberá explicarle detalladamente cómo utilizarlo. Supervise a los niños mientras utilicen el producto. Un uso incorrecto puede provocar descargas eléctricas o lesiones.
- No deje al sol un objetivo suelto o fijado a una cámara sin la tapa puesta. El objetivo puede concentrar los rayos del sol y provocar un incendio.
- No cubra ni envuelva el producto con un paño cuando lo esté usando. El calor que se acumule puede deformar la carcasa o producir un incendio.
- Tenga cuidado de que la cámara no se moje. Si el producto cae al agua o si penetran en el mismo agua u objetos metálicos, extraiga inmediatamente la batería. De este modo evitará incendios, descargas eléctricas y quemaduras.
- No utilice disolvente de pintura, benceno ni disolventes orgánicos para limpiar el producto. Puede provocar incendios o riesgos para la salud.



Precauciones: Cumpla las precauciones siguientes. De lo contrario, podrían producirse lesiones físicas o daños a la propiedad.

- No utilice ni almacene el producto en lugares sometidos a altas temperaturas, como el interior de un automóvil a pleno sol. El producto puede calentarse y provocar quemaduras. Si lo hace, también puede provocar fugas o la explosión de la batería, lo que degradará el rendimiento o acortará la vida útil del producto.
- No transporte la cámara si está fijada en un trípode. Si lo hace, puede provocar lesiones o accidentes. Compruebe también que el trípode es lo suficientemente robusto como para soportar la cámara y el objetivo.
- No deje el producto en un entorno de bajas temperaturas durante un largo período de tiempo. El producto se enfriará y puede provocar lesiones al tocarlo.
- No dispare el flash cerca de los ojos. Podría dañar los ojos.

Precauciones de manejo

Cuidado de la cámara

- La cámara es un instrumento de precisión. No la deje caer ni la someta a golpes.
- La cámara no es sumergible y, por tanto, no se puede utilizar para fotografía submarina. Si la cámara se cae al agua accidentalmente, póngase en contacto inmediatamente con el centro de asistencia de Canon más próximo. Elimine las gotas de agua adheridas a la cámara con un paño seco y limpio. Si la cámara ha estado expuesta al salitre propio de un entorno marino, límpiela con un paño limpio húmedo bien escurrido.
- Nunca deje la cámara junto a dispositivos con un campo magnético fuerte, como un imán o un motor eléctrico. Evite también usar o dejar la cámara cerca de cualquier dispositivo que emita fuertes ondas de radio, como una antena de grandes dimensiones. Los campos magnéticos fuertes pueden causar fallos en el funcionamiento de la cámara o destruir los datos de las imágenes.
- No deje la cámara en lugares demasiado calurosos, como el interior de un coche expuesto a la luz directa del sol. Las altas temperaturas pueden producir averías.
- La cámara contiene un sistema de circuitos electrónicos de precisión. No intente nunca desmontarla.
- No bloquee el funcionamiento del flash incorporado o el espejo con el dedo, etc. Si lo hace, puede provocar una avería.
- Si se adhiere polvo al objetivo, al visor, al espejo réflex, a la pantalla de enfoque, etc., utilice solamente un soplador disponible en el mercado para soplarlo. No utilice limpiadores que contengan disolventes orgánicos para limpiar el cuerpo de la cámara o el objetivo. Si se encuentra con algún tipo de suciedad de difícil eliminación, lleve la cámara al centro de asistencia de Canon más próximo.
- No toque los contactos eléctricos de la cámara con los dedos. Así evitará que los contactos se corroan. La corrosión de los contactos puede provocar que la cámara deje de funcionar correctamente.
- Si la cámara se traslada repentinamente de un entorno frío a uno caliente, puede producirse condensación de agua en la cámara y en partes internas. Para evitar la condensación, coloque la cámara en una bolsa de plástico con cierre hermético y permita que se adapte a esa temperatura más cálida antes de sacarla.

- Si se forma condensación de agua en la cámara, no la utilice. Así evitará causar daños en la cámara. Si hay condensación, extraiga el objetivo, la tarjeta y la batería de la cámara; espere a que se haya evaporado totalmente antes de volver a utilizarla.
- Si no va a utilizar la cámara durante un período de tiempo prolongado, extraiga la batería y guarde la cámara en un lugar fresco, seco y con buena ventilación. Aunque la cámara esté guardada, presione el disparador unas cuantas veces de vez en cuando para comprobar que la cámara aún funciona.
- Evite almacenar la cámara en lugares donde haya productos químicos que provoquen óxido o corrosión, como un laboratorio.
- Si la cámara no se ha utilizado durante un período de tiempo prolongado, compruebe todas sus funciones antes de utilizarla. Si no ha utilizado la cámara durante cierto tiempo o tiene prevista una sesión fotográfica importante, como un viaje al extranjero, llévela al centro de asistencia de Canon más cercano para que la revisen o compruebe usted mismo que funciona correctamente.
- Si utiliza repetidamente los disparos en serie o realiza disparos con Visión en Directo o grabaciones de vídeo durante un período prolongado, es posible que la cámara se caliente. Esto no es una avería.
- Si hay una fuente de luz brillante dentro o fuera del área de imagen, es posible que se produzcan imágenes fantasma.

Monitor LCD

- Aunque el monitor LCD está fabricado con tecnología de muy alta precisión y más del 99,99% de píxeles efectivos, es posible que un 0,01% o menos de los píxeles estén vacíos, y también puede haber puntos de color negro, rojo u otros colores. Los píxeles vacíos no suponen una avería. Estos píxeles no afectan a las imágenes grabadas.
- Si se deja encendido el monitor LCD durante un período prolongado de tiempo, puede que haya quedado marcada la pantalla si ve restos de lo que se estaba mostrando. No obstante, esto es solo temporal y desaparecerá si no se utiliza la cámara durante unos días.
- La pantalla del monitor LCD puede parecer ligeramente lenta a bajas temperaturas o mostrarse en negro a altas temperaturas. Volverá a la normalidad a temperatura ambiente.

Tarjetas

Para proteger la tarjeta y sus datos grabados, tenga en cuenta lo siguiente:

- No deje caer la tarjeta, no la doble ni la moje. No la someta a una fuerza excesiva, a impactos físicos ni a vibraciones.
- No toque los contactos electrónicos de la tarjeta con los dedos ni con nada metálico.
- No adhiera pegatinas, etc., a la tarjeta.
- No almacene ni utilice una tarjeta cerca de dispositivos que tengan un fuerte campo magnético, como un televisor, unos altavoces o unos imanes. Evite también los lugares que puedan tener electricidad estática.
- No deje la tarjeta a la luz directa del sol ni cerca de una fuente de calor.
- Guarde la tarjeta en un estuche.
- No almacene las tarjetas en lugares polvorientos, húmedos o demasiado calurosos.

Manchas que se adhieren a la parte frontal del sensor

Además del polvo que entra en la cámara desde el exterior, en raras ocasiones, el lubricante de las piezas internas de la cámara puede manchar la parte frontal del sensor. Si continúan apareciendo manchas en la imagen, es recomendable que un centro de asistencia de Canon limpie el sensor.

Objetivo

Después de desmontar el objetivo de la cámara, deje el objetivo con el extremo posterior hacia arriba y coloque la tapa posterior del objetivo para evitar que se rayen la superficie del objetivo y los contactos eléctricos.



Nomenclatura

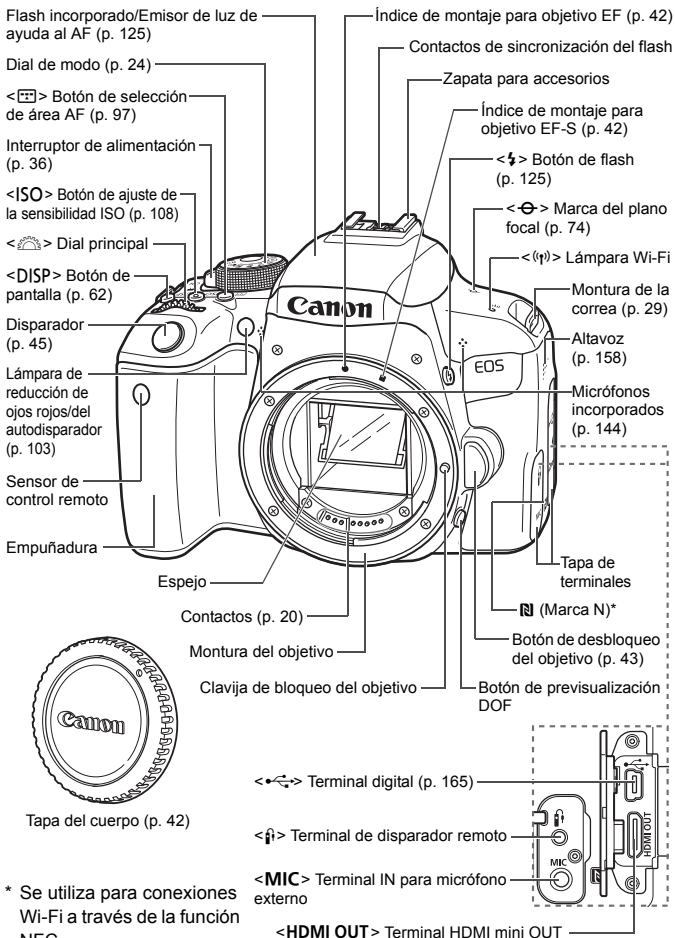

* Se utiliza para conexiones Wi-Fi a través de la función NFC.

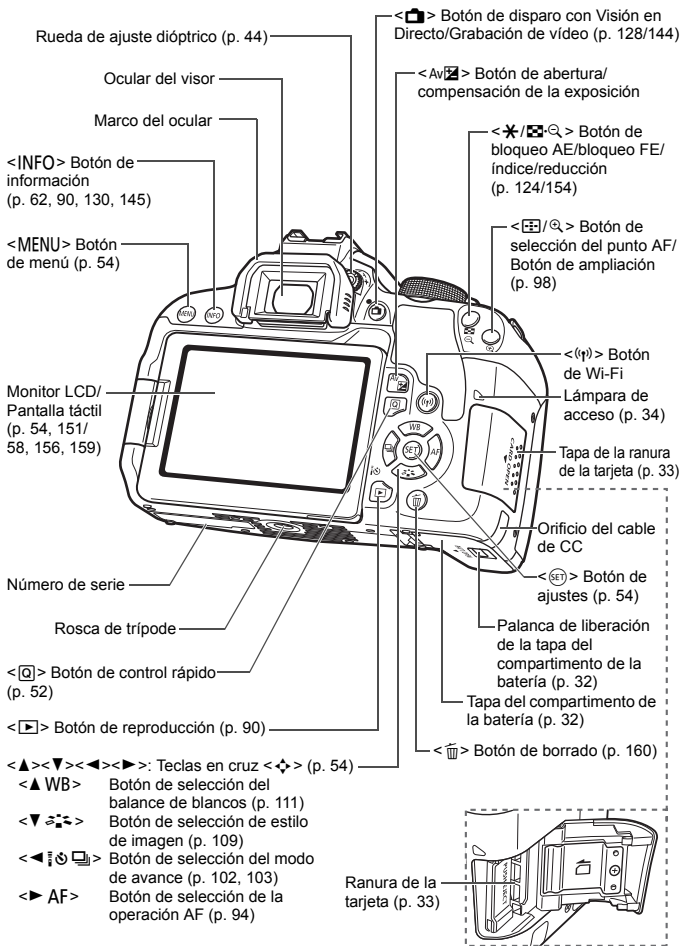

Pantalla de control rápido

(Ejemplo en el modo <P> con [ : Pantalla de disparo: Estándar] (p. 52))

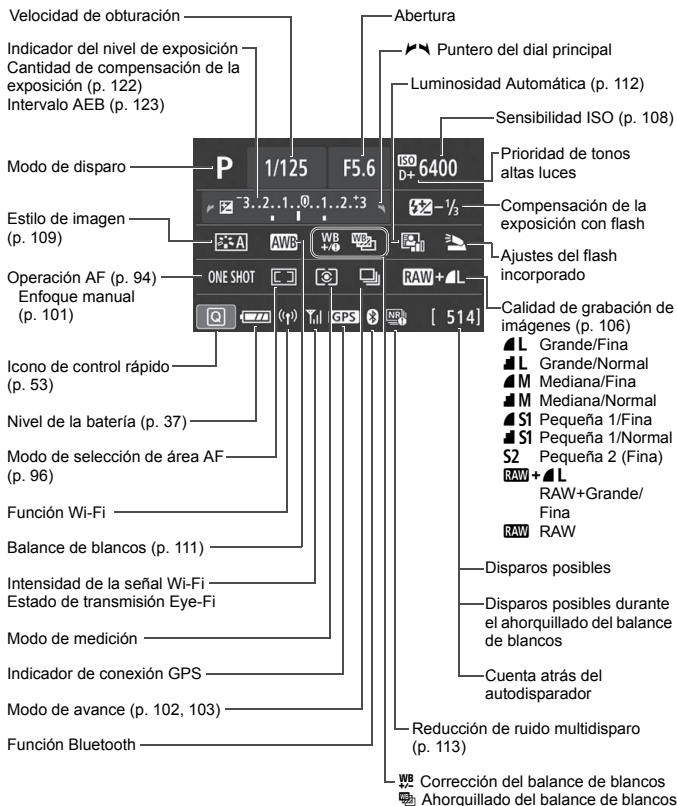

- La pantalla solo mostrará los ajustes aplicados actualmente.

Dial de modo

El dial de modo incluye los modos de zona básica y los modos de zona creativa.

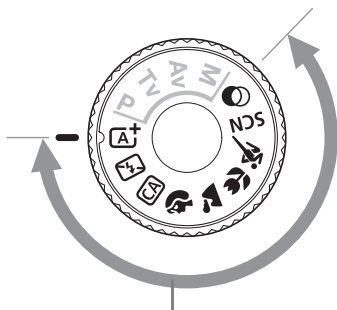

Zona básica

Solo es necesario presionar el disparador. La cámara establece todos los ajustes adecuados para fotografiar el motivo o la escena.

- | | |
|--|----------------------------------|
| A+ : Escena inteligente autom. (p. 66) | : Retratos (p. 72) |
| : Flash desactivado (p. 70) | : Paisajes (p. 73) |
| CA : Automático creativo (p. 71) | : Primeros planos (p. 74) |
| | : Deportes (p. 75) |

SCN: Escena especial (p. 76)

Foto de grupo (p. 77)	Retratos nocturnos (p. 81)
Niños (p. 78)	Escena nocturna sin trípode (p. 82)
Comida (p. 79)	Control contraluz HDR (p. 83)
Luz de velas (p. 80)	

: **Filtros creativos** (p. 84)

B/N con grano	Efecto miniatura
Enfoque suave	Arte estándar HDR
Efecto ojo de pez	Arte vivo HDR
Efecto Acuarela	Arte óleo HDR
Efecto cámara juguete	Arte relieve HDR

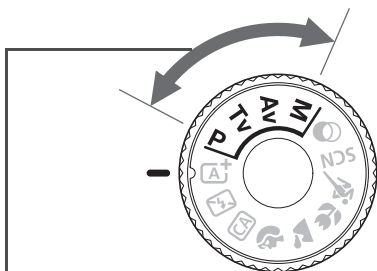

Zona creativa

Estos modos ofrecen más control para fotografiar diversos motivos como desee.

P : AE programada (p. 118)

Tv : AE con prioridad a la velocidad de obturación (p. 119)

Av : AE con prioridad a la apertura (p. 120)

M : Exposición manual (p. 121)

Información del visor

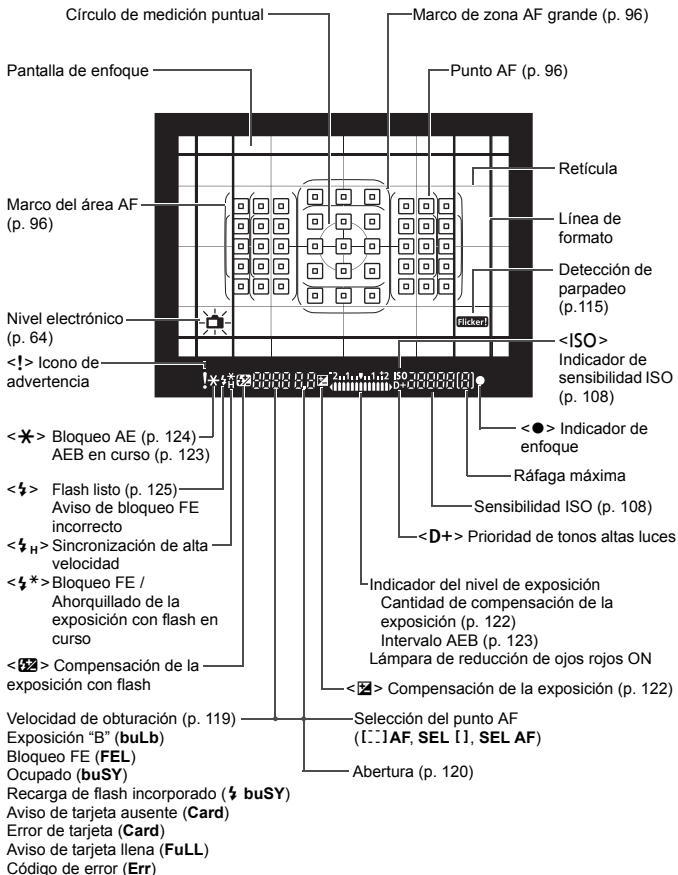

● La pantalla solo mostrará los ajustes aplicados actualmente.

Cargador de batería LC-E17

Cargador para batería LP-E17 (p. 30).

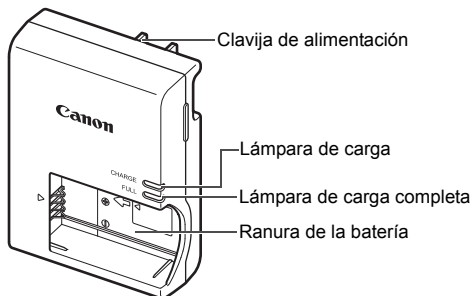
**Cargador de batería LC-E17E**

Cargador para batería LP-E17 (p. 30).

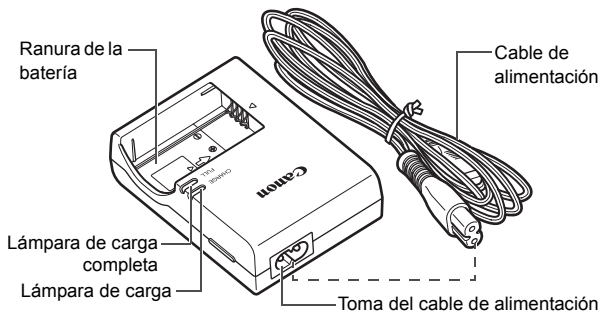

1

Para empezar y operaciones básicas de la cámara

En este capítulo, se describen los pasos preparatorios antes de empezar a disparar, así como las operaciones básicas de la cámara.

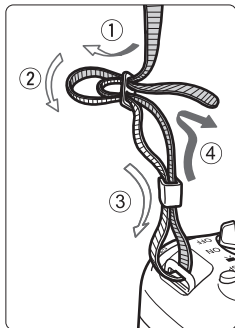

Colocación de la correa suministrada

Pase el extremo de la correa a través del ojal de la montura de la cámara, desde abajo. Seguidamente, páselo a través de la hebilla de la correa, como se muestra en la ilustración.

Tire de la correa para que quede tensa y asegúrese de que no se afloja en la hebilla.

- La tapa del ocular también está sujeta a la correa.

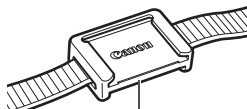

Tapa del ocular

Carga de la batería

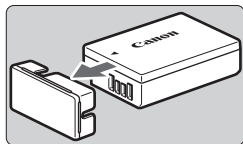

1 Retire la tapa protectora.

- Quite la tapa protectora que se proporciona con la batería.

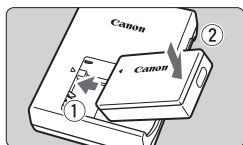

2 Monte la batería.

- Monte la batería firmemente en el cargador de batería, como se muestra en la ilustración.
- Para retirar la batería, siga el procedimiento anterior en orden inverso.

LC-E17

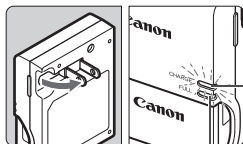

Lámpara de carga completa

Lámpara de carga

3 Recargue la batería.

Para el LC-E17

- Tal como indica la flecha, saque las patillas del cargador de batería e insértelas en la toma de electricidad.

Para el LC-E17E

- Conecte el cable de alimentación al cargador de batería e inserte la clavija en la toma de electricidad.
- ▶ La recarga se inicia automáticamente y la lámpara de carga se ilumina en naranja.
- ▶ Cuando la batería está completamente recargada, la lámpara de carga completa se ilumina en verde.

LC-E17E

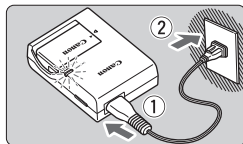

- **La recarga total de una batería completamente agotada a temperatura ambiente (23 °C/73 °F) tarda aproximadamente 2 horas.** El tiempo necesario para recargar la batería varía mucho en función de la temperatura ambiente y de la capacidad restante en la batería.
- Por motivos de seguridad, la recarga a bajas temperaturas (5°C - 10°C / 41°F - 50°F) tardará más tiempo (hasta aproximadamente 4 horas).



Sugerencias para usar la batería y el cargador de batería

- **Al comprarla, la batería no está cargada por completo.**
Cargue la batería antes de utilizarla.
 - **Recargue la batería el día antes o el mismo día en el que vaya a utilizarla.**
Incluso mientras estén guardadas, las baterías cargadas se vaciarán gradualmente y perderán su capacidad.
 - **Una vez que se haya recargado la batería, desmóntela y desenchufe el cargador de batería de la toma de electricidad.**
 - **Cuando no utilice la cámara, retire la batería.**
Si se deja la batería en la cámara durante un periodo prolongado, se continuará liberando una pequeña cantidad de corriente que descarga la batería en exceso y acorta su duración. Conserve la batería con la tapa protectora (suministrada) puesta. Almacenar la batería cuando está completamente cargada puede reducir su rendimiento.
 - **El cargador de batería puede utilizarse también en otros países.**
El cargador de batería es compatible con una fuente de alimentación de 100 V CA a 240 V CA 50/60 Hz. Si es necesario, monte un adaptador de clavija comercial para el país o la región correspondiente. No conecte ningún transformador de tensión portátil al cargador de batería. Si lo hace puede dañar el cargador de la batería.
 - **Si la batería se agota rápidamente, incluso tras haberla cargado por completo, es porque ha alcanzado el final de su vida útil.**
Compruebe el rendimiento de recarga de la batería y compre una batería nueva.
- Después de desconectar la clavija de alimentación del cargador de batería, no toque el enchufe durante, aproximadamente, 5 segundos.
 - No cargue ninguna batería diferente de la batería LP-E17.
 - La batería LP-E17 solamente puede usarse con productos Canon. Si la utiliza con un cargador de batería o un producto incompatible, puede provocar averías o accidentes de los que Canon no se hace responsable.

Instalación y extracción de la batería

Cargue en la cámara una batería LP-E17 completamente cargada. El visor de la cámara se aclarará cuando esté instalada una batería, y se oscurecerá cuando se retire la batería. Si no está instalada la batería, la imagen del visor se verá desenfocada y no podrá realizar el enfoque.

Instalación de la batería

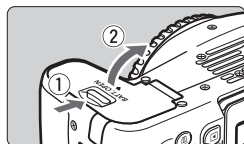

1 Abra la tapa.

- Deslice la palanca como indican las flechas y abra la tapa.

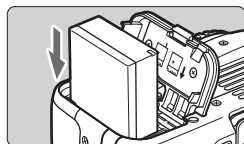

2 Inserte la batería.

- Inserte el extremo con los contactos eléctricos.
- Inserte la batería hasta que quede encajada en su sitio.

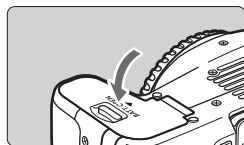

3 Cierre la tapa.

- Presione la tapa para cerrarla hasta que encaje en su lugar.

Extracción de la batería

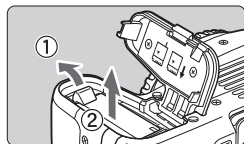

Abrir la tapa y extraiga la batería.

- Presione la palanca de bloqueo de la batería, como indica la flecha, y extraiga la batería.
- Para evitar cortocircuitos, no olvide colocar la tapa protectora suministrada (p. 30) en la batería.

Instalación y extracción de la tarjeta

Puede utilizar una tarjeta de memoria SD, SDHC o SDXC (se venden por separado) con la cámara. También se pueden utilizar tarjetas de memoria SDHC y SDXC con UHS-I. Las imágenes captadas se graban en la tarjeta.

- 1** Asegúrese de que el conmutador de protección contra escritura de la tarjeta esté situado en la posición superior para permitir la escritura y el borrado.

Instalación de la tarjeta

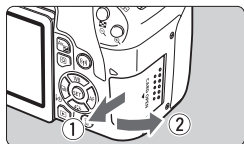

1 Abra la tapa.

- Deslice la tapa como indican las flechas para abrirla.

Conmutador de protección contra escritura

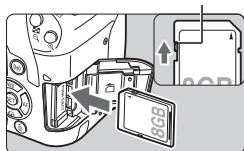

2 Inserte la tarjeta.

- Como se muestra en la ilustración, oriente la cara de la etiqueta de la tarjeta hacia usted e inserte la tarjeta hasta que encaje en su lugar.

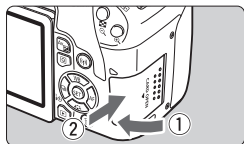

3 Cierre la tapa.

- Cierre la tapa y deslícela en la dirección que muestran las flechas hasta que encaje en su lugar.
- Cuando sitúe el interruptor de alimentación en <ON>, se mostrará en el monitor LCD el número de disparos posibles.



Disparos posibles

Extracción de la tarjeta

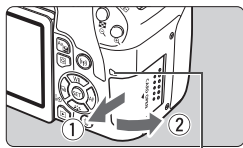

Lámpara de acceso

1 Abra la tapa.

- Sitúe el interruptor de alimentación en <OFF>.
- **Compruebe que la lámpara de acceso esté apagada y, a continuación, abra la tapa.**
- Si se muestra [Grabando...], cierre la tapa.

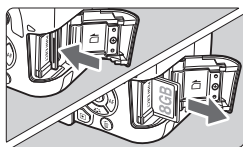

2 Extraiga la tarjeta.

- Empuje suavemente la tarjeta y luego suéltela para expulsarla.
- Tire de la tarjeta para extraerla y, a continuación, cierre la tapa.

⚠ Cuando la lámpara de acceso está iluminada o parpadeando, indica que la tarjeta está escribiendo, leyendo o borrando imágenes, o que se están transfiriendo datos. No abra la tapa de la ranura de la tarjeta en este momento.

Tampoco debe hacer nunca nada de lo siguiente mientras la lámpara de acceso esté iluminada o parpadeando. De lo contrario, puede dañar los datos de la imagen, la tarjeta o la cámara.

- Extraer la tarjeta.
- Extraer la batería.
- Agitar o golpear la cámara.
- Desconectar y conectar un cable de alimentación (cuando se usen accesorios de toma eléctrica doméstica (se venden por separado)).

Uso del monitor LCD

Una vez desplegado el monitor LCD, puede ajustar las funciones del menú, usar el disparo con Visión en Directo, grabar vídeos o reproducir fotos y vídeos. Puede cambiar la dirección y el ángulo del monitor LCD.

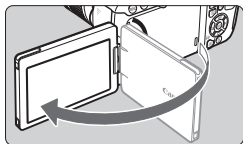

1 Despliegue el monitor LCD.

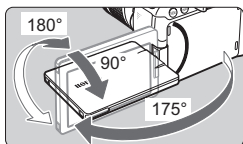

2 Gire el monitor LCD.

- Cuando el monitor LCD esté desplegado, puede girarlo arriba, abajo o 180° para orientarlo hacia el motivo.
- El ángulo indicado es solamente aproximado.

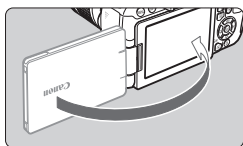





3 Oriéntelo hacia usted.

- Normalmente, utilice la cámara con el monitor LCD orientado hacia usted.

Indicador de nivel de la batería

Cuando la alimentación está encendida, se indica el nivel de la batería en uno de estos cuatro niveles.



-  : El nivel de la batería es suficiente.
-  : El nivel de la batería es bajo, pero aún se puede utilizar la cámara.
-  : La batería se agotará pronto. (Parpadea)
-  : Recargue la batería.

Número de disparos posibles con el disparo con Visión en Directo (número aprox. de disparos)

Temperatura	Temperatura ambiente (23 °C/73 °F)	Bajas temperaturas (0 °C/32 °F)
Sin flash	820	770
Uso del flash al 50%	600	550

- Las cifras anteriores son válidas si se utiliza una batería LP-E17 completamente cargada y no se dispara con Visión en Directo, y se basan en los criterios de prueba de la CIPA (Camera & Imaging Products Association).

MENU Ajuste de la fecha, hora y zona horaria

Cuando encienda la alimentación por primera vez, o si se ha reiniciado la fecha, hora y zona horaria, aparecerá la pantalla de ajuste de fecha/hora/zona. En primer lugar, siga estos pasos para ajustar la zona horaria. Ajuste la cámara en la zona horaria en la que viva actualmente. Así, cuando viaje, podrá cambiar simplemente el ajuste a la zona horaria correspondiente a su destino, y la cámara ajustará automáticamente la fecha/hora.

Tenga en cuenta que la fecha y hora que se añadan a las imágenes grabadas se basarán en este ajuste de fecha/hora. Asegúrese de ajustar la fecha y la hora correctas.



1 Mostrar las fichas principales.

- Presione el botón <MENU> para mostrar las fichas principales.

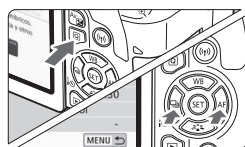

2 Bajo la ficha [F2], seleccione [Fecha/Hora/Zona].

- Presione el botón <Q> y seleccione la ficha [F], luego presione <SET>.
- Presione las teclas <◀> <▶> para seleccionar la ficha [F2].
- Presione las teclas <▲> <▼> para seleccionar [Fecha/Hora/Zona] y, a continuación, presione <SET>.

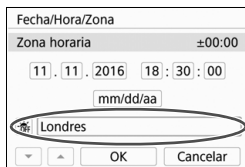
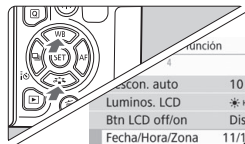

3 Ajuste la zona horaria.

- De forma predeterminada, se ajusta en [Londres].
- Presione las teclas <◀> <▶> para seleccionar [Zona horaria] y, a continuación, presione <SET>.

Diferencia de zona/hora
11/11/2016 18:30:00
Zona
Londres

Zona horaria
11/11/2016 13:30:00
Chicago -06:00
Nueva York -05:00
Caracas -04:30
Manaos -04:00
Terranova -03:30
SET OK

Diferencia de zona/hora
11/11/2016 13:45:00
Zona

Diferencia hora - 04 : 45
OK Cancelar

Fecha/Hora/Zona
Zona horaria
11 . 11 . 2016 13 : 30 : 00
mm/dd/aa
Nueva York
OK Cancelar

- Presione <SET> de nuevo.
- Presione las teclas <▲> <▼> para seleccionar la zona horaria y, a continuación, presione <SET>.
- Si no aparece la zona horaria que desea, presione el botón <MENU> y, a continuación, vaya al paso siguiente para ajustarla (con la diferencia de hora respecto a la hora universal coordinada, UTC).
- Para ajustar la diferencia de hora respecto a UTC, presione las teclas <◀> <▶> para seleccionar el parámetro (+/-/hora/minuto) para **[Diferencia hora]**.
- Presione <SET> para mostrar <⏏>.
- Presione las teclas <▲> <▼> para realizar el ajuste y, a continuación, presione <SET>. (Vuelve a <□>.)
- Después de introducir la zona horaria o la diferencia de hora, presione las teclas <◀> <▶> para seleccionar **[OK]**, y luego presione <SET>.

4 Ajuste la fecha y la hora.

- Presione las teclas <◀> <▶> para seleccionar el número.
- Presione <SET> para mostrar <⏏>.
- Presione las teclas <▲> <▼> para realizar el ajuste y, a continuación, presione <SET>. (Vuelve a <□>.)

Fecha/Hora/Zona

Horario de verano desactivado

11 . 11 . 2016 13 : 30 : 00

mm/dd/aa

Nueva York

OK Cancelar

A circled icon of a sun with a clock face is located to the left of the 'Nueva York' text field.

5 Ajuste el horario de verano.

- Ajústelo si es necesario.
- Presione las teclas <◀> <▶> para seleccionar [☀].
- Presione <SET> para mostrar <☀>.
- Presione las teclas <▲> <▼> para seleccionar [☀] y, a continuación, presione <SET>.
- Cuando se ajuste el horario de verano en [☀], la hora ajustada en el paso 4 avanzará 1 hora. Si se ajusta [☀], se cancelará el horario de verano y la hora se retrasará en 1 hora.

Fecha/Hora/Zona

Zona horaria

11 . 11 . 2016 13 : 30 : 00

mm/dd/aa

Nueva York

OK Cancelar

A circled icon of a sun with a clock face is located to the left of the 'Nueva York' text field.

6 Salga del ajuste.

- Presione las teclas <◀> <▶> para seleccionar [OK] y, a continuación, presione <SET>.
- ▶ Se ajustará la fecha, la hora, la zona horaria y el horario de verano, y volverá a aparecer el menú.

MENU Selección del idioma de la interfaz



1 Mostrar las fichas principales.

- Presione el botón <MENU> para mostrar las fichas principales.

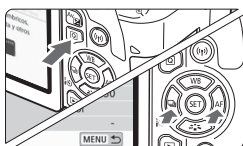

2 Bajo la ficha [F2], seleccione [Idioma].

- Presione el botón <Q> y seleccione la ficha [F2], luego presione <SET>.
- Presione las teclas <◀> <▶> para seleccionar la ficha [F2].
- Presione las teclas <▲> <▼> para seleccionar el [Idioma] y, a continuación, presione <SET>.

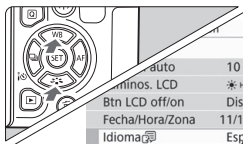

3 Ajuste el idioma deseado.

- Presione las teclas <▲> <▼> para seleccionar el idioma y, a continuación, presione <SET>.
- ▶ El idioma de la interfaz cambiará.

English	Norsk	Română
Deutsch	Svenska	Türkçe
Français	Español	العربية
Nederlands	Ελληνικά	עברית
Dansk	Русский	简体中文
Português	Polski	繁體中文
Suomi	Čeština	한국어
Italiano	Magyar	日本語
Українська		SET OK

Montaje y desmontaje de un objetivo

La cámara es compatible con todos los objetivos Canon EF y EF-S.
Tenga en cuenta que no puede utilizar objetivos EF-M.

Montaje de un objetivo

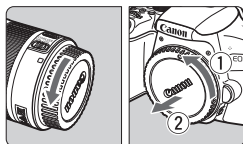

1 Quite las tapas.

- Quite la tapa posterior del objetivo y la tapa del cuerpo girándolas de la forma que indican las flechas.

Índice blanco

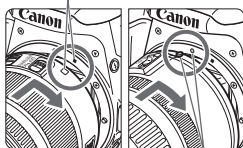

2 Monte el objetivo.

- Alinee el índice rojo o blanco del objetivo con el índice de la cámara del mismo color. Gire el objetivo como muestra la flecha hasta que encaje en su lugar.

Índice rojo

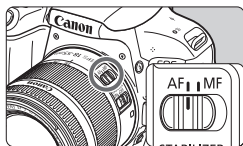

3 Sitúe el conmutador de modos de enfoque del objetivo en <AF>.

- <AF> significa “autofocus” (enfoque automático).
- <MF> significa “manual focus” (enfoque manual).

4 Quite la tapa de la parte frontal del objetivo.

Sugerencias para evitar las manchas y el polvo

- Cuando cambie de objetivo, hágalo rápidamente en un lugar con el mínimo polvo posible.
- Cuando guarde la cámara sin un objetivo montado, no olvide colocar la tapa del cuerpo en la cámara.
- Quite el polvo de la tapa del cuerpo antes de colocarla.

Zoom

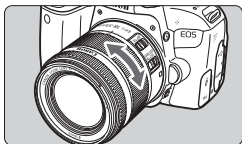

Gire el anillo del zoom del objetivo con los dedos.

- Si desea utilizar el zoom, hágalo antes de enfocar. Si gira el anillo de zoom después de haber enfocado, es posible que pierda el enfoque.

Desmontaje del objetivo

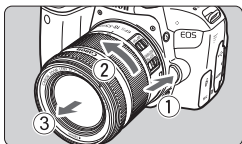

Mantenga presionado el botón de desbloqueo del objetivo y gire el objetivo como indica la flecha.

- Gire el objetivo hasta que se detenga y desmóntelo.
- Coloque la tapa posterior del objetivo en el objetivo desmontado.



No mire al sol directamente a través de ningún objetivo. Si lo hace, puede sufrir pérdida de visión.

Operaciones fotográficas básicas

Ajuste de la claridad del visor

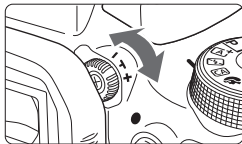

Gire la rueda de ajuste dióptrico.

- Gire la rueda a la derecha o la izquierda de manera que los puntos de AF del visor aparezcan nítidamente.
- Si resulta difícil girar la rueda, retire el marco del ocular.

Sujeción de la cámara

Para obtener imágenes nítidas, sujete firmemente la cámara para minimizar las trepidaciones.

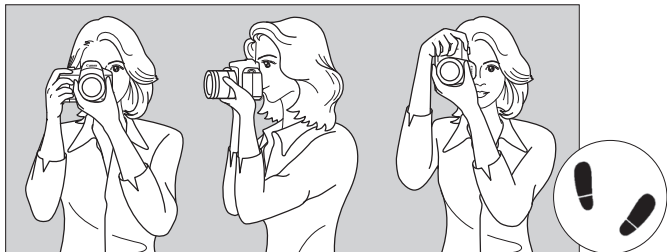

Con la cámara en horizontal

Con la cámara en vertical

1. Sujete firmemente con la mano derecha la empuñadura de la cámara.
2. Sujete el objetivo desde abajo con la mano izquierda.
3. Apoye el dedo índice derecho ligeramente sobre el disparador.
4. Apriete los brazos y los codos ligeramente contra la parte delantera del cuerpo.
5. Para mantener una postura estable, coloque un pie ligeramente por delante del otro.
6. Acérquese la cámara a la cara y mire a través del visor.

Disparador

El disparador tiene dos posiciones. Puede presionar el disparador hasta la mitad. A continuación, puede presionar el disparador hasta el fondo.

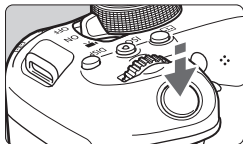

Presionar el disparador hasta la mitad

De este modo se activa el enfoque automático y el sistema automático de exposición, que ajusta la velocidad de obturación y la abertura.

En el visor aparece el ajuste de la exposición (velocidad de obturación y abertura) (☉4).

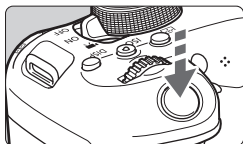

Presionar el disparador hasta el fondo

Esta acción dispara el obturador y toma la fotografía.

Prevención de trepidaciones

El movimiento de la cámara cuando se sostiene a mano durante el momento de la exposición se denomina trepidación. Puede causar imágenes borrosas. Para evitar trepidaciones, tenga en cuenta lo siguiente:

- Sujete y estabilice la cámara como se muestra en la página anterior.
- Presione el disparador hasta la mitad para enfocar automáticamente y, a continuación, presione lentamente el disparador hasta el fondo.

MENU Establecer el nivel de visualización de la pantalla

Puede configurar qué información se visualiza en la pantalla según sus preferencias. Cambie los ajustes como desee.



1 **Mostrar las fichas principales.**

- Presione el botón <MENU> para mostrar las fichas principales.



2 **Seleccione la ficha [📷].**

- Presione las teclas <<> <>> de las teclas en cruz para seleccionar la ficha [📷] y luego presione <SET>.

Pantalla de disparo

Puede seleccionar [**Estándar**] o [**Guiado**] (visualización agradable) para la pantalla de control rápido en el disparo con visor. De manera predeterminada, está establecido en [**Guiado**].



1 **Seleccione la [Pantalla de disparo].**



2 **Seleccione el método de visualización.**

● Pantallas de ejemplo

<CA>: Guiado

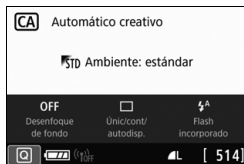

<Av>: Guiado

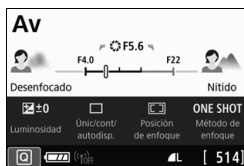

<CA>: Estándar

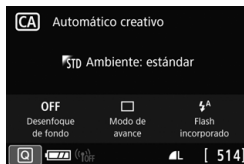

<Av>: Estándar



En los modos de Zona creativa, cuando se establece **[Guiado]**, solo se muestran las funciones específicas del modo de disparo establecido en la pantalla de control rápido. Tenga en cuenta que los elementos que no se pueden establecer en la pantalla de control rápido cuando se selecciona **[Guiado]** pueden ajustarse a través de la pantalla del menú (p. 55).

Visualización de menú

Puede seleccionar el método de visualización **[Estándar]** o **[Guiado]**. Cuando establece **[Guiado]**, si presiona el botón <MENU>, aparecen las descripciones de la ficha principal. Si establece **[Estándar]**, cuando presiona el botón <MENU>, accede directamente a la pantalla del menú. De manera predeterminada, está establecido en **[Guiado]**.

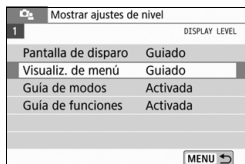

1 Seleccione **[Visualiz. de menú.]**



2 Seleccione el método de visualización.

Fichas principales



Cuando establece **[Guiado]**, no aparece la ficha [★] (Mi menú). Para establecer Mi menú, cambie el nivel de visualización de menú a **[Estándar]**.

Guía de modo de disparo

Puede mostrar la descripción del modo de disparo (guía de modos) al cambiar el modo de disparo durante el disparo con visor. De manera predeterminada, está establecido en **[Activada]**.

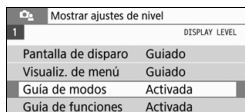

1 Seleccione **[Guía de modos]**.

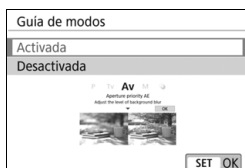

2 Seleccione **[Activada]**.

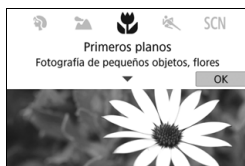

3 Gire el dial de modo.

▶ Aparecerá una descripción del modo de disparo seleccionado.



4 Presione la tecla **<▼>**.

- ▶ El resto de la descripción aparecerá.
- Cuando presione **<SET>**, la descripción desaparecerá y aparecerá la pantalla de control rápido.
- En los modos de disparo **<SCN>** y **<C>**, aparecerá la pantalla de selección del modo de disparo.

 En el paso 3 y el paso 4, si toca **[OK]** o presiona el botón del obturador hasta la mitad, desaparecerá la descripción y aparecerá la pantalla de control rápido.

Guía de funciones

Cuando se utilizan los elementos del control rápido o del menú de ajustes, puede mostrar una breve descripción de las funciones y opciones (guía de funciones). De manera predeterminada, está establecido en **[Activada]**.

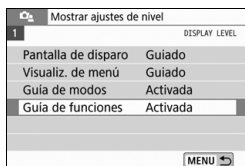

1 Seleccione **[Guía de funciones]**.

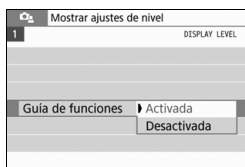

2 Seleccione **[Activada]**.

● Pantallas de ejemplo

Pantalla de control rápido

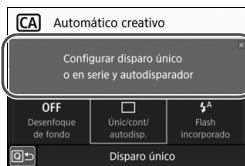

Pantalla de menú

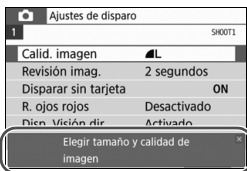

Guía de funciones

La descripción desaparece cuando se toca o cuando se procede con la operación.

Sugerencias para fotografiar

Las sugerencias para fotografiar aparecen cuando la **[Pantalla de disparo]** se ajusta en **[Guiado]** (p. 46) y los ajustes de la cámara están en cualquiera de los casos siguientes. En los modos de la zona básica, las sugerencias para fotografiar aparecen independientemente del ajuste de la **[Pantalla de disparo]**.

- Para difuminar aún más el fondo (con el valor de abertura menor ajustado en el modo **<Av>**).
- Es probable que la imagen esté sobreexpuesta.
- Es probable que la imagen esté subexpuesta.
- Es probable que ocurra la trepidación de la cámara (solo en los modos de la zona básica).

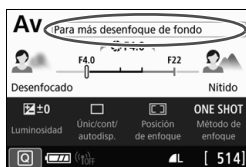

1 Toque en el área dentro del marco.

- ▶ Aparecerán las sugerencias para fotografiar.
- También puede mostrar las sugerencias para fotografiar presionando el botón .

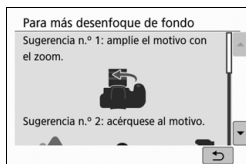

2 Consulte las sugerencias para fotografiar.

- Puede desplazarse hacia arriba y hacia abajo tocando la pantalla.
- También puede desplazarse presionando las teclas **<▲>** **<▼>**.

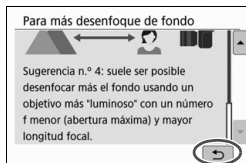

3 Toque en .

- ▶ Las sugerencias para fotografiar desaparecerán y aparecerá de nuevo la pantalla del paso 1.
- También puede ocultar las sugerencias para fotografiar presionando **<SET>**.

Control rápido para funciones de disparo

Puede seleccionar y establecer directamente las funciones de disparo que se muestran en el monitor LCD mediante operaciones intuitivas. Esto se denomina control rápido.





1 Presione el botón (<math>\text{Q}>) (10).

- ▶ Aparecerá la pantalla de control rápido.



2 Ajuste las funciones que desee.

- Presione las teclas en cruz  para seleccionar una función.
- ▶ Aparecerán los ajustes de la función seleccionada y la guía de funciones (p. 50).
- Gire el dial  para cambiar el ajuste.

Modos de la zona básica



Modos de la zona creativa

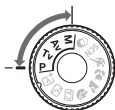

3 Tome la fotografía.

- Presione el disparador hasta el fondo para tomar la fotografía.
- ▶ Se mostrará la imagen captada.

Ejemplo de pantalla de control rápido

● Cuando se estableció [📷]: Pantalla de disparo: Guiado]

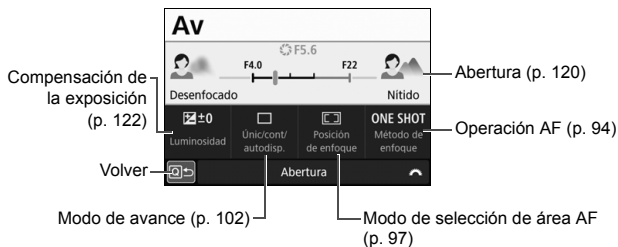

● Cuando se estableció [📷]: Pantalla de disparo: Estándar]

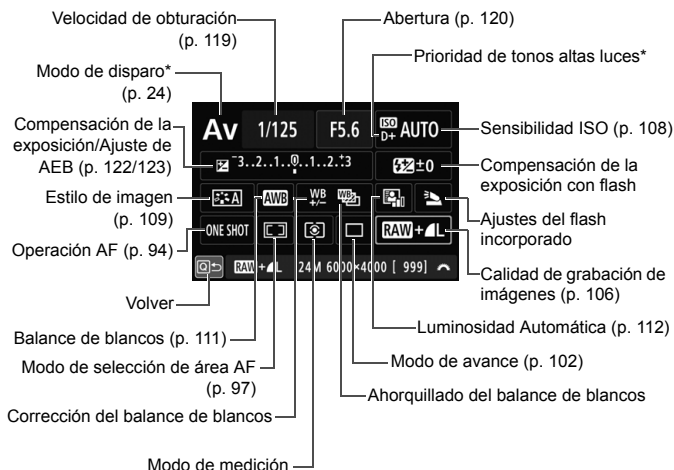

* Estas funciones no se pueden establecer con el control rápido.

MENU Operaciones y configuraciones del menú

Puede configurar diversos ajustes con los menús, como la calidad de grabación de imágenes, la fecha y hora, etc.

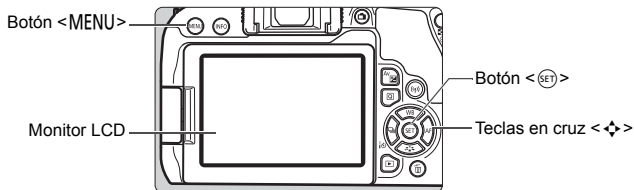

Pantalla de menú

Las fichas y los elementos del menú que se muestran variarán en función del modo de disparo.

Modos de la zona básica

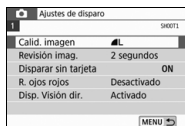

Grabación de vídeo

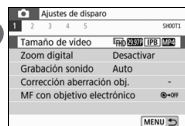

Modos de la zona creativa

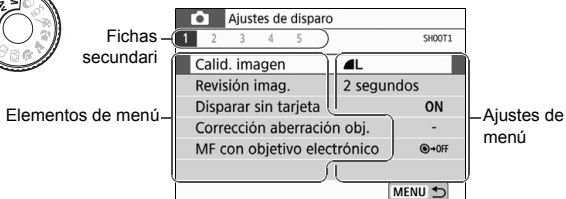
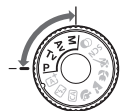

Procedimiento de ajuste de los menús

- Cuando se estableció [2 : Visualiz. de menú: Guiado]

Fichas principales



1 Mostrar las fichas principales.

- Cuando presione el botón <MENU>, aparecen las fichas principales y una descripción de la ficha seleccionada.

2 Seleccione una ficha principal.

- Cada vez que presione las teclas <◀> <▶> de las teclas en cruz, cambiará la ficha principal (grupo de funciones).

3 Muestre la pantalla de menú.

- Presione <SET> para mostrar la pantalla del menú.
- Para volver a la pantalla de la ficha principal, presione el botón <MENU>.

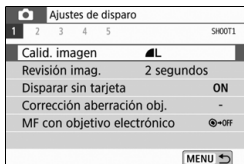

4 Seleccione una ficha secundaria.

- Presione las teclas <◀> <▶> de las teclas en cruz para seleccionar una ficha secundaria.
- Por ejemplo, en este manual, la ficha [3] se refiere a la pantalla que se muestra cuando se selecciona [3] de la ficha (Disparo).

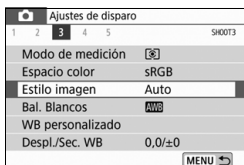

5 Seleccione el elemento que desee.

- Presione las teclas <▲> <▼> de las teclas en cruz para seleccionar el elemento y, a continuación, presione <SET>.

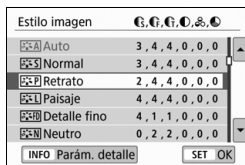

6 Seleccione el ajuste.

- Presione las teclas <▲> <▼> o <◀> <▶> de las teclas en cruz para seleccionar el ajuste que desee. (Algunos ajustes se seleccionan con las teclas <▲> y <▼>, y otros se seleccionan con las teclas <◀> y <▶>).
- El ajuste actual se indica en azul.

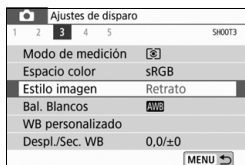

7 Establezca el ajuste.

- Presione <SET> para establecerlo.
- ▶ Si cambia el ajuste predeterminado, estará indicado en azul (disponible solo para los elementos del menú de la ficha [📷]).

8 Salga del ajuste.

- Presione el botón <MENU> dos veces para salir del menú y volver al estado de cámara lista para disparar.



- En el paso 2, también puede usar el dial <🔍> o el botón <Q>.
- También puede ir a la pantalla del menú tocando [OK] en el paso 3.
- En los pasos 2 a 8, también puede utilizar el monitor LCD para realizar la operación (p. 58).
- La siguiente descripción de las funciones del menú supone que se muestra la pantalla del menú.
- Para cancelar la operación, presione el botón <MENU>.

● Cuando se estableció [📷 : Visualiz. de menú: Estándar]

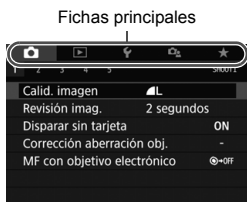

1 Muestre la pantalla de menú.

- Presione el botón <MENU> para mostrar la pantalla de menú.

2 Seleccione una ficha.

- Cada vez que presione el botón <Q>, cambiará la ficha principal (grupo de funciones).
- Presione las teclas <◀> <▶> de las teclas en cruz para seleccionar una ficha secundaria.
- Por ejemplo, en este manual, la ficha [📷 3] se refiere a la pantalla que se muestra cuando se selecciona [3] de la ficha 📷 (Disparo).
- Las operaciones posteriores son las mismas que para [📷 : Visualiz. de menú: Guiado]. Vea los pasos en la página 55, comenzando con el paso 5.
- Para salir del ajuste, presione el botón <MENU> una vez.

Uso de la cámara con la pantalla táctil

Puede manejar la cámara tocando con los dedos el monitor LCD (panel sensible al tacto).

Tocar

Ejemplo de pantalla (control rápido)



- Utilice un dedo para dar un toque (tocar brevemente y, a continuación, retirar el dedo) en el monitor LCD.
- Puede tocar para seleccionar menús, iconos, etc., que se muestren en el monitor LCD.
- Por ejemplo, cuando toque **[Q]** aparecerá la pantalla de control rápido. Puede tocar **[Q↔]** para volver a la pantalla anterior.

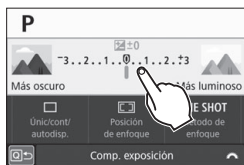

Operaciones posibles tocando en la pantalla

- Ajustar funciones del menú después de presionar el botón <MENU>
- Control rápido
- Ajustar funciones después de presionar el botón <[Grid]>, <ISO>, <[Grid]>, <▲ WB>, <▼ [ISO]>, <◀ [ISO] [Grid]> o <▶ AF>
- AF táctil y disparador táctil en el disparo con Visión en Directo
- Selección del punto AF en la grabación de vídeos
- Ajustar funciones en el disparo con Visión en Directo y la grabación de vídeos
- Operaciones de reproducción

Arrastrar

Ejemplo de pantalla (pantalla del menú)



- Deslice el dedo mientras toca el monitor LCD.

Ejemplo de pantalla (pantalla de indicación)

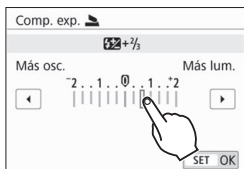

Operaciones posibles arrastrando el dedo sobre la pantalla

- Seleccionar una ficha o un elemento del menú después de presionar el botón <MENU>
- Ajustar con la pantalla de indicación
- Control rápido
- Selección de puntos AF
- Ajustar funciones en el disparo con Visión en Directo y la grabación de vídeos
- Operaciones de reproducción

MENU Ajuste de la respuesta de control táctil



1 Seleccione [Control táctil].

- En la ficha [43], seleccione [Control táctil] y, a continuación, presione <SET>.

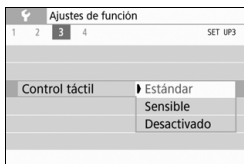

2 Establezca el ajuste de respuesta del control táctil.

- Seleccione el ajuste que desee y, a continuación, presione <SET>.
- [Estándar] es el ajuste normal.
- [Sensible] proporciona una respuesta táctil más reactiva que [Estándar]. Pruebe a utilizar ambos ajustes y seleccione el que prefiera.
- Para desactivar las operaciones táctiles, seleccione [Desactivado].

Precauciones para las operaciones de control táctil

- Dado que el monitor LCD no es sensible a la presión, no debe utilizar ningún objeto afilado como una uña o un bolígrafo para las operaciones táctiles.
- No utilice los dedos húmedos para las operaciones táctiles.
- Si el monitor LCD tiene humedad o los dedos están húmedos, es posible que la pantalla táctil no responda o que se produzcan errores de funcionamiento. En tal caso, apague la alimentación y elimine la humedad con un paño.
- Si se coloca cualquier película protectora o cualquier adhesivo disponible en el mercado sobre el monitor LCD, es posible que se degrade la respuesta de las operaciones táctiles.
- Si realiza rápidamente una operación táctil cuando se haya ajustado [Sensible] es posible que la respuesta de la operación táctil sea más lenta.

MENU Formateado de la tarjeta

Si la tarjeta es nueva o fue formateada previamente por otra cámara u ordenador, formatee la tarjeta con esta cámara.

ⓘ Cuando se formatea la tarjeta, todas las imágenes y los datos de la tarjeta se borran. Se borrarán incluso las imágenes protegidas, así que debe asegurarse de que no haya nada que desee conservar. Si es necesario, transfiera las imágenes y los datos a un ordenador, etc., antes de formatear la tarjeta.

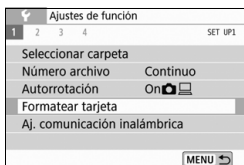

1 Seleccione [Formatear tarjeta].

- En la ficha [1], seleccione [Formatear tarjeta] y, a continuación, presione <SET>.

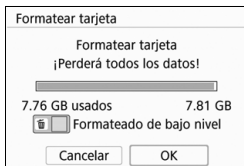

2 Formatee la tarjeta.

- Seleccione [OK] y, a continuación, presione <SET>.
- ▶ Se formateará la tarjeta.
- ▶ Una vez que finalice el formateado, volverá a aparecer el menú.
- Para aplicar formateado de bajo nivel, presione el botón <☑> para agregar una marca de verificación <✓> a [Formateado de bajo nivel] y, a continuación, seleccione [OK].

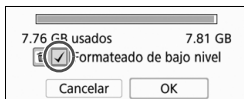

Cambio de la pantalla del monitor LCD

El monitor LCD puede mostrar la pantalla de control rápido, la pantalla del menú, las imágenes capturadas, etc.

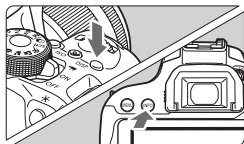

- Cuando encienda la cámara, aparecerá la pantalla de control rápido. Entonces podrá consultar los ajustes de funciones de disparo actuales.
- **Cuando presione el disparador hasta la mitad, se apagará la pantalla. Y, cuando suelte el disparador, la pantalla se encenderá.**
- También puede apagar la pantalla presionando el botón <DISP>. Presione de nuevo el botón para encender la pantalla.
- Presione el botón <INFO> para alternar la visualización entre el nivel electrónico y la pantalla de control rápido.

Funciones del menú



- Aparece cuando se presiona el botón <MENU>. Presione de nuevo el botón para volver a la pantalla anterior.

Imagen capturada



- Aparece cuando se presiona el botón <▶>. Presione de nuevo el botón para volver a la pantalla anterior.

Visualización del nivel electrónico

Puede mostrar el nivel electrónico en el monitor LCD y en el visor como ayuda para corregir la inclinación de la cámara. Tenga en cuenta que solo se puede comprobar la inclinación horizontal, pero no la inclinación hacia adelante/atrás.

Mostrar el nivel electrónico en el monitor LCD

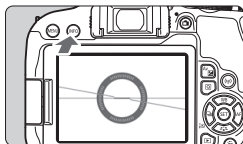

1 Presione el botón <INFO>.

- Cada vez que presione el botón <INFO>, la visualización de la pantalla cambiará.
- Muestre el nivel electrónico.

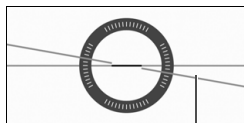

Nivel horizontal

2 Compruebe la inclinación de la cámara.

- La inclinación horizontal se muestra en incrementos de 1° . La escala de inclinación está marcada en incrementos de 5° .
- Cuando la línea roja se vuelve verde, indica que casi se ha corregido la inclinación.

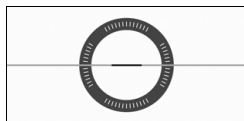

MENU Mostrar el nivel electrónico en el visor

Se puede mostrar un nivel electrónico simple (que utiliza un icono de cámara) en el visor. Dado que este indicador se muestra durante la toma, se puede tomar la fotografía a la vez que se comprueba la inclinación de la cámara.

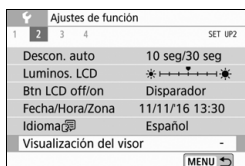

1 Seleccione [Visualización del visor].

- En la ficha [2], seleccione [Visualización del visor] y, a continuación, presione <SET>.

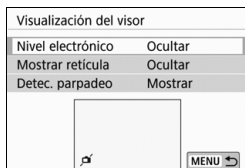

2 Seleccione [Nivel electrónico].

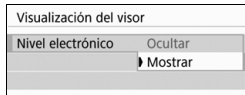

3 Seleccione [Mostrar].

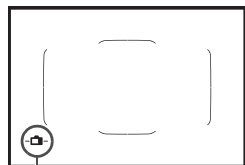

Nivel electrónico

4 Presione el disparador hasta la mitad.

- ▶ El nivel electrónico aparecerá en la posición que se muestra en la ilustración.

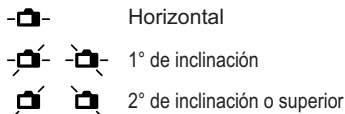

- Este nivel funciona también con el disparo vertical.

[A⁺] Toma de fotografías totalmente automática ■ (Escena inteligente automática)

<[A⁺]> es un modo totalmente automático. La cámara analiza la escena y establece automáticamente los ajustes óptimos. También ajusta automáticamente el enfoque en el motivo estático o en movimiento detectando el movimiento del motivo (p. 69).

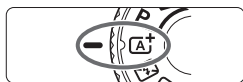

Marco del área AF

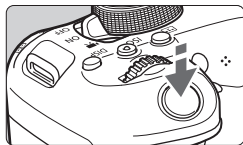

Indicador de enfoque

1 Ajuste el dial de modo en **<[A⁺]>**.

2 Sitúe el marco del área AF sobre el motivo.

- Para enfocar se utilizarán todos los puntos AF y la cámara enfocará el objeto más cercano.
- Apuntar el centro del marco del área AF sobre el motivo facilita el enfoque.

3 Enfoque el motivo.

- Presione el disparador hasta la mitad. Los elementos del objetivo se desplazarán para enfocar.
- ▶ Cuando enfoque, aparecerá el punto AF que ha logrado el enfoque. Al mismo tiempo, sonará un aviso sonoro y se iluminará en el visor el indicador de enfoque **<●>**.
- ▶ Con poca luz, los puntos AF se iluminarán brevemente en rojo.
- ▶ Si es necesario, el flash incorporado se levantará automáticamente.

Si aparece una descripción del modo de disparo en el paso 1, presione **<[SET]>** para ocultarla (p. 49).

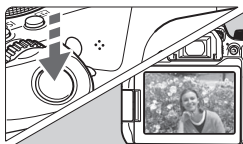

4 Tome la fotografía.

- Presione el disparador hasta el fondo para tomar la fotografía.
- ▶ La imagen captada aparecerá en el monitor LCD durante aproximadamente 2 segundos.
- Cuando termine de disparar, empuje hacia abajo con los dedos el flash incorporado.



El modo <**A+**> hace que los colores resulten más impactantes en escenas de naturaleza, exteriores y puestas de sol. Si no obtiene los tonos de color deseados, cambie el modo a un modo de la zona creativa, seleccione un estilo de imagen diferente de <**SCA**> y, a continuación, dispare de nuevo (p. 109).



Preguntas frecuentes

- **El indicador de enfoque <●> parpadea y no se obtiene el enfoque.**
 - Apunte el marco del área AF sobre una zona que tenga un buen contraste y, a continuación, presione el disparador hasta la mitad (p. 45).
 - Si está demasiado cerca del motivo, aléjese y dispare de nuevo.
 - Cambie el modo de selección de área AF y dispare de nuevo (p. 96). El ajuste predeterminado es AF de selección automática.
- **Cuando se logra el enfoque, los puntos AF no se iluminan en rojo.**

Los puntos AF solo se iluminan en rojo cuando se obtiene el enfoque con poca luz o con un motivo oscuro.
- **Se iluminan simultáneamente varios puntos AF.**

Se ha logrado el enfoque con todos esos puntos. Puede tomar la fotografía siempre que esté iluminado un punto AF que cubra el motivo deseado.

- **El aviso sonoro continúa sonando suavemente. (No se ilumina el indicador de enfoque <●>).**

Indica que la cámara está enfocando de forma continua un motivo en movimiento. (No se ilumina el indicador de enfoque <●>.)

Puede tomar fotos nítidas de motivos en movimiento.

Tenga en cuenta que, en este caso, el bloqueo del enfoque (p. 69) no funcionará.

- **Presionar el disparador hasta la mitad no enfoca el motivo.**

Si el conmutador de modos de enfoque del objetivo está ajustado en <MF> (enfoque manual), ajústelo en <AF> (enfoque automático).

- **El flash se disparó incluso si era de día.**

Es posible que el flash dispare para motivos situados a contraluz para ayudar a aclarar las zonas oscuras del motivo. Si no desea que el flash dispare, utilice el control rápido para ajustar [Destello flash incorp.] en [☺] (p. 86) o ajustar el modo <☒> (Flash desactivado) y disparar (p. 70).

- **El flash incorporado se disparó y la foto salió extremadamente luminosa.**

Sepárese más del motivo y dispare. Cuando tome fotos con flash, si el motivo está demasiado cerca de la cámara, es posible que la foto salga extremadamente luminosa (sobreexpuesta).

- **Con poca luz, el flash incorporado dispara una serie de destellos.**

Es posible que al presionar el disparador hasta la mitad el flash incorporado dispare una serie de destellos para ayudar al enfoque automático. Esto se denomina luz de ayuda al AF. Su alcance efectivo es de aproximadamente 4 metros/13,1 pies. El flash incorporado producirá un sonido cuando dispare continuamente. Esto es normal y no se trata de una avería.

- **Al usar el flash, la parte inferior de la imagen salió anormalmente oscura.**

La sombra del barril del objetivo se captó en la imagen debido a que el motivo estaba demasiado cerca de la cámara. Sepárese más del motivo y dispare. Si hay un parasol montado en el objetivo, quítelo antes de tomar la fotografía con flash.

Recomposición de la toma



Según la escena, si coloca el motivo a la izquierda o a la derecha para incluir un fondo equilibrado obtendrá una imagen con mejor perspectiva.

En el modo $\langle \text{A}^+ \rangle$, al presionar el disparador hasta la mitad para enfocar un motivo estático, se bloqueará el enfoque sobre ese motivo. Reacomponga la toma mientras mantiene el disparador presionado hasta la mitad y, a continuación, presione el disparador hasta el fondo para tomar la fotografía. Esta técnica se denomina “bloqueo del enfoque”. El bloqueo del enfoque también se puede aplicar en los otros modos de la zona básica (excepto en $\langle \text{M} \rangle$ $\langle \text{SCN} \rangle$ $\langle \text{M} \rangle$).

Fotografía de motivos en movimiento



En el modo $\langle \text{A}^+ \rangle$, si el motivo se mueve (si cambia la distancia a la cámara) durante o después del enfoque, se activará el AF AI Servo para enfocar el motivo de forma continua. (El aviso sonoro seguirá sonando suavemente.) Siempre que mantenga el marco del área AF situado sobre el motivo mientras presiona el disparador hasta la mitad, el enfoque será continuo. En el momento decisivo, presione el disparador hasta el fondo para tomar la fotografía.

Disparo cuando no puede usar el flash ■

La cámara analiza la escena y establece automáticamente los ajustes óptimos. En lugares en los que esté prohibida la fotografía con flash, como un museo o un acuario, utilice el modo < > (Flash desactivado).

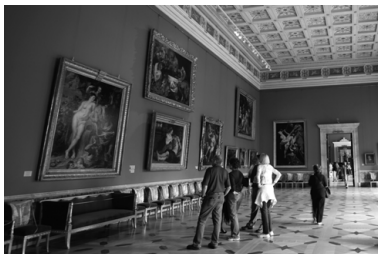
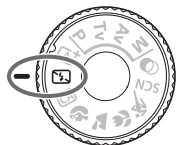

Sugerencias para fotografiar

- **Si la pantalla numérica (velocidad de obturación) del visor parpadea, evite la trepidación.**

Cuando haya poca luz y sea probable que se produzca trepidación, parpadeará la indicación de velocidad de obturación en el visor.

Sujete firmemente la cámara o utilice un trípode. Cuando use un objetivo con zoom, utilice el extremo de gran angular para reducir el desenfoque debido a la trepidación, incluso cuando se sostiene la cámara con la mano.

- **Fotografía de retratos sin flash.**

En condiciones de poca luz, pida al sujeto fotografiado que permanezca inmóvil mientras toma la fotografía. Cualquier movimiento del motivo durante el disparo puede provocar que el motivo aparezca borroso en la imagen.

CA Disparo automático creativo

En el modo <CA>, puede ajustar las siguientes funciones para disparar: (1) Disparos de selección de ambiente, (2) Desenfocar fondo, (3) Modo de avance y (4) Destello de flash incorporado. Los ajustes predeterminados son los mismos que en el modo <A+>.

* CA significa "Creative Auto" (Automático creativo).



1 Ajuste el dial de modo en <CA>.



2 Presione el botón <Q> (1/10).

▶ Aparecerá la pantalla de control rápido.



3 Ajuste las funciones que desee.

- Presione las teclas en cruz <+> para seleccionar una función.
- ▶ Aparecerán los ajustes de la función seleccionada y la guía de funciones (p. 50).

4 Tome la fotografía.

- Presione el disparador hasta el fondo para tomar la fotografía.

Fotografía de retratos

El modo (Retratos) desenfoca el fondo para hacer resaltar a las personas que son el motivo de la imagen. También hace que los tonos de la piel y el pelo aparezcan más suaves.

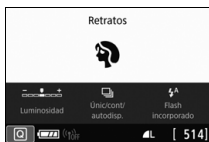

Sugerencias para fotografiar

- **Seleccione la ubicación donde haya mayor distancia entre el motivo y el fondo.**

Cuanto mayor sea la distancia entre el motivo y el fondo, más desenfocado aparecerá el fondo. El motivo se destacará también mejor frente a un fondo despejado y oscuro.

- **Utilice un teleobjetivo.**

Si tiene un objetivo zoom, utilice el extremo teleobjetivo para hacer que el motivo ocupe el encuadre de cintura hacia arriba. Acérquese si es necesario.

- **Enfoque sobre la cara.**

Compruebe que el punto AF que cubre la cara se ilumina. Para primeros planos de la cara, enfoque los ojos.

Fotografía de paisajes

Utilice el modo < > (Paisajes) para fotografiar grandes paisajes o para que todo quede enfocado, de lo más cercano a lo más lejano. Para obtener imágenes muy nítidas con azules y verdes vivos.

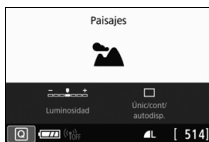
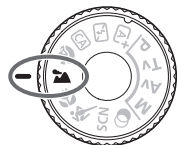

Sugerencias para fotografiar



- **Con un objetivo zoom, use el extremo gran angular.**
Cuando utilice un objetivo zoom, ajuste el objetivo al extremo gran angular para hacer que los objetos cercanos y lejanos estén enfocados. También dará amplitud a los paisajes.
- **Fotografía de escenas nocturnas.**
El modo < > también es bueno para escenas nocturnas, porque desactiva el flash incorporado. Cuando fotografíe escenas nocturnas, utilice un trípode para evitar trepidaciones.

Fotografía de primeros planos

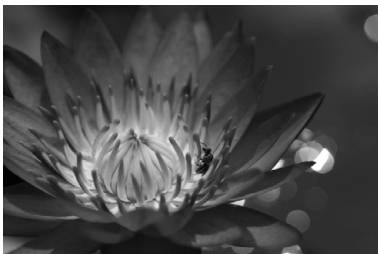
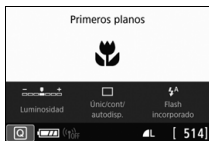
Si desea fotografiar primeros planos de flores o cosas pequeñas, utilice el modo <> (Primeros planos). Para hacer que las cosas pequeñas aparezcan mucho más grandes, utilice un objetivo macro (se vende por separado).



Sugerencias para fotografiar

- **Utilice un fondo sencillo.**
Un fondo sencillo hace que los objetos pequeños, como las flores, resalten mejor.
- **Acérquese lo más posible al motivo.**
Compruebe que utiliza la distancia mínima de enfoque del objetivo. Algunos objetivos tienen indicaciones como <0,25m/0,8ft>. La distancia mínima de enfoque del objetivo se mide desde la marca <> (plano focal) de la parte superior de la cámara hasta el motivo. Si se acerca demasiado al motivo, el indicador de enfoque <> parpadeará.
Si utiliza el flash incorporado y la parte inferior de la imagen sale anormalmente oscura, aléjese un poco del motivo e inténtelo de nuevo.
- **Con un objetivo zoom, utilice el extremo teleobjetivo.**
Si tiene un objetivo zoom, el uso del extremo teleobjetivo hará que el motivo aparezca más grande.

Fotografía de objetos en movimiento

Utilice el modo < > (Deportes) para fotografiar un motivo en movimiento, como una persona corriendo o un vehículo en movimiento.

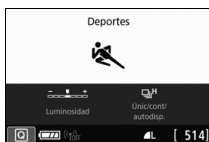
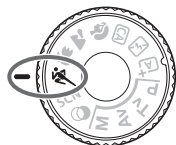

Sugerencias para fotografiar

- **Utilice un teleobjetivo.**
Se recomienda utilizar un teleobjetivo para fotografiar a distancia.
 - **Siga el motivo con el marco del área AF.**
Presione el disparador hasta la mitad para iniciar el enfoque automático en el marco del área AF. Durante el enfoque automático, el aviso sonoro continuará sonando suavemente. Si no es posible enfocar, el indicador de enfoque <●> parpadeará.
El ajuste predeterminado es < H > (disparos en serie de alta velocidad*). En el momento decisivo, presione el disparador hasta el fondo para tomar la fotografía. Si mantiene presionado el disparador, puede realizar disparos continuos mientras mantiene el enfoque automático a fin de captar cambios en el movimiento del motivo.
- * Disparo con visor: máx. aprox. 6 disparos/s, Disparo con Visión en Directo: máx. aprox. 4,5 disparos/s.

SCN: Modo de escena especial

La cámara elegirá automáticamente los ajustes adecuados cuando seleccione un modo de disparo para el motivo o la escena.



1 Ajuste el dial de modo en <SCN>.



2 Presione el botón <Q> (10).

- ▶ Aparecerá la pantalla de control rápido.



3 Seleccione un modo de disparo.

- Seleccione [**Elegir escena**] y presione <SET>.
- Presione las teclas <▲> <▼> para seleccionar el modo de disparo que desee y, a continuación, presione <SET>.
- También puede seleccionarlo girando el dial <10>.



Si [**Guía de modos**] está establecida en [**Activada**], presione <SET> después del paso 1 para ir a la pantalla de selección de modo de disparo.

Modos de disparo disponibles en el modo <SCN>

Modo de disparo	Página
Foto de grupo	p. 77
Niños	p. 78
Comida	p. 79
Luz de velas	p. 80

Modo de disparo	Página
Retratos nocturnos	p. 81
Escena nocturna sin trípode	p. 82
Control contraluz HDR	p. 83

Disparar fotos de grupo

Utilice el modo (Foto de grupo) para disparar fotos de grupo. Puede fotografiar una imagen en la que estén enfocadas las personas en la parte delantera y en la parte de atrás.



Sugerencias para fotografiar

- **Utilice un objetivo gran angular.**
Cuando use un objetivo zoom, utilice el extremo gran angular para que sea más fácil enfocar a todas las personas en el grupo a la vez, desde la primera fila a la última. Además, si deja un poco de distancia entre la cámara y los motivos (de manera que aparezca todo el cuerpo de los motivos en la toma), el rango de enfoque aumentará.
- **Use el disparo continuo.**
Se recomienda utilizar el disparo continuo para disparar varias fotos en caso de que algunas personas cierren los ojos.

Fotografía de niños

Cuando desee enfocar y fotografiar de manera continua niños corriendo, utilice < > (Niños). Los tonos de piel tendrán un aspecto saludable.

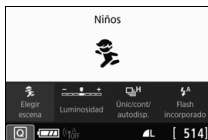

Sugerecias para fotografiar

- **Siga el motivo con el marco del área AF.**
Presione el disparador hasta la mitad para iniciar el enfoque automático en el marco del área AF. Durante el enfoque automático, el aviso sonoro continuará sonando suavemente. Si no es posible enfocar, el indicador de enfoque <●> parpadeará.
- **Dispare de manera continua.**
El ajuste predeterminado es < H > (disparos de alta velocidad en serie*). En el momento decisivo, presione el disparador hasta el fondo para tomar la fotografía. Si mantiene presionado el disparador, puede realizar disparos continuos mientras mantiene el enfoque automático a fin de captar cambios en el movimiento y las expresiones faciales del motivo.

* Disparo con visor: máx. aprox. 6 disparos/s, Disparo con Visión en Directo: máx. aprox. 4,5 disparos/s.

🍴 Fotografía de comida

Cuando fotografíe comida, utilice <🍴> (Comida). La foto tendrá un aspecto luminoso y apetitoso. Además, según la fuente de luz, el matiz rojizo se suprimirá en las fotografías tomadas bajo luz de tungsteno, etc.



💡 Sugerencias para fotografiar

- **Cambie el tono de color.**
Puede cambiar [Tono de color]. Para aumentar el matiz rojizo de la comida, ajústelo hacia [Cálido]. Ajústelo hacia [Frio] si parece demasiado rojo.
- **Evite usar el flash.**
Si utiliza flash, es posible que la luz se refleje en el plato o en la comida y provoque sombras poco naturales. De manera predeterminada, se ajusta <📷> (Flash incorporado Off). Procure evitar la trepidación cuando dispare en lugares de baja iluminación.

Fotografía de retratos a la luz de las velas

Cuando fotografíe un motivo humano a la luz de las velas, use  (Luz de velas). La atmósfera de la luz de las velas se refleja en los tonos de color de la imagen.



Sugerencias para fotografiar



- **Utilice el punto AF central para enfocar.**
Sitúe el punto AF central del visor sobre el motivo y, a continuación, dispáre.
- **Si la pantalla numérica (velocidad de obturación) del visor parpadea, evite la trepidación.**
Cuando haya poca luz y sea probable que se produzca trepidación, parpadeará la indicación de velocidad de obturación en el visor. Sujete firmemente la cámara o utilice un trípode. Cuando utiliza un objetivo zoom, puede reducir el efecto desenfocado provocado por la trepidación de la cámara al ajustar el objetivo al extremo gran angular, incluso sin trípode.
- **Cambie el tono de color.**
Puede cambiar [Tono de color]. Para aumentar el matiz rojizo de la luz de las velas, ajústelo hacia [Cálido]. Ajústelo hacia [Frío] si parece demasiado rojo.

Fotografía de retratos nocturnos (con trípode) ■

Para fotografiar personas de noche y obtener una escena nocturna de aspecto natural en el fondo, utilice el modo <> (Retratos nocturnos). Es recomendable utilizar un trípode.



Sugerencias para fotografiar

- **Utilice un objetivo gran angular y un trípode.**
Cuando utilice un objetivo zoom, use el extremo gran angular para obtener una vista nocturna amplia. Además, dado que es probable que la cámara trepide al sostenerla con la mano, utilice un trípode.
- **Compruebe la luminosidad del motivo.**
Con poca luz, el flash incorporado se disparará automáticamente para obtener una buena exposición del motivo. Es recomendable reproducir la imagen capturada después de disparar para comprobar la luminosidad. Si el motivo aparece oscuro, acérquese y dispare de nuevo.
- **Dispare también en otros modos de disparo.**
Dado que es probable que al disparar de noche se produzca trepidación, es recomendable disparar también con <+> y <P>.

Fotografía de escenas nocturnas (sin trípode) ■

Para obtener los mejores resultados al fotografiar escenas nocturnas, use un trípode. Sin embargo, con el modo < > (Escena nocturna sin trípode), podrá fotografiar escenas nocturnas incluso sosteniendo la cámara con la mano. En este modo de disparo, se realizan cuatro disparos continuos para cada imagen y se graba una imagen resultante en la que se reduce la trepidación de la cámara.





Sugerencias para fotografiar

- **Sujete firmemente la cámara.**

Mientras dispara, sujete la cámara de manera firme y estable. En este modo, se alinean cuatro disparos y se combinan en una única imagen. No obstante, si alguno de los cuatro disparos está muy desalineado debido a los movimientos de la cámara, es posible que no se alineen correctamente en la imagen final.

- **Para fotos de personas, dispare el flash.**

Si desea incluir personas en la foto de escena nocturna, presione el botón < > para ajustar < > (Flash incorporado On). Para tomar un bonito retrato, en la primera toma se utilizará el flash. Diga al sujeto que no se mueva hasta que se hayan realizado los cuatro disparos continuos.

Fotografía de escenas a contraluz

Cuando fotografíe una escena que tenga tanto zonas luminosas como zonas oscuras, utilice el modo <  > (Control contraluz HDR). Cuando tome una imagen en este modo, se realizarán tres disparos continuos con diferentes exposiciones. El resultado es una única imagen, con un amplio rango tonal, en el que se minimizan las sombras recortadas provocadas por el contraluz.

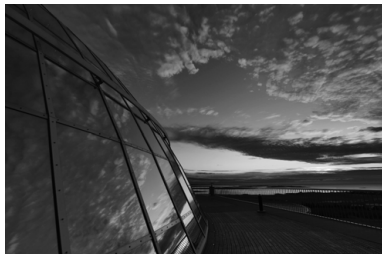

Sugerencias para fotografiar

- **Sujete firmemente la cámara.**

Mientras dispara, sujete la cámara de manera firme y estable. En este modo, se alinean tres disparos y se combinan en una única imagen. No obstante, si alguno de los tres disparos está muy desalineado debido a los movimientos de la cámara, es posible que no se alineen correctamente en la imagen final.

Disparo con efectos de filtros creativos ■

En el modo <> (Filtro creativo), se puede aplicar uno de diez efectos de filtro (B/N con grano*, Enfoque suave*, Efecto ojo de pez*, Efecto Acuarela*, Efecto cámara juguete*, Efecto miniatura*, Arte estándar HDR, Arte vivo HDR, Arte óleo HDR y Arte relieve HDR) para disparar. Cuando la cámara está ajustada para el disparo con Visión en Directo, puede ver el efecto en la pantalla antes de empezar a disparar. La cámara guardará solo la imagen con el filtro creativo aplicado.

En el caso de los efectos señalados con un asterisco, también puede tomar una fotografía sin un filtro creativo, y luego aplicar el efecto posteriormente y guardarla como una nueva imagen.



1 Ajuste el dial de modo en <>.





2 Muestre la imagen de Visión en Directo.

- Presione el botón <> para mostrar la imagen de Visión en Directo.



3 Seleccione [Filtros creativos] con el control rápido.

- Presione el botón < (10)>.
- Presione las teclas <▲> <▼> para seleccionar [] en la esquina superior izquierda de la pantalla y, a continuación, presione <>.



4 Seleccione un modo de disparo.

- Presione las teclas <▲> <▼> para seleccionar un modo de disparo y, a continuación, presione <SET>.
- ▶ La imagen se mostrará con los efectos del filtro aplicado.

Modos de disparo disponibles en el modo

Modo de disparo	
	B/N con grano
	Enfoque suave
	Efecto ojo de pez
	Efecto Acuarela
	Efecto cámara juguete

Modo de disparo	
	Efecto miniatura
	Arte estándar HDR
	Arte vivo HDR
	Arte óleo HDR
	Arte relieve HDR



5 Ajuste el efecto.

- Pulse el botón <Q> y seleccione el icono debajo de **[Filtros creativos]** (excepto para , , , y).
- Presione las teclas <◀> <▶> para ajustar el efecto del filtro y, a continuación, presione <SET>.

6 Tome la fotografía.

- Presione el disparador hasta el fondo para tomar la fotografía.
- Para volver a disparar con el visor, presione el botón <📷> para salir del disparo con Visión en Directo. A continuación, presione el disparador hasta el fondo para tomar la fotografía.

Q Control rápido

En los modos de la zona básica, presione el botón <Q> para mostrar la pantalla de control rápido. Puede configurar los elementos que se muestran en las tablas en las páginas 87-88.

Ejemplo: <CA>





1 **Ajuste el dial de modo en un modo de la zona básica.**

2 **Presione el botón <Q> (10).**

▶ Aparecerá la pantalla de control rápido.

3 **Ajuste las funciones que desee.**

- Presione las teclas en cruz <+> para seleccionar una función. (Este paso no es necesario en el modo )
- ▶ Aparecerán los ajustes de la función seleccionada y la guía de funciones (p. 50).
- Gire el dial <gears> para cambiar el ajuste.
- También puede elegir en una lista seleccionando una función y presionando <SET>.

- Cuando se ajusta [: Pantalla de disparo: Estándar], aparece una pantalla como la siguiente.

Ejemplo: <CA>



Funciones ajustables en los modos de la zona básica

● : Ajuste predet.* ○ : Seleccionado por el usuario □ : No se puede seleccionar

Función								
Modo de avance (p. 102)	<input type="checkbox"/> : Disparo único	●	●	●	○	●	●	○
	: Disparos en serie a alta velocidad	○	○	○	○	○	○	●
	: Disparos en serie a baja velocidad	○	○	○	●	○	○	○
	: 10 seg.	○	○	○	○	○	○	○
	: 2 seg.	○	○	○	○	○	○	○
	: Disparos en serie	○	○	○	○	○	○	○
Destello de flash incorporado	: Disparo automático	●	□	●	●	□	●	□
	: Flash activado (se dispara siempre)	○	□	○	○	□	○	□
	: Flash desactivado	○	●	○	○	●	○	●
Disparos de selección de ambiente		□	□	○	□	□	□	□
Desenfocar fondo		□	□	○	□	□	□	□
Luminosidad (p. 89)		□	□	□	○	○	○	○

Función		SCN						
Modo de avance (p. 102)	<input type="checkbox"/> : Disparo único	●	○	●	●	●	●	●
	: Disparos en serie a alta velocidad	○	●	○	○	○	○	○
	: Disparos en serie a baja velocidad	○	○	○	○	○	○	○
	: 10 seg.	○	○	○	○	○	○	○
	: 2 seg.	○	○	○	○	○	○	○
	: Disparos en serie	○	○	○	○	○	○	○
Destello de flash incorporado	: Disparo automático	●	●	□	□	●	□	□
	: Flash activado (se dispara siempre)	○	○	○	□	□	○	□
	: Flash desactivado	○	○	●	●	□	●	●
Luminosidad (p. 89)		○	○	○	○	○	○	□
Tono de color (p. 79, 80)		□	□	○	○	□	□	□

* Si cambia el modo de disparo o sitúa el interruptor de alimentación en <OFF>, todas las funciones volverán a los ajustes predeterminados (excepto el autodesparador).

●: Ajuste predet.* ○: Seleccionado por el usuario □: No se puede seleccionar

Función						
Modo de avance (p. 102)	<input checked="" type="checkbox"/> : Disparo único	●	●	●	●	●
	H: Disparos en serie a alta velocidad					
	: Disparos en serie a baja velocidad					
	: 10 seg.	○	○	○	○	○
	: 2 seg.	○	○	○	○	○
	C: Disparos en serie	○	○	○	○	○
Destello de flash incorporado	A: Disparo automático	●	●	●	●	●
	: Flash activado (se dispara siempre)	○	○	○	○	○
	: Flash desactivado	○	○	○	○	○
Ajuste de los efectos (p. 84)		○	○	○	○	○

Función						
Modo de avance (p. 102)	<input checked="" type="checkbox"/> : Disparo único	●	●	●	●	●
	H: Disparos en serie a alta velocidad		○	○	○	○
	: Disparos en serie a baja velocidad		○	○	○	○
	: 10 seg.	○	○	○	○	○
	: 2 seg.	○	○	○	○	○
	C: Disparos en serie	○	○	○	○	○
Destello de flash incorporado	A: Disparo automático	○				
	: Flash activado (se dispara siempre)	○				
	: Flash desactivado	●	●	●	●	●
Ajuste de los efectos (p. 84)						

* Si cambia el modo de disparo o sitúa el interruptor de alimentación en <OFF>, todas las funciones volverán a los ajustes predeterminados (excepto el autodesparador).

Ajuste de la luminosidad

En los modos de la zona básica, cuando se ajusta otro modo que no sea <A+>, <P>, <CA>, <SCN: <☀> o <☾>, puede seleccionar la luminosidad para el disparo. Puede ajustar la luminosidad y la oscuridad en rangos de 3 pasos, donde 0 es el estándar.

1 Ajuste el dial de modo en <☀>, <☾>, <☀>, <☾> o <SCN>.

- Cuando ajusta <SCN>, ajústelo en <☀>, <☾>, <☀>, <☾>, <☀> o <☾>.



2 Muestre la imagen de Visión en Directo.

- Presione el botón <☑> para mostrar la imagen de Visión en Directo (excepto <☑>).



3 Con el control rápido, seleccione la luminosidad que desee.

- Presione el botón <Q> (<10>).
- Presione las teclas <▲> <▼> para seleccionar [Luminosidad] y, a continuación, presione las teclas <◀> <▶> para seleccionar la luminosidad deseada.
- ▶ Aparecerá la imagen con el ajuste de luminosidad seleccionado aplicado.

4 Tome la fotografía.

- Presione el disparador hasta el fondo para tomar la fotografía.
- Para volver a disparar con el visor, presione el botón <☑> para salir del disparo con Visión en Directo. A continuación, presione el disparador hasta el fondo para tomar la fotografía.
- Si cambia el modo de disparo o sitúa el interruptor de alimentación en <OFF>, el ajuste volverá a ser [0] (estándar).

▶ Reproducción de imágenes

A continuación, se explica la forma más fácil de reproducir imágenes. Para obtener información detallada sobre el procedimiento de reproducción, consulte la página 153.



1 Reproduzca la imagen.

- Presione el botón <▶>.
- ▶ Aparecerá la última imagen captada o reproducida.



2 Seleccione una imagen.

- Para reproducir imágenes a partir de la última captada, presione la tecla <◀>. Para reproducir imágenes desde la primera imagen captada, presione la tecla <▶>.
- Cada vez que presione el botón <INFO>, la visualización cambiará.



Sin información



Visualización de información básica

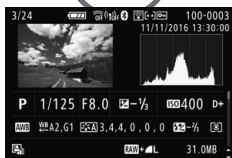

Visualización de información sobre el disparo

3 Salga de la reproducción de imágenes.

- Presione el botón <▶> para salir de la reproducción de imágenes y volver al estado listo para fotografiar.

Visualización de información sobre el disparo

Mientras se muestre la pantalla de información de disparo (p. 90), puede presionar las teclas <▲> <▼> para cambiar la información de disparo que se muestra en la parte inferior de la pantalla, de la siguiente manera.

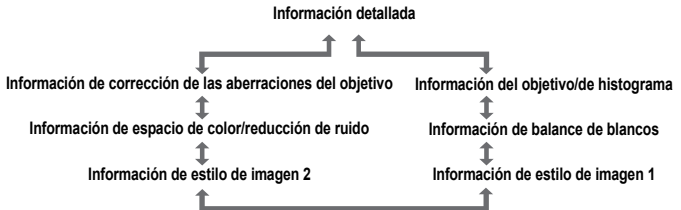

3

Ajuste de los modos AF y de avance

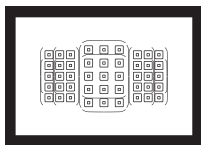

Los puntos AF del visor se han dispuesto de modo que el disparo con AF sea adecuado para una amplia variedad de motivos y escenas.

También puede seleccionar la operación AF y el modo de avance que mejor se ajusten a las condiciones del disparo y al motivo.

- El icono ☆, que aparece en la parte superior derecha del título de la página, indica que la función solo está disponible en los modos de la zona creativa (p. 25).
- En los modos de la zona básica, la operación AF se ajusta automáticamente.



<AF> significa “autofocus” (enfoque automático). <MF> significa “manual focus” (enfoque manual).

AF: Cambio del funcionamiento del enfoque automático ☆

Puede seleccionar las características de la operación AF (enfoque automático) adecuadas para las condiciones de disparo o para el motivo. En modos de la zona básica, se ajusta automáticamente la operación AF óptima para el modo de disparo correspondiente.

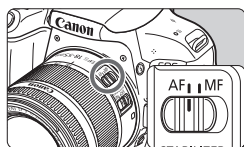

1 Sitúe el conmutador de modos de enfoque del objetivo en <AF>.

2 Gire el dial de modo a un modo de la zona creativa.



3 Presione el botón <▶ AF>.

▶ Aparecerá [Operación AF].



4 Seleccione la operación AF.

- Presione las teclas <◀> <▶> para seleccionar la operación AF que desee y, a continuación, presione <SET>.

5 Enfoque el motivo.

- Apunte el punto AF hacia el motivo y presione el disparador hasta la mitad. La cámara enfocará entonces automáticamente en la operación AF seleccionada.

AF foto a foto para motivos estáticos



Punto AF
Indicador de enfoque

Adecuado para motivos estáticos.
Cuando presione el disparador hasta la mitad, la cámara solo enfocará una vez.

- Se muestra el punto AF que obtiene el enfoque y, además, se ilumina el indicador de enfoque <●> del visor.
 - Con la medición evaluativa, el ajuste de exposición se establece al mismo tiempo que se obtiene el enfoque.
- Mientras aprieta el disparador hasta la mitad, el enfoque quedará bloqueado. Entonces podrá recomponer la toma, si lo desea.

AF AI Servo para motivos en movimiento

Esta operación AF es adecuada para motivos en movimiento en los que la distancia de enfoque no deja de cambiar. Mientras mantiene presionado el disparador hasta la mitad, la cámara mantendrá enfocado el motivo continuamente.

- La exposición se ajusta en el momento de tomar la fotografía.
- Cuando el modo de selección de área AF (p. 96) se ajusta en AF de selección automática, el seguimiento de enfoque continúa mientras el marco del área AF cubra el motivo.

AF AI Foco para cambiar la operación AF automáticamente

El modo AF AI Foco cambia la operación AF del modo AF foto a foto al modo AF AI Servo automáticamente si un motivo estático empieza a moverse.

- Una vez enfocado el motivo en AF foto a foto, si el motivo empieza a moverse, la cámara detectará el movimiento, cambiará automáticamente la operación AF a AF AI Servo y comenzará a seguir el motivo en movimiento.

Selección del área AF y el punto AF

La cámara tiene 45 puntos AF para el enfoque automático. Puede seleccionar el modo de selección de área AF y los puntos AF adecuados para la escena o el motivo.

 El número de puntos AF utilizables, los patrones de puntos AF, la forma del marco de área AF, etc. variarán en función del objetivo que use.

Modo de selección de área AF

Puede elegir entre cuatro modos de selección de área AF. Para obtener información sobre el procedimiento de selección, consulte la página siguiente.

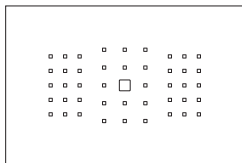

AF de punto único (selección manual)

Seleccione un punto AF para enfocar.

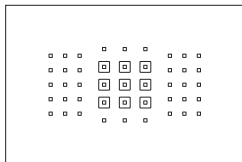

Zona AF (selección manual de zona)

Para enfocar, se utiliza una de las nueve zonas de enfoque.

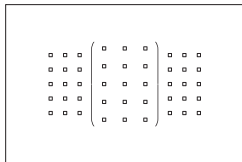

Zona AF grande (selección manual de zona)

Para enfocar, se utiliza una de las tres zonas de enfoque (izquierda, central y derecha).

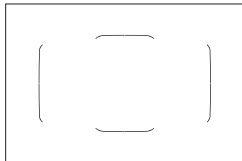



AF de selección automática

Para enfocar, se utiliza el marco del área AF (el área AF completa).

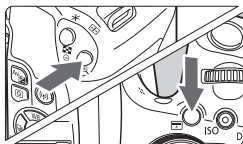
Selección del modo de selección de área AF



1 Presione el botón  o  (Ⓞ6).

- Mire por el visor y presione el botón  o .

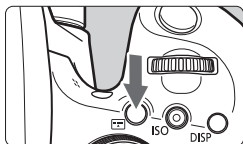

2 Presione el botón .

- Cada vez que se presiona el botón , el modo de selección de área AF cambia.

Selección manual del punto AF

También puede seleccionar manualmente el punto o la zona AF.

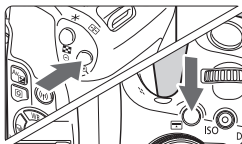





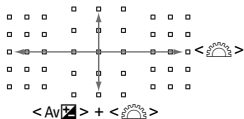



1 Presione el botón o ($\phi 6$).



- ▶ Los puntos AF se mostrarán en el visor.
- En el modo Zona AF o el modo Zona AF grande, se mostrará la zona seleccionada.



2 Seleccione un punto AF.

- Puede seleccionar un punto AF en dirección horizontal con el dial .
- Si mantiene presionado el botón  y gira el dial , puede seleccionar un punto AF en dirección vertical.
- Si presiona , se seleccionará el punto AF central (o la zona central).
- En el modo Zona AF, al girar el dial  la zona cambiará según una secuencia cíclica.
- También puede seleccionar un punto o una zona AF en dirección horizontal con las teclas   o dirección vertical con las teclas  .

Indicaciones de representación del punto AF

Al presionar el botón  o , se iluminan los puntos AF de tipo en cruz para el enfoque automático de alta precisión. Los puntos AF intermitentes son sensibles a las líneas horizontales o verticales.

Modos de selección de área AF

AF de punto único (selección manual)

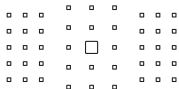

Seleccione un punto AF <□> para utilizarlo para enfocar.

Zona AF (selección manual de zona)

El área AF se divide en nueve zonas de enfoque para enfocar. Dado que todos los puntos AF de la zona seleccionada se utilizan para la selección automática del punto AF, es superior al AF de punto único para seguir al motivo y también es eficaz para motivos en movimiento. No obstante, dado que tiende a enfocar sobre el motivo más cercano, el enfoque de un motivo específico puede ser más difícil. Los puntos AF que logran el enfoque se muestran como <□>.

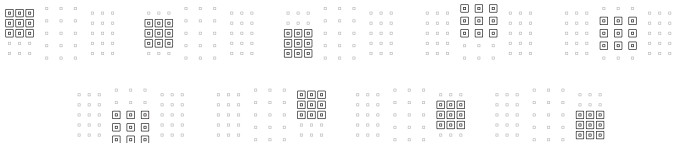

Zona AF grande (selección manual de zona)

El área AF se divide en tres zonas de enfoque (izquierda, central y derecha) para enfocar. Dado que el área de enfoque es mayor que con la Zona AF y todos los puntos AF de la zona seleccionada se utilizan para la selección automática del punto AF, es superior al AF de punto único para seguir al motivo y también es eficaz para motivos en movimiento. No obstante, dado que tiende a enfocar sobre el motivo más cercano, el enfoque de un motivo específico puede ser más difícil. Los puntos AF que logran el enfoque se muestran como <□>.



AF de selección automática

Para enfocar, se utiliza el marco del área AF (el área AF completa). Los puntos AF que obtienen el enfoque se muestran como <□>.



Con AF foto a foto, al presionar el disparador hasta la mitad, se muestran los puntos AF <□> que lograron el enfoque. Si se muestran varios puntos AF, significa que todos ellos han logrado el enfoque. Este modo tiende a enfocar el motivo más cercano.

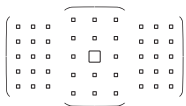

Con AF AI Servo, se utiliza primero el punto AF <□> seleccionado manualmente (p. 98) para lograr el enfoque. Los puntos AF que obtienen el enfoque se muestran como <□>.

MF: Enfoque manual

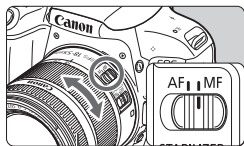

Anillo de enfoque

1 Sitúe el conmutador de modos de enfoque del objetivo en <MF>.

2 Enfoque el motivo.

- Enfoque girando el anillo de enfoque del objetivo hasta que el motivo aparezca nítido en el visor.

Selección del modo de avance

Se ofrecen modos de avance con disparo único y continuo.



1 Presione el botón <◀▶ⓘ⊙▶>.

▶ Aparecerá [Modo de avance].

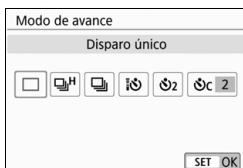

2 Seleccione el modo de avance.

- Presione las teclas <◀> <▶> para seleccionar el modo de avance que desee y, a continuación, presione <ⓘ>.

: Disparo único

Cuando presione el disparador hasta el fondo, se tomará solamente una fotografía.

H : Disparos en serie a alta velocidad (máx. aprox. 6,0 disparos/s)

Cuando presiona el disparador completamente, la cámara dispara continuamente mientras se mantenga presionado.

: Disparos en serie a baja velocidad (máx. aprox. 3,0 disparos/s)

Cuando presiona el disparador completamente, la cámara dispara continuamente mientras se mantenga presionado.

10 : Autodisparador de 10 segundos/control remoto

2 : Autodisparador de 2 segundos

: Autodisparador: En serie

Para el disparo con autodisparador, consulte la página 103.

Uso del autodisparador



1 Presione el botón <◀▶>.

- ▶ Aparecerá [Modo de avance].

2 Seleccione el autodisparador.

- Presione las teclas <◀> <▶> para seleccionar el autodisparador y, a continuación, presione <SET>.

: Autodisparador de 10 segundos

Se puede utilizar también el control remoto.

: Autodisparador de 2 segundos

: Autodisparador de 10 segundos más disparos continuos

Presione las teclas <▲> <▼> para ajustar el número de disparos en serie (2 a 10) que se tomará con el autodisparador.

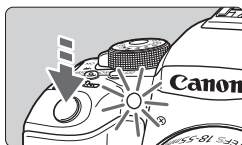
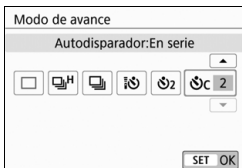

3 Tome la fotografía.

- Mire por el visor, enfoque el motivo y, a continuación, presione el disparador hasta el fondo.
- ▶ Puede comprobar el funcionamiento del autodisparador con la lámpara del autodisparador, el aviso sonoro y la visualización de la cuenta atrás (en segundos) en el monitor LCD.

- ▶ Dos segundos antes de tomar la fotografía, se iluminará la lámpara del autodisparador y el aviso sonoro será más rápido.

4

Ajustes de imagen

En este capítulo se explican los ajustes de función relacionados con la imagen: calidad de grabación de imágenes, sensibilidad ISO, estilo de la imagen, balance de blancos, Luminosidad Automática, reducción de ruido, disparo antiparpadeo y otras funciones.

- El icono ☆, que aparece en la parte superior derecha del título de la página, indica que la función solo está disponible en los modos de la zona creativa (p. 25).

MENU Ajuste de la calidad de grabación de imágenes

Puede seleccionar el número de píxeles y la calidad de imagen. Se proporcionan nueve ajustes de calidad de grabación de imágenes: **L**, **L**, **M**, **M**, **S1**, **S1**, **S2**, **RAW** + **L**, **RAW**.

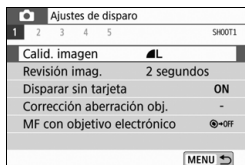

Píxeles grabados
(número de píxeles)

Disparos
posibles

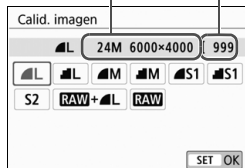

1 Seleccione la calidad de grabación de imágenes.

- En la ficha [**1**], seleccione [**Calid. imagen**] y, a continuación, presione **<SET>**.
- ▶ Aparecerá [**Calid. imagen**].

2 Ajuste la calidad de grabación de imágenes.

- Se mostrará el número de píxeles de la calidad correspondiente y el número de disparos posibles, para ayudarle a seleccionar la calidad deseada. A continuación, presione **<SET>**.

Guía de ajustes de la calidad de grabación de imágenes (aprox.)

Calidad de imagen		Píxeles grabados	Tamaño del archivo (MB)	Disparos posibles	Ráfaga máxima
L	Alta calidad	24M	7,6	950	190 (Full)
L			3,9	1840	Full (Full)
M	Calidad media	11M	4,1	1790	Full (Full)
M			2,0	3480	Full (Full)
S1	Baja calidad	5,9M	2,6	2730	Full (Full)
S1			1,3	5260	Full (Full)
S2		3,8M	1,8	3810	Full (Full)
RAW + L	Alta calidad	24M	29,4+7,6	170	19 (23)
RAW			29,4	210	21 (27)

* El tamaño de archivo, los disparos posibles y la ráfaga máxima se basan en los métodos de comprobación estándar de Canon (formato 3:2, ISO 100 y estilo de imagen normal) usando una tarjeta de 8 GB. **Estas cifras varían en función del motivo, la marca de tarjeta, el formato, la sensibilidad ISO, el estilo de imagen, las funciones personalizadas y otros ajustes.**

* Las cifras entre paréntesis correspondientes a la ráfaga máxima se aplican a disparos en serie de alta velocidad. Las cifras entre paréntesis se aplican a una tarjeta de clase UHS-I de 16 GB con base en los métodos de comprobación estándar de Canon.

- “Full” indica que es posible disparar hasta que se llene la tarjeta bajo las condiciones indicadas.

ISO: Ajuste de la sensibilidad ISO para fotos ☆

Ajuste la sensibilidad ISO (sensibilidad del sensor de imagen a la luz) adecuada para el nivel de luz ambiental. En los modos de la zona básica, la sensibilidad ISO se ajusta automáticamente.

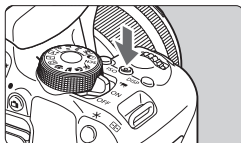

1 Presione el botón <ISO> (ISO).

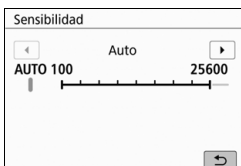

2 Ajuste la sensibilidad ISO.

- Mientras se mira en el visor o en el monitor LCD, presione las teclas <◀> <▶> o gire el dial <ISO> para seleccionar la sensibilidad ISO deseada y luego presione <SET>.
- La sensibilidad ISO se puede ajustar entre ISO 100 e ISO 25600.
- Con [AUTO] seleccionado, la sensibilidad ISO se ajustará automáticamente.
- Cuando realice ajustes en [2: Sensibilidad ISO] (mostrado a la izquierda), puede presionar el botón <INFO> para ajustar la sensibilidad ISO en [AUTO].

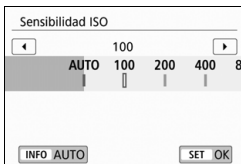

Guía de sensibilidad ISO

Sensibilidad ISO	Situación fotográfica (sin flash)	Alcance del flash
ISO 100 - ISO 400	Exteriores soleados	Cuanto mayor sea la sensibilidad ISO, mayor será el alcance efectivo del flash (p. 125).
ISO 400 - ISO 1600	Cielos cubiertos o anochecer	
ISO 1600 - ISO 25600, H	Interiores oscuros o noche	

* Las altas sensibilidades ISO producirán imágenes con más grano.

Selección de un estilo de imagen [☆]

Solamente con seleccionar un estilo de imagen preajustado, puede obtener características de imagen adecuadas para su expresión fotográfica o para el motivo.



1 Presione el botón <▼ >.

- ▶ Aparece la pantalla de selección de estilo de imagen.

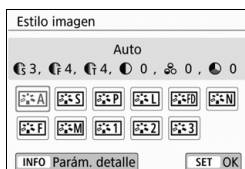

2 Seleccione un estilo de imagen.

- Seleccione un estilo de imagen y, a continuación, presione <SET>.
- ▶ Se ajustará el estilo de imagen.

 También puede ajustar el estilo de imagen con [**3**: Estilo imagen].

Características del estilo de imagen

Auto

Se ajustará automáticamente el tono de color adecuado para la escena. Los colores tendrán un aspecto vivo para cielos azules, vegetación y puestas de sol, en especial en las escenas de naturaleza, exteriores y puestas de sol.

 Si no se obtiene el tono de color deseado con [**Auto**], utilice otro estilo de imagen.

Normal

El aspecto de la imagen es vivo y nítido. Este es un estilo de imagen de uso general, adecuado para la mayoría de las escenas.

Retrato

Para excelentes tonos de piel. El aspecto de la imagen es más suave. Adecuado para retratos en primer plano.

Puede cambiar [**Tono de color**] para ajustar el tono de piel.

Paisaje

Para obtener imágenes muy nítidas con azules y verdes vivos.

Eficaz para paisajes impresionantes.

Detalle fino

Adecuado para la descripción de la textura fina y el contorno detallado del motivo. Los colores tendrán cierta viveza.

Neutro

Orientado para usuarios que prefieren procesar las imágenes con un ordenador. Para obtener colores naturales e imágenes suaves con valores moderados de luminosidad y saturación de color.

Fiel

Orientado para usuarios que prefieren procesar las imágenes con un ordenador. El color de un motivo captado a la luz ambiente, con una temperatura de color de 5200 K, se ajustará para que coincida con el color colorimétrico del motivo. Para imágenes suaves con valores moderados de luminosidad y saturación de color.

Monocromo

Crea imágenes en blanco y negro.

Usuario 1-3

Puede registrar un estilo básico, como [**Retrato**], [**Paisaje**], un archivo de estilo de imagen, etc., y ajustarlo como desee. Los estilos de imagen definidos por el usuario que no se hayan ajustado tendrán los mismos ajustes predeterminados que el estilo de imagen [**Auto**].

WB: Adecuación a la fuente de luz [☆]

El balance de blancos (WB) sirve para hacer que las áreas blancas sean realmente blancas. Normalmente, el ajuste Auto [AWB] (Prioridad al ambiente) o [AWB w] (Prioridad al blanco) obtendrá el balance de blancos correcto. Si con Auto no puede obtener colores naturales, puede seleccionar el balance de blancos correspondiente a la fuente de luz, o ajustarlo manualmente fotografiando un objeto blanco. En los modos de la zona básica, [AWB] (Prioridad al ambiente) se ajusta automáticamente. (En el modo <f>, se ajusta [AWB w] (Prioridad al blanco).)



1 Presione el botón <▲ WB>.

► Aparecerá [Balance de blancos].



2 Seleccione un ajuste de balance de blancos.

- Seleccione el ajuste que desee y, a continuación, presione <SET>.
- El valor "Aprox. **** K" (K: kelvin) que se muestra para el ajuste de balance de blancos <☀>, <🏠>, <☁>, <☀> o <⚡> es la temperatura de color correspondiente.

 También puede realizar este ajuste con [**3: Balance de blancos**].

Balance de blancos

Para el ojo humano, un objeto blanco sigue siendo blanco independientemente del tipo de iluminación. Con una cámara digital, el blanco que sirve como base para la corrección de color se decide en función de la temperatura de color de la iluminación y, a continuación, se ajusta el color mediante software para hacer que las áreas blancas aparezcan de color blanco. Con esta función se pueden tomar fotos con tonos de color naturales.

MENU Corrección automática de la luminosidad y el contraste ☆

Si la imagen sale oscura o el contraste es bajo, la luminosidad y el contraste pueden corregirse automáticamente. Esta función se denomina Luminosidad Automática. El ajuste predeterminado es **[Estándar]**. Con las imágenes JPEG, la corrección se aplica en el momento de captar la imagen.

En los modos de la zona básica, se ajusta automáticamente **[Estándar]**.

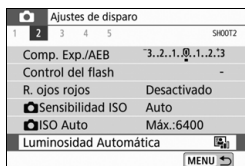

1 Seleccione **[Luminosidad Automática]**.

- En la ficha [**2**], seleccione **[Luminosidad Automática]** y, a continuación, presione < **SET** >.

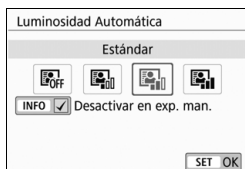

2 Seleccione el ajuste.

- Seleccione el ajuste que desee y, a continuación, presione < **SET** >.

3 Tome la fotografía.

- La imagen se grabará con la luminosidad y el contraste corregidos, si es necesario.

MENU Ajuste de la reducción de ruido ☆

Reducción de ruido de alta sensibilidad ISO

Esta función reduce el ruido generado en la imagen. Aunque la reducción de ruido se aplica a todas las sensibilidades ISO, es particularmente efectivo con altas sensibilidades ISO. Cuando se dispara con bajas sensibilidades ISO, el ruido de las partes más oscuras de la imagen (zonas de sombra) se puede reducir aún más. Cambie el ajuste para que se adecue al nivel de ruido.

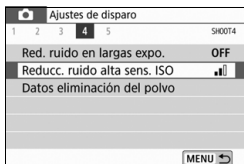

1 Seleccione [Reducc. ruido alta sens. ISO].

- En la ficha [4], seleccione [Reducc. ruido alta sens. ISO] y, a continuación, presione <SET>.



2 Ajuste el nivel.

- Seleccione el nivel de reducción de ruido que desee y, a continuación, presione <SET>.

● [NR]: Reduc. ruido multidisparo]

Aplica la reducción de ruido con mayor calidad de imagen que [Alta]. Para una única foto se realizan cuatro disparos en serie, y se alinean y se combinan automáticamente en una única imagen JPEG.

Si la calidad de grabación de imágenes se ajusta en RAW o RAW + L, no se puede ajustar [Reduc. ruido multidisparo].

3 Tome la fotografía.

- La imagen se grabará con la reducción de ruido aplicada.

Reducción de ruido en largas exposiciones

La reducción de ruido es posible con imágenes expuestas durante 1 segundo o más.

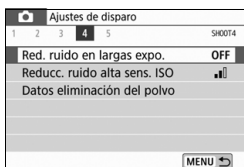

1 Seleccione [Red. ruido en largas expo.].

- En la ficha [**4**], seleccione [**Red. ruido en largas expo.**] y, a continuación, presione <SET>.

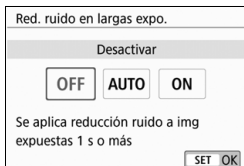

2 Establezca el ajuste deseado.

- Seleccione el ajuste que desee y, a continuación, presione <SET>.

● [Auto]

Para las exposiciones de 1 segundo o más, la reducción de ruido se realiza automáticamente si se detecta ruido típico de las largas exposiciones. Este ajuste **[Auto]** es eficaz en la mayoría de los casos.

● [Activar]

Se realiza la reducción de ruido para todas las exposiciones de 1 segundo o más. Es posible que el ajuste **[Activar]** reduzca el ruido que no sea detectable con el ajuste **[Auto]**.

3 Tome la fotografía.

- La imagen se grabará con la reducción de ruido aplicada.

MENU Reducción del parpadeo ☆

Si toma una imagen con una velocidad de obturación rápida bajo una fuente de luz como una luz fluorescente, el parpadeo de la fuente de luz provocará parpadeo y es posible que la exposición de la imagen no sea uniforme en vertical. Si se utilizan los disparos en serie en estas condiciones, es posible que las exposiciones o los colores de las imágenes obtenidas no sean uniformes. Cuando se utiliza esta función durante el disparo a través del visor, la cámara detecta la frecuencia de parpadeo de la fuente de luz y toma la imagen cuando el efecto del parpadeo provoca menos efecto sobre la exposición o el tono de color.

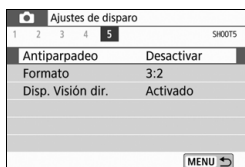

1 Seleccione [Antiparpadeo].

- En la ficha [CAMERA 5], seleccione [Antiparpadeo] y, a continuación, presione <SET>.

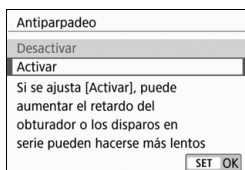

2 Seleccione [Activar].

3 Tome la fotografía.

- La imagen se tomará con una reducción de la falta de uniformidad de la exposición o tono de color provocado por el parpadeo.

P: AE programada

La cámara ajusta automáticamente la velocidad de obturación y la apertura para ajustarse a la luminosidad del motivo. Esta función se denomina AE programada.

* <P> significa "Program" (programa).

* AE significa "Auto Exposure" (exposición automática).



1 Ajuste el dial de modo en <P>.

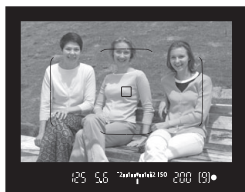

2 Enfoque el motivo.

- Mire por el visor y sitúe el motivo de modo que esté cubierto por el punto AF. Después presione el disparador hasta la mitad.
- ▶ Cuando se obtiene el enfoque, el indicador de enfoque <●> de la parte inferior derecha del visor se ilumina (en el modo AF foto a foto).
- ▶ La velocidad de obturación y la apertura se ajustarán automáticamente y se mostrarán en el visor.



3 Compruebe el visor.

- Si las indicaciones de velocidad de obturación y de apertura no parpadean, la exposición es estándar.

4 Tome la fotografía.

- Encuadre la toma y presione el disparador hasta el fondo.

 Si aparece una descripción del modo de disparo en el paso 1, presione <ET> para ocultarla (p. 49).

Tv: Transmisión del movimiento del motivo

Puede congelar la acción o crear sensación de movimiento con el modo **<Tv>** (AE con prior. obtur.) del dial de modo.

* **<Tv>** significa "Time value" (valor de tiempo).

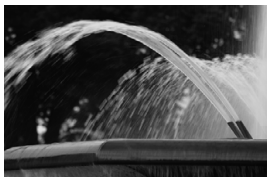

Movimiento difuminado

(Velocidad de obturación lenta: 1/30 s)



Movimiento congelado

(Velocidad de obturación rápida: 1/2000 s)



1 Ajuste el dial de modo en **<Tv>**.

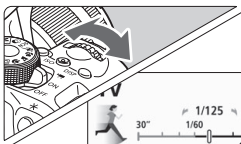

2 Ajuste la velocidad de obturación deseada.

- Si gira el dial  a la derecha ajustará una velocidad de obturación más rápida, y si lo gira a la izquierda ajustará una más lenta.



3 Tome la fotografía.

- Cuando enfoque y presione el disparador hasta el fondo, se tomará la fotografía con la velocidad de obturación seleccionada.

Av: Cambio de la profundidad de campo

Para desenfocar el fondo o hacer que todo lo que está cerca y lejos aparezca nítido, ajuste el dial de modo en **<Av>** (AE con prior. abert.) para ajustar la profundidad de campo (intervalo de enfoque aceptable).

* **<Av>** significa "Aperture value" (valor de abertura) (tamaño de la abertura del diafragma del objetivo).



Fondo difuminado
(con un número de abertura $f/$ menor: $f/5,6$)



Primer plano y fondo nítidos
(con un número de abertura $f/$ mayor: $f/32$)



1 Ajuste el dial de modo en **<Av>**.

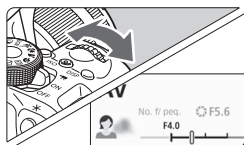

2 Ajuste la abertura que desee.

- Cuanto más alto sea el número $f/$, más amplia será la profundidad de campo en la que se obtiene un enfoque nítido tanto en el primer plano como en el fondo.
- Si gira el dial **<Av>** a la derecha, ajustará un número $f/$ más alto (menor abertura), y si lo gira a la izquierda, ajustará un número $f/$ más bajo (mayor abertura).



3 Tome la fotografía.

- Cuando enfoque y presione el disparador hasta el fondo, se tomará la fotografía con la abertura seleccionada.

M: Exposición manual

Puede ajustar la velocidad de obturación y la abertura manualmente según desee. Mientras consulta el indicador del nivel de exposición en el visor, puede ajustar la exposición como desee. Este método se denomina exposición manual.

* <M> significa "Manual".



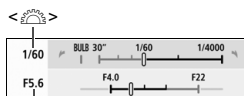

1 Ajuste el dial de modo en <M>.

2 Ajuste la sensibilidad ISO (p. 108).



3 Ajuste la velocidad de obturación y la abertura.

- Para ajustar la velocidad de obturación, gire el dial <  >.
- Para ajustar la abertura, gire el dial <  > mientras mantiene presionado el botón < Av  >.

Índice de exposición estándar







Marca del nivel de exposición

4 Enfoque el motivo.

- Presione el disparador hasta la mitad.
- ▶ El ajuste de exposición se mostrará en el visor.
- Verifique la marca del nivel de exposición <  > para ver a qué distancia del nivel de exposición normal se encuentra el nivel de exposición actual.

5 Ajuste la exposición y tome la fotografía.

- Compruebe el indicador del nivel de exposición y ajuste la velocidad de obturación y la abertura deseadas.
- Si el nivel de exposición supera más de ± 2 puntos respecto a la exposición estándar, el extremo del indicador del nivel de exposición mostrará <  > o <  > en el visor. (En el monitor LCD, si el nivel de exposición supera ± 3 puntos, se mostrará <  > o <  >).

Ajuste de la compensación de la exposición deseada [☆]

Ajuste la compensación de la exposición si la exposición que se obtiene (sin flash) no es la deseada. Esta función puede utilizarse en modos de la zona creativa (excepto <M>). Puede ajustar la compensación de la exposición hasta ± 5 puntos* en incrementos de 1/3 de punto.

* En el modo de disparo Visión en Directo/grabación de vídeos, o cuando [ : Pantalla de disparo] se ajuste en [Guiado], la compensación de exposición se puede configurar en ± 3 puntos.

Exposición aumentada para obtener una imagen más luminosa

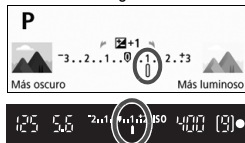





Exposición reducida para obtener una imagen más oscura



1 Compruebe el indicador del nivel de exposición.

- Presione el disparador hasta la mitad () y compruebe el indicador del nivel de exposición en el visor o en el monitor LCD.

2 Ajuste la cantidad de compensación.

- Si la exposición es demasiado oscura, gire el dial <  > a la derecha mientras mantiene presionado el botón < Av  > (para aumentar la exposición). Si la exposición es demasiado luminosa, gire el dial <  > a la izquierda mientras mantiene presionado el botón < Av  > (para reducir la exposición).

3 Tome la fotografía.

- Para cancelar la compensación de la exposición, vuelva a ajustar la cantidad de compensación en <  >.

MENU Ahorquillado automático de la exposición ☆

Esta función lleva la compensación de la exposición un paso más allá variando automáticamente la exposición en un intervalo de ± 2 puntos en incrementos de $1/3$ de punto con tres disparos, como se muestra a continuación. Después puede elegir la mejor exposición.

Esta función se conoce como AEB (Ahorquillado de exposición automático).



Exposición estándar



Exposición más oscura
(Exposición reducida)



Exposición más clara
(Exposición aumentada)

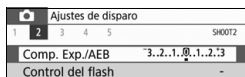

1 Seleccione [Comp. Exp./AEB].

- En la ficha [CAMERA 2], seleccione [Comp. Exp./AEB] y, a continuación, presione <SET>.

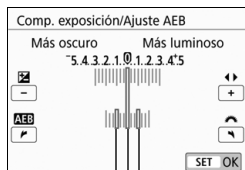

Intervalo AEB

2 Ajuste el intervalo AEB.

- Gire el dial <DIAL> para ajustar el intervalo AEB.
- Presione las teclas <◀> <▶> para ajustar la cantidad de compensación de la exposición. Si se combina AEB con la compensación de la exposición, AEB se aplicará centrado en el nivel de compensación de la exposición.
- Presione <SET> para establecerlo.
- Cuando presione el botón <MENU> para salir del menú, el intervalo AEB se mostrará en el visor.



3 Tome la fotografía.

- Enfoque y presione el disparador hasta el fondo. Las tres tomas ahorrquilladas se tomarán en este orden: exposición estándar, exposición reducida y exposición aumentada.

✳ Bloqueo de la exposición ☆

Puede bloquear la exposición cuando quiere que el área de enfoque sea diferente del área de exposición, o cuando desee hacer varias tomas con el mismo ajuste de exposición. Presione el botón <✳> para bloquear la exposición y, a continuación, recomponga y tome la foto. Esta función se denomina bloqueo AE. Resulta útil para fotografiar motivos a contraluz, etc.

1 Enfoque el motivo.

- Presione el disparador hasta la mitad.
- ▶ Aparecerá el ajuste de exposición.

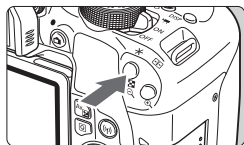

2 Presione el botón <✳> (☉4).



- ▶ El icono <✳> se ilumina en el visor para indicar que el ajuste de exposición está bloqueado (bloqueo AE).
- Cada vez que se presiona el botón <✳>, se bloquea el ajuste de exposición actual.



3 Recomponga el encuadre y tome la fotografía.

- Si desea tomar más fotografías mientras mantiene el bloqueo AE, mantenga presionado el botón <✳> y presione el disparador para tomar otra fotografía.

Efectos del bloqueo AE

Modo de medición	Método de selección del punto AF (p. 98)	
	Selección automática	Selección manual
 *	El bloqueo AE se aplica al punto AF que logra el enfoque.	El bloqueo AE se aplica al punto AF seleccionado.
	El bloqueo AE se aplica al punto AF central.	

* Cuando el conmutador de modos de enfoque del objetivo está ajustado en <MF>, el bloqueo AE se implementa con la ponderación de la exposición centrada en el punto AF central.

⚡ Uso del flash incorporado

En interiores, condiciones con poca luz o en contraluces con luz de día, levante simplemente el flash incorporado y presione el disparador para tomar hermosas fotografías fácilmente. En el modo <P>, la velocidad de obturación (1/60 seg. - 1/200 seg.) se ajustará automáticamente para evitar trepidaciones.

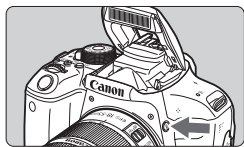

1 Presione el botón <⚡>.

- En los modos de la zona creativa, puede presionar el botón <⚡> en cualquier momento para tomar fotografías con flash.
- Mientras se recarga el flash, se mostrará “⚡ buSY” en el visor y [BUSY ⚡] en el monitor LCD.



2 Presione el disparador hasta la mitad.

- Compruebe, en la esquina inferior izquierda del visor, si se muestra el icono <⚡>.

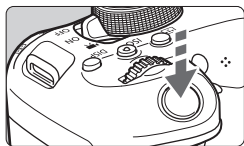

3 Tome la fotografía.

- Cuando se consiga el enfoque y presione el disparador completamente, se disparará el flash siempre.

Alcance efectivo del flash incorporado (aprox. en metros/pies)

Sensibilidad ISO (p. 108)	EF-S18-55mm f/4-5.6 IS STM	
	Gran angular	Teleobjetivo
	f/4	f/5.6
ISO 100	1 - 3 / 3,3 - 9,8	1 - 2,1 / 3,3 - 6,9
ISO 400	1 - 6 / 3,3 - 19,7	1 - 4,3 / 3,3 - 14,1
ISO 1600	1,5 - 12 / 4,9 - 39,4	1,1 - 8,6 / 3,6 - 28,2
ISO 6400	3 - 24 / 9,8 - 78,7	2,1 - 17,1 / 6,9 - 56,1

* Cuando se ajuste una sensibilidad ISO alta y la distancia de enfoque sea larga, es posible que no se obtenga la exposición adecuada en función de las condiciones del motivo, etc.

6

Fotografía con el monitor LCD (Disparo con Visión en Directo)

Puede disparar mientras ve la imagen en el monitor LCD de la cámara. Esto se denomina “disparo con Visión en Directo”.

- Si sujeta la cámara a mano y dispara mientras observa el monitor LCD, la trepidación de la cámara puede producir imágenes desenfocadas. Se recomienda utilizar un trípode en estos casos.





Disparo remoto con Visión en Directo

Con EOS Utility (software EOS, p. 162) instalado en un ordenador, es posible conectar la cámara al ordenador y disparar a distancia mientras se observa la pantalla del ordenador. Para ver información detallada, consulte las Instrucciones de EOS Utility.

Fotografía con el monitor LCD



1 Muestre la imagen de Visión en Directo.

- Presione el botón .
- ▶ La imagen de Visión en Directo aparecerá en el monitor LCD. En el modo , el icono de escena correspondiente a la escena detectada por la cámara se muestra en la esquina superior izquierda de la pantalla.
- La imagen de Visión en Directo se mostrará en el nivel de luminosidad que refleje fielmente el de la imagen real que capte.



2 Enfoque el motivo.

- Cuando presione el disparador hasta la mitad, la cámara enfocará con el sistema AF actual (p. 136).
- También puede tocar la pantalla para seleccionar la cara o el motivo (p. 141).

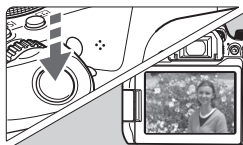

3 Tome la fotografía.

- Presione el disparador hasta el fondo.
- ▶ Se tomará la imagen y se mostrará la imagen captada en el monitor LCD.
- ▶ Cuando termine la visualización de la reproducción, la cámara volverá automáticamente al disparo con Visión en Directo.
- Presione el botón  para salir del disparo con Visión en Directo.

MENU Activación del disparo con Visión en Directo

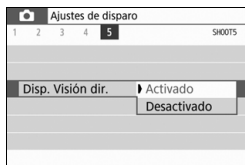

Ajuste [📷5: Disp. Visión dir.] (la ficha [📷1] en los modos de la zona básica) en [Activado].

Número de disparos posibles con el disparo con Visión en Directo (Número aprox. de disparos)

Temperatura	Temperatura ambiente (23 °C/73 °F)	Bajas temperaturas (0 °C/32 °F)
Sin flash	310	270
Uso del flash al 50%	270	230

- Las cifras anteriores son válidas si se utiliza una batería LP-E17 completamente cargada y se basan en los métodos de comprobación estándar de la CIPA (Camera & Imaging Products Association).
- Con una batería LP-E17 completamente cargada, es posible disparar en serie con Visión en Directo durante, aproximadamente, 2 hr. 25 min. a temperatura ambiente (23 °C / 73 °F).

🔒 No sujete la cámara en la misma posición durante largos períodos de tiempo.

Aunque la cámara no parezca caliente, el contacto prolongado con una misma parte del cuerpo puede provocar enrojecimiento o ampollas en la piel debido a quemaduras por contacto a baja temperatura. Se recomienda el uso de un trípode a las personas que tengan problemas de circulación o la piel muy sensible, o cuando se utilice la cámara en lugares muy cálidos.

🔒 No apunte la cámara hacia fuentes de luz intensa, como el sol, o una luz artificial fuerte. Si lo hace, puede dañar el sensor de imagen o los componentes internos de la cámara.

Visualización de información

- Cada vez que presione el botón <INFO>, la visualización de información cambiará.

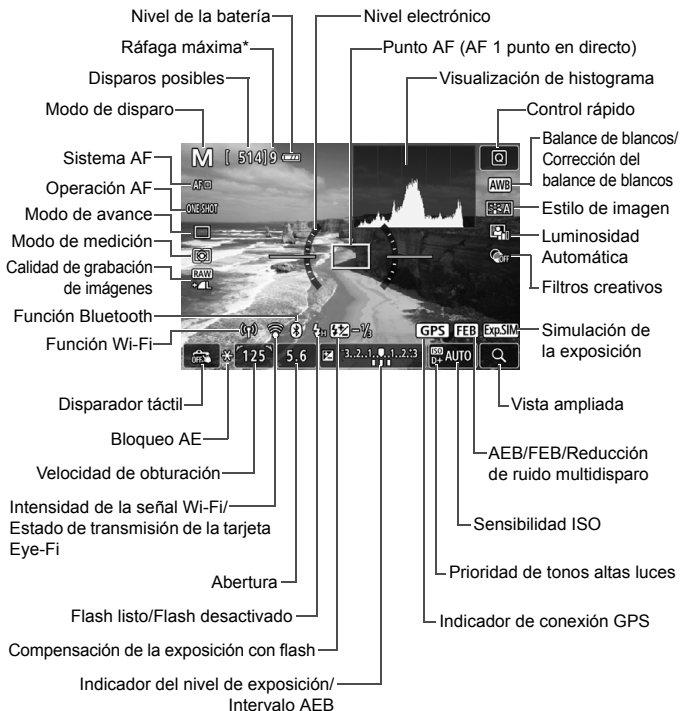

* El número se mostrará cuando la ráfaga máxima se reduzca a nueve o menos.

Disparo con efectos de filtros creativos ☆

Mientras ve la imagen de Visión en Directo, puede aplicar uno de los siete efectos de filtro (B/N con grano, Enfoque suave, Efecto ojo de pez, Efecto Óleo, Efecto Acuarela, Efecto cámara juguete y Efecto miniatura) para disparar.

La cámara guardará solo la imagen con el filtro creativo aplicado.

También puede tomar una fotografía sin un filtro creativo, aplicar un efecto a continuación y guardarla como una nueva imagen.

1 Gire el dial de modo a un modo de la zona creativa.

2 Presione el botón $\langle \text{Q} \rangle$ ($\text{⓪}10$).

▶ Aparecerá la pantalla de control rápido.

3 Seleccione $\langle \text{OFF} \rangle$.

● Presione las teclas $\langle \blacktriangle \rangle$ $\langle \blacktriangledown \rangle$ para seleccionar $\langle \text{OFF} \rangle$ (Filtro creativo) a la derecha de la pantalla.



4 Seleccione un filtro.

● Presione las teclas $\langle \blacktriangleleft \rangle$ $\langle \blacktriangleright \rangle$ para seleccionar un filtro.

▶ La imagen se mostrará con los efectos del filtro aplicado.





5 Ajuste el efecto del filtro.

- Presione el botón <INFO> (excepto para )
- Presione las teclas <◀> <▶> para ajustar el efecto del filtro y, a continuación, presione <SET>.

6 Tome la fotografía.

- ▶ La imagen se toma con el efecto de filtro aplicado.

Cambio del funcionamiento del enfoque automático ☆

Puede seleccionar las características de la operación AF (enfoque automático) adecuadas para las condiciones de disparo o para el motivo. En modos de la zona básica, se ajusta automáticamente la operación AF óptima para el modo de disparo correspondiente.

1 Presione el botón <Q>.

- ▶ Aparecerá la pantalla de control rápido.



2 Seleccione [ONE SHOT].

- Presione las teclas <▲> <▼> para seleccionar [ONE SHOT] (Operación AF) a la izquierda de la pantalla.

3 Seleccione la operación AF.

- Presione las teclas <◀> <▶> para seleccionar la operación AF que desee y, a continuación, presione <SET>.

ONE SHOT: AF foto a foto

SERVO: AF Servo

4 Enfoque el motivo.

- Apunte el punto AF hacia el motivo y presione el disparador hasta la mitad. La cámara enfocará entonces automáticamente en la operación AF seleccionada.





AF foto a foto para motivos estáticos

Adecuado para motivos estáticos. Cuando presione el disparador hasta la mitad, la cámara solo enfocará una vez.

- Cuando se logre el enfoque, el punto AF se iluminará en verde y sonará el aviso sonoro.
- El enfoque se mantiene bloqueado mientras se mantiene presionado el disparador hasta la mitad, lo que permite recomponer la imagen antes de tomar la fotografía.
- Cuando el modo de avance se ajuste en <[ícono]H> para los disparos de alta velocidad en serie, la velocidad máxima de disparos en serie es de aprox. 6,0 disparos/seg.
- Cuando el modo de avance se ajuste en <[ícono]> para los disparos de baja velocidad en serie, la velocidad máxima de disparos en serie es de aprox. 3,5 disparos/seg.
- Para fotografía con flash, la velocidad de disparos en serie será más lenta. Independientemente de la configuración <[ícono]H> y <[ícono]>, la velocidad de disparo continuo será la misma (máx. aprox. 2 disparos/seg.).

AF Servo para motivos en movimiento

Esta operación AF es adecuada para motivos en movimiento. Mientras mantiene presionado el disparador hasta la mitad, la cámara sigue enfocando el motivo continuamente.

- Cuando el modo de avance se ajuste en <[H]> para los disparos de alta velocidad en serie, la velocidad máxima de disparos en serie es de aprox. 4,5 disparos/seg. Las fotografías se tomarán dando prioridad a la velocidad de disparo continuo.
- Cuando el modo de avance se ajuste en <[]> para los disparos de baja velocidad en serie, la velocidad máxima de disparos en serie es de aprox. 3,5 disparos/seg. Las fotografías se tomarán dando prioridad al seguimiento del motivo.
- Para fotografía con flash, la velocidad de disparos en serie será más lenta. Independiente del ajuste <[H]> e <[]>, la velocidad de disparos en serie será la misma (máx. aprox. 2,0 disparos/seg.).
- Cuando se logra enfocar, el punto AF se ilumina en azul.
- La exposición se ajusta en el momento de tomar la fotografía.
- Cuando se ajuste [Sistema AF] en [+Seguim.], el enfoque será continuo mientras el marco de área AF pueda seguir el motivo.

Selección del sistema AF

Puede seleccionar el sistema AF adecuado para las condiciones de disparo y para el motivo. Se proporcionan los sistemas AF siguientes: [**☺**(cara)+Seguim.] (p. 137), [**Zona suave**] (p. 138) y [**AF 1 pto dir**] (p. 140).

Si desea obtener un enfoque preciso, ajuste el conmutador de modos de enfoque del objetivo en <MF>, amplíe la imagen y enfoque manualmente.

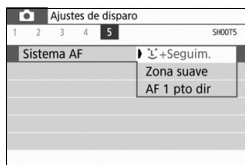

Seleccione el sistema AF.

- En la ficha [**☺5**] (la ficha [**☺2**] en los modos de la zona básica), seleccione [**Sistema AF**].
- Seleccione el sistema AF que desee y, a continuación, presione <SET>.
- Mientras se muestra la imagen de Visión en Directo, también puede presionar el botón <Q> para seleccionar el sistema AF en la pantalla de control rápido.

☺(cara)+Seguim.: AF

La cámara detecta las caras humanas y las enfoca. Si una cara se mueve, el punto AF <☺> se mueve también para seguir la cara.



Marco del área AF

1 Muestre la imagen de Visión en Directo.

- Presione el botón <📷>.
- ▶ La imagen de Visión en Directo aparecerá en el monitor LCD.
- ▶ Se mostrará el marco del área AF.

2 Compruebe el punto AF.

- Cuando se detecte una cara, el punto AF <☺> aparecerá sobre la cara que se va a enfocar.
- Si se detectan varias caras, se muestra <☺>. Utilice las teclas <◀> <▶> para mover <☺> sobre la cara que desee enfocar.
- También puede tocar la pantalla del monitor LCD para seleccionar la cara o el motivo. Si toca un motivo diferente de una cara humana, el punto AF cambiará a <☺>.

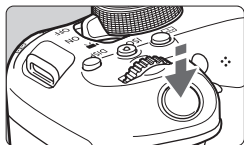

3 Enfoque el motivo.

- Presione el disparador hasta la mitad para enfocar.
- ▶ Si no se puede detectar ninguna cara o no se toca nada en la pantalla, el enfoque se obtendrá dentro del marco del área AF.
- ▶ Cuando se logre el enfoque, el punto AF se iluminará en verde y sonará el aviso sonoro.
- ▶ Si no se logra enfocar, el punto AF se iluminará en naranja.



4 Tome la fotografía.

- Revise el enfoque y la exposición y, a continuación, presione el disparador hasta el fondo para tomar la fotografía (p. 128).

● Enfoque un motivo diferente de una cara humana

Si presiona el botón <SET> o <🗑️>, el punto AF <📷> aparecerá en el centro y podrá utilizar las teclas en cruz <⬆️> para moverlo. Una vez que el punto AF <📷> obtenga el enfoque, seguirá al motivo aunque se cambie la composición o se mueva el motivo.

Zona suave: AF()

El marco de zona AF seleccionado se utiliza para enfocar. El área AF es mayor que con [AF 1 pto dir].



Marco de zona AF

1 Muestre la imagen de Visión en Directo.

- Presione el botón <📷>.
- ▶ La imagen de Visión en Directo aparecerá en el monitor LCD.
- ▶ Se mostrará el marco de la zona AF.



2 Seleccione el punto AF.

- Utilice las teclas en cruz <⬆️> para seleccionar una zona. Para volver a la zona central, presione <SET> o el botón <🗑️>.
- También puede tocar la pantalla del monitor LCD para mover el marco de la zona AF.

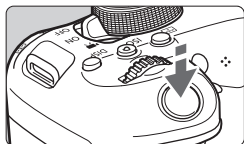

3 Enfoque el motivo.

- Apunte el marco de la zona AF hacia el motivo y presione el disparador hasta la mitad.
- ▶ Cuando se logre el enfoque, el punto AF se iluminará en verde y sonará el aviso sonoro.
- ▶ Si no se logra enfocar, el marco de la zona AF se iluminará en naranja.



4 Tome la fotografía.

- Revise el enfoque y la exposición y, a continuación, presione el disparador hasta el fondo para tomar la fotografía (p. 128).

AF 1 pto dir: AF □

La cámara enfoca con un único punto AF. Esto es eficaz cuando se desea enfocar un motivo en particular.



Punto AF

1 Muestre la imagen de Visión en Directo.

- Presione el botón .
- ▶ La imagen de Visión en Directo aparecerá en el monitor LCD.
- ▶ Aparecerá el punto AF .
- Durante la grabación de vídeos, si se ajusta [AF servo vídeo] en [Activar], se mostrará el punto AF en un tamaño más grande.



2 Mueva el punto AF.

- Presione las teclas en cruz para mover el punto AF donde desee enfocar. (No se puede mover al borde de la pantalla).
- Al presionar o el botón se devolverá el punto AF al centro de la pantalla.
- También puede tocar la pantalla del monitor LCD para mover el punto AF.

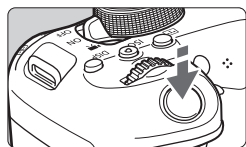

3 Enfoque el motivo.

- Apunte el punto AF hacia el motivo y presione el disparador hasta la mitad.
- ▶ Cuando se logre el enfoque, el punto AF se iluminará en verde y sonará el aviso sonoro.
- ▶ Si no se logra enfocar, el punto AF se iluminará en naranja.



4 Tome la fotografía.

- Revise el enfoque y la exposición y, a continuación, presione el disparador hasta el fondo para tomar la fotografía (p. 128).

Disparar con el disparador táctil

Con solo tocar la pantalla del monitor LCD, puede enfocar y tomar la foto automáticamente.







1 Muestre la imagen de Visión en Directo.

- Presione el botón <  >.
- ▶ La imagen de Visión en Directo aparecerá en el monitor LCD.



2 Active el disparador táctil.

- Toque  en la parte inferior izquierda de la pantalla. Cada vez que toque el icono, cambiará entre  y .
-  (Disparador Táctil: Activar)
La cámara enfocarà el punto que toque y, a continuación, se tomará la fotografía.
-  (Disparador Táctil: Desactivar)
Puede tocar un punto para realizar el enfoque en ese punto (AF táctil). Presione el disparador hasta el fondo para tomar la fotografía.



3 Toque la pantalla para disparar.

- Toque la cara o el motivo en la pantalla.
- ▶ La cámara enfocarà en el punto que toque, utilizando el sistema AF que se haya ajustado (p. 136-140). Cuando se ajuste **[Zona suave]**, cambiará a **[AF 1 pto dir]**.
- ▶ Cuando se logra el enfoque, el punto AF se ilumina en verde y la fotografía se toma automáticamente.
- Si no se logra enfocar, el punto AF se ilumina en naranja y no se puede tomar la fotografía. Toque otra vez la cara o el motivo en la pantalla.

7

Grabación de vídeo



La grabación de vídeos se activa situando el interruptor de alimentación en .

- Para ver las tarjetas que permiten la grabación de vídeos, consulte la página 8.
- Si sujeta la cámara a mano y graba vídeo, la trepidación de la cámara puede producir vídeos borrosos. En tal caso, es recomendable usar un trípode.



Full HD 1080

Full HD 1080 indica compatibilidad con alta definición de 1080 píxeles verticales (líneas de exploración).



Grabación de vídeo

Para reproducir los vídeos grabados, se recomienda conectar la cámara a un televisor.

Grabación con exposición automática

Cuando se ajuste cualquier modo de disparo diferente de **<M>**, se utilizará el control de exposición automática para ajustarse a la luminosidad actual de la escena.

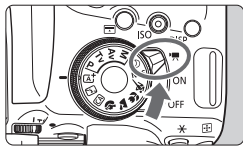

1 Sitúe el interruptor de alimentación en **<V>**.

- ▶ El espejo réflex producirá un sonido y, a continuación, la imagen aparecerá en el monitor LCD.

2 Ajuste el dial de modo en un modo distinto de **<SCN>**, **<P>** o **<M>**.

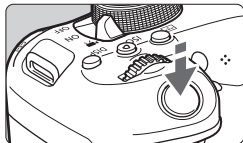

3 Enfoque el motivo.

- Antes de grabar un vídeo, enfoque con AF o con enfoque manual (p. 136-140).
- De forma predeterminada, se ajusta **[AF servo vídeo: Activar]** de manera que la cámara siempre se enfoque.



4 Grabe el vídeo.

- Presione el botón **<V>** para empezar a grabar un vídeo. Para detener la grabación del vídeo, vuelva a presionar el botón **<V>**.
- ▶ Mientras se está grabando el vídeo, en la esquina superior derecha de la pantalla se muestra la marca "●".
- ▶ Se grabará sonido mediante los micrófonos incorporados.

Grabación de vídeo

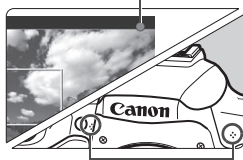

Micrófonos incorporados

Visualización de información

- Cada vez que presione el botón <INFO>, la visualización de información cambiará.

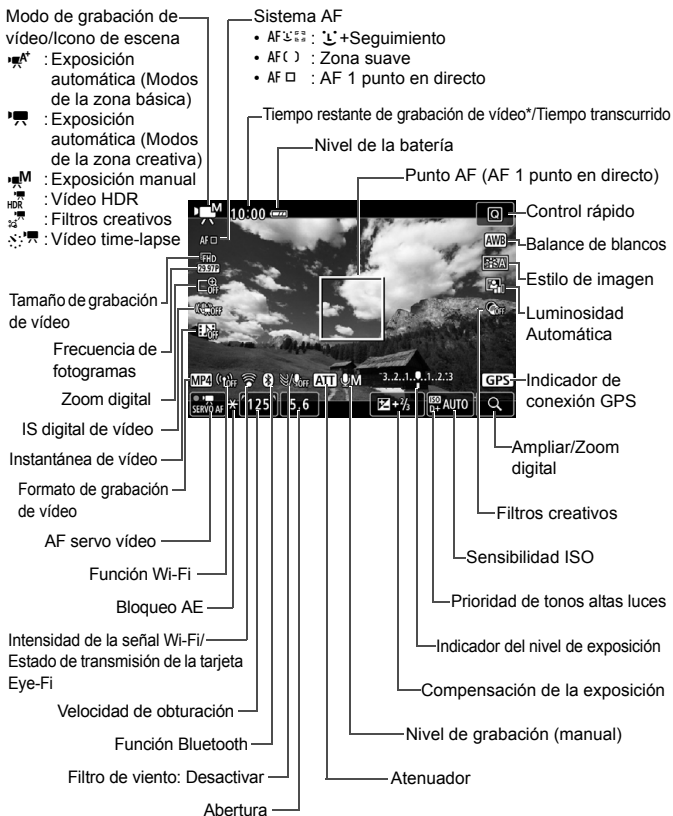

* Se aplica a un único clip de vídeo.

- **Método de compresión**

-  **IPB** (Estándar)

- Comprime varios fotogramas a la vez eficientemente para la grabación.

-   **IPB** (Ligero)

- Como el vídeo se graba con una frecuencia de bits menor para la reproducción en diversos dispositivos, el tamaño de los archivos será menor que con IPB (Estándar). En consecuencia, es posible grabar durante más tiempo que con IPB (Estándar).



No sujete la cámara en la misma posición durante largos períodos de tiempo.

Aunque la cámara no parezca caliente, el contacto prolongado con una misma parte del cuerpo puede provocar enrojecimiento o ampollas en la piel debido a quemaduras por contacto a baja temperatura. Se recomienda el uso de un trípode a las personas que tengan problemas de circulación o la piel muy sensible, o cuando se utilice la cámara en lugares muy cálidos.

8

Funciones prácticas

- Desactivación del aviso sonoro (p. 150)
- Recordatorio de tarjeta (p. 150)
- Ajuste del tiempo de revisión de imagen (p. 151)
- Ajuste del tiempo de desconexión automática (p. 151)
- Reversión de la cámara a los ajustes predeterminados (p. 152)

Funciones prácticas

MENU Desactivación del aviso sonoro

Puede evitar que suene el aviso sonoro cuando se consiga el enfoque, durante el disparo con autodisparador y durante las operaciones táctiles.

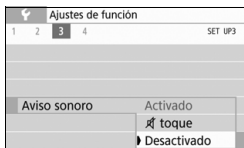

En la ficha [🔊3], seleccione [**Aviso sonoro**] y, a continuación, presione <ⓈET>. Seleccione [**Desactivado**] y, a continuación, presione <ⓈET>. Para silenciar el aviso sonoro solamente durante las operaciones táctiles, seleccione [🔊 toque].

MENU Recordatorio de tarjeta

Este ajuste evita que se tomen fotografías si no hay ninguna tarjeta en la cámara.

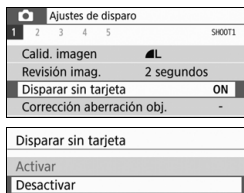

En la ficha [📷1], seleccione [**Disparar sin tarjeta**] y, a continuación, presione <ⓈET>. Seleccione [**Desactivar**] y, a continuación, presione <ⓈET>. Si no hay ninguna tarjeta insertada en la cámara y presiona el disparador, en el visor se mostrará "**Tarjeta**" y no podrá realizar el disparo.

MENU Ajuste del tiempo de revisión de imagen

Puede cambiar cuánto tiempo se mostrará la imagen en el monitor LCD inmediatamente después del disparo. Si se ajusta **[Off]**, la imagen no se mostrará inmediatamente después del disparo. Si se ajusta **[Retención]**, la revisión de imagen se mostrará hasta que transcurra el tiempo de **[Descon. auto]**.

Durante la revisión de imagen, la revisión finalizará si acciona cualquier control de la cámara, por ejemplo, si presiona el disparador hasta la mitad.

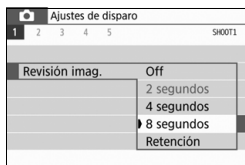

En la ficha [**1**], seleccione **[Revisión imag.]** y, a continuación, presione **<SET>**. Seleccione el ajuste que desee y, a continuación, presione **<SET>**.

MENU Ajuste del tiempo de desconexión automática

Para ahorrar energía de la batería, la cámara se apaga automáticamente después del tiempo de inactividad ajustado. Cuando la cámara se apague debido a la desconexión automática, puede encenderla de nuevo presionando el disparador, etc.

Si ajustó [Desactivada], apague la cámara o presione el botón <DISP> para apagar el monitor LCD y ahorrar energía de la batería. Incluso si ajustó [Desactivada], el monitor LCD se apagará después de que la cámara esté inactiva durante aproximadamente 30 minutos. Para encender el monitor LCD de nuevo, pulse el botón <DISP>.

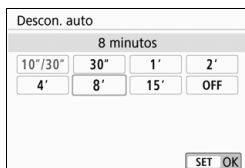

En la ficha [**2**], seleccione **[Descon. auto]** y, a continuación, presione **<SET>**. Seleccione el ajuste que desee y, a continuación, presione **<SET>**.

MENU Reversión de la cámara a los ajustes predeterminados ☆

Es posible revertir los ajustes de funciones de disparo y de menú de la cámara a sus valores predeterminados. Esta opción está disponible en los modos de la zona creativa.

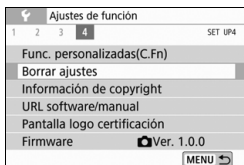
**1 Seleccione [Borrar ajustes].**

- En la ficha [**4**], seleccione **[Borrar ajustes]** y, a continuación, presione **< (SET) >**.

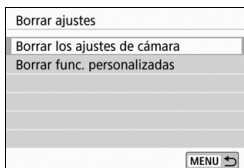
**2 Seleccione [Borrar los ajustes de cámara].**

- Seleccione **[Borrar los ajustes de cámara]** y, a continuación, presione **< (SET) >**.

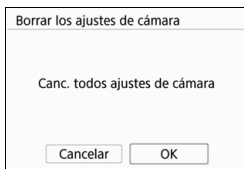
**3 Seleccione [OK].**

- Seleccione **[OK]** y, a continuación, presione **< (SET) >**.

? Preguntas frecuentes● **Borrado de todos los ajustes de la cámara**

Después del procedimiento anterior, seleccione **[Borrar func. personalizadas]** en [**4: Borrar ajustes**] para borrar todos los ajustes de funciones personalizadas.

9

Reproducción de imágenes

En este capítulo se explican los procedimientos básicos para reproducir imágenes y vídeos.

Imágenes captadas y guardadas con otro dispositivo

Es posible que la cámara no pueda mostrar correctamente las imágenes captadas con una cámara distinta, editadas con un ordenador o cuyo nombre de archivo se haya cambiado.

Búsqueda rápida de imágenes

Visualización de múltiples imágenes en una pantalla (Visualización de índice)

Busque imágenes rápidamente con la visualización de índice, que muestra 4, 9, 36 o 100 imágenes en una pantalla.





1 Reproduzca la imagen.

- Cuando presione el botón , se mostrará la última imagen captada.





2 Cambie a la visualización de índice.

- Presione el botón .
- ▶ Aparecerá la visualización de índice de 4 imágenes. La imagen seleccionada se resalta con un marco naranja.
- Al presionar el botón , la pantalla cambiará de la manera siguiente: 9 imágenes → 36 imágenes → 100 imágenes.
- Al presionar el botón , la pantalla cambiará de la manera siguiente: 100 imágenes → 36 imágenes → 9 imágenes → 4 imágenes → 1 imagen.



3 Seleccione una imagen.

- Presione las teclas en cruz  para mover el marco naranja y seleccionar la imagen.
- Al girar el dial  se mostrarán las imágenes de la pantalla siguiente o anterior.
- Presione  en la visualización de índice para mostrar la imagen seleccionada en la visualización de una única imagen.

Salto entre imágenes (Reproducción con salto)

En la visualización de una única imagen, puede girar el dial <  > para saltar entre imágenes adelante o atrás, según el método de salto ajustado.

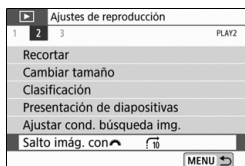

1 Seleccione [Salto imág. con].

- En la ficha [▶2], seleccione [Salto imág. con ] y, a continuación, presione <SET>.

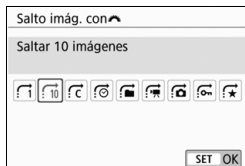

2 Seleccione el método de salto.

- Presione las teclas en cruz <  > para seleccionar el método de salto y, a continuación, presione <SET>.



Método de salto

Posición de reproducción

3 Examine saltando.

- Presione el botón <▶> para reproducir imágenes.
- En la visualización de una única imagen, gire el dial <  >.
- ▶ Puede examinar según el método ajustado.



Reproducción con la pantalla táctil

El monitor LCD es un panel sensible al tacto que puede tocar con los dedos para realizar diversas operaciones de reproducción. **En primer lugar, presione el botón <▶> para reproducir imágenes.**

Examinar imágenes



Deslice con un dedo.

- Con la visualización de una única imagen, toque el monitor LCD con **un dedo**. Puede examinar la imagen siguiente o anterior deslizando el dedo a la izquierda o a la derecha. Deslice a la izquierda para ver la imagen siguiente (más reciente) o deslice a la derecha para ver la imagen anterior (más antigua).

- Con la visualización del índice, toque el monitor LCD también con **un dedo**. Puede examinar la pantalla siguiente o anterior deslizando el dedo hacia arriba o hacia abajo.

Deslice hacia arriba para ver las imágenes siguientes (más recientes) o deslice hacia abajo para ver las imágenes anteriores (más antiguas). Cuando seleccione una imagen, aparecerá el marco naranja. Toque la imagen otra vez para mostrarla como una única imagen.

Salto entre imágenes (Reproducción con salto)

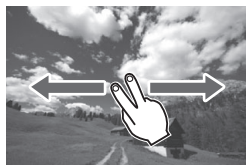

Deslice con dos dedos.

Toque el monitor LCD con **dos dedos**. Cuando deslice dos dedos a la izquierda o a la derecha, puede saltar a través de las imágenes con el método ajustado en **[Salto imág. con ]** en la ficha [**▶2**].

Reducción de imagen (Visualización de índice)



Pinzar con dos dedos.

Toque la pantalla con dos dedos separados entre sí y ciérrelos como si fueran una pinza sobre la pantalla.

- Cada vez que pince con los dedos, la visualización de una única imagen cambiará a la visualización de índice.
- Cuando seleccione una imagen, aparecerá el marco naranja. Toque la imagen otra vez para mostrarla como una única imagen.

Ampliar la imagen



Separe entre sí dos dedos.

Toque la pantalla con dos dedos juntos y, a continuación, sepárelos entre sí sobre la pantalla.

- Cuando separe los dedos, la imagen se ampliará.
- La imagen se puede ampliar hasta aprox. 10x.

Doble toque.

- Cuando toca dos veces la imagen con el dedo, los píxeles de la imagen grabada se mostrarán, aproximadamente, al 100 % centrados alrededor del punto donde haya tocado.
- Para volver a la visualización de una única imagen, vuelva a tocar dos veces en la imagen.

Reproducción de vídeos



1 Reproduzca la imagen.

- Presione el botón <▶> para mostrar una imagen.

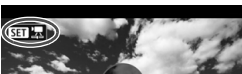

2 Seleccione un vídeo.

- Presione las teclas <◀> <▶> para seleccionar el vídeo que se va a reproducir.
- En la visualización de una única imagen, el icono <SET [Cámara]>, que se muestra arriba a la izquierda, indica un vídeo. Si es una instantánea de vídeo, se mostrará <SET [Índice]>.
- En la visualización de índice, las perforaciones del borde izquierdo de las miniaturas indican vídeos. **Dado que en la visualización de índice no se pueden reproducir vídeos, presione <SET> para cambiar a la visualización de una única imagen.**



3 En la visualización de una única imagen, presione <SET>.

- ▶ Aparecerá en la parte inferior de la pantalla el panel de reproducción de vídeo.



Altavoz

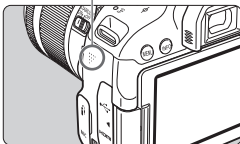

4 Reproduzca el vídeo.

- Seleccione [▶] (Reproducir) y, a continuación, presione <SET>.
- ▶ Se iniciará la reproducción de vídeo.
- Puede pausar la reproducción de vídeo presionando <SET>.
- Puede ajustar el volumen del sonido durante la reproducción de vídeo girando el dial <[Volumen]>.
- Para obtener información detallada sobre el procedimiento de reproducción, consulte la página siguiente.

Panel de reproducción de vídeo

Operación	Descripción de la reproducción
▶ Reproducir	Al presionar <SET> se alterna entre la reproducción y la parada.
▶ Cámara lenta	Ajuste la velocidad de cámara lenta presionando las teclas <◀> <▶>. La velocidad de cámara lenta se indica en la parte superior derecha de la pantalla.
◀◀ Primer fotograma	Muestra el primer fotograma del vídeo.
◀◀ Fotograma anterior	Muestra el fotograma anterior cada vez que se presiona <SET>. Si se mantiene presionado <SET>, se rebobinará el vídeo.
▶▶ Fotograma siguiente	Reproduce el vídeo, fotograma a fotograma, cada vez que se presiona <SET>. Si se mantiene presionado <SET>, el vídeo avanzará rápidamente.
▶▶ Último fotograma	Muestra el último fotograma del vídeo.
🎵 Música de fondo*	Reproduce un vídeo con la música de fondo seleccionada.
✂ Editar	Muestra la pantalla de edición.
	Posición de reproducción
mm' ss"	Tiempo de reproducción (minutos:segundos)
🔊 Volumen	Gire el dial <🔊> para ajustar el volumen del altavoz incorporado (p. 158).
MENU ↶	Presione el botón <MENU> para volver a la visualización de una única imagen.

* Cuando se ajuste una música de fondo, no se reproducirá el sonido del vídeo.

Reproducción con la pantalla táctil

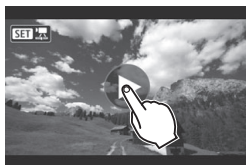

Toque [▶] en el centro de la pantalla.

- ▶ Se iniciará la reproducción de vídeo.
- Para mostrar el panel de reproducción de vídeo, toque <SET <🔊> en la parte superior izquierda de la pantalla.
- Para hacer una pausa durante la reproducción del vídeo, toque la pantalla. También aparecerá el panel de reproducción de vídeo.

Borrado de imágenes

Puede seleccionar y borrar las imágenes que no necesite una a una o borrarlas como un lote. Las imágenes protegidas no se borrarán.

! Cuando se borra una imagen, no se puede recuperar. Antes de borrar una imagen, asegúrese de que ya no la necesita. Proteja las imágenes importantes para impedir que se borren accidentalmente. Cuando borre una imagen RAW+JPEG se borrará tanto la imagen RAW como la JPEG.

Borrado de una única imagen



1 Reproduzca la imagen que va a borrar.

2 Presione el botón .

▶ Aparecerá el menú Borrar.

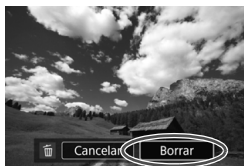

3 Borre la imagen.

- Seleccione **[Borrar]** y, a continuación, presione . La imagen mostrada se borrará.

10

Guía de iniciación del software / Descarga de imágenes en un ordenador

En este capítulo, se describe lo siguiente:

- Información general sobre el software para cámaras EOS DIGITAL
- Cómo descargar e instalar el software en el ordenador
- Cómo descargar y ver los manuales de instrucciones del software (archivos PDF)
- Cómo descargar imágenes de la cámara en el ordenador

Guía de iniciación del software

Información general sobre el software

En esta sección, se describe la información general sobre las diversas aplicaciones de software para cámaras EOS DIGITAL. Para descargar e instalar el software se necesita una conexión a Internet. La descarga y la instalación no son posibles en entornos sin conexión a Internet.

EOS Utility

Con la cámara conectada a un ordenador, EOS Utility permite transferir al ordenador fotos y vídeos tomados con la cámara. También puede utilizar este software para establecer diversos ajustes de la cámara y disparar de manera remota desde el ordenador conectado a la cámara. Además, es posible copiar pistas de música de fondo, como EOS Sample Music*, en la tarjeta.

* Puede usar la música de fondo como banda sonora para un álbum de instantáneas de vídeo, un vídeo o una presentación de diapositivas que se reproduzca en la cámara.

Digital Photo Professional

Este software está recomendado para usuarios que tomen imágenes RAW. Puede ver, editar e imprimir imágenes RAW y JPEG.

* Ciertas funciones varían entre la versión que se instala en los ordenadores de 64 bits y la que se instala en los ordenadores de 32 bits.

Picture Style Editor

Puede editar estilos de imagen, así como crear y guardar archivos de estilo de imagen originales. Este software está destinado a usuarios avanzados, con experiencia en el procesamiento de la imagen.

Descarga e instalación del software



- **Nunca conecte la cámara a un ordenador antes de instalar el software. Este no se instalará correctamente.**
- Aunque haya una versión anterior del software instalada en el ordenador, siga el procedimiento siguiente para instalar la versión más reciente. (La versión anterior se sobrescribirá.)

1 Descargue el software.

- Conéctese a Internet desde un ordenador y acceda al siguiente sitio web de Canon.

www.canon.com/icpd

- Seleccione su país o región de residencia y descargue el software.
- Descomprímalo en el ordenador.

Para Windows: haga clic en el archivo instalador que se muestra para iniciar el instalador.

Para Macintosh: se creará y se mostrará un archivo dmg. Siga estos pasos para iniciar el instalador.

(1) Haga doble clic en el archivo dmg.

- ▶ En el escritorio aparecerán un icono de unidad y el archivo instalador.

Si no aparece el archivo instalador, haga doble clic en el icono de unidad para mostrarlo.

(2) Haga doble clic en el archivo instalador.

- ▶ Se iniciará el instalador.

2 Siga las instrucciones de instalación que aparecen en la pantalla.

Descarga y visualización de los manuales de instrucciones del software (archivos PDF) ■

Para descargar los manuales de instrucciones del software (archivos PDF) se necesita conexión a Internet. La descarga no es posible en entornos sin conexión a Internet.

1 Descargue los manuales de instrucciones del software (archivos PDF).

- Conéctese a Internet y acceda al siguiente sitio web de Canon.
www.canon.com/icpd

2 Vea los manuales de instrucciones del software (archivos PDF).

- Haga doble clic en un manual de instrucciones (archivo PDF) descargado para abrirlo.
- Para ver los manuales de instrucciones (archivos PDF), se necesita Adobe Acrobat Reader DC u otro lector de PDF de Adobe (se recomienda la versión más reciente).
- Adobe Acrobat Reader DC se puede descargar gratis desde Internet.
- Para aprender a usar el software de visualización de PDF, consulte la sección de ayuda del software.

Descarga de imágenes en un ordenador

Puede utilizar el software EOS para descargar imágenes de la cámara en un ordenador. Hay dos formas de hacerlo.

Descarga conectando la cámara al ordenador

1 Instale el software (p. 163).

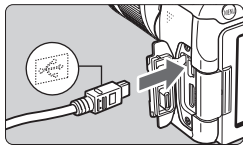

2 Utilice un cable de interfaz (se vende por separado) para conectar la cámara al ordenador.

- Conecte el cable al terminal digital de la cámara con el icono <↔> de la clavija del cable orientado hacia la parte delantera de la cámara.
- Conecte la clavija del cable al terminal USB del ordenador.

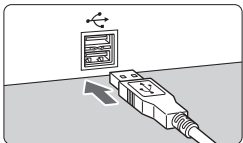

3 Utilice EOS Utility para transferir las imágenes.

- Consulte el manual de instrucciones de EOS Utility.



Durante el establecimiento de una conexión inalámbrica, la cámara no puede conectarse a un ordenador a través de un cable de interfaz.

Descarga de imágenes con un lector de tarjetas

Puede usar un lector de tarjetas para descargar imágenes en un ordenador.

1 Instale el software (p. 163).

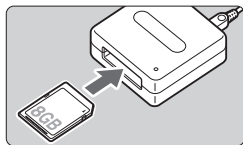

2 Inserte la tarjeta en el lector de tarjetas.

3 Utilice Digital Photo Professional para descargar las imágenes.

- Consulte el manual de instrucciones de Digital Photo Professional.

 Cuando descargue imágenes de la cámara en el ordenador con un lector de tarjetas sin utilizar el software EOS, copie la carpeta DCIM de la tarjeta en el ordenador.

Marcas comerciales

- Adobe es una marca comercial de Adobe Systems Incorporated.
- Microsoft y Windows son marcas comerciales de Microsoft Corporation, registradas en los Estados Unidos y/o en otros países.
- Macintosh y Mac OS son marcas comerciales de Apple Inc., registradas en los EE. UU. y en otros países.
- El logotipo de SDXC es una marca comercial de SD-3C, LLC.
- HDMI, el logotipo HDMI y High-Definition Multimedia Interface son marcas comerciales o marcas comerciales registradas de HDMI Licensing LLC.
- La marca denominativa Bluetooth® y sus logotipos son registradas propiedad de Bluetooth SIG, Inc. y todo uso que Canon Inc. haga de dichas marcas está sujeto a una licencia. Otras marcas comerciales y nombres comerciales pertenecen a sus respectivos propietarios.
- Todas las demás marcas comerciales son propiedad de sus respectivos dueños.

Acerca de la licencia MPEG-4

“This product is licensed under AT&T patents for the MPEG-4 standard and may be used for encoding MPEG-4 compliant video and/or decoding MPEG-4 compliant video that was encoded only (1) for a personal and non-commercial purpose or (2) by a video provider licensed under the AT&T patents to provide MPEG-4 compliant video. No license is granted or implied for any other use for MPEG-4 standard.”

* Aviso mostrado en inglés según lo requerido.

Software de terceros

Este producto incluye software de terceros.

- expat.h

Copyright (c) 1998, 1999, 2000 Thai Open Source Software Center Ltd

Permission is hereby granted, free of charge, to any person obtaining a copy of this software and associated documentation files (the "Software"), to deal in the Software without restriction, including without limitation the rights to use, copy, modify, merge, publish, distribute, sublicense, and/or sell copies of the Software, and to permit persons to whom the Software is furnished to do so, subject to the following conditions:

The above copyright notice and this permission notice shall be included in all copies or substantial portions of the Software.

THE SOFTWARE IS PROVIDED "AS IS", WITHOUT WARRANTY OF ANY KIND, EXPRESS OR IMPLIED, INCLUDING BUT NOT LIMITED TO THE WARRANTIES OF MERCHANTABILITY, FITNESS FOR A PARTICULAR PURPOSE AND NONINFRINGEMENT. IN NO EVENT SHALL THE AUTHORS OR COPYRIGHT HOLDERS BE LIABLE FOR ANY CLAIM, DAMAGES OR OTHER LIABILITY, WHETHER IN AN ACTION OF CONTRACT, TORT OR OTHERWISE, ARISING FROM, OUT OF OR IN CONNECTION WITH THE SOFTWARE OR THE USE OR OTHER DEALINGS IN THE SOFTWARE.

Se recomienda el uso de accesorios originales de Canon

Este producto está diseñado para alcanzar un rendimiento óptimo si se utiliza con accesorios originales de Canon. En consecuencia, es muy recomendable usar este producto con accesorios originales.

Canon no será responsable de ningún daño en el producto ni de accidentes como averías, fuego, etc., provocados por el fallo de accesorios que no sean originales de Canon (por ejemplo, fugas y/o explosiones de la batería). Tenga en cuenta que las reparaciones derivadas por errores de funcionamiento de accesorios no originales no estarán cubiertas por la garantía, aunque puede solicitar tales reparaciones abonando la tarifa correspondiente.



Los EE.UU. y Canadá solamente:

La batería de ion de litio que acciona el producto es reciclable. Llame por favor 1-800-8-BATTERY para la información sobre cómo reciclar esta batería.

Cuando se utilice la conexión a una toma eléctrica doméstica, utilice solamente el cargador de batería LC-E17 (alimentación nominal: 100-240 V CA, 50/60 Hz, salida nominal: 8,4 V CC). El uso de cualquier otro aparato puede provocar incendios, sobrecalentamiento o descargas eléctricas.

Cuando se utilice la conexión a una toma eléctrica doméstica, utilice solamente el adaptador de CA AC-E6N (alimentación nominal: 100-240 V CA, 50/60 Hz, salida nominal: 8,0 V CC). El uso de cualquier otro aparato puede provocar incendios, sobrecalentamiento o descargas eléctricas.

PRECAUCIÓN

EXISTE RIESGO DE EXPLOSIÓN SI SE SUSTITUYEN LAS BATERÍAS POR OTRAS DE UN TIPO INCORRECTO.

DESECHE LAS BATERÍAS USADAS SEGÚN LAS NORMAS LOCALES.

Índice

Números

1280x720 (vídeo).....	146
1920x1080 (vídeo).....	146
640x480 (vídeo).....	146

A

 (Escena inteligente automática)	66
Accesorios	3
AE con prioridad a la abertura	120
AE con prioridad a la velocidad de obturación	119
AE programada.....	118
AEB (Ahorquillado automático de la exposición).....	123
AF	
Aviso sonoro.....	150
Desenfocado	44
Enfoque manual (MF).....	101
Marco del área AF.....	96, 100, 137
Modo de selección de área AF	96, 97, 99
Operación AF	94, 133
Punto AF.....	96
Recomponer.....	69
Selección automática del punto AF	96, 100
Selección del punto AF.....	98
Sistema AF.....	136
AF de punto único.....	96
AF Servo	
AI Servo (AF AI Servo).....	95
Servo (AF Servo).....	135
Ahorquillado.....	123
AI FOCUS (AF AI Foco).....	95
AI SERVO (AF AI Servo).....	69, 95
Ajuste dióptrico	44
Ajustes predeterminados	152

Alimentación	
Carga	30
Desconexión automática.....	151
Disparos posibles.....	37, 107, 129
Nivel de la batería	37

ALL-I.....	8
Alta definición completa (Full HD) (vídeo)	143, 146
Altavoz.....	158
Arrastrar	59
Autodisparador	103
Autodisparador de 10 o 2 segundos	103
Automático creativo.....	71
Av (AE con prioridad a la abertura)	120
Aviso sonoro.....	150
Aviso sonoro de toque.....	150

B

Balance de blancos (WB).....	111
Batería.....	30, 32, 37
Bloqueo AE	124
Bloqueo del enfoque	69
Borrado de imágenes	160
Borrado de los ajustes de la cámara a sus valores predeterminados	152
Botón DISP.....	21, 62, 151
Botón INFO	90, 130, 145

C

 (Automático creativo)	71
Cable	165
Calidad de grabación de imágenes	106

Cámara

Borrado de los ajustes de la cámara a sus valores predeterminados	152
Sujeción de la cámara	44
Cargador de batería.....	27, 30
Comida	79
Compensación de la exposición ...	122
Conmutador de modos de enfoque	42, 101
Control contraluz HDR.....	83
Correa.....	29

D

Deportes	75
Desconexión automática	36, 151
Dial.....	21, 117
Dial de modo.....	24
Disparador	45
Disparador táctil.....	141
Disparar sin tarjeta.....	150
Disparo antiparpadeo.....	115
Disparo con Visión en Directo	127
AF 1 punto en directo	140
Cara+Seguimiento	137
Disparos posibles	129
Filtros creativos	131
Operación AF	133
Visualización de información	130
Zona suave.....	138
Disparo único.....	102
Disparos continuos	102
Disparos en serie a alta velocidad	102
Disparos en serie a baja velocidad	102
Disparos posibles	37, 107, 129

E

Enfoque → AF	
Enfoque automático → AF	
Enfoque manual (MF)	101
Escena inteligente automática	66
Escena nocturna sin trípode	82
Escenas nocturnas.....	81, 82
Estilo imagen.....	109
Exposición manual.....	121

F

Fecha/hora	38
Filtros creativos	84, 131
Fina (calidad de grabación de imágenes)	23
Flash (Speedlite)	
Alcance efectivo.....	125
Contactos de sincronización del flash	21
Flash desactivado.....	70, 87, 88
Flash incorporado	125
Flash incorporado	125
Formateado (inicialización de la tarjeta).....	61
Foto de grupo.....	77
Fotografía macro	74
Frecuencia de fotogramas	146

G

Grande (calidad de grabación de imágenes)	23
Guía de funciones	50
Guía de modo de disparo.....	49

H

HD (Vídeo).....	146
Horario de verano	40

I	
Icono MENU	10
Icono ☆	10
Idioma	41
Imágenes	
Borrado	160
Reproducción	90, 153
Reproducción con salto (exploración de imágenes)	155
Tiempo de revisión	151
Visualización de índice	154
Imágenes en blanco y negro	110
Imágenes monocromas	110
Indicador de enfoque	66
Indicador del nivel de exposición	26
IPB (Estándar)	147
IPB (Ligero)	147
J	
JPEG	107
L	
Lámpara de acceso	34
Luminosidad Automática	112
Luz de velas	80
M	
M (Exposición manual)	121
Marco del área AF	96, 100, 137
Mediana (calidad de grabación de imágenes)	23
Menú	54
Nivel de visualización	46
Procedimiento de ajuste	55
MF (enfoque manual)	101
Micrófono	144
Modo de avance	23, 102, 103
Modo de escena especial (SCN)	76
Modos de disparo	24
Av (AE con prioridad a la abertura)	120
M (Exposición manual)	121
P (AE programada)	118
Tv (AE con prioridad a la velocidad de obturación)	119
<i>A</i> ⁺ (Escena inteligente automática)	66
<i>A</i> ⁻ (Flash desactivado)	70
<i>CA</i> (Automático creativo)	71
<i>RA</i> (Retratos)	72
<i>LA</i> (Paisajes)	73
<i>MA</i> (Primeros planos)	74
<i>DA</i> (Deportes)	75
SCN (Escena especial)	76
<i>GA</i> (Foto de grupo)	77
<i>MA</i> (Niños)	78
<i>FA</i> (Comida)	79
<i>LA</i> (Luz de velas)	80
<i>RA</i> (Retratos nocturnos)	81
<i>PA</i> (E.Nocturna sin trípode)	82
<i>SA</i> (Control contraluz HDR)	83
<i>CA</i> (Filtros creativos)	84
Modos de la zona básica	24
Modos de la zona creativa	25
Monitor LCD	19, 35
Ángulo de ajuste	35
Nivel electrónico	63
Reproducción de imágenes	90, 153
Visualización de menú	54
Monitor LCD de ángulo variable	35
MP4	146
N	
Niños	78
Nivel de visualización	46
Nivel electrónico	63
Nomenclatura	21

Normal (calidad de grabación de imágenes).....	23
NTSC.....	146
Número de píxeles.....	106

O

Objetivo.....	20, 42
Liberación de bloqueo.....	43
ONE SHOT (AF foto a foto)....	95, 134
Operación táctil.....	58

P

P (AE programada).....	118
Paisajes.....	73, 110
PAL.....	146
Pantalla de disparo.....	46
Pantalla reducida.....	154
Pantalla táctil.....	58, 156
Pequeña (calidad de grabación de imágenes).....	23
Presionar el disparador hasta el fondo.....	45
Presionar el disparador hasta la mitad.....	45
Primeros planos.....	74
Punto de enfoque (punto AF).....	96

Q

 (Control rápido).....	52, 86
---	--------

R

Ráfaga máxima.....	107
RAW.....	23, 106, 107
RAW+JPEG.....	106, 107
Recarga.....	30
Reducción de ruido	
Alta sensibilidad ISO.....	113
Exposiciones largas.....	114

Reducción de ruido de alta sensibilidad ISO.....	113
Reducción de ruido en largas exposiciones.....	114
Reducción de ruido multidisparo... ..	113
Reproducción.....	90, 153
Reproducción con salto.....	155
Retrato.....	72, 110
Retratos nocturnos.....	81
Rosca de trípode.....	22

S

Selección automática (AF).....	96, 100
Selección manual (punto AF).....	98
Sensibilidad → Sensibilidad ISO	
Sensibilidad ISO.....	108
Software.....	162
Sugerencias para fotografiar.....	51

T

Tamaño del archivo.....	107
Tapa del ocular.....	29
Tarjetas.....	8, 20, 33, 61
Conmutador de protección contra escritura.....	33
Formateado.....	61
Tarjetas de memoria → Tarjetas	
Tarjetas SD, SDHC, SDXC → Tarjetas	
Temperatura de color.....	111
Terminal digital.....	21
Terminal USB (digital).....	165
Tiempo de revisión de imagen.....	151
Tono de color.....	79, 80
Tv (AE con prioridad a la velocidad de obturación).....	119

V

Vídeos.....	143
Bloqueo AE.....	124
Exposición automática.....	144
Frecuencia de fotogramas.....	146
Método de compresión.....	147
Micrófono.....	144
Reproducción.....	158
Tamaño de grabación de vídeo	
.....	146
Visualización de información....	145
Visor.....	26
Ajuste dióptrico.....	44
Nivel electrónico.....	63
Visualización de índice.....	154
Visualización de menú.....	48
Visualización de una única imagen	
.....	90
Volumen (reproducción de vídeos)	
.....	159

Z

Zapata para accesorios.....	21
Zona AF.....	96
Zona AF grande.....	96
Zona horaria.....	38
Zona suave.....	138



Canon

EOS
REBEL T7i
EOS 800 

Español

**Manual de instrucciones básicas de
la función Wi-Fi (comunicación inalámbrica)**

En las Instrucciones básicas de la función Wi-Fi (comunicación inalámbrica), se explican los procedimientos de operación básica para “Conectarse con un smartphone” fácilmente.

Introducción

Qué puede hacer con las funciones Wi-Fi® (comunicación inalámbrica)

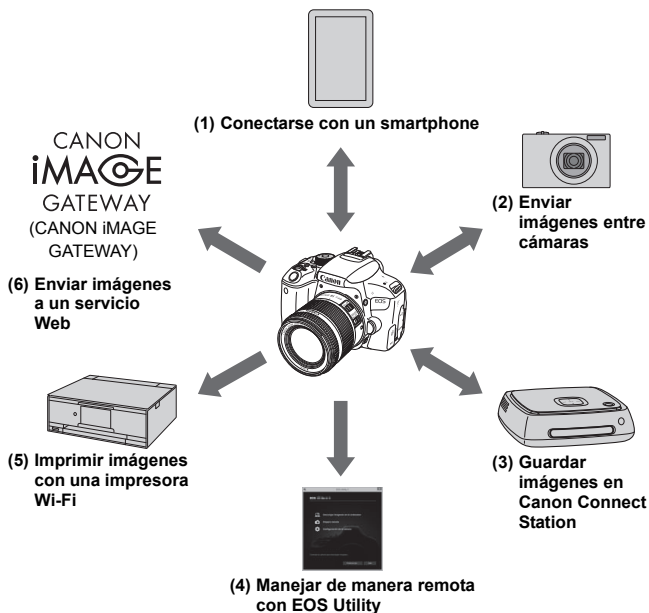

(1)  Conectarse con un smartphone (p. W-9, W-23, W-31)

Conecte la cámara a un smartphone o tableta de forma inalámbrica y utilice la aplicación dedicada “Camera Connect” para manejar la cámara de forma remota o ver las imágenes almacenadas en la cámara.

En este manual y en el monitor LCD de la cámara, “smartphone” hace referencia a smartphones y tabletas.

(2)  Enviar imágenes entre cámaras

Conecte de forma inalámbrica esta cámara y otras cámaras Canon con funciones inalámbricas integradas y envíe imágenes entre ellas.

(3) Guardar imágenes en Connect Station

Mantenga la cámara cerca de Connect Station (se vende por separado) para establecer la conexión y guardar imágenes allí.

(4)  Manejar de manera remota con EOS Utility

Conecte la cámara a un ordenador de forma inalámbrica y maneje la cámara de manera remota con EOS Utility (software EOS).

(5)  Imprimir imágenes con una impresora Wi-Fi

Conecte de forma inalámbrica la cámara a una impresora que admita PictBridge (red LAN inalámbrica) a través de Wi-Fi para imprimir imágenes.

(6)  Enviar imágenes a un servicio Web

Comparta imágenes con su familia y sus amigos o comparta imágenes mediante una gama de servicios Web a través de CANON iIMAGE GATEWAY, un servicio fotográfico en línea para usuarios de Canon (deberá registrarse de manera gratuita).



- Actualice el firmware de Connect Station a la última versión.
- Los servicios Web de CANON iIMAGE GATEWAY no se admiten en determinados países y zonas. Para ver información sobre países y zonas compatibles, consulte el sitio web de Canon (www.canon.com/cig).

Conexión Wi-Fi utilizando la función Bluetooth®

Esta cámara se puede conectar fácilmente a un smartphone compatible con Bluetooth Low Energy Technology* a través de Wi-Fi. Para obtener información detallada, consulte la página W-9.

* En lo sucesivo, "Bluetooth".

Conexión Wi-Fi con la función NFC

Esta cámara es compatible con NFC* (Near Field Communication), que permite configurar fácilmente una conexión entre la cámara y un smartphone o Connect Station (se vende por separado). Para obtener información detallada, consulte la página W-23.

Conexión Wi-Fi utilizando el botón <((?))>

Esta cámara le permite establecer una conexión Wi-Fi cuando aparece el menú de función Wi-Fi con el botón <((?))>. Para obtener información detallada, consulte la página W-31.

Manual de instrucciones

Para ver procedimientos más detallados, consulte las Instrucciones que se pueden descargar desde el sitio web de Canon. Para ver cómo descargar las Instrucciones, consulte la página 4.

- Tenga en cuenta que Canon no será responsable de ninguna pérdida ni ningún daño derivado de ajustes incorrectos de comunicación inalámbrica para el uso de la cámara. Además, Canon no será responsable de ninguna otra pérdida ni ningún otro daño provocados por el uso de la cámara.
- Cuando utilice funciones de comunicación inalámbrica, establezca la seguridad correspondiente bajo su propia responsabilidad y criterio. Canon no se hará responsable de ninguna pérdida ni ningún daño provocados por accesos no autorizados u otras vulneraciones de la seguridad.

Contenido

Introducción W-2

Qué puede hacer con las funciones Wi-Fi® (comunicación inalámbrica)	W-2
Configuración de los ajustes de Wi-Fi	W-6
Preparación para smartphones	W-8

1 Conexión a un smartphone compatible con Bluetooth a través de Wi-Fi W-9

Conexión Bluetooth	W-10
Establecimiento de una conexión Bluetooth	W-11
Establecimiento de una conexión Wi-Fi	W-15
Manejo de la cámara con un smartphone	W-18
Envío de imágenes a un smartphone desde la cámara	W-20

2 Conexión a un smartphone compatible con NFC a través de Wi-Fi W-23

Conexión Wi-Fi a un smartphone compatible con NFC	W-24
Establecimiento de una conexión Wi-Fi	W-25
Envío de imágenes desde la cámara a un smartphone	W-28

3 Conexión a un smartphone a través de Wi-Fi con el botón <(P)> W-31

Establecimiento de una conexión Wi-Fi	W-32
Reconexión a través de Wi-Fi	W-37
Precauciones de la función de comunicación inalámbrica	W-39
Índice	W-41



Para una guía de solución de problemas y especificaciones, consulte el Manual de instrucciones que se puede descargar desde el sitio Web de Canon. Para ver cómo descargar el Manual de instrucciones, consulte la página 4.

Configuración de los ajustes de Wi-Fi

En primer lugar, siga los pasos a continuación para establecer la configuración Wi-Fi.

1 Presione el botón <((¶))>.

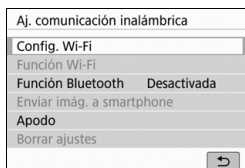

2 Seleccione [Config. Wi-Fi].



3 Seleccione [Wi-Fi].



4 Seleccione [Activada].



5 Registrar [Apodo].

- Cuando aparezca la pantalla de la izquierda, presione <SET>.



- ▶ La pantalla de la izquierda aparecerá.
- Cuando use el apodo mostrado, pulse el botón <MENU>.
- De lo contrario, ingrese un apodo con entre 1 y 8 caracteres. Cuando termine, presione el botón <MENU>.

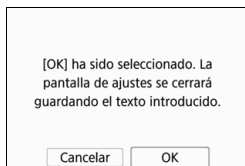

6 Salga del ajuste.

- Cuando aparezca la pantalla de la izquierda, seleccione [OK] y, a continuación, presione <SET>.
- Para volver a la pantalla que aparece cuando se presiona el botón <(F)>, pulse el botón <MENU>.

Preparación para smartphones

Para conectar la cámara a un smartphone, se necesita un smartphone que tenga instalado Android o iOS. Además, debe estar instalada la aplicación dedicada Camera Connect (gratuita) en el smartphone.

- Camera Connect puede instalarse desde el Google Play o App Store. A Google Play o App Store también puede accederse a través de los códigos QR que aparecen cuando se conecta la cámara a un smartphone (p. W-12, W-33).



- Para ver información sobre versiones de sistemas operativos compatibles con Camera Connect, consulte el sitio de descarga de Camera Connect.
- Cuando toque la cámara con un smartphone compatible con NFC antes de instalar Camera Connect, se mostrará en el smartphone la pantalla de descarga de Camera Connect.
- La interfaz o funciones de la cámara y de Camera Connect están sujetas a modificaciones para la actualización de firmware de la cámara o para actualizar Camera Connect, Android, iOS, etc. En ese caso, es posible que las funciones de la cámara o de Camera Connect sean distintas a las pantallas de ejemplo o a las instrucciones de funcionamiento de este manual.

1

Conexión a un smartphone compatible con Bluetooth a través de Wi-Fi

En esta sección, se explica cómo conectar la cámara a un smartphone por Wi-Fi.

La comunicación con un smartphone le permite realizar las siguientes acciones:

- Ver imágenes almacenadas en la cámara en un smartphone o guardar imágenes vistas en un smartphone.
- Manejar la cámara para tomar una imagen o cambiar los ajustes de la cámara a través de un smartphone.
- Enviar imágenes a un smartphone desde la cámara.
- Instale Camera Connect en el smartphone antes de establecer una conexión (p. W-8).
- Para conocer los procedimientos para conectarse a un smartphone compatible con NFC a través de Wi-Fi, consulte “Conexión a un smartphone compatible con NFC a través de Wi-Fi” (p. W-23).
- Si el smartphone al que desea conectarse a través de Wi-Fi no es compatible con Bluetooth o NFC, consulte “Conexión a un smartphone a través de Wi-Fi con el botón <(P)>” (p. W-31).

Conexión Bluetooth

Cuando conecte la cámara a un smartphone compatible con Bluetooth a través de Bluetooth, puede establecer una conexión Wi-Fi manejando solamente la cámara o el smartphone.

Tenga en cuenta que se requiere el emparejado entre la cámara y el smartphone para conectar la cámara a un smartphone a través de Bluetooth. El emparejado se realizará como parte del procedimiento de conexión Bluetooth.

Establecimiento de una conexión Bluetooth

Para conectar la cámara a un smartphone a través de Bluetooth, consulte Camera Connect en la “Guía de conexión fácil” o siga los pasos a continuación.

Ajuste **[Wi-Fi]** en **[Activada]** en la pantalla **[Config. Wi-Fi]** por adelantado (p. W-6).

Operación en la cámara-1

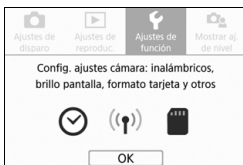

1 Seleccione la ficha **[Ajustes de función]**.

- Presione el botón <MENU> para mostrar las fichas principales.
- Seleccione la ficha **[Ajustes de función]** y, a continuación, presione <SET>.

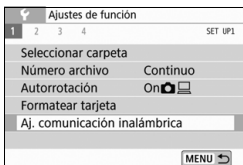

2 Seleccione **[Aj. comunicación inalámbrica]**.

- Bajo la ficha [**1**], seleccione **[Aj. comunicación inalámbrica]** y, a continuación, presione <SET>.

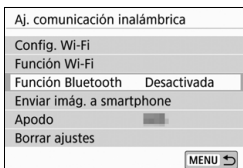

3 Seleccione **[Función Bluetooth]**.

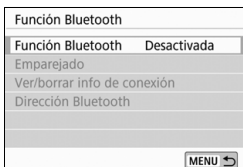

4 Seleccione **[Función Bluetooth]**.

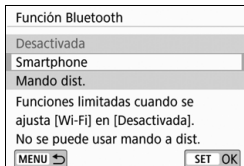

5 Seleccione [Smartphone].



6 Seleccione [Emparejado].

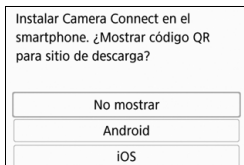

7 Seleccione [No mostrar].

- Si Camera Connect ya está instalada, seleccione **[No mostrar]** y presione **< (SET) >**.
 - Si Camera Connect no está instalada, seleccione **[Android]** o **[iOS]** en la pantalla de la izquierda, escanee el código QR mostrado con el smartphone y, a continuación, acceda a Google Play o a la App Store e instale Camera Connect.
- ▶ La pantalla de la izquierda aparecerá y empezará el emparejado.

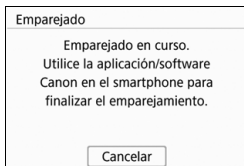

Operación en el smartphone

8 Active la función Bluetooth del smartphone.

9 Inicie Camera Connect.

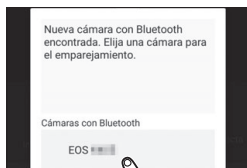

10 Seleccione la cámara a emparejar.

- Toque sobre el apodo de la cámara que emparejará.

iOS

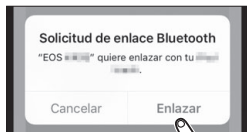

- Cuando aparezca la pantalla de la izquierda, toque sobre **[Enlazar]**.

Operación en la cámara-2



11 Seleccione [OK].

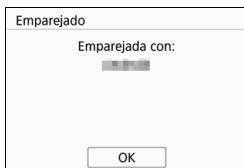

12 Presione <SET>.

- El emparejado se completa y la cámara estará conectada al smartphone a través de Bluetooth.
- ▶ Una ilustración que indica que se ha establecido la conexión Bluetooth aparecerá en Camera Connect.

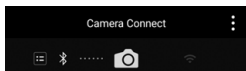

Con una conexión Bluetooth establecida, puede manejar la cámara para enviar imágenes al smartphone. Para obtener información detallada, consulte la página W-20.

Establecimiento de una conexión Wi-Fi

Cuando se establece una conexión Bluetooth, siga los siguientes pasos para establecer una conexión Wi-Fi.

Ajuste [**Wi-Fi**] en [**Activada**] en la pantalla [**Config. Wi-Fi**] por adelantado (p. W-6).

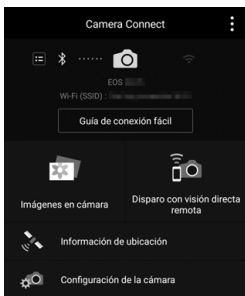

1 Seleccione una función de Camera Connect.

- Seleccione la función Camera Connect que desea utilizar.
- Para ver las funciones Camera Connect, consulte la página W-18.

Android

- Se establecerá una conexión Wi-Fi automáticamente.
- ▶ Cuando se establece una conexión Wi-Fi, aparecerá la pantalla de la función seleccionada.

iOS

SSID (nombre de red)

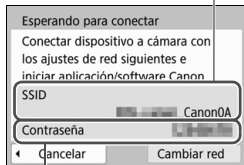

Contraseña

2 Compruebe el SSID y la contraseña.

- Compruebe el SSID (nombre de red) y la contraseña que aparecen en la cámara.



3 Opere el smartphone para establecer una conexión Wi-Fi.

- En la pantalla de la función Wi-Fi del smartphone, seleccione el SSID marcado en el paso 2.
- Para la contraseña, escriba la contraseña marcada en el paso 2. La contraseña no será necesaria a partir de la próxima vez que conecte la cámara al smartphone a través de Wi-Fi.
- Aparecerá Camera Connect.
- ▶ Cuando se establece una conexión Wi-Fi, aparecerá la pantalla de la función seleccionada.

Android y iOS

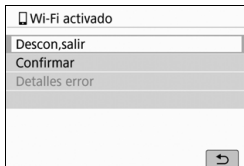

- ▶ La pantalla [📱 **Wi-Fi activado**] aparecerá en el monitor LCD de la cámara.
- ▶ Una ilustración que indica que se ha establecido la conexión Wi-Fi aparecerá en Camera Connect.

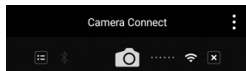

La conexión Wi-Fi en un smartphone compatible con Bluetooth ya está completa.

- Para finalizar la conexión Wi-Fi, consulte “Finalización de la conexión Wi-Fi” (p. W-19).
- La finalización de la conexión Wi-Fi cambiará la cámara a la conexión Bluetooth.

Pantalla [📱 Wi-Fi activado]

[Descon,salir]

- Cierra la conexión Wi-Fi.

[Confirmar]

- Puede comprobar los ajustes.

[Detalles error]

- Cuando se produce un error de conexión Wi-Fi, puede comprobar los detalles del error.

Para volver al menú, presione el botón <MENU>.

Manejo de la cámara con un smartphone

Puede utilizar un smartphone que tenga instalado Camera Connect para ver imágenes almacenadas en la cámara, realizar grabaciones de manera remota, etc.

Ventana principal de Camera Connect

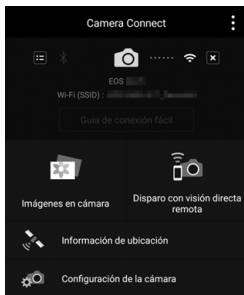

A continuación se describen las principales funciones de Camera Connect.

[Imágenes en cámara]

- Se pueden ver las imágenes almacenadas en la cámara.
- Las imágenes almacenadas en la cámara se pueden guardar en un smartphone.
- Se pueden realizar operaciones, como la eliminación, con las imágenes almacenadas en la cámara.

[Disparo con visión directa remota]

- Se puede ver la imagen de visión en directo de la cámara mediante un smartphone.
- Puede disparar manejando la cámara de manera remota.

[Información de ubicación]

- No se admite en esta cámara.

[Configuración de la cámara]

- Se pueden cambiar los ajustes de la cámara.

Finalización de la conexión Wi-Fi

Para finalizar la conexión, realice cualquiera de las siguientes operaciones.

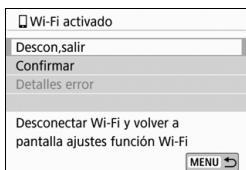
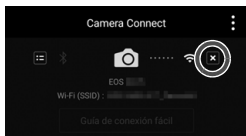

En la pantalla de **Camera Connect** del smartphone, toque sobre **[X]**.

En la pantalla **[Wi-Fi activado]** de la cámara, seleccione **[Descon,salir]**.

- Si en la pantalla no aparece **[Wi-Fi activado]**, pulse el botón **<(?)>**.
- Seleccione **[Descon,salir]** y, a continuación, seleccione **[OK]** en el diálogo de confirmación para finalizar la conexión Wi-Fi.

Envío de imágenes a un smartphone desde la cámara

Durante una conexión Bluetooth (solo Android) o Wi-Fi, puede manejar la cámara para enviar imágenes a un smartphone. Hay dos métodos de envío.

- (1) Seleccione **[Enviar imág. a smartphone]** en el menú de la cámara.
- (2) Envíe imágenes desde la Pantalla de control rápido durante la reproducción (p. W-21).

(1) Seleccione **[Enviar imág. a smartphone]**

Seleccione **[Enviar imág. a smartphone]** desde el menú de la cámara y envíe las imágenes.

1 Conecte la cámara a un smartphone a través de Bluetooth (solo Android) o Wi-Fi (p. W-15).

2 Seleccione **[Aj. comunicación inalámbrica]**.

- Bajo la ficha [1], seleccione **[Aj. comunicación inalámbrica]** y, a continuación, presione <SET>.

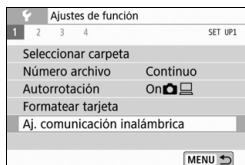

3 Seleccione **[Enviar imág. a smartphone]**.

- ▶ Si realiza este paso con una conexión Bluetooth establecida, aparecerá un mensaje y comenzará una conexión Wi-Fi.



4 Seleccione las imágenes que desea enviar.

- ▶ Seleccione y envíe imágenes. Para obtener información sobre cómo enviar imágenes, consulte la página W-22.



(2) Control rápido durante la reproducción

Envíe imágenes desde la Pantalla de control rápido durante la reproducción.

1 Conecte la cámara a un smartphone a través de Bluetooth (solo Android) o Wi-Fi (p. W-15).



2 Reproduzca la imagen.

- Presione el botón <▶> para reproducir imágenes.

3 Presione el botón <Q>.

- ▶ Aparecerá la pantalla de control rápido.



4 Seleccione [📱].

- ▶ Si realiza este paso con una conexión Bluetooth establecida, aparecerá un mensaje y comenzará una conexión Wi-Fi.



5 Seleccione las imágenes que desea enviar.

- ▶ Seleccione y envíe imágenes. Para obtener información sobre cómo enviar imágenes, consulte la página W-22.



Envío de imágenes individuales

Seleccione y envíe imágenes individualmente.



1 Seleccione la imagen que desea enviar.

- Presione las teclas <◀> <▶> de las teclas en cruz para seleccionar una imagen para enviar y, a continuación, presione <SET>.
- Si presiona el botón <🔍>, puede cambiar a la visualización de índice y seleccionar una imagen.



2 Seleccione [Env. mostrada].

- Para seleccionar el tamaño con el que se enviarán las imágenes, seleccione [Redimensionar] y presione <SET>.
- Seleccione [Env. mostrada] y presione <SET> para enviar la imagen mostrada.
 - ▶ Cuando se complete la transferencia, volverá a aparecer la pantalla del paso 1.
- Para enviar otra imagen, repita los pasos 1 y 2.



Conexión a un smartphone compatible con NFC a través de Wi-Fi



En esta sección, se explica cómo conectar la cámara a un smartphone compatible con NFC por Wi-Fi.

La comunicación con un smartphone le permite realizar las siguientes acciones:

- Ver imágenes almacenadas en la cámara en un smartphone o guardar imágenes vistas en un smartphone.
- Manejar la cámara para tomar una imagen o cambiar los ajustes de la cámara a través de un smartphone.
- Enviar imágenes a un smartphone desde la cámara.
- Instale Camera Connect en el smartphone antes de establecer una conexión (p. W-8).
- Para conocer los procedimientos para conectarse a un smartphone compatible con Bluetooth a través de Wi-Fi, consulte “Conexión a un smartphone compatible con Bluetooth a través de Wi-Fi” (p. W-9).
- Si el smartphone al que desea conectarse a través de Wi-Fi no es compatible con Bluetooth o NFC, consulte “Conexión a un smartphone a través de Wi-Fi con el botón <(P)>” (p. W-31).

Conexión Wi-Fi a un smartphone compatible con NFC

Los smartphones compatibles con NFC se pueden conectar a través de Wi-Fi con solo hacer contacto con la cámara.

- Los smartphones etiquetados con la marca  tienen capacidad NFC.
- Algunos smartphones tienen capacidad NFC, incluso si no están etiquetados con la marca . En tal caso, consulte el manual de instrucciones del smartphone para comprobar la posición de la antena NFC.
- Para ver cómo realizar el ajuste NFC del smartphone y cuál es la posición de la antena, consulte las instrucciones del smartphone.
- Si no sabe si su smartphone tiene capacidad NFC, póngase en contacto con el fabricante del smartphone.

 Tal vez no se establezca una conexión Wi-Fi con la función NFC aunque el smartphone tenga capacidad NFC. En este caso, establezca una conexión Wi-Fi mediante el procedimiento descrito en “Conexión a un smartphone a través de Wi-Fi con el botón <(P)>” (p. W-31).

Establecimiento de una conexión Wi-Fi

Para conectar la cámara a un smartphone compatible con NFC a través de Wi-Fi, consulte Camera Connect en la "Guía de conexión fácil" o siga los pasos a continuación.

(1) Encienda la cámara y el smartphone.

(2) Active la función NFC en la cámara y el smartphone.

(3) Toque la cámara con el smartphone de modo que entren en contacto entre sí.

- Para ver el ajuste de NFC de la cámara, consulte la página W-6.
- Para ver cómo realizar los ajustes Wi-Fi y NFC del smartphone y cuál es la posición de la antena NFC, consulte las instrucciones del smartphone.

1 Active la función NFC en la cámara y el smartphone (p. W-6).

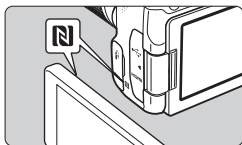

2 Toque la cámara con un smartphone.

- Si el sitio de descarga de Camera Connect aparece en el smartphone, instale Camera Connect (p. W-8).
- Si se está reproduciendo una imagen en la cámara, presione el botón <▶> para finalizar la reproducción.
- Toque la misma marca **N** en el smartphone y en la cámara, de manera que entren en contacto entre sí.
- **Cuando se muestre en el monitor LCD de la cámara un mensaje indicando que se está realizando la conexión,** aleje el smartphone de la cámara.
- ▶ Camera Connect se inicia en el smartphone y establece una conexión.

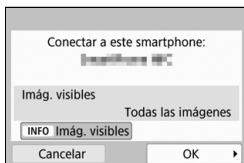

3 Establezca una conexión Wi-Fi.

- ▶ Cuando se establezca una conexión, aparecerá la pantalla de la izquierda en el monitor LCD de la cámara. Cuando se conecte con el mismo smartphone a través de NFC, no aparecerá esta pantalla de nuevo.
- Seleccione **[OK]** y presione **<SET>**. Luego de que se muestre un mensaje, aparecerá la pantalla **[Wi-Fi activado]**.

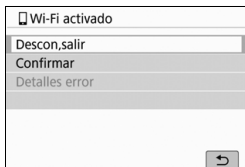

Pantalla [Wi-Fi activado]

[Descon,salir]

- Cierra la conexión Wi-Fi.

[Confirmar]

- Puede comprobar los ajustes.

[Detalles error]

- Cuando se produce un error de conexión Wi-Fi, puede comprobar los detalles del error.

Para volver al menú, presione el botón **<MENU>**.

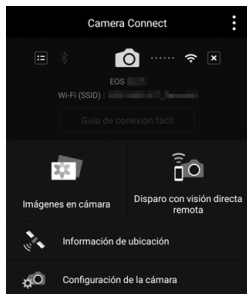

- ▶ La ventana principal de Camera Connect se mostrará en el smartphone.

La conexión Wi-Fi con un smartphone está ahora completa.

- ▶ Maneje la cámara con Camera Connect. Consulte la página W-18.
- Para finalizar la conexión Wi-Fi, consulte “Finalización de la conexión Wi-Fi” (p. W-19).

Envío de imágenes desde la cámara a un smartphone ■

Cuando hace que un smartphone compatible con NFC toque la cámara mientras se reproduce una imagen en esta, puede establecer una conexión Wi-Fi automáticamente y enviar la imagen al smartphone, incluso si la conexión Bluetooth o Wi-Fi no han sido previamente establecidas.

- En la pantalla [**Config. Wi-Fi**], ajuste [**Wi-Fi**] en [**Activada**] y ajuste [**Conexión NFC**] en [**Activar**] por adelantado (p. W-6).
- Para ver cómo realizar los ajustes Wi-Fi y NFC del smartphone y cuál es la posición de la antena NFC, consulte las instrucciones del smartphone.



1 Reproduzca la imagen.

- Presione el botón <▶> para reproducir imágenes.

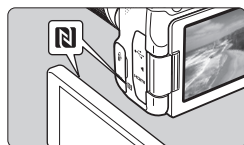

2 Toque la cámara con un smartphone.

- Toque la misma marca **N** en el smartphone y en la cámara, de manera que entren en contacto entre sí.
- Cuando se muestre en el monitor LCD de la cámara un mensaje que indica la conexión, separe el smartphone.



3 Seleccione las imágenes que desea enviar.

- Seleccione y envíe imágenes. Para obtener información sobre cómo enviar imágenes, consulte la página W-22.



4 Finalice la transferencia de imágenes.

- Presione el botón <MENU> en la pantalla de transferencia de imágenes.
- Seleccione [OK] en la pantalla de la izquierda y, a continuación, presione <SET> para finalizar la transferencia de la imagen y la conexión Wi-Fi.



3

Conexión a un smartphone a través de Wi-Fi con el botón <((1))>

En esta sección se explica cómo conectar la cámara a un smartphone a través de Wi-Fi utilizando el botón <((1))>.

La comunicación con un smartphone le permite realizar las siguientes acciones:

- Ver imágenes almacenadas en la cámara en un smartphone o guardar imágenes vistas en un smartphone.
- Manejar la cámara para tomar una imagen o cambiar los ajustes de la cámara a través de un smartphone.
- Enviar imágenes a un smartphone desde la cámara.
- Instale Camera Connect en el smartphone antes de establecer una conexión (p. W-8).
- Para conocer los procedimientos para conectarse a un smartphone compatible con Bluetooth a través de Wi-Fi, consulte “Conexión a un smartphone compatible con Bluetooth a través de Wi-Fi” (p. W-9).
- Para conocer los procedimientos para conectarse a un smartphone compatible con NFC a través de Wi-Fi, consulte “Conexión a un smartphone compatible con NFC a través de Wi-Fi” (p. W-23).

Establecimiento de una conexión Wi-Fi

Para conectar la cámara a un smartphone a través de Wi-Fi, consulte Camera Connect en la “Guía de conexión fácil” o siga los pasos a continuación.

Ajuste **[Wi-Fi]** en **[Activada]** en la pantalla **[Config. Wi-Fi]** por adelantado (p. W-6).

Operación en la cámara-1

1 Presione el botón **<(P)>**.



2 Seleccione **[☐] (Conectar con smartphone)**.

- Si aparece el historial (p. W-37), cambie la pantalla con las teclas **<<> <>>**.
- Si se muestra la pantalla **[Aj. comunicación inalámbrica]**, configure los ajustes de Wi-Fi (p. W-6).

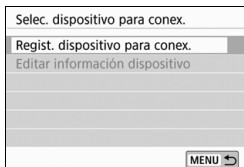

3 Seleccione **[Regist. dispositivo para conex.]**.

Instalar Camera Connect en el smartphone. ¿Mostrar código QR para sitio de descarga?

No mostrar

Android

iOS

4 Seleccione **[No mostrar]**.

- Si Camera Connect ya está instalada, seleccione **[No mostrar]** y presione **<SET>**.
- Si Camera Connect no está instalada, seleccione **[Android]** o **[iOS]** en la pantalla de la izquierda, escanee el código QR mostrado con el smartphone y, a continuación, acceda a Google Play o a la App Store e instale Camera Connect.

SSID (nombre de red)

Esperando para conectar

Conectar dispositivo a cámara con los ajustes de red siguientes e iniciar aplicación/software Canon

SSID

Canon0A

Contraseña

Cancelar

Cambiar red

Contraseña

5 Compruebe el SSID y la contraseña.

- Escriba el SSID (nombre de red) y la contraseña que se muestra en el monitor LCD de la cámara.

Operación en el smartphone

Pantalla del smartphone (ejemplo)



6 Opere el smartphone para establecer una conexión Wi-Fi.

- Active la función Wi-Fi del smartphone y, a continuación, seleccione el SSID (nombre de red) marcado en el paso 5.
- Para la contraseña, escriba la contraseña marcada en el paso 5.

7 Inicie Camera Connect.

- Cuando se muestre la pantalla [Esperando para conectar] en el monitor LCD de la cámara, inicie Camera Connect en el smartphone.

8 Seleccione la cámara que va a conectar a través de Wi-Fi.

- Seleccione y toque sobre la cámara a la que se conectará desde [Cámaras], en Camera Connect.

Operación en la cámara-2

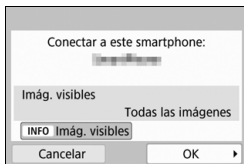

9 Establezca una conexión Wi-Fi.

- ▶ Cuando se establezca una conexión, aparecerá la pantalla de la izquierda en el monitor LCD de la cámara. Cuando se conecte con el mismo smartphone a través de NFC, no aparecerá esta pantalla de nuevo.
- Seleccione **[OK]** y presione **<SET>**. Luego de que se muestre un mensaje, aparecerá la pantalla **[Wi-Fi activado]**.

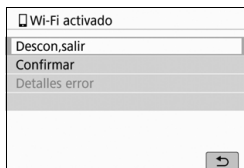

Pantalla **[Wi-Fi activado]**

[Descon,salir]

- Cierra la conexión Wi-Fi.

[Confirmar]

- Puede comprobar los ajustes.

[Detalles error]

- Cuando se produce un error de conexión Wi-Fi, puede comprobar los detalles del error.

Para volver al menú, presione el botón **<MENU>**.

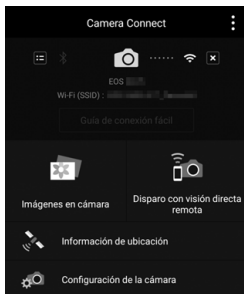

- ▶ La ventana principal de Camera Connect se mostrará en el smartphone.

La conexión Wi-Fi con un smartphone está ahora completa.

- ▶ Maneje la cámara con Camera Connect. Consulte la página W-18.

- Para finalizar la conexión Wi-Fi, consulte “Finalización de la conexión Wi-Fi” (p. W-19).
- Para volver a conectarse a través de Wi-Fi, consulte “Reconexión a través de Wi-Fi” (p. W-37).

Durante una conexión Wi-Fi, puede enviar imágenes a un smartphone desde el menú de la cámara (**[Enviar imág. a smartphone]**) o desde la Pantalla de control rápido durante la reproducción. Para obtener información detallada, consulte la página W-20.

Reconexión a través de Wi-Fi

Reconecte la cámara a un dispositivo o servicio a través de Wi-Fi al que se haya conectado y registrado la configuración de conexión con anterioridad.

1 Presione el botón <(P)>.



2 Seleccione un elemento.

- Seleccione el elemento que desea conectar a través de Wi-Fi desde el historial que se muestra en la pantalla. Si el elemento no aparece, pulse las teclas <◀> <▶> para cambiar la pantalla.
- Después de seleccionar el elemento, presione <SET>.

3 Opere el dispositivo conectado.

📱 Smartphone

- Active la función Wi-Fi del smartphone y, a continuación, inicie Camera Connect.
- Si el destino de conexión del smartphone ha cambiado, restaure los ajustes para conectarse a través de Wi-Fi a la cámara.

Precauciones de la función de comunicación inalámbrica

■ Países y regiones que permiten el uso de la función de comunicación inalámbrica

El uso de las funciones de comunicación inalámbrica está restringido en algunos países y regiones, y su uso ilegal puede ser sancionable según las legislaciones nacionales o locales. Para evitar infringir la normativa relativa a la función de comunicación inalámbrica, visite el sitio Web de Canon para comprobar dónde está permitido su uso.

Tenga en cuenta que Canon no se hará responsable de ningún problema derivado del uso de la función de comunicación inalámbrica en otros países y regiones.

■ Número de modelo

EOS REBEL T7i/EOS 800D : DS126661 (incluido el módulo WLAN modelo: ES200, módulo Bluetooth modelo: WM500)

Complies with
EMC Standards
DB00671

Por la presente, Canon Inc. declara que este equipo es conforme con la Directiva 2014/53/UE.

El texto completo de la declaración UE de conformidad está disponible en la dirección de Internet siguiente: <http://www.canon-europe.com/ce-documentation>

Rango de frecuencia Wi-Fi:	2401 MHz - 2473 MHz
Potencia de salida máxima de Wi-Fi:	13,64 dBm
Rango de frecuencia Bluetooth:	2402 MHz - 2480 MHz
Potencia de salida máxima de Bluetooth:	7,14 dBm

Póngase en contacto con la siguiente dirección para obtener la Declaración de conformidad original:

CANON EUROPA N.V.

Bovenkerkerweg 59, 1185 XB Amstelveen, The Netherlands

CANON INC.

30-2, Shimomaruko 3-chome, Ohta-ku, Tokyo 146-8501, Japan

Marcas comerciales

- Microsoft y Windows son marcas comerciales de Microsoft Corporation, registradas en los Estados Unidos y/o en otros países.
- Macintosh y Mac OS son marcas comerciales de Apple Inc., registradas en los EE. UU. y en otros países.
- El logotipo Wi-Fi CERTIFIED y la marca Wi-Fi Protected Setup son marcas comerciales de Wi-Fi Alliance.
- WPS, cuando se utiliza en las pantallas de ajustes de la cámara y en este manual, significa Wi-Fi Protected Setup (Configuración protegida de Wi-Fi).
- UPnP es una marca comercial de UPnP Implementers Corporation.
- La marca denominativa Bluetooth® y sus logotipos son registradas propiedad de Bluetooth SIG, Inc. y todo uso que Canon Inc. haga de dichas marcas está sujeto a una licencia. Otras marcas comerciales y nombres comerciales pertenecen a sus respectivos propietarios.
- La Marca N es una marca comercial o una marca comercial registrada de NFC Forum, Inc. en Estados Unidos y en otros países.
- Todas las demás marcas comerciales son propiedad de sus respectivos dueños.

Índice

A

- Android..... W-8
- Apodo..... W-7

B

- Bluetooth..... W-9, W-10
 - Conexión W-11
- Botón Wi-Fi W-31, W-32

C

- Camera Connect..... W-8, W-18
- Comunicación con un smartphone
..... W-9, W-23, W-31
- Config. Wi-Fi W-6
- Contraseña W-16, W-33
- Control rápido W-21

E

- Emparejado..... W-12
- Env. mostrada W-22
- Enviar imágenes a un smartphone
..... W-20, W-28
- Envío de imágenes W-20, W-28

I

- iOS..... W-8

M

- Manejo remoto W-18

N

- NFC..... W-23, W-24, W-25
 - Envío de imágenes..... W-28
- Nombre de la red → SSID

R

- Reconexión W-37

S

- SSID W-16, W-33

V

- Ver imágenes W-18

Las descripciones de estas Instrucciones están actualizadas a fecha de diciembre de 2016. Para obtener información sobre la compatibilidad con cualquiera de los productos presentados después de esta fecha, póngase en contacto con cualquier Centro de servicios de Canon. Para obtener la versión más actualizada de las Instrucciones, consulte el sitio web de Canon.

Canon