

# DE ZWARTE

NR. 75

3 APRIL

BLAD TEGEN DEZE EN GENEN

VROUWEN EN GEENTECHNOLOGIE

HFL. 250

GRATIS KLUSSEN IN ROTTERDAM

BORRELEN IN BORSSELE

OPROER IN BOSKOOP





# INHOUD

- pag 2: kolofon
- pag 3: Razzia's in Nijmegen
- pag 4: Zuid-Afrika-demo Den Haag
- pag 5: Utrecht: de Bollenhof
- pag 6: Rotterdam: de fabriek
- pag 8: Borssele: axes en waarom!
- pag 11: Dichtfestival in de Aanslag
- pag 12: Kommuniquees uit Groningen en denemarken
- pag 13: Wijk aan Zee: de Emma
- pag 14: De Reactie: het RRF en de Okeghem-affaire
- pag 16: RAAP: actieplatform A'dam
- pag 17: GENENTECHNOLOGIE
- pag 26: Moord in Boskoop '32
- pag 28: Het C.I.D. verklaard
- pag 32: De Belgiese kit, deel II

## NUMMER 76

Het volgende nummer van de Zwarte komt uit op 17 april. Kopy voor dit nummer moet vóór dinsdag 14 april binnen zijn in de postbus of bij de drukkerij.

Kopy naar postbus 10233 Den Haag  
De drukkerij is als vanouds de  
Bijstand, Buitenvorm 213, Den Haag.  
De samensteller\*s zijn dinsdag  
en woensdag telefonies te bereiken  
via 070- 892098 en uiteraard via  
de postbus. Abo's thuisgebracht  
kosten f12,50 per 200 paginaas.  
Postaboos en instellingen dubbel  
tarief. Politieke gevangenen nix.  
Dit alles is verkrijgbaar door  
minimaal het vereiste bedrag te  
storten op giro 3442401 t.n.v.  
**DE ZWARTE**, in Leiden.

# KOLOFON

Voor een wisselende prijs (afhankelijk van de dikte) is de **ZWARTE** te koop bij de volgende adressen: **Groningen**, Slagersicht; **Arnhem**, De Rooie Arnhemmer; **Haarlem**, Agora; **Utrecht**, De Rooie Rat; **Wageningen**, De Uitbuyt; **Amsterdam**, Fort van Sjakoo, Athenaeum, de lokale Kraakkroegen; **Gouda**, Jongerenbeweging; **Leiden**, Manifest, Wereldwinkel, PSPwinkel, Sigarenhandel Lange Mare, tijdschriftenhandel faciliteitengebouw universiteit; **Den Haag**, De Rooie Hond, Ruward, Brullend Breekijzer, Koffiehuis Blau; **Delft**, Wereldwinkel, Kraakkroeg; **Rotterdam**, van Gennep, Ktities Boekwerk, Kraakkroeg; **Dordrecht**, De Zwarte Zaag; **Sittard**, Katastrofe.

# RAZZIA'S

Dinsdagochtend half 7 heeft de politie invallen gedaan in verschillende kraakpanden en woonhuizen in Nijmegen. Op de Grote Broek hebben ze 6 mensen van hun bed gelicht waarvan er 5 zijn gearresteerd. Daarna heeft de politie vijf uur lang het pand van onder tot boven doorzocht met 50 wouten. Achteraf bleek dat ze buiten een stapel banden en wat verf vooral persoonlijke spullen hebben meegenomen, zoals agenda's, brieven en andere persoonlijke papieren, verder hebben ze veel gefilmd en gefotografeerd. 3 van de 5 mensen zitten nog vast. Soortgelijke invallen zijn gepleegd in kraakpanden en woonhuizen in de v.d.Havenstr Leemptstr., Arkestr. en Snijdersstr. Hierbij zijn 3 mensen gearresteerd en weer zijn persoonlijke spullen in beslag genomen. Dezelfde ochtend zijn er nog 2 mensen van de straat geplukt. Later bleek er eentje "per vergissing" opgepakt te zijn de ander zit nog vast. In de nacht vandinsdag op woensdag hebben 8 gemaskerde mannen een inval gedaan in een pand op de st. Annastr., later bleek dit politie te zijn met een huiszoekingsbevel, ze waren op zoek naar iemand die niet aanwezig bleek.

De hele aktie waar dik 200 man politie is ingezet zou de afsluiting moeten zijn van het onderzoek naar aanleiding van de rellen rond de Mariënburgt. Volgens de politie zouden de 7 arrestanten de "organisatoren" zijn van de rellen. Ze zijn in verzekering gesteld en worden vastgehouden op grond van artikel 140W.v.S. Dit artikel houdt in: "Deelneming aan een rechtspersoon die het plegen van misdrijven als oogmerk heeft". Vrij vertaald is dit lidmaatschap van een misdadige organisatie. De arrestanten zijn op dit moment verspreid over politieburo's over heel Gelderland.

## demonstratie 26-3

### WAAROM DEZE DEMONSTRATIE? UIT PROTEST TEGEN:

-Het waanzinnige machtsvertoon waarmee de politie meent invallen te moeten doen en mensen van hun bed te lichten.

-Het in beslag nemen van persoonlijke spullen en papieren zoals; agenda's, giro-pasjes, brieven, enz., onder het motto dat dit bewijsmate-

riaal zou zijn. Volgens ons lijkt het veel meer op een poging om links Nijmegen in kaart te brengen, pure schending van privacy. Vooral ook omdat veel spullen in beslag genomen zijn van mensen die niet gearresteerd zijn maar toevallig in een van die huizen wonen.

-Het willekeurig arresteren van 7 mensen die de verantwoordelijkheid in de schoenen geschoven wordt, voor ongeregelheden waarbij honderden mensen betrokken waren.

-Het in verzekering stellen van deze mensen op grond van artikel 140:lid van een misdadige organisatie. De verdenking dat deze mensen wel eens iets met de Mariënburg te maken gehad zouden kunnen hebben is kennelijk al genoeg om hen vast te houden. Het gaat er dus niet meer om of ze wel of niet iets gedaan hebben.

WAANZIN! Dit houdt in dat iedereen die op bepaald politiek gebied actief is verantwoordelijk gesteld kan worden voor alles wat op dat gebied gebeurt. Het gebruik van dit artikel maakt de weg vrij om iedere politieke beweging aan te pakken en te kriminaliseren.

-De politieke munt die door de overheid uit deze aktie geslagen wordt. De zwaarte van het politie optreden, de manier waarop de arrestanten behandeld worden en deze zaak in de pers gebracht wordt, schetst een zwaar kriminele sfeer van de kraakbeweging.

"DE ORGANISATOREN"

## de demo

De spanning is om te snijden in Nijmegen, dat was het gevoel dat ons bekreep toen we weggingen naar de demo van afgelopen donderdag in Nijmegen tegen de arrestatie van 8 mensen eerder deze week.

Op weg naar Nijmegen werden busjes van de straat gehaald mensen en busjes werden uitgekamd.

De demo was druk bezocht, ongeveer 1000 mensen, meendeel met een sticker op, 'IK BEN DE LEIDER' of 'IK BEN DE BAAS' etc..

Jammergenoeg kwamen we wat aan de late kant zodat we alleen maar het staartje hebben kunnen meemaken.

Door de 'organisatoren' was gekozen voor een demo in de binnenstad en niet naar plekken waar het risico op een konfrontatie te groot zou zijn.

ME-busjes reden af en aan. Na weken van intimidatie zoals inbraken en invallen, huiszoekingen door de kit is het ook niet vreemd dat de paranoia er goed in zit. Op het Keizer Karelplein, waar van oudsher de demo's langsgaan stond het vol met ME-ers, gekoncentreerd rond twee bankgebouwen. Waarschijnlijk om te voorkomen dat een of andere demonstrant de ruiten in zou kegelen. En dat terwijl ze vrijwel allemaal al inlagen.

Afgelopen dinsdag heeft de kit in vijf panden een inval gedaan waarbij ze 8 mensen arresteerden. o.a. allerhand soort huisraad en persoonlijke bezittingen in beslag werden genomen variërend van adresbak tot vuilniszakken. Later bleek dat ze iemand voor een ander hadden gehouden en is toen weer op vrije voeten gesteld. Later werd nog iemand in Bostel gearresteerd op verdenking van 'leiderschap'

rond de Mariënburchtrelen. Eigenlijk is het totaal onbegrijpelijk dat de kit in zulke structuren denkt en dat ze nog steeds niet door hebben dat de kraakbeweging niet op een enkele 'führer' gebaseerd is. Daar was dus die demo voor. Alles is rustig verlopen en ondanks dat nog drie arrestaties. Om een beeld te geven hoe het was.

'We zaten op een muurtje met z'n vieren. Om ons heen hingen zo'n 8 wouten rond. Op een gegeven moment stoot een jongen tegen een lantaarnpaal die prompt ophoudt met licht geven. Meteen komen die wouten met de bedoeling hem te arresteren. We zeggen nog dat het normaal is dat zo'n lantaarnpaal uit gaat als je er tegen stoot en na ongeveer 10 minuten weer aan gaat. Dat hebben ze gedaan om vadalisme tegen te gaan. 'Goed' zeggen ze 'dan wachten we tien minuten'. Na tien minuten komen ze weer aanlopen en slaan die gozer in de boeien en voeren 'm af. Hij zit koud in het busje of de lamp gaat weer aan. Ik loop naar die bus en zeg tegen ze. Hij doet het weer, geen vernieleing dus. Maar het was al te laat. Hij moest mee.

### Opgekropt

Frustratie is er ook geweest omdat er niet opgetreden kon worden. „Onvoorbereid moest toegezien worden hoe tientallen het interieur van een bank aan diggelen sloegen. De politiemensen wachtten tevergeefs op assistentie."

Door onze verslaggever NIJMEGEN - De Rijkspolitie mensen die in ME-verband werden ingezet bij de ongeregelheden rond de gekraakte Mariënburgt hebben zware kritiek op het gevoerde beleid. "We zijn gefrustreerd, wijgezwongen en weggesmeten"; zo worden de onstane zine, het maandblad voor het Korps Rijkspolitie.

DE ZWARTE 3

De onlustgevoelens bij de ME-ers waren zelfs zodanig dat door de leiding een bijeenkomst werd georganiseerd in de Apeldoornse politie-akademie. Onder leiding van een psycholoog kregen de politiemensen een dag lang de gelegenheid om stoom af te blazen.

## DEMO OF STRATEGO

Zaterdag 21 maart was er een demo in het kader van de internationale dag tegen de rassendiscriminatie. Dit ter herdenking van het bloedbad dat in Sharpeville werd aangericht bij een demo tegen de pasjeswet in 1960, 69 doden. De demo in Den Haag begon bij de Groenmarkt waar eerst een manifestatie werd gehouden. Op het gemeentehuis en rond de Groenmarkt waren veel anti Shell en anti apartheid sleuzen te lezen. De opkomst was schrikbarend klein. Een muziekkorps en zo'n 50 demonstranten vertrok om 4.00 uur richting z-Afrikaanse ambassade. De kit, natuurlijk ruimschoots aanwezig, beperkte zich toen nog tot het (bege)leiden van het groepje demonstranten. Liefst zo min mogelijk last voor het verkeer veroorzakend, dus over de vrije bus of taxi banen. Waar dat niet mogelijk was werd weer verboden over de hele rijbaan te lopen. Met de muziek van o.a. de Muppet-show, toch wel iets vrolijk, (maar demonstreren mag leuk zijn.....), liepen we langs de Amerikaanse ambassade richting malieveld. Bij het Shell complex werd de demonstratie stopgezet. Hier zou een meterslang snoer van tuinslangen van het Shell-complex naar de z-Afrikaanse ambassade worden gelegd. Symbolies moest dit de levering van olie en steun aan het z-Afrikaanse blanke regiem, de politie en het leger, door Shell verwoorden. Het uitrollen van de slang ging niet zo vlot. Vooral doordat de kit zenuwachtig en opgefokt raakte in deze dure door shell gedoneerde wijk. In deze wijk waren eerder gespoten leuzen en verfbommen verwijderd. Het kwam er op neer dat 7 mensen de slang mochten begeleiden en de rest van de demonstranten via een andere weg naar de ambassade werden gedreven. Een groepje dat toch dezelfde weg als de slang wilde lopen stuitte op dranghekken en natuurlijk kit. Het groepje werd gelijk ingesloten en ook de andere kant opgedreven. Toen werd het mij duidelijk dat de kit op iets veel groters voorbereid was, dan de kleine groep van vandaag, met in hun achterhoofd de Soweto demo van vorig jaar. Dat de kit toch zijn agressie kwijt moest was duidelijk. Een voet over een denkbeeldige lijn zou al genoeg geweest zijn voor klappen of een arrestatie. Wat nou democratie of demonstratierecht, de kit maakt uit wat er gebeurt of waar je mag komen. Onder het mom van "er is hier een demonstratie aan de gang dus je mag er niet door",

word je dus extra beperkt. Een demo zoals deze is voor de kit vrij spel en voor de demonstranten buitenspel. Toen de kit eindelijk alle demonstranten achter de dranghekken op flinke afstand van de ambassade gedreven had, werd via een megafoon de reden van de demonstratie uiteengezet. Twee demonstranten die genoeg hadden van de beperkende aanwezigheid van de kit, renden op een paar spuitbussen af die ze hadden zien staan. Dat dit niet zo tactiek was bleek wel toen een aantal katten er gelijk achteraan gingen. De rest van de katten stormde ook toe en de twee werden gelijk gearresteerd. Hierop volgde nogal wat schermutselingen, kortom de kit kon zich weer eens uitleven. In het arrestantenbusje werd door de radio openbaar geweld opgegeven als reden van de arrestatie. Op het bureau werd dat omgezet in diefstal van spuitbussen. Maar zonder aangifte kon de kit niet veel doen, behalve het gebruikelijke geëiter, zodat ze vrij snel weer vrij waren. Eén van de organisatoren had opgebeld naar het bureau om zijn medeleven te betuigen. De organisatie was tijdens de demo te herkennen aan een oranje band om de bovenarm, zeker een onderscheiding wegens goed gedrag. Mijn konklusie uit het bovenstaande is dat ik me volgende keer wel 10 keer afvraag of ik naar soortgelijke demo's ga. Als de kit degene is die bepaald wat er gebeurt, als komitees belachelijke afspraken maken met de kit. Je bepaald toch zeker zelf wel wat je doet tijdens een demo. Als je ziet dat iets wat juist de vrijheid van deze (schijn) democratie moet voorstellen, juist een beperking van bewegingsvrijheid en meningsuiting is dan hoeft het voor mij niet meer zo. Ik laat geen spelletje stratego meer met me spelen.



## KOM NAAR DE GROENMARKT

Het "linkse" kollege van B&W heeft zich uitgesproken voor de bouw van een nieuw stadhuis op het Spui. Op geld beluste bouwondernemingen, die in Woensdrecht een kruisrakettenbasis uit de grond te stampen, zullen ook dit stadhuis gaan bouwen. Vorig jaar nam de gemeenteraad de motie aan, waarin bouwondernemingen werd GEVRAAGD om niet in Woensdrecht te bouwen.

Op DONDERDAG 9 APRIL en MAANDAG 13 APRIL diskussieert en besluit de gemeenteraad over de bouw van het geldverslindende projekt van Adri Duivesteijn. Het zit er dik in dat de "linkse" frakties ja zullen zeggen. De "linkse" partijen in Den Haag hebben het afgelopen jaar alles nagelaten om de bevolking te mobiliseren tegen de komst van de kruisraketten en de bouwers in Woensdrecht.

ENIGE PARTIJBELANGEN  
STONDEN VOOROP!!!

Kom op donderdag 9 april om 15.30 en maandag 13 april om 19.30 naar de Groenmarkt en laat merken dat we het zat zijn om passief toe te zien dat;

1. partijen met de mond belijden tegen kruisraketten te zijn, maar ondertussen bevorderen dat Woensdrechtbouwers op het Spui hun gang kunnen gaan.
2. jarenlang de bouwkosten zullen drukken op de gemeentebegroting waardoor BEZUINIGINGEN in allerlei sectoren onvermijdelijk zijn.
3. Den Haag een speeltuin wordt voor Manhattanbouwers.
4. voorzienigen voor uitkeringsgerechtigden en laagbetaalden steeds meer worden WEG GECIJFERD.

LEES DE KRANT VOOR WIJZIGING DATA !!!

BEWEGING VAN DE AKTIE  
B.V:D.A.

## EEN BOLLENHOFSE OVERWINNING!

Dinsdag 17 maart j.l. heeft het college van B&W in Utrecht eindelijk een besluit genomen

over het pand Bollenhofsestraat 108. Het pand, dat bijna 3 jaar geleden werd gekraakt, werd met ontruiming bedreigd na anonieme dagvaarding. Het besluit van rechtbankpresident Harinx Harinxma om het pand te laten ontruimen kon alleen door een besluit tot vorderang door de gemeente worden voorkomen. Dit besluit liet lang op zich wachten. Inmiddels verbleven er vanaf 3 maart (de datum van waaraf ontruiming mogelijk was) mensen in het gebarricadeerde pandje. In die tijd zijn Utrechtse krakerssters en bewonerssters van de Bollenhofsestr. doorgegaan met het uitoefenen van druk op de gemeente; handtekeningenacties en leuzen op het stadhuis onder andere.

Dit alles heeft er toe geleid dat B&W heeft besloten het pand te vorderen voor een urgent woningzoekende.

Tevens heeft zij verklaard dat de kraker voldoet aan de eisen die aan de nieuwe bewonerster zullen worden gesteld. Hij staat bovenaan de lijst van kandidaten. Deze onverwachts goede afloop betekent een grootsukses voor

de kraakbeweging en andere mensen die vechten voor goede betaalbare woonruimte (zoals een deel van de medebewonerssters in de bollenhofsestraat). Mede dankzij hun inzet is weer eens een huiseigenaar gedwongen zijn eigen dom beter te beheren en betaalbaar te exploiteren. De eigenaar kan nog bij de Raad van State in beroep gaan tegen dit vorderingsbesluit. Of hij dit zal doen en hoe dit afloopt, dat is nog afwachten, al worden de kansen niet zo groot geacht. Ook de uitslag van het Hoger Beroep van de kraker zal nog even op zich laten wachten. Al met al is de kans heel groot dat de kraker na/dankzij allerlei procedures zal terugkeren in een gerenoveerde betaalbare woning. En wat anoniem dagvaarden betreft is de Bollenhofsestraat een goed voorbeeld van hoe de leegstandwet voor standwet voor huiseigenaren ook nadelig kan uitpakken. Door deze anonieme dagvaarding zijn over Bollenhofsestraat 108 108bis zulke wanpraktijken v.d. eigenaar aan het licht gekomen, dat wellicht menig huiseigenaar zich wel zal bedenken om op die manier van "zijn/haar krakerssters" af te komen. Laat hen onze overwinning duidelijk zijn en blijven door verder te gaan met verzet tegen de leegstandwet!!

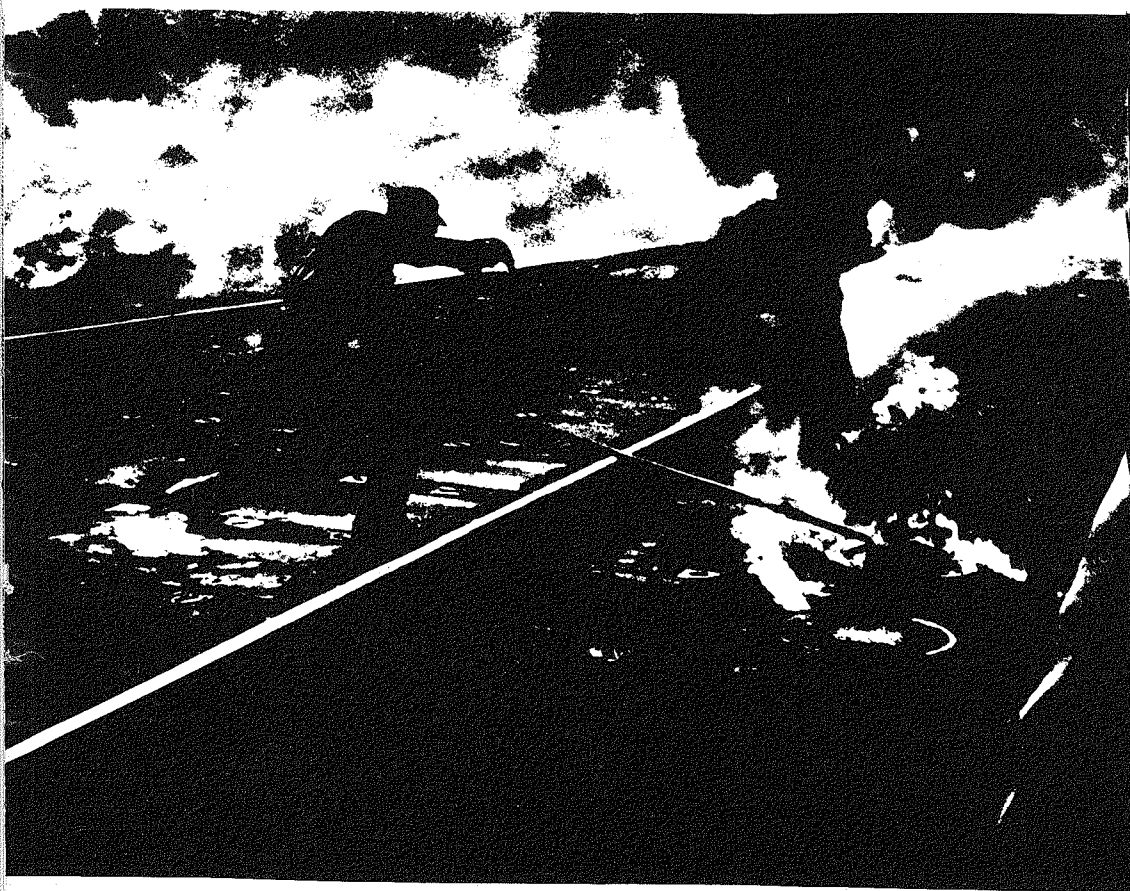

## NASLEEP

### NOODREMAXIES

Dinsdag 31 maart heeft het justitiële apparaat in het kantongerecht te Den Haag een nieuwe stap gezet 'hoe pak ik mensen die niet te pakken zijn'. Een verdachte van het op 1 november 1985 (je weet wel, de dag waarop Lubbers miljoenen mensenlevens in gevaar bracht door 48 nukleaire kruisbommen op nederlands grondgebied te doen plaatsen) in een trein aan de noodrem trekken, werd veroordeeld tot f100,- boete of twee dagen hechtenis.

Ter zitting bleek er geen enkel bewijs te zijn van dit "strafbare" feit, en ook waren er geen getuigen. De verdachte gaf ter zitting toe dat hij zich op die bewuste dag in de trein bevond waarin aan de noodrem getrokken werd, ook gaf hij toe dat hij in diezelfde trein stencils uitgedeeld heeft om medereizigers op de hoogte te stellen van deze actie, hij voelde zich hiervoor medeverantwoordelijk.

Met deze verklaring achtte de officier van justitie bewezen dat de verdachte tesamen en in vereniging met één of meer anderen, althans alleen, aan de noodrem getrokken had en eiste op grond daarvan f155,- boete of twee dagen hechtenis. Op de vraag van de verdachte wie die anderen dan wel waren bleef de officier van justitie het antwoord schuldig; met de veronderstelling dat ook hier de verenigingsstruik uit Nijmegen gebruikt werd was hij het niet eens. De verdachte en ook anderen in de zaal kregen de indruk dat de rechter het ermee eens was dat de officier ook alle andere treinreizigers van die bewuste trein had kunnen dagvaarden. Ook de veronderstelling dat de 600.000 mensen die in Den Haag hadden meegelopen met de grote vredesdemonstratie en die zich medeverantwoordelijk zouden voelen, gestraft hadden kunnen worden, werd niet tegengesproken. Uitgezocht wordt:

- 1 Mag een officier ter zitting iets toevoegen aan de tenlastelegging
- 2 Kun je in vereniging veroordeeld worden voor iets waarvoor geen bewijzen, zelfs geen 'stille' getuigen (Zuidafrikaanse ambassade) zijn?

Betekent dit alles dat je in het vervolg veroordeeld kunt worden voor stenen gooien in vereniging als je aanwezig bent bij een demonstratie voor een ambassade waarbij wel of geen stenen gegooid worden? Is de volgende stap misschien dat ik, omdat ik in Den Haag verblijf waar toevallig een gewelddadige actie gevoerd wordt waarmee ik me solidair verklaar hoewel ik thuis of in de kerk zat, veroordeeld kan worden voor het plegen van geweld in vereniging? Laat Pinochet of Botha dit niet lezen want die kunnen er misschien nog wat van leren.

Vervolg: 30 juni, 11.15 uur, proces over noodrem trekken op de heenreis, over 2 tot 5 jaar, hoger beroep.

# Enfin, wat doen we eigenlijk niet in installaties...

**ROTTERDAM**



**DE FABRIEK VAN SCHWEERS IS WEER IN GEBRUIK GENOMEN!!!**

B. & W. Schweers kan circa 100 eigen medewerkers inzetten, waarvan velen met een hogere technische opleiding. Zij beschikken over een grondige ervaring en hebben een uitstekend inzicht in alle aspecten van de moderne installatietechniek.

de installatie, de scherpe prijs-kalkulatie, de zorgvuldige montage, de snelle oplevering en de royale nazorg. Kortom, op ons kunt u rekenen als een betrouwbare partner voor de levering van kwaliteitsproducten.

leerde productiebedrijven. Eerst goed naar de klant en adviseur luisteren, dan alle problemen op de tekentafel oplossen en daarna pas bouwen. Dat zijn onze regels. En de praktijk bewijst ons gelijk.

Na ruim een jaar leegstand is de fabriek van Schweers aan de Mathenesserdijk nrs 410 ABC t/m 418 (even nummers) weer in gebruik genomen. Dit maal als woonruimte, atelier-, kantoorruimte, ruimte voor kleine werkplaatsen en ruimte voor politiek-culturele activiteiten. Oude bedrijfspanden komen leeg omdat bedrijven en winkels wegtrekken uit de oude wijken of failliet gaan, zoals Schweers. Het centrum van Rotterdam wordt volgebouwd met dure glimmende torenflats, volgestouwd met personal computers. Voor goedkope woonruimte is in het centrum al helemaal geen plaats meer. Buiten het centrum blijven veel oude bedrijfspanden leeg staan en verkrotten tot ze met de oprukkende stadsvernieuwing gesloopt worden. Er verrijzen cleane woonwijken met te hoge huren. In deze wijken wordt het onmogelijk gemaakt om nog goedkope werkruimte te krijgen. Een karakteristiek element van de stad, een vermenging van wonen en werken, verdwijnt. Er ontstaan wijken waarin je alleen nog maar kunt slapen. Wij hebben geen zin ons hieraan aan te passen. Wij hebben onze eigen plannen. Daar hebben we geen arbeidsburo, banenplannen en instellingen voor nodig. Veel mensen moeten zich nu met hun initiatieven op achterkamertjes en zolders behelpen, er is grote behoefte aan goedkope woon- en werkruimte. Daarom zijn we begonnen in de fabriek van Schweers!

## B & W Schweers

... al meer dan 60 jaar een vertrouwde naam in de installatiewereld. Op vele vakgebieden:

- energievoorziening d.m.v. aggregaten
- installatiewerken in meest uitgebreide zin op het gebied van licht-, kracht- en zwakstroominstallaties in de utiliteitsfeer
- terrein- en sportveldverlichtingen
- meet- en regeltechniek
- waterzuiverings- en dialyseinstallaties
- beveiligingsinstallaties tegen brand en inbraak
- bliksembeveiligingsinstallaties
- kathodische bescherming en aarding

en andere op deze en volgende pagina's genoemde onderwerpen. B. & W. Schweers installeert vrijwel alles, behalve schepen en woningbouw. Een doelbewuste specialisatie op het gebied van utiliteit en bedrijven. Maar zeer veelzijdig en soms zeer specialistisch. Zo is B. & W. Schweers in Nederland van de

het de Edelachtbare Heer President van de Arrondissementsrechtbank te Rotterdam, recht doende in kort geding, behage bij vonnis, voorzover de wet zulks toelaat uitvoerbaar bij voorraad en zo-

De vestiging in Rotterdam beslaat ca 3000 m<sup>2</sup> met een werkplaats voor het vervaardigen van konstruktiewerk, bijbehorend magazijn en spuitcabine; een werkplaats voor het vervaardigen van hoofd- en onderverdeelinrichtingen, montage

nodig op de minuut en op alle dagen en uren, gedaagden te veroordelen onmiddellijk, althans binnen twee dagen na betekening van het in dezen te wijzen vonnis - althans binnen een bij het vonnis te bepalen termijn - de bedrijfspanden met ondergrond en erf, staande en gelegen te Rotterdam aan de Mathenesserdijk nrs. 410 ABC t/m 418 (even nummers) te Rotterdam, te ontruimen met al het hinnen en de hinnen, daaronder begrepen diegene die zich in plaats van gedaagden daarin zullen bevinden, met al hetgene, dat zich van hunnentwege daarin

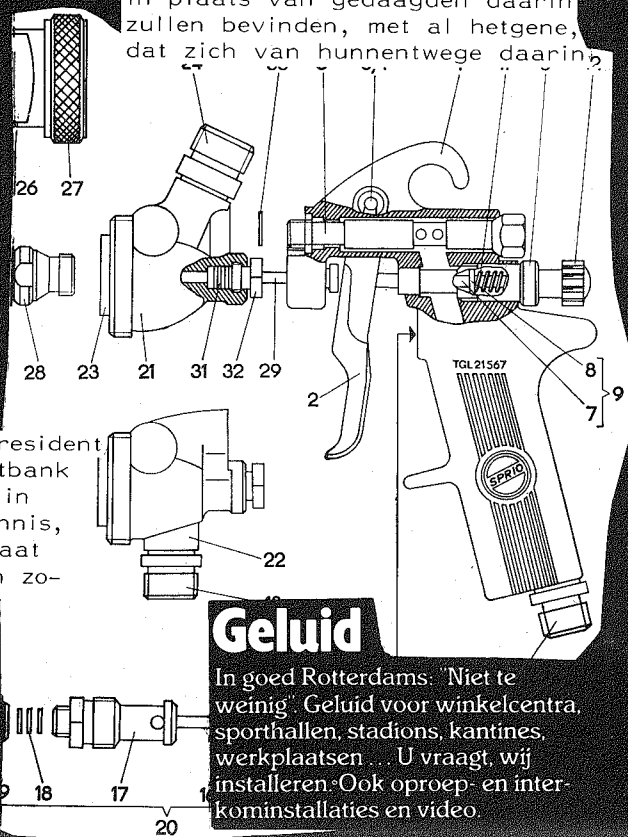

## Geluid

In goed Rotterdams: "Niet te weinig". Geluid voor winkelcentra, sporthallen, stadions, kantines, werkplaatsen... U vraagt, wij installeren. Ook oproep- en intercominstallaties en video.

## Deze antikraak consoles gebruikt GTI in Osdorp.

RC 33-38



RC 33-35

Heeft u net gebouwd of gehuurd? Geen nood, ook daarvoor maken we gaarne een airconditioning en/of ventilatieplan. 3-53

RC 33-38/RC 48-53

RC 33-5 HINGE BOLT - HB 1

Dievenklauwen HB 1, aangebracht op de scharnierzijde van de deur zorgen voor een betere inbraakbeveiliging voor naar buiten draaiende deuren.

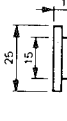

max. 38 mm voor RC 33-38  
max. 53 mm voor RC 48-53

max. 55 mm  
min. 33 mm

8,5  
verrijke  
verstelbaarheid 22 mm

Een jonge afdeling maar met veel know-how. Zowel voor nieuw-

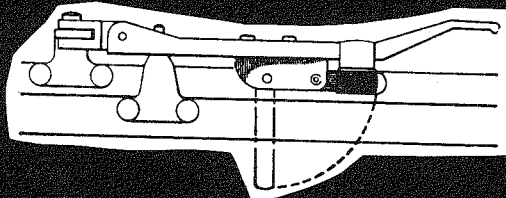

FM 68

MAAK VAN UW HUISDEUR EEN

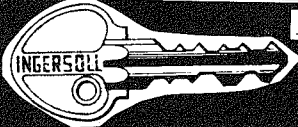

KLUISDEUR!

De fabriek schijnt vorig jaar al eens gekraakt te zijn geweest door een stel kunstmakers die het weer verlaten hebben. De ontruimingsprocedure liep gewoon door en werd verloren (niet zo vreemd als je helemaal niet op komt dagen).

B&W Schweers bv is begin '86 failliet gegaan. De fabriek is nu in handen van een curator (mr. drs. HPJ Ophof) en die vraagt er vier ton voor. Die prijs schijnt nog omlaag te gaan. Een koopje dus!

Voorlopig zoekt de fabriek naar goedkope arbeidskrachten om af te breken, puin te ruimen en op te bouwen. Uit de 214de Peteroliehaven: "We vragen daarom iedereen die wil helpen om langs te komen en mee te doen. Er wordt (zolang het restaurant nog niet draait) iedere avond gekookt voor de klussers en bewoners. De prijs van de maaltijd wordt berekend naar het aantal mee-eters. Er is zat ruimte dus mensen die goeie ideeën hebben, bijv. een eigen werkplaats, kunnen terecht in de fabriek."

In het kraakcafé aan de Corverstraat is elke maandagavond een BINGO ten bate van DE FABRIEK. Hoofdprijs: een gratis dag klussen in de fabriek (fijn voor de lijn!) inclusief lunch.

De beschuldiging van Bureau Marconiplein, dat er sprake zou zijn van een illegale loterij, wordt door het kraakcafé-collectief ontkend.

## Paneelbouw

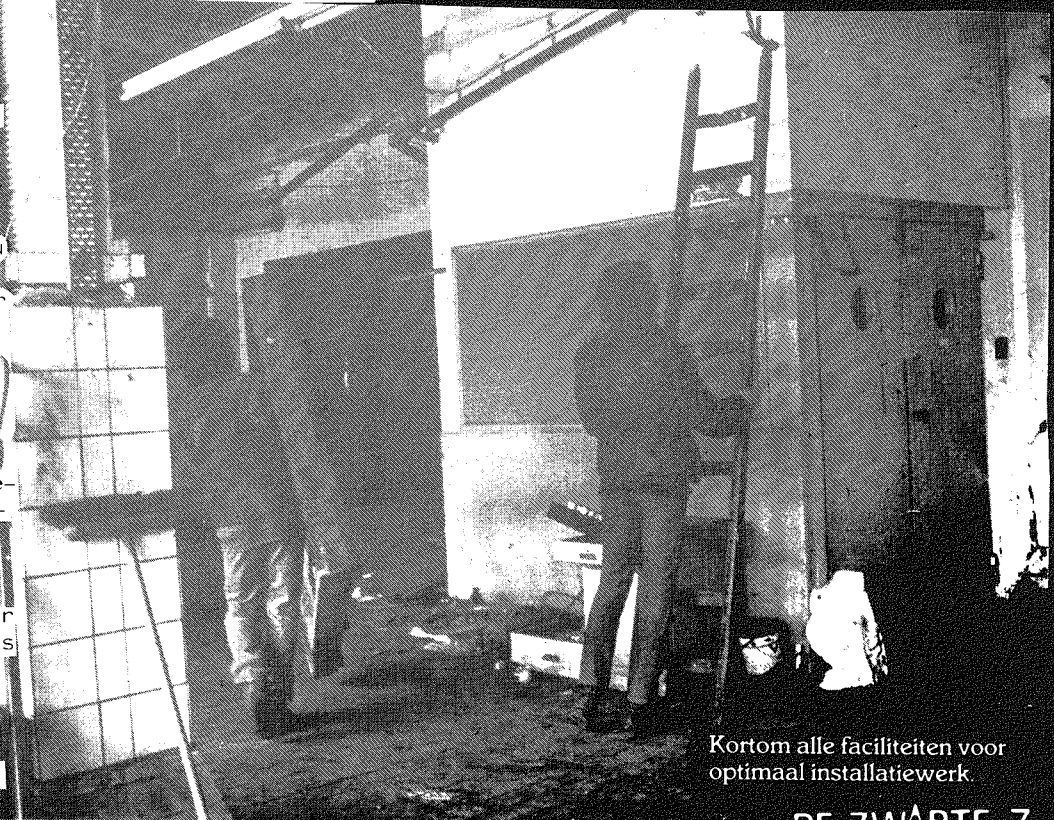

Kortom alle faciliteiten voor optimaal installatiewerk.

DE ZWARTE 7

het

bewogen

leven

van

# DOORSELE

"ongevalletjes" tijdens het bouwen

juli '72

Haarscheurtjes in het reaktorvat met als gevolg belangrijke vertraging in de aflevering

okt. '72

een met 500 ton mosselen volgegroeide koelwaterinlaat, waardoor de konventionele centrale moest worden stilgelegd

dec. '72

Gedeputeerde Staten van Zeeland zien geen reden, ondanks 4000 ingediende bezwaarschriften de kerncentrale niet op te starten. Wel wordt toegegeven dat de bouw van een tweede centrale zal moeten worden onderzocht

juni '73

het grootste ongeluk: vergunning verleend door de minister van Economische Zaken aan de PZEM om de centrale in werking te stellen. Hierna wordt de kerncentrale in 4 fases in gebruik gesteld. Op 4 juli wordt de eerste elektriciteit geleverd

ongevallen en ongevalletjes na in gebruik stelling

10 juli '73

een week na in gebruik stelling ontstaat al een brandje, doordat achter gebleven olie uit de montage-periode in het warmte-isolatiemateriaal van de hogedrukturbine was gedrongen

aug/sept '73

enkele ongeregeligheden na 2 maanden draaien:

- lekkages in het deksel van het reaktorvat
- een mankement aan de oververhitter in het turbinegebouw
- weer een oprukkend leger mosselen, dat zich verdringt voor de koelwaterinlaat

15 nov '73

verstopping van de toevoerpijpen van de koelwaterinlaat door wrakhout en ander vuil, gevolg: stillegging van de centrale

30 sept '74

Haarscheurtjes in ondersteuning van turbine

8 okt '74

radioactief water vloeit uit de centrale door een defekt mangatdeksel van één drukhouder; enkele dagen stil

25 nov '74

weer een lek van een mangatdeksel,

wederom enkele dagen stil

6 dec '76

brandje in bijgebouw archiefruimte, oorzaak: defekte TL-buis

10 jan '77

een straaljager stort neer op 5 km afstand van de centrale (bijna raak)

20 apr '79

enkele dagen stil wegens storing aan turbine

8 aug '79

wederom enkele dagen stil wegens storing aan turbine

19 nov '79

200 waterpijpjes aangetast door corrosie, vervanging: 30 miljoen gulden

20 mei '80

brand in transformator

21 & 25 mei '80

5 dagen stil door niet functioneren van een regelklep in het hoofdvoedingswatersysteem

3 juni '80

3 dagen stil als gevolg van een technies mankement (mini-meltdown?)

28 jan '81

bij de brandstofwisseling enkele pijpen in de stroomgenerator aangetast

4 mrt '81

opstart enkele dagen later door storing in veiligheidsklep

6 mrt '81

in een deel van het terrein onder de transportkraan van het reaktorgebouw, is radioactieve besmetting aangetoond

28 dec '81

5 dagen stil, lek door stukke lagerpakking van de hoofdkoelmiddelpomp, gevolg: wegvloeien van radioactief water

4 jan '83

1 dag stil (wat een gevaarlijke noodstops allemaal!) wegens lek door stukke pakking in één van de reinigingskringen

18 mrt '83

1 week stil wegens een stoomlekkage, gevolg: ontsnapping van licht-radioactieve stoom

9 apr '83

ontsnapping van een wolkje (?) radioactieve waterdamp, roestvorming in enkele klepjes; 1 maand stil

23 apr '83

weer enige tijd stil ivm. uitgebreide controle

1983

9 maanden gedraaid met een ernstig defekt aan het beveiligingssysteem

22 jan '84

stil wegens droogvallen van koelwatersysteem bij zeer lage waterstand

20 juli '84



# Wat fijn

een

geweldloze

blokkade

1 week stil wegens lekkage in de pijpen van de zeewaterkondensators, schade: enkele honderdduizenden gulden  
8 aug '85  
ontsnapping van stoom bij opstarten als gevolg van een niet goed sluitende pakking

Volgens een rapport van de kernfysiese dienst zijn er 7 storingen in 1985 geweest (dus waar zeur je nou over?).

Info o. a. afkomstig van het landelijk Anti-kernenergie-archief.  
Adres: Stephensonstr. 15 Ede  
Elke donderdag open van 13 - 21 uur  
Tel. 08380-21414  
Medewerkersters gevraagd!!!

NOOIT MEER TSJERNOBYL:  
BORSSELE DICHT !!!!

24, 25 & 26 april 1987

## Het programma

Er zijn 13 blokkadepunten, die waarschijnlijk per regio worden verdeeld; ook het tentenkamp, dat 24 april wordt ingericht, zal in regio's worden verdeeld.

Het blokkadeschema werkt als volgt  
25 april :10.00-16.00 eerste ploeg  
          16.00-22.00 tweede ploeg  
26 april :22.00-03.00 derde ploeg  
          03.00-08.00 vierde ploeg  
          08.00-14.00 laatste ploeg

Een van de te blokkeren poorten zal een 'vrouwenpoort' zijn, ook een gedeelte van het kamp zal alleen voor vrouwen zijn. Ook is er voorzien in een arrestantengroep en EHBO. Al deze zaken en andere komen uitgebreid aan de orde in het axiehandboek.

Om 12.00 uur begint de demonstratie die de blokkades zal komen ophalen. 14.30 vindt er een afsluitende manifestatie plaats.

Voor alle verdere informatie over de dagen kun je het sekretariaat aanspreken:

Sweerts de Landasstraat 73  
Arnhem  
085-514957 (ma, di, vr 14-17.00 uur)  
Giro 2272206 t.n.v. Nooit meer Tsjernobyl, Arnhem

"Het is mogelijk dat mensen, op momenten dat het niet was afgesproken, om wat voor reden dan ook geweld gaan gebruiken of daartoe oproepen. Probeer als je je daartoe in staat voelt, zoveel mogelijk met hun in kontakt te komen en hen te kalmeren; of maak ruimte voor mensen die dat wel kunnen. Als dat niet lukt, en het gaat om een enkeling, probeer die enkeling dan te isoleren van de rest van de groep; ga met je vier- of vijfen met je armen om elkaars schouders om hem/haar heen staan, en voer hem /haar zo rustig mogelijk af. Blijf erbij tot hij/zij gekalmeerd is. Als hij/zij tijdens het afvoeren om hulp gaat schreeuwen probeer hem/haar dan te overschreeuwen. Het kan nuttig zijn een dergelijke techniek alleen met vrouwen toe te passen, omdat dan onnodig 'mannetjesgeweld' voorkomen wordt. Gaat het om meer relschoppers, ga dan 'en bloc' zitten en probeer de zaak bespreekbaar te maken"  
(aktiehandboek dodewaard 1980)

"Voor het totaal van de aktie geldt dat we met ons allen moeten proberen een kracht te vormen. Eenheid in een beweging heeft een sterkere uitstraling naar buiten toe dan verdeeldheid. Eenheid geeft ook een groter solidair gevoel onderling, solidariteit die we hard nodig hebben. Eenheid op het moment van de aktie betekent misschien voor sommigen dat ze compromissen moeten sluiten. Soms betekent het dat je een stukje van je eigenheid moet opofferen aan het grotere geheel van de aktie, je zou minder of juist verder willen gaan in je aktiemiddelen bijvoorbeeld. Bedenk dan dat je gekozen hebt om aan een massale aktie mee te doen, en dat iedereen nu eenmaal niet dezelfde is en een andere achtergrond en een ander aktieverleden kan hebben. Als je nu al weet dat je dit niet kunt of wilt en dat je ten alle tijde alleen je eigen aktie voeren wilt kun je misschien beter nu niet komen en je eigen aktie voeren op een ander moment. Dat voorkomt frustaties bij jezelf en je mede aktievoerdersters."  
(aktie-klopedie woensdrecht 1984)

BORSSELE APRIL 1987 : ??????

24-25 en 26 april vindt er een blokkade plaats van de kernsentrale bij Borssele, met natuurlijk bijbehorende manifestatie, demonstratie, tentenkamp, affijn, het hele sirkus. Vergelijkbaar met de blokkades in Dodewaard en woensdrecht. En weer es 'in principe geweldloos' Ik zie het alweer helemaal voor me. Heftige tegenstellingen tussen 'gewelddadigen' en 'geweldlozen', ruzies, distantierungen, persgroepen die zich in alle mogelijke bochten wringen om vragen over geweld gesteld door de burgerlijke media te ontwijken, en natuurlijk wordt dit alles weer aangegrepen om de 'beweging' te splitsen in goede, vredelievende, oprechte aktievoerdersters en relschoppend tuig. Er is nix veranderd, er wordt nog steeds om de hete brei heen gedraaid.

Een massale aktie, in dit geval de blokkade van Borssele, die in principe geweldloos moet zijn is een illusie door haar innerlijke

tegenstrijdigheid. De aanwezigheid van de kernsentrale plus haar bewakers en de onderliggende belangen die daarmee gediend worden is op zich al een geweldssituatie. Daarnaast is er een steeds groter wordende groep mensen die bewust hun eigen leven in eigen hand nemen, en de door hun geschikt gevonden axievorm niet laten intomen door de spelregels van de staat of door de ordetroepen van de basisgroepen. De discussies, scheuringen, frustaties etc die altijd schijnen op te treden als er geweld wordt gebruikt, ontstaan juist doordat van te voren om het geweldsvraagstuk heen wordt gedraaid, en de discussie zich sowieso op het verkeerde nivo afspeelt. De geweldloosheid die uitgedragen wordt en koste wat het kost gehandhaafd moet blijven, valt (naast de principieel passivistiese houding) te herleiden tot 1. het effect op de publieke opinie, en 2. de verbreding van de beweging.

## 1. HET EFFEKT OP DE PUBLIEKE OPINIE

Wat hier in feite wordt gesteld is dat geweld gebruikt door actievoerdersters een negatief effect heeft op de publieke opinie, zoals die wordt uitgedrukt in de massamedia. Waar het echter werkelijk om gaat is de onderliggende po-

litieke gedachte, namelijk de rol en het belang dat aan de publieke opinie wordt gehecht, en daarmee samenhangend, het nog steeds aanwezige vertrouwen in de redelijkheid van (de spelregels van) het siesteem. De wil om te breken met het siesteem is nog niet aanwezig. Juist rond het vraagstuk van geweld worden die tegenstellingen duidelijk; het heeft te maken met het al dan niet accepteren van het geweldsmonopolie van de staat, en met het bovengenoemde vertrouwen in de redelijkheid van het siesteem en haar vertegenwoordigers.

### WAT IS HET VERSCHIL TUSSEN EEN DEMONSTRATIE EN EEN BLOKKADE

Bij oproepen voor blokkades en aanverwante axievormen wordt vaak gewezen op het feit dat ondanks dat de meerderheid van de bevolking... ondanks de massale demonstraties... ondanks de laatste opiniepeilingen... de regering en het parlement toch iets anders doen. Vaag klinkt het besef door dat er toch iets mis is, dat er blijkbaar toch iets van dwang nodig is wil er naar je geluisterd worden, een meerderheid van de bevolking en overtuigende argumenten is niet genoeg. Feitelijk wordt daarmee het vertrouwen in de parlementaire democratie opgezegd, want

dat sprookje zegt nou net: er was eens een volk dat op basis van uitwisseling van argumenten tot een meerderheids standpunt kwam waaraan gevolg werd gegeven. Maar de consequenties van het opzeggen van het vertrouwen in de parlementaire democratie worden niet doorgetrokken als er dan voor wordt gekozen een blokkade in principe geweldloos te houden. Je legt je dan neer bij de reactie van de overheid (gelegitimeerd door die parlementaire democratie waar in het vertrouwen net was opgezegd) op jouw actie; tegen die beslissing is verzet dan blijkbaar niet gerechtvaardigd. Een geweldloze blokkade (net als andere vormen van burgerlijke ongehoorzaamheid) hinkt op twee gedachten: je kiest voor een niet toegestane actieform omdat je niet meer gelooft in de werking van de legale, democratische fopspenen, kortom je houdt je niet meer aan de spelregels; als de overheid dat echter niet zo kan waarderen (raar hè) en haar geweldsapparaat loslaat, wordt dat wel geaccepteerd.

## 2. VERBREIDING VAN DE BEWEGING :

Verbreiding van de beweging lijkt vooral een kwantitatief ingevuld begrip te zijn. Wederom het meerderheidsidee waardoor veranderingen tot stand zouden kunnen komen. Vergeten wordt dat niet alleen de kwantiteit van verzet telt, maar ook- of juist- de kwaliteit

van verzet. De aantallen op zich hebben een signaalfunctie; het zegt nix over de effectiviteit van verzet. 'verbreiding van de beweging' heeft te maken met perspectief. Het perspectief van verzet wordt niet bepaald door het aantal mensen dat verzet pleegt, maar door het resultaat van het verzet; dat bepaald de mobiliserende werking van verzet.

### EEN REL IS TOCH PUUR EN ALLEEN EEN AXIEMIDDEL WAAR VOOR JE KIEST

De tegenstelling geweld-geweldloos is (wederom afgezien van de principieel passivistiese stellingname) een door de staat gedikteerde tegenstelling. De aanvaardbaarheid van geweld is een politieke keuze, vloeit voort uit een analyse over de mogelijkheden en het perspectief van verzet. Op dat nivo zou de discussie zich moeten afspelen. Verzet, opgevat als de wil om daadwerkelijk iets te veranderen als uitgangspunt, zonder de discussie te laten bepalen door de kaders en de spelregels van een siesteem waarin het vertrouwen is verdwenen.

### HOE VERDER

Die politieke keuzes moeten van elkaar geaccepteerd worden, de verschillende vormen van verzet kunnen goed naast elkaar, en tegelijkertijd plaatsvinden, uitgaande van de gedachte dat voor hetzelfde doel wordt geknakt. Dodewaard '81 is het praktische bewijs dat het kan, in Duitsland gebeurt het elke week. Laten we zelf bepalen wat wel of niet mogelijk is.

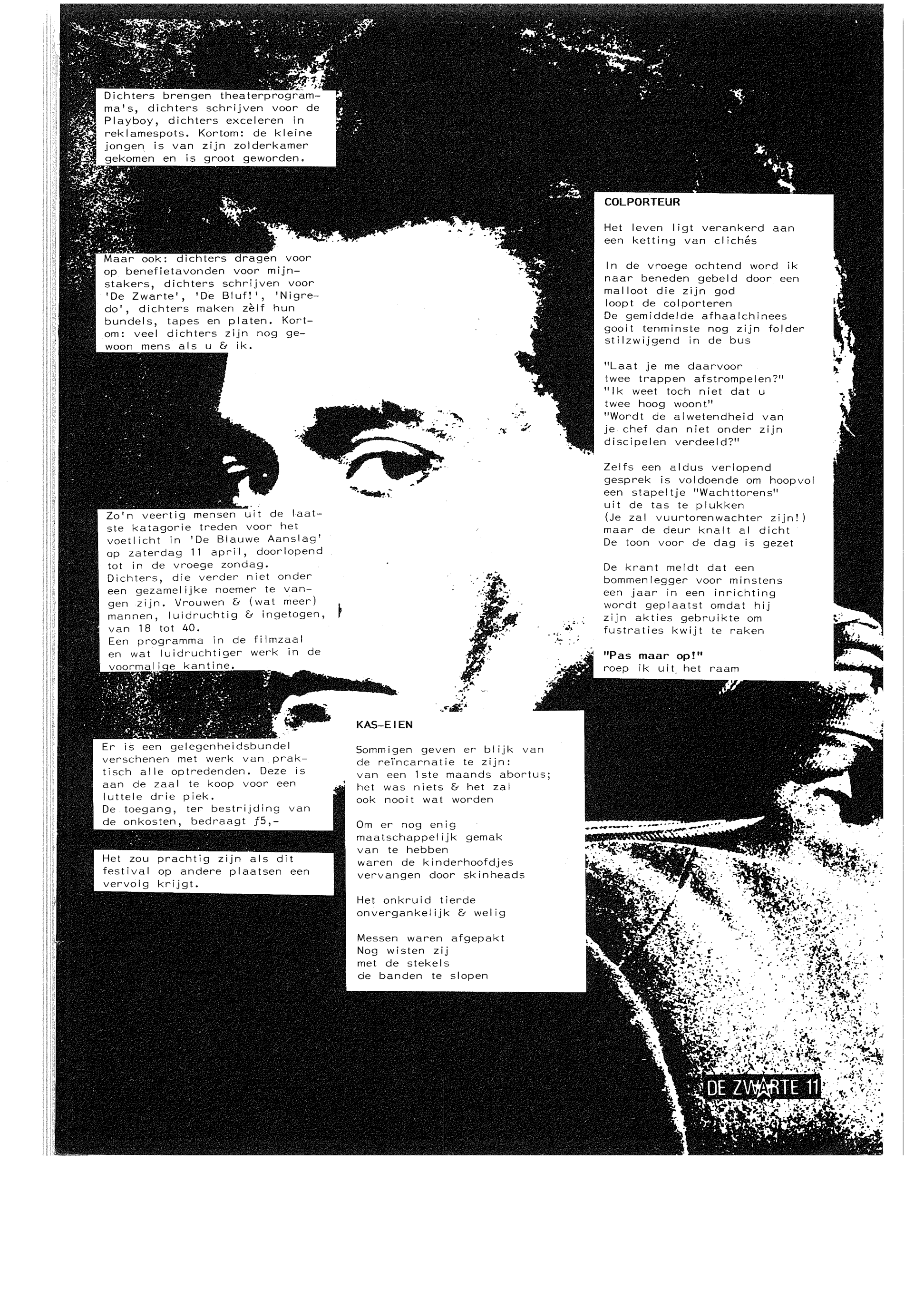

Dichters brengen theaterprogramma's, dichters schrijven voor de Playboy, dichters excelleren in reclamespots. Kortom: de kleine jongen is van zijn zolderkamer gekomen en is groot geworden.

Maar ook: dichters dragen voor op benefietavonden voor mijnstakers, dichters schrijven voor 'De Zwarte', 'De Bluf!', 'Nigredo', dichters maken zelf hun bundels, tapes en platen. Kortom: veel dichters zijn nog gewoon mens als u & ik.

Zo'n veertig mensen uit de laatste katagorie treden voor het voetlicht in 'De Blauwe Aanslag' op zaterdag 11 april, doorlopend tot in de vroege zondag. Dichters, die verder niet onder een gezamenlijke noemer te vangen zijn. Vrouwen & (wat meer) mannen, luidruchtig & ingetogen, van 18 tot 40. Een programma in de filmzaal en wat luidruchtiger werk in de voormalige kantine.

Er is een gelegenheidsbundel verschenen met werk van praktisch alle optredenden. Deze is aan de zaal te koop voor een luttele drie piek. De toegang, ter bestrijding van de onkosten, bedraagt f5,-

Het zou prachtig zijn als dit festival op andere plaatsen een vervolg krijgt.

#### KAS-EIEN

Sommigen geven er blijk van de reïncarnatie te zijn: van een 1ste maands abortus; het was niets & het zal ook nooit wat worden

Om er nog enig maatschappelijk gemak van te hebben waren de kinderhoofdjes vervangen door skinheads

Het onkruid tierde onvergankelijk & welig

Messen waren afgepakt  
Nog wisten zij met de stekels de banden te slopen

#### COLPORTEUR

Het leven ligt verankerd aan een ketting van clichés

In de vroege ochtend word ik naar beneden gebeld door een malloot die zijn god loopt de colporteren  
De gemiddelde afhaalchinees gooit tenminste nog zijn folder stilzwijgend in de bus

"Laat je me daarvoor twee trappen afstropelen?"  
"Ik weet toch niet dat u twee hoog woont"  
"Wordt de alwetendheid van je chef dan niet onder zijn discipelen verdeeld?"

Zelfs een aldus verlopend gesprek is voldoende om hoopvol een stapeltje "Wachttorens" uit de tas te plukken (Je zal vuurtorenwachter zijn!) maar de deur knalt al dicht  
De toon voor de dag is gezet

De krant meldt dat een bommenlegger voor minstens een jaar in een inrichting wordt geplaatst omdat hij zijn akties gebruikte om frustraties kwijt te raken

"Pas maar op!"  
roep ik uit het raam

## GRONINGEN

In de nacht van 20 maart zijn bij 't kantoor van de Hollandsche Beton Groep aan de Ubbo Emmiusingel 51, de ruiten ingegooid en de inboedel met verf besmeurd. Op de straat ervoor werd HBG=oorlog geschilderd. De aktie verliep niet vlekkeloos. Zes mensen werden opgepakt en vervolgens op het politieburo 2 uur vast gehouden. In die tussentijd werden onder dwang foto's gemaakt. Er wordt nog overwogen of er een aanklacht ingediend gaat worden. Hierbij de verklaring van de aktie.

### KOMMUNIKEE

Groningen, 20 maart 1987  
Vandaag voeren wij actie tegen het militarisme en met name de plaatsing van kruisraketten. Wij voeren actie omdat het militaire systeem (kruisraketten) er medeverantwoordelijk voor is, dat er nog steeds "elke 3 seconden één kind sterft van de honger".  
Deze keuzes zijn gemaakt vanuit economische belangen (dus een kleine groep die beheer over geld heeft) en niet vanuit de belangen van de massa's bv, de derde wereld.  
Naast dit onttrekken van dit geld aan de massa is het plaatsen van kruisraketten ook een bedreiging voor de totale mensheid omdat het wapens zijn die door hun "kwaliteiten" een kernoorlog dichterbij brengen.

Er zijn zeer vele (multi-nationale) ondernemingen die aan boven beschreven proces meewerken. Vandaag hebben wij ervoor gekozen om één bedrijf uit een lange rij van "foute" ondernemingen aan te pakken; namelijk de H.B.G. (voor een lange reeks voorbeelden, waarom de H.B.G. "fout" is, zie verderop).  
Wij doen deze actie bij de Hollands Beton Groep omdat dit bedrijf meewerkt aan de bunkerbouw in Woensdrecht. Verder vervult zij een belangrijke rol in het realiseren van die plaatsing van kruisraketten en daardoor de militarisering van de gehele maatschappij. Dit gebeurt

vanuit dezelfde economische belangen, die niet alleen ongelijk zijn, maar zelfs in strijd met de fundamentele belangen van de bevolking. Het bedrijfsleven speelt een belangrijke rol in de militarisering van de maatschappij, omdat het produceren van wapentuig e.d. binnen het kapitalistisch systeem meer geld opbrengt dan het produceren van een menswaardig bestaan.

Wij doen deze actie gericht op publiekheid, omdat wij iedereen willen laten zien waar dit bedrijf dus voor staat (zie verderop).  
De actie is daadwerkelijk gericht op effectiviteit, omdat de enige plaats waarop het bedrijfsleven te raken is,

en gedwongen kan worden haar beleid te wijzigen, als zij in haar portemonnaie getroffen wordt.

WIJ EISEN DAN OOK VAN DE HOLLANDS BETON GROEP DAT ZE ONMIDDELIJK STAKEN MET DE BOUW AAN MILITAIRE PROJECTEN, EN MET HUN WERKZAAMHEDEN IN ZUID-AFRIKA.

- grootste kollaboratiezaak in bezettingstijd
- militair project in Saoedi-Arabia, met zeer slechte arbeidsomstandigheden
- in Nederland zelf een zeer slecht sociaal beleid (vraag ex-werknemers/sters van Nederhorst maar eens)
- een dochterneming H.A.M. houdt zich bezig met utiliteitsbouw, woningbouw, metaalconstructies en installaties, wegebouw en natte waterbouw in Zuid Afrika. Hun antwoord op protesten hierover: "investeringen en werkzaamheden in Zuid Afrika zijn niet in strijd met de ethische maatstaven van de H.B.G."

- de bouw van kerncentrales
- de bouw aan militaire projecten, o.a. Woensdrecht

Dit is maar een klein greep van hun "foute" activiteiten, voor meer informatie, raadpleeg "Nederland investeert in apartheid", De Zwarte nr.70 en "De top-elite van Nederland" door Jos van Hezewijk

20 maart 1987

## DENEMARKEN

### KOMMUNIKEE

In zuid-afrika heerst een fascistische clan. Dat willen wij niet vergeten, hoewel er een absolute censuur is uitgeroepen. Wij willen dat die censuur haar doel voorbij schiet. De zwarte bevolking van zuidelijk afrika kan zich alleen met internationale ondersteuning bevrijden van de blanke fascistische clan en de multinationale bedrijven, die 't gehele sponsoren en dikteren. Niemand zal dáár ook maar de hoop koesteren dat een geallieerde invasiemacht de bevrijding van het fascisme brengt, zoals in '44-'45 in W-Europa. De Navo en het Warschau-pact hebben andere plannen voor de toekomst.  
De enige strategie met overwinningskansen is om de economische pijlers van dat systeem te destabiliseren. dan kan nl. de onderdrukking niet meer betaald kan worden. De economische pijlers van de zuid-afrikaanse blanken berusten op de kapitaalstromen van multinationale bedrijven. Beslissingen over 's lands economie, dus 's lands toekomst, worden ver weg in de kantoren van de moederbedrijven genomen. Onbereikbaar voor de zwarte bevolking, maar voor ons vlakbij, letterlijk om de hoek.  
In de hele wereld, en ook in West-Europa strijden mensen tegen apartheid, geldzucht en vervreemding.  
De afgelopen nacht hebben we in Denemarken multinationals met een nederlands moederbedrijf aangepakt en in Amsterdam, Baarn en Naarden drie Deense kantoren. Bedrijven met een vestiging in Zuid-Afrika: 24-3-1987

-Novo Industrie BV (a'dam)  
Een multinationale die pillen en enzymen produceert. Een van de meest toonaangevende bedrijven voor de produktie van enzymen voor industrieel gebruik. Met fabrieken in Denemarken, Frankrijk, Canada, Japan, Zwitserland, Zuid-afrika en de VS en met dochtermaatschappijen in tal van andere landen.  
Novo neemt ook deel aan het strategische Eureka-project verricht research op 't gebied van genenmanipulatie en geavanceerde computerapparatuur. Novo is berucht omdat ze ondanks hevige protesten kunstmatige organismen in de vrije natuur uitzet, terwijl niemand kan onderzoeken wat de risico's en gevaren zijn; slechts Novo bezit de juiste know-how.  
-The East-Asiatic Timber BV (Baarn). Dochterbedrijf van de multinational 'Det Øst-asiatische Kompagni'. Een concern met verschillende takken in handel en industrie plantages en scheepvaart. ØK bezit 119 fabrieken en 125 dochterbedrijven, verspreid over de hele wereld. Het is één van de grootste multinationals in Denemarken. Hun strategie was altijd al van een imperialistische karakter: het steeds weer ontdekken en ontwikkelen van nieuwe afzetmarkten in de wereld.  
In augustus 1985 is het hoofd kantoor van ØK aangepakt door een groep van 35 mensen met stenen, verf en stinkzuur.  
- Berendsen (Naarden), van Sophus Berendsen a/s. Een concern met de takken elektronica, tele-communicatie, een ingenieursburo, dienstensector. Met als grootste dochterbedrijf 'Rentokil'

chemicaliën en bestrijdingsmiddelen  
Een boycot is tot nu toe niet erg effectief geweest in de destabilisatie van de Zuid-Afrikaanse economie. Hoe kan het ook anders als de schuldige multinationals en politici zelf hun straf mogen bepalen. Op alle mogelijke slinkse manieren blijven de kapitaalstromen doorgaan. Veel andere multinationals getroosten zich niet eens meer de moeite en gaan gewoon door met investeren. Juist Denemarken toont het failliet van de boycotmaatregelen, aangezien regelmatig duidelijk wordt dat deense schepen munitie, explosieven en brandstof naar Zuid-Afrika vervoeren, terwijl er juist een totale handelsboycot door de regering is rondgebazuind.  
De verraderlijke schijnheiligheid van de sociaal-democratie. Deze bedrijven en de politieke beslissingen zijn multinationalaal van karakter (EEG Navo, etc.). De machteloosheid zal toeslaan als we dat niet onderkennen. Maar we stellen ons niet tevreden met een boycot van onze "eigen" nederlandse Shell, om een voorbeeld te geven. Dat bied geen enkel perspectief op de weg naar bevrijding. Het daadwerkelijke vertrek van alle multinationals uit Zuid-Afrika kunnen we alleen maar afdwingen door een vastbesloten golf van sabotage-acties. Direct, militant, boycot of blokkade. Het vult elkaar aan en werkt grensoverschrijdend.

VRIJHEID EN ZELFBESCHIKKING  
VOOR HET ZUID-AFRIKAANS VOLK  
Internationalistas  
Paseremos

# Uitnodiging voor het forum

van 11 april a.s. in het

## Diskussiethema:

jongerenhuisvesting in de vorm van woongroepen, eventueel combinatie wonen/werken, in de gemeente Beverwijk.

Een initiatiefgroep, voornamelijk bestaande uit mensen van de plaatselijke kraakbeweging, heeft de koppen bij elkaar gestoken en organiseert op zaterdag 11 april een manifestatie onder het motto "Na ons de zondvloed". Tijdens dit evenement willen we een forumdiscussie laten plaats vinden, om 's middags 14.00 uur, tussen een aantal mensen uit de plaatselijke politiek en belangengroepen over het bovenstaande thema. Uw aanwezigheid en inbreng is dan ook van wezenlijk belang.

Al jaren zijn groepen mensen bezig in het IJmond met het voornoemde onderwerp. Veel plannen zijn hieromtrent geopperd, slechts een klein deel is gerealiseerd. Eén van de initiatieven in deze richting is de woongroep in het voormalige Emma kinderkuis te Wijk aan Zee.

Bij deze brief is een discussiestuk gevoegd die als leidraad voor de forumdiscussie kan dienen. Wij willen met U a.h.w. een reis door de toekomst gaan maken inzake het jongerenhuisvestingsbeleid.

Plaats van het gebeuren: EMMA, de rand van Nederland, Rêlweg 59, Wijk aan Zee. Telefoon 02517-5100.

Met vriendelijke groeten, Eric, namens de initiatiefgroep.

Discussiestuk voor het forum van 11 april a.s. in het Emmahuis te Wijk aan Zee.

In de huidige maatschappij zijn er jongeren die op een anderé manier willén wonen dan bv. in een flat of HAT-eenheid. Deze mensen kiezen uit ideologische en soms uit deels noodzakelijke overwegingen een socialere vorm van wonen en leven, in dit geval een woon-/werkgroep. Het probleem is dat veel woningen, bv. appartementen in flats, HAT-eenheden, éénsgezinswoningen, vaak te klein zijn voor de huisvesting van woon-/werkgroepen en het opkopen van grotere panden is voor jongeren vaak te duur. Hiermee komen dus diverse vormen van het traditionele huisvestingsbeleid in het geding.

Nu komen we voor de vraag welke rol de gemeente Beverwijk kan of wil spelen, door een beleid te voeren, dat dit soort alternatieve woonvormen mogelijk maakt. De gemeente zou zich tot doel kunnen stellen grote panden op te kopen, en als dat nodig is te renoveren, c.q. aanpassen, eventueel in samenwerking met de toekomstige bewoners-/stersgroep(-en). Door zelfwerkzaamheid vanuit de woon-/werkgroep en wat financiële overheidssteun, kan de later overeen te komen huurprijs per woon-eenheid laag blijven.

Het discussiethema is zoals voornoemd in het kader van de alternatieve jongerenhuisvesting (permanente huisvesting), en dan m.n.

gericht op woongroepen waar eventueel de mogelijkheid bestaat van een combinatie van wonen en werken. Dit onderwerp willen we in een breder perspectief plaatsen.

In de IJmond is er percentueel gezien een relatief groot aantal woningzoekenden onder de bevolking. Onder die groep woningzoekenden bevinden zich ook veel jongeren. Niet iedereen die als woningzoekende rondzwerft heeft de mogelijkheid om jarenlang als zodanig ingeschreven te staan. Vaak zijn deze jarenlang buiten beeld omdat er "urgenter" gevallen zijn. Zodoende blijf je met teveel woningzoekenden zitten. De onnodig lange leegstand en de speculaties van huiseigenaren rond panden zijn hier mede debet aan. Een ander belangrijk aspect is waar de gemeente de prioriteiten legt in haar bouwbeleid m.b.t. huisvesting.

Wat wordt het toekomstige vorderingsbeleid van de gemeente Beverwijk inzake panden die lange tijd leeg staan en panden die hun oorspronkelijke bestemming verloren hebben (bijv. het voormalige Emma-kinderhuis)? Om in de gesignaleerde grote behoefte aan woonruimte te kunnen voorzien zal ons inziens een radikaal ander beleid gevoerd moeten worden in Beverwijk. Het bouw en vorderingsbeleid zou toch het creëren van betaalbare woonruimte als prioriteit moeten hebben (waaronder alternatieve jongerenhuisvesting). Momenteel zijn jongeren in de IJmond vaak nog steeds in noodzaak om voor hen te dure woonruimte te huren of de illegaliteit in te duiken door onderverhuurde kamers te betrekken (meestal tegen absurd hoge woekerprijzen) of te kraken. Niet al te veel keus dus! Vooralsnog blijft het kraken in de IJmond (helaas) één van de weinige mogelijkheden om aan redelijke en betaalbare woonruimte te komen. Hopelijk komen er in de (nabije) toekomst wat meer en betere mogelijkheden bij opdat iedereen, via de legale weg, zijn/haar geschikte woonplek kan vinden.

## UITNODIGING!

"na ons de zondvloed"

11 APRIL: HET

Emma

LENTE-MANIFEST

OPENING: 13.00 UUR DOOR DE BURGERMOEDER: DOPING VAN DE ARK.  
KOFFIETAFEL  
HET PROGRAMMA DAT TOT IN DE NACHT ZAL DUREN HOUDT ONDER ANDERE IN:

- POEZIE EN PROZA VAN DIV. DICHTERS
- VINKENOOG EN TRAWANTEN
- TAMILIËS RESTAURANT
- EEN POLITIEK FORUM
- DIVERSE SPELEVENEMENTEN, ALLE LEEFTIJDEN.
- Pootjebaden
- PIRATEN EN KUNSTENAARS
- EXPOSITIE
- PERFORMANCES EN THEATER
- 6-KOPPIG MANNENKOOR
- VIDEO'S (ATAK) 'KRAAK DE LEEGSTAND' ETC.

'S AVONDS: -VERSCHILLENDE BANDS: JAZZ+GARAGE+EXPERIMENTEEL (D.A. FAT LORNA, UNIONMORBIDE)  
-SYNTHY+TRASH+RAP DISCO, MET SPECIALE EFFEKTEN.  
(OCEANLICHT)

Kinderen wordt gevraagd in piraten en zeemeerminnen outfit te komen, er is begeleiding aanwezig.



Emmahuis te  
Wijk aan Zee.

DE ZWARTE 13

## ingezonden 1

# RRF, het zwarte gat van de beweging

De konkrete feiten rond de opkomst en ondergang van het RRF zullen zo langzamerhand bij een ieder wel bekend zijn en zoniet dan moet de vorige Zwarte er nog maar eens op na gelezen worden. Die feiten zal ik hier niet herhalen.

De kritiek op het RRF is in de vorige Zwarte ook al aan de orde geweest en terecht. Er is een hoop kritiek te leveren. Kritiek op hun onvoorzichtigheid bij het vervoeren en leggen van hun bommen. Kritiek op hun onvermogen om duidelijk te maken waar ze mee bezig waren, zowel naar de mogelijke sympathisanten (de Zwarte en de mensen die de Zwarte lezen), als wel naar het proletariaat waar ze voor op trachten te komen. De wijze waarop zij hun proces hebben gevoerd of laten voeren. Hun hele werkwijze was politiek, ideologies, strategies en tacties onvoldoende doordacht. Dit zou ze te vergeven zijn, sterker, dit is ze te vergeven, om redenen waar ik later nog op terug zal komen. Maar ook de Zwarte heeft wel eens stukjes geplaatst over de techniek van het vervaardigen van bommen en tijdontstekers. Ondoordacht?

Veel ernstiger is natuurlijk het feit dat ze Gerard erbij hebben gelapt op een wijze waar inderdaad de honden geen brood van lusten. Vrijwel onvergeeflijk. Niet helemaal, want er is weinig dat echt nooit vergeven kan worden. Bovendien zou ik van mezelf ook niet willen garanderen dat ik na een tijd in de cel niet onder de druk zou bezwijken. Ook dat is ook binnen het Haagsche gebeuren geen onbekend verschijnsel. Maar over verraden en verraders wil ik het hier niet hebben. Ik meen begrepen te hebben dat er elders in deze Zwarte daarover naar aanleiding van de affaire Amsterdam het een en ander gezegd zal worden. En ook ben ik benieuwd naar wat Gerard daar wellicht in een bijdrage van zijn hand over te zeggen heeft.

Terug naar het RRF.

Kritiek is nu geleverd. Maar is allesnegatief of is er wellicht een iets genuanceerder stellingname mogelijk.

Laten we een ding niet uit het oog verliezen. Hoe zwak zij hun activiteiten tot nu toe ideologies ook onderbouwd hebben, zij staan aan de goede kant.

Blijkens hun pamfletten, blijkens de keuze van objecten voor hun akties staan zij aan de goede kant. Oké, sommige vrienden zijn erger dan je ergste vijanden, maar het vraagt wel om een wezenlijk andere benadering. Laten we er gemakshalve van uit gaan dat de huidige situatie waarin deze samenleving zich bevindt er inderdaad een is van oorlog tussen Ons en Hen, ongenueanceerd, veel te schematies, maar als uitgangspunt wel duidelijk (en boven-

dien geeft de situatie in bijv. Nijmegen toch wel te denken in termen van oorlog).

Wat betekent deze benadering nu ten aanzien van het RRF. Eén ding zal duidelijk zijn, als groepen die bij Hen horen akties voeren, aanslagen plegen, dan zal er niet gepraat worden over de wijze waarop zij aktie voeren, over de fouten die zij wellicht maken. Hun uitgangspunt is fout evenals hun ideologie en in dat licht zullen hun daden beoordeeld en veroordeeld worden. Maar slechts als uitvloeisel van hun ideologie, wat dat is in feite wat bestreden moet worden en niet (althans niet in de eerste plaats) de symptomen, hun daden.

Gaat dit nu ook op voor het RRF. Nee, pertinent niet. Hun ideologie is niet voldoende doordacht, er zitten gaten in, hij is niet sluitend en wat al niet meer. Maar in essentie, in laatste instantie is het een ideologie die thuis hoort bij Ons. Dat betekent dat niet de ideologie onder vuur genomen moet worden, maar de uitwerking

daarvan. Niet: zij zijn fout. Maar: zij hebben fouten gemaakt. Dat betekent ook dat gekeken moet worden naar de vraag waar en waarom zij fouten gemaakt hebben. Natuurlijk, daar is contact voor nodig. En dat maakt het juist zo moeilijk. Want de mensen van het RRF waren niet makkelijk om mee om te gaan, juist door hun zwak onderbouwde uitgangspunten die daardoor wel wat dogmaties moesten worden. En heel in het algemeen geldt dit natuurlijk ook. Dit soort akties zijn natuurlijk heel moeilijk bespreekbaar te maken. Als Geert Mak in de NRC schrijft dat de kritiek op de RARA voor een deel berust op het feit dat zij hun methoden niet op "algemene" vergaderingen ter discussie stellen, dan zou je daar om kunnen lachen als het niet zo

triest was. Want het probleem is natuurlijk hoe je buiten je eigen harde kern respons kunt krijgen, verantwoording af kunt leggen. En discussie in de Zwarte had daarvoor een mogelijkheid geweest. Van de kant van de Zwarte zijn daar ook pogingen toe gedaan. Maar je kunt je afvragen of de uiterst (!) cyniese benadering die gekozen werd nu wel de meest geschikte en uitnodigende was naar mensen waarvan blijkbaar toch wel iets bekend was.

Even terzijde.

Het stuk in de vorige Zwarte hinkt namelijk toch wel enigszins op twee gedachten. Aan de ene kant wordt gesteld dat niet duidelijk was wie en wat ze waren. Maar aan de andere kant wemelt het stuk van de opmerkingen die de indruk geven dat er op zijn minst incidentieel kontakten waren. En als dat zo was, waarom zijn er dan geen duidelijker pogingen ondernomen iets met deze mensen te doen. Ook in de Zwarte, althans voor zover ik mij kan herinneren is van de kritiek die nu wordt gespuut nooit iets te lezen geweest. Welke lessen.

Ik stel dat het RRF tot onze kant behoort en dat dat onvermijdelijk betekent dat dat konsekwenties heeft voor de wijze waarop wij met hen en hun daden omgaan. Wij zullen lering moeten trekken uit deze affaire

om verschillende redenen:

- Het RRF heeft er recht op.
- Verdeeldheid helpt alleen de heersers.
- Iedereen maakt fouten, niet alleen het RRF, maar ook de beweging in zijn reacties of gebrek daaraan naar het RRF.

En zijn alle akties uit het recente verleden echt zo positief geweest als soms weleens wordt gesuggereerd. Er wordt nu nog met entoesiasme gesproken over de bom bij de Amro(?)bank op de Kneuterdijk en de daaropvolgende suggestie dat de brand op het ministerie van Justitie ook door de beweging was aangestoken. Toch hebben ook die suksessen (?) hun schaduwzijden. Kortom, niemand is foutloos.

- Je kunt ook niet ontkennen dat het RRF zijn nek heeft uitgestoken en zijn best heeft ge-

alleen voor onszelf, maar ook naar de mensen die mee willen doen en niet weten hoe. De les van het RRF zou kunnen zijn dat die mensen juist bescherming nodig hebben, niet alleen tegen de kit, maar ook tegen zichzelf. En een louter negatieve reactie zoals nu naar het RRF zou wel eens de uitwerking kunnen hebben dat mensen de fouten van het RRF niet zullen herhalen, maar dat zij ook hun positieve kanten niet zullen herhalen. Verzet plegen is positief en verdient aanmoediging. Hoe?

Ik weet niet of de Zwarte nu bij uitstek het middel is om een discussie op heel konkreet niveau te voeren over wat je met "nieuwelingen" aan moet. Je kan het de tegenpartij ook te gemakkelijk maken. Maar dat dit een probleem is dat alle aandacht verdient, zal duidelijk zijn. En laten we de leden van het RRF van nu af aan tenminste de Zwarte toesturen, zoals aan alle politieke gevangenen. Want dat zijn ze natuurlijk zondermeer.

K.

Laat honderd bloemen bloeien.

## ingezonden 2

### We voelen ons genomen

Naar aanleiding van een artikel in de Bluf over de Okeghem-affaire hoorde je uit diverse monden kritiek op dit axie-weekblad opdat zij de vuile was van de kraakbeweging niet openbaar zouden moeten maken. De mensen die dat het hardst schreeuwden, schrijven tegenwoordig het 'openbare' blad de Zwarte vol met vuile was, ietwat hypocriet.

We wilden al eerder reageren na lezing van het Okeghem-artikel in de Zwarte nr.70 eind jan. dit jaar. Onze haren rezen ons te berge bij het lezen van zoveel onzin bij elkaar, zoveel leugens dat we inhoudelijk maar op één manier konden reageren: stomzinnig. In de laatste Zwarte weer zo'n artikel, hierin gaat de anonieme schrijver/ster zelfs zover om het verradersaffiesje goed te praten, een affiesje dat de aftakeling van de amsterdamse beweging een jaar heeft doen versnellen. Men streeft naar een harde kern-kraakbeweging met goed getrainde lieden, allemaal met dezelfde revolutionaire visie. Prima hoor, zo'n club, maar misbruik

de kraakbeweging er niet voor. Laat de kraakbeweging een 'open' beweging blijven en organiseer je eigen radicale club los van de beweging, in plaats van die beweging kapot te maken. Dit wat de inhoudelijke kritiek betreft op de Okeghem-artikelen.

Wat we verder vervelend vinden is het feit dat mensen, druk aan de beweging timmerend in amsterdam, menen te moeten reageren via de Zwarte, een blad dat op geringe basis verspreid wordt in deze stad, door weinig mensen (nog) gelezen wordt.

Arrogantie ten top. Het begon allemaal in november '86 zoveel geruchten deden hier de ronde over onderzoeksteams, huiszoekingen met bivakmutsen, infiltranten. Enorme verontwaardiging binnen de scene, heftige kritiek op toegepaste onderzoeksmethoden door...ja, door wie eigenlijk? Bladen als Bluf en de Grachtenkrant deden hun uiterste best om mensen te pakken te krijgen uit het onderzoeksgroepje, om op die manier deze mensen een kans te geven hun argumenten op papier te zetten. Kinderachtig genoeg werden en worden de zonet genoemde bladen door het onderzoeksgroepje geboycot.

Op een massaal bijgewoonde stedelijke vergadering (150 mensen) wordt door iemand van het groepje, of namens het groepje, geschreeuwd dat 'men' niets te verklaren heeft. Men staat niet open voor kritiek, iedereen dient net zoals 'men' te denken. Wie kritiek heeft op het onderzoeksgroepje kan bestempeld worden als verraders-vriendje/vriendinnetje. Dit terwijl iedereen het er mee eens was dat er iets met Timo gedaan moest worden, wat precies kon in overleg gebeuren, in ieder geval in overleg met de buurt. Nu werd, bot gesteld, door een aantal mensen over de gragtegordel heen-gewalst, kennelijk was men bang dat anders hun heftige aanpak-methoden voor Timo bij-geschaafd zouden moeten worden. Achteraf wordt dan gesteld dat de gragtegordel niets deed met Timo.....mensen uit deze buurt zijn nauwelijks erbij betrokken.

Dan onze kritiek op de Zwarte aangaande haar redactionele beleid, we nemen gemakshalve aan dat hiervan enige sprake is.

In Zwarte nr. 67 (30nov'86) verschijnt het eerste artikel over de Okeghem-affaire, in dit geval schrijft een lay-outer van het blad dat hij moeite heeft met het ingezon-

daan. Alleen daarom al verdienen zij enige waardering. Want wat lijkt er eigenlijk gebeurd te zijn? Een paar mensen vonden dat ze niet langer langs de kant konden blijven staan, maar dat ze wat moesten doen. Ze zochten contact. Werden daarin afgewezen, ze werden niet opgevangen, ze bleven alleen staan maar gingen toch door. Daarbij maakten ze fouten. En nu wordt ze verweten dat ze die fouten maakten en dreigen ze weer alleen te blijven staan. Is dat de manier waarop wij met mensen omgaan die aan Onze kant staan?

Bovendien is hier nog iets veel essentieelers aan de hand.

Rekrutering is een groot woord. Veel te groot voor wat ik hier wil stellen. Maar het heeft er wel mee te maken. Wat doen wij als beweging, wat kunnen wij als beweging met mensen die op welke wijze dan ook aangeven niet langs de kant te willen blijven staan. Voor mij is de vraag met niet zo heel erg bekende mee te willen doen aan harde akties niet nieuw. En dat zal voor veel mensen die de geur van de beweging rond zich hebben hangen ook niet zijn. Maar wat doe je met die vraag? Hilariteit. Politie of naïviteit. Om eens wat termen uit de vorige Zwarte aan te halen. Als dat de reactie is, dan hebben zij al gewonnen. Als beweging en als individu hebben wij hier een taak. Niet

den 'klikspaan, boterspaan'-artikel. Deze lay-outer stelt terecht dat mensen buiten amsterdam weinig aan zo'n eenzijdig artikel hebben, daar ze de discussie die hier in de stad gevoerd werd en nog steeds wordt, niet hebben gevolgd. De Zwarte had voor dat nummer geen tijd genoeg om voor achtergrond-info te zorgen.

In Zwarte nr.70 (25jan'87) verschijnt het tweede artikel over de affaire, ingezonden door weer iemand van het onderzoeksgroepje. Ditmaal geen redactioneel commentaar en de Zwarte heeft kennelijk nog steeds geen tijd gehad om een degelijk genuanceerd artikel te plaatsen over de gebeurtenissen. Niet dat we dit de Zwarte kunnen verwijten want zo'n artikel hadden we zelf kunnen insturen, ware het niet dat velen onder ons strontziek waren van al het gedoe op zeker moment, er was hier in amsterdam al zoveel over geplaatst en gepraat. Toch vinden we het op z'n aardigst gezegd niet slim dat de Zwarte zo'n eenzijdig artikel zonder kritisch commentaar plaatst (is hier soms sprake van steekpenningen.....in de vorm van colportatie?)

In Zwarte nr.74 (24mrt'87) het derde en hopelijk laatste onderzoeksgroepje artikel, nog steeds geen redactioneel commentaar.

Wij vinden dat ieder blad een belangrijke interne aangelegenheid zo breed mogelijk moet belichten. Lukt dit niet omdat één of meerdere partijen daaraan niet mee willen werken (wat Bluf en Gragtekrant is overkomen), dan houdt alles op en blijft de berichtgeving eenzijdig.

Genoeg gekankerd,

de Robin Hoods uit  
de Gordelroos

#### een korte reactie

Hoewel geen gewoonte, toch alvast een kleine reactie op bovenstaande. Commentaar en kritiek leveren op artikelen is de wens van de schrijvers. Dat doen we dus niet ....(!), want wie zijn we, de Zwarte dus? Voor buitenstaanders schijnt dat wel eens moeilijk te snappen te zijn. Een blad behoort kennelijk een redactie te hebben (de leiders), die zich verantwoordelijk stellen voor de inhoud. Maar zo werkt het hier niet. We hebben een postbus, die regelmatig volstroomt, er zijn lay-outers en typersters, en ook die schrijven zelf wel eens wat. Artikelen zijn van niemand en van iedereen. Wil je reageren, dan doe je dat. Vind je het wel best, dan reageer je gewoon niet. That's it. Geen redactie, en zelden of bijna nooit wordt er ingegrepen. Teveel kopij? Dan wordt die gewoon dikker.

De suggestie van omkopen(.....), is bij deze ook weerlegd. NUTS. In de volgende Zwarte uitgebreider commentaar.

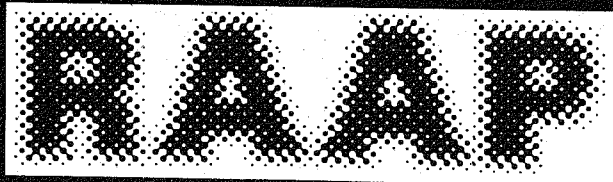

De afgelopen maanden zijn een aantal mensen uit verschillende actiegroepen bij elkaar geweest om uit te zoeken of een regionale vorm van samenwerking tussen de verschillende groepen mogelijk zou zijn. Een groot aantal activisten lijkt aangeslagen te zijn door het schijnbaar ontembare afbraakbeleid van de regeringen Lubbers1 en 2..Wij vinden het hoog nodig dat aan deze tendens een einde komt, dat de buiten-parlementaire groepen weer een faktor van belang worden en dat er weer eisen afgedwongen kunnen worden. Een eerste stap die wij zetten is het trachten op te heffen van een de versnippering van het aktiewezen. Een platform waar actiegroepen heen kunnen gaan om nun akties te verbreiden, om informatie te ontvangen, om discussies met andere groepen te voeren en evt. gezamenlijk initiatieven te ontplooiën

(rond prinsjesdag en oefeningen als Reforger ed.), kan een grote stimulans betekenen in de opbouw van een sterke buiten-parlementaire beweging. Hetgene dat ons bindt laat zich in zowel positieve als in negatieve bewoordingen formuleren. Om met het positieve te beginnen: wij zijn mensen uit de aktiepraktijk die het zinvol vinden eigen ervaringen uit te wisselen, eigen ideeën te toetsen en nieuwe inzichten op te doen. Wij respecteren elkaars ideeën en opvattingen, óók als we het er niet mee eens zijn, wij willen niet praten vanuit vastgeroeste stellingen en doctrines maar een open discussie voeren, wij willen zo goed mogelijk iedereen de mogelijkheid geven aan de discussies deel te nemen, wij willen beslissingen op grond van argumenten en machtsspelletjes zo vroeg mogelijk aan de kaak stellen. Wat wij niet willen is een vrijblijvende

#### UITGANGSPUNTEN RADIKAAL AMSTERDAMS AKTIEGROEPEN PLATFORM

##### 1. Doel:

Samenwerkingsverband van alle onafhankelijke actiegroepen in amsterdam en direkte omgeving. Bedoeld worden: vrouwengroepen, werkeloosengroepen, anti-fascisme/anti-racismegroepen, kraakgroepen, anti-militarisme- en vredesgroepen, homogroepen, milieugroepen, buitenlandse (niet-politiek gebonden) organisaties, e.d. Politieke partijen en vakbonden zijn uitgesloten van de besluitvorming in het platform.

##### 2. Functie van het platform:

Versterken van sociale bewegingen om politieke druk te kunnen uitoefenen op de parlementaire besluitvorming. Stimuleren van verzet tegen wetten en bestuursmaatregelen als daarover binnen het platform overeenstemming bestaat.

Het platform biedt daarvoor de volgende mogelijkheden:

- 1) verbreding en bundeling van akties door uitwisseling van informatie en een direkt beroep op steun van andere deelnemers aan het overleg,
- 2) initiëren en organiseren in gezamenlijk overleg van aktiedagen waarbij gestreefd zal worden naar een model, waarin door gemeenschappelijke afspraken verschillende aktievormen mogelijk zijn,
- 3) het organiseren van inhoudelijke discussies over relevante thema's.

##### 3. Organisatie:

Onder 1 genoemde kunnen zonder enige verplichting deelnemen aan regelmatig overleg, dat eens per maand plaats vindt tenzij anders zal worden besloten. Iedereen kan voorstellen indienen of een bepaald onderwerp ter discussie stellen. De vergadering beslist of het op de agenda kan worden geplaatst. Een voorzitter wordt aan het begin van de vergadering gekozen.

Voor de praktische werkzaamheden zal een sekretariaat worden ingesteld. Taken: financiën, postverwerking, notulering, voorbereiding vergadering en eventuele werkzaamheden t.b.v. van een of ander plan, voorstel, aktie of discussiedag, zoals die door de vergadering zijn besloten.

##### 4. Voorwaarden:

Elke groep is autonoom in het bepalen van eigen aktievorm of steunverlening. Het platform is niet gerechtigd hierover te oordelen, hoewel een kritische discussie over de aktie of het effect ervan uiteraard mogelijk moet zijn.

Het platform is niet gebonden aan enig ideologisch uitgangspunt.

Vergaderingen zijn openbaar, iedereen zoals onder 1 omschreven heeft toegang, evenals belangstellenden, die op persoonlijke titel aanwezig willen zijn.

Samenwerking in akties met politieke partijen en vakbonden is mogelijk als het platform daartoe besluit. Overigens uitsluitend op onze voorwaarden.

Allen zoals onder 1 omschreven kunnen - indien gewenst - notulen, uitnodigingen en andere info toegestuurd krijgen tegen vergoeding van kosten. Tot nader order is de maandelijks vergadering vastgesteld op de eerste zondag van de maand om 14 uur op het wijkcentrum Ceintuur, Ceintuurbaan 354 te Amsterdam.

Voorlopig kontaktadres: RAAP, postbus 11623, 1001 GA, A'dam.



en/of elitistische discussie groep vormen. Wij willen discussiëren tegen de achtergrond van de te voeren of reeds gevoerde acties. Alleen door de afwisseling van het reëel-concrete en deels het persoonlijk aktiegebeuren enerzijds en de interpretatie en reflectie daarover anderzijds, kunnen we verder komen. En verder moeten we komen omdat er iets is (het negatieve!) dat ons

Bedreigt in onze fundamentele bestaansvoorwaarden. In zijn meest abstracte vorm noemen wij dat "krisispolitiek". Krisispolitiek is naar ons idee een samenhangende en voor zover mogelijk geplande politiek met als doel de technologische revolutie in het bedrijfsleven zo gladjes mogelijk te laten verlopen, zodat het kapitalistische stelsel opnieuw een periode van bloei door kan maken. Uitgangspunt voor deze politiek is het veilig stellen van deze technologische revolutie ten dienste van het bedrijfsleven, óók als dit gepaard gaat met verpaupering, milieuvernitiging

nietiging, oorlogsdreiging, groeiende sociale controle en repressie. Onder crisispolitiek verstaan we niet alleen een bezuinigingspolitiek t.a.v. het bedrijfsleven

de collectieve uitgaven, en een herstelbeleid t.a.v. het bedrijfsleven, maar ook een sociale beheerspolitiek. In het kader van de bezuinigingspolitiek verdwijnen duizenden arbeidsplaatsen en worden de werklozen op een alsmaar lager wordend bestaansminimum teruggeworpen, vrouwen verliezen bij ontslagprocedures als eersten hun baan en worden terugverwezen naar het aanrecht, buitenlanders dreigen met of zonder oprot-premie het land te worden uitgezet, voor de upper-class worden er miljoenen uitgegeven voor een Stopera terwijl in de arbeiderswijken buurthuizen moeten sluiten door de bezuinigen op het sociaal-cultureel werk, etc. In het kader van het herstelbeleid gaan miljarden overheidssteun naar het bedrijfsleven (WIR-premies, researchgelden, steunoperaties,

subsidies, etc.), en worden onderwijsvoorzieningen afgestemd op hetgeen de arbeidsmarkt vraagt (opheffen van diverse studierichtingen, invoering tweefasen onderwijs, komst elitescholen, etc.). In het kader van de sociale beheersingspolitiek valt een reeks van maatregelen, bijv. : de leegstandwet, bedoelt om de kraakbeweging kapot te maken, de jeugdwerk-

garantieplannen, bedoelt om grip te krijgen op de langdurig werklozen, het standrecht (het zonder vorm van proces afstraffen van mensen die voor hun rechten opkomen), bedoelt om activisten schrik aan te jagen, oefeningen als Wintex-Cimex en Reforger

tegen een opstandige bevolking, aantasting van de persvrijheid ( t.a.v. persfotografen, proces De Raddraaier), legitimatieplicht, strafverzwaring (bijv. het voorarrest) en oprekken van de wetgeving (t.a.v. "criminele vereniging") straffkortingen bij de Sociale Dienst, verhaalsplicht voor gescheiden vrouwen, extra gevangenisstraffen, meer geld voor politie en justitie en defensie, etc.

Al deze maatregelen houden verband met elkaar en het aanpakken van een enkele maatregel heeft alleen zin als het gebeurt in het kader van een aanpak van het grote geheel. Daarom willen wij ook

met z'n / d'r allen aan tafel zitten. Nu het aktiefrent een beetje een verslagen indruk maakt, vinden wij het hoog

tijd dat, na een periode van bezinning, er weer nieuwe energie loskomt om een offensieve aktiepraktijk te ontwikkelen tegen dit afbraakbeleid. Wij zijn hard op zoek naar de bakens om de trein weer op het goede spoor te zetten, we weten niet alles, maar met elkaar kunnen we wel een eind op weg komen.

## NET OP TIJD! ONTRUIMING IN ROTTERDAM.

Zondagnacht 29/30 maart werd in Rotterdam een pand in de Kortenaerstraat gekraakt. De 3 bovenste verdiepingen stonden ruim 1½ jaar leeg, de begane grond zo'n 2 maanden.

Dinsdagmiddag kwamen eigenaar -Femisbank- en smeris langs. Een vertegenwoordigster van de bank mompelde iets over waterschade, verhuur en zei zelfs dat de bank het pand gebruikte, de brutaliteit! Ze vorderde zelfs de krakersters het pand te verlaten! De smeris deed het wat rustiger aan en gunde de krakersters nog een uurtje woongenot. Na een uurtje kwamen ze inderdaad terug: OK wegweze! Bedenk tijd is om! 3 Krakersters bleven binnen zitten en voor het pand bleven zo'n 15 mensen staan, het was toen 20 uur. De smeris begon de deur in te rammen. Een poging om de ram te pakken te krijgen mislukte waarna enkele mensen de smeris op de hielen kregen. Iemand werd door een pliesiehond gebeten, iemand met een stok (waar

## KOM JE OOK?

Vervoer naar Borssele 24,25 en 26 april 1987

Een aantal mensen in Den Haag hebben het idee om 23 april per fiets naar Borssele te vertrekken. De fietstocht start die donderdag tussen 8 en 9 bij C.S. en iedereen wordt opgeroepen om de mensen uit te zwaaien en pamphletten uit te komen delen. De eerste dag is het de bedoeling om naar Bergen op Zoom te fietsen, waar voor overnachting wordt gezorgd. De tweede dag wordt dan naar Borssele gereden. Wil je meefietsen, geef je dan voor 16 april op (i.v.m. regeling overnachten) bij Anita, tel. 370-462631.

Als je nog geld overhebt, kunnen zij dat ook goed gebruiken. Je kan het storten op giro 2418048 t.n.v. F.Spits, Den Haag

Als je geen zin hebt om te fietsen, toch naar Borssele wilt en nog geen vervoer hebt; dan kan je bij boekhandel De Rode Hond en bij het HVP kaarten voor een plaats in de bus, die ook geregeld wordt, kopen..... Het adres van de Rode Hond is Pr. Hendrikstraat 138.



ie trouwens niets mee deed) werd gearresteerd en een busje ingeramd. De 3 krakersters -ze boden trouwens geen verzet- werden ook meegenomen. Degene met de stok kreeg openlijke geweldpleging en poging tot het toebrengen van ernstig letsel aan z'n broek, de krakersters waren lokaalbrekersters en zelfs een tijdje zwerfsters omdat ze hun naam niet zeiden. Woensdag 11 uur 's ochtends was iedereen weer vrij

# VROUWEN EN GENENTECHNOLOGIE VROUWEN EN

De volgende 8 bladzijdes gaan over vrouwen en genentechnologie. Dit naar aanleiding van de discussie-middag over dit onderwerp, tijdens het vrouwen axie weekend (zie vorige zwarte).

Wie weet er nu eigenlijk het juiste van die griezelige technologie? De éne vrouw wist dit en de andere weer wat anders en samen met de voorgelezen krantenberichten en artikelen kwamen we al een heel eind. Maar degenen die er alles van af weten dat zijn mannen. Doktoren, biologen en professoren, die zich dagenlang in goedgebwaakte en "veilige" laboratoria schuilhouden en daar hun wetenschappelijke fantasieën uittesten op dieren en later op mensen. Dit alles met als doel om de wereld te kunnen beheersen.

Dit houdt in dat er een kleine blanke elite is, die over de rest van de wereld wil gaan schikken. Dat dit alleen mogelijk is door middel van racisme, fascisme en seksisme moet duidelijk worden. Dat deze technologie een onderdrukingsmechanisme is, is niet makkelijk uit te leggen, omdat alles zo verdomd ingewikkeld is en ingewikkeld gehouden wordt. Het is ook allemaal te vreemd en onwettelijk om te kunnen geloven.

Vandaar, hier enkele stukken uit de brosjure : **TECHNOLOGIE ALS WAPEN**

vrouwen tegen genen- en voortplantingstechnologie.

Deze brosjure is bedoeld om een aanzet te geven tot discussie over en verzet tegen genentechnologie en voortplantingstechnieken. Omdat er in Nederland nog ontzettend weinig over dit onderwerp verschenen is, bestaat een groot deel van de brosjure uit feitelijke informatie. Daarbij is geprobeerd een indruk te geven van de bestaande technieken, en is er een overzicht gemaakt van bedrijven en instanties die zich in Nederland met de ontwikkeling en toepassing hiervan bezighouden.

Ons lichaam is opgebouwd uit microscopisch kleine cellen. Elke cel bevat het complete pakket van het erfelijk materiaal DNA, dat we van onze ouders gekregen hebben. Een gen is een deel van het DNA, dat de informatie bevat voor de vorming van een bepaalde stof, die van belang is voor de opbouw of het functioneren van ons lichaam, bij voorbeeld een eiwit.

Een gen, of groep van genen, kan verantwoordelijk zijn voor een bepaalde eigenschap, zoals de kleur van de ogen. Een aantal erfelijke afwijkingen zijn het gevolg van een defect in een of ander gen, waardoor er een verkeerd, te weinig, of helemaal geen gen-produkt gevormd wordt.

Begin deze eeuw ontdekte Mendel de wetmatigheid van de erfelijkheid en werd er een idee van het gen ontwikkeld. Met behulp hiervan werden al gauw niet alleen biologische eigenschappen maar ook een groot deel van het sociaal gedrag van mensen verklaard. Bij de eigenschappen, die teruggevoerd werden op bepaalde genen hoorden intelligentie, alcoholisme, degeneratie, crimineel gedrag, de drang naar de zeevaart en landoperij.

Maar niet alleen het verschil in het gedrag van enkelen werd teruggevoerd op de genen. Daarnaast stonden de verschillen tussen de rassen in het centrum van de belangstelling van de eugenetici.

Volgens hen waren er niet alleen waardevolle en minderwaardige rassen, maar uit elke vermenging tussen deze zou weer een minderwaardig ras ontstaan.

De eugenetika beweging vond zijn weerslag in de wetenschap (eugenetika-kursussen op de meeste universiteiten en een vloed aan publikaties) en ook in de wetgeving van de USA. In de meeste staten werden wetten afgekondigd die de sterilisatie van zwakzinnigen, criminelen, zwervers en verkrachters mogelijk maakten, omdat dit allemaal erfelijke 'eigenschappen' zouden zijn. Verder de wetten tegen rasvermenging tussen zwarten en witten en aziaten en witten.

Een ander gevolg was de in 1924 door het Kongres afgekondigde beperking van immigratie, waarbij de immigratie van mensen uit Oost- en Zuid-Europa drasties vermindert werd.

Op dezelfde ideologie bouwden de racistische theorieën in Duitsland voort. Onder het nationaal-socialisme werden ze verder uitgebouwd en in praktijk gebracht. Eerst door de gedwongen sterilisatie/abortus van gehandicapten, asociale en zigeuners, later met het uitroeien van hele bevolkingsgroepen.

## gevolgen voor vrouwen

Wij gaan ervan uit dat de meerderheid van de vrouwen (naast keuterboeren en kleine handelaren in de derde wereld) wereldwijd de basisproducentes zijn. Zij produceren de basis voor de winst. Het is de produktie die als het ware het instandhouden van het onmiddellijke leven tot doel heeft. Dit houdt o.a. in: produktie en instandhouden van de arbeidskracht, voedselproduktie (in de derde wereld werken voornamelijk vrouwen in de landbouw), psychiese (re)produktie van mannen, kinderverzorging, kortom huishoudelijke arbeid en alles wat eronder valt, en de produktie van nieuw leven.

Deze basisproduktie is niet alleen over het algemeen onbetaald, zij vindt ook onder andere omstandigheden en volgens een andere logika plaats, dan wat doorgaans als de produktiewijze binnen een kapitalistische ekonomie gedefinieerd is. Desalniettemin is het kapitalisties systeem zonder haar niet denkbaar.

De genentechnologie en de voortplantingstechnologie hebben alleen een functie binnen een racistiese, seksistiese en fascistiese ideologie.

Het uitgangspunt is dat er een selectie gemaakt wordt tussen 'waardevolle' en 'minderwaardige' mensen en natuur, waarbij onder 'waardevol' de kenmerken wit, gezond, hetero en mannelijk vallen, en onder 'minderwaardig' zwart, niet-gezond, homo en vrouwelijk.

Voor ons zijn deze technologieën een onderdeel van de imperialisties-patriarchale oorlog, die dagelijks tegen ons gevoerd wordt.

We kunnen dit geweld alleen bestrijden door zelf in de aanval te gaan.

We vinden het daarom ook belangrijk dat hier in Nederland offensief en effectief verzet ontwikkeld wordt, gericht tegen al die bedrijven, instanties, projekten en verantwoordelijken, die deze technologieën uitdenken, ontwikkelen, ondersteunen en inzetten.

Wij zijn ervan overtuigd dat dit verzet ons als vrouwen alleen iets oplevert als we ons niet blindstaren op óf het patriarchaat óf het imperialisme, maar een strategie ontwikkelen van anti-imperialistiese vrouwenstrijd.

het sexistiese van bevolkingspolitiek

- Het gaat bij deze technieken vooral om het verwerven van wetenschappelijke kennis. De bevruchtingstechnieken, zoals die nu nog hier toegepast worden, zijn eigenlijk bijverschijnselen van dit onderzoeksproces. Vrouwen, die eraan deelnemen dienen ongewild (?) en onbewust (?) als onderzoeksmateriaal en proefkonijn.

Doel van patriarchale wetenschap is de beheersing van de natuur. Mbv deze wetenschap worden machts- en uitbuitingsverhoudingen elke keer opnieuw gereproduceerd en versterkt. Het vrouwelijk lichaam en de vrouwelijke vaardigheid om leven te produceren is in termen van de kapitalisties-patriarchale logika onontgonnen gebied, wat veroverd en beheerst moet worden en waar een nieuwe markt geschapen kan worden. Er wordt hard gewerkt aan de mogelijkheid om het oeroude monopolie van vrouwen op de produktie van nieuw leven alsnog in handen te krijgen.

ANTE EL CONGRESO INTERNACIONAL de POBLACIÓN EN MÉXICO D.F. (del 6 al 12 de Ago)  
**¡NOSOTRAS LAS MUJERES NO DEBEMOS CALLAR!**



NOSOTRAS QUEREMOS:

## 'Experimenten met embryo's toelaatbaar'

Experimenten met embryo's vonden, ook in Nederland, al plaats vóórdat de IVF-methode toegepast werd. Dat gebeurt, en gebeurt met geaborteerde embryo's. De meeste vrouwen weten niet dat die experimenten plaatsvinden. De medici vinden het alleen nodig om vrouwen op de hoogte te stellen als het gaat om een abortus op mediese indicatie. Zo weten ook veel zwangere vrouwen niet dat haar urine, en na de bevalling haar placenta doorverkocht worden aan de farmaceutische industrie.

Ook de cosmetika-industrie heeft baat bij de embryo-experimenten. De embryo's worden verwerkt voor, of in de eindproducten (zalfjes ed).

Het is bekend dat in Zwitserland anti-abortusgroepen hiertegen actie voeren. Vanuit het anti-abortusstandpunt keren zij zich tegen deze praktijken. Wij stellen dat NIET de mogelijkheid tot abortus afgeschaft moet worden. Integendeel. Ons verzet richt zich tegen het gebruik van vrouwenlichamen als (goedkope) grondstofproducties, en tegelijkertijd afzetgebied, voor de industrie.



## het racistiese van ...

Een paar jaar geleden is bekend geworden dat in Zuid-Afrika onderzoek voor het leger op gang gekomen is naar 'etniese wapens', virussen bv die alleen zwarte mensen zouden treffen. Kennis hierover werd via de USA verkregen, nl Amerikaanse wetenschappers in dienst van het pentagon zijn bezig geweest met onderzoek naar de 'rasspecifieke' effecten van bepaalde virussen, zoals de 'valley fever' (Africa Now, mei 82). Als mensen worden blootgesteld aan dit virus, blijkt dat naar verhouding 8x zoveel zwarte als witte mensen ongeneeslijk ziek worden.

Dit is natuurlijk in de ogen van racisten weer een bewijs, dat er daadwerkelijk biologische verschillen tussen witte en zwarte mensen bestaan (waarbij het 'blanke ras' natuurlijk van superieure kwaliteit is). De vatbaarheid voor bepaalde virussen ligt juist in de verschillen in sociale omstandigheden, armoede, slechte behuizing enz.

Genetische manipulatie technieken zijn verevorderd in Zuid-Afrika en zullen een doorslaggevende rol spelen in de ontwikkeling van biologische wapens. De faculteit genetica van de Universiteit van Pretoria werkt nauw samen met het Z-Afrikaanse leger en heeft al bijgedragen aan de ontwikkeling van een 'super-hondenras', door de combinatie van de positieve genetische eigenschappen van wolven en duitse herders.

Dat Z-Afrika zo ver is in deze ontwikkeling is mede toe te schrijven aan het feit dat na de 2e wereldoorlog top-Nazi's, experts op het gebied van chemische oorlogvoering, naar Z-Afrika zijn gegaan, en verder bestaan er nauwe banden met Israël op dit gebied, dat op zijn beurt weer onderwezen is door de USA.

Deze technologie die op zichzelf al een fascisties karakter heeft, zal in combinatie met een openlijk fascisties systeem helemaal een gruwelijk wapen zijn.



ONDERZOEK	
AKZO (M&K) dochters: Organon en Diosynth farmaceutische productie	Foxhol - C3 laboratorium in Oss (Urganon) - anti-diarreevaccin jonge dieren - zwangerschapstest
AVEBE aardappelzetmeelproductie	praeffabriek biotechnologische zetmeelverwerking voor farm. en voedingsmiddelenindustrie - synthetische vaccins mbv rek. DNA
PHILIPS-DUPHAR farmaceutische productie	Del - C3 laboratorium in Delft - biotechnologische gistproductie - nd. naar biol. stikstofbinding bij planten
GIST-BROCADES (onzet 1747 milj. Joen) gistproductie	id. naar Biergist mbv rek. DNA
HEINEKEN bierproductie	3-lab. Badhuysweg 3, A'dam - aadveredeling
SHELL aardolie, chemie	C2 of C3-lab. in Vlaardingen - klonen oliepalmen - eiwit-enzymprod. mbv rek. DNA
UNILEVER voedingsmidd., chemiese	ond. schimmels mbv rek. DNA
DSM (winst '84: 463 miljoen) lijnchemie	Leiden (bio science park) - mediese diagnose mbv monoklonalen - ond. middel kanker + hartinfarkt
CENTOCOR EUROPA BV farm. prod. mbv biotechnologie	Leiden (bio science park) - prod. voor diergeneeskunde en landbouw - zaad- en plantveredeling mbv rek. DNA
MOGEN INTERNAT. NAL farm. en landbouwprod. mbv biotechnologie	Leiden (acad. bedr. centrum) - monoklonale anti-sera - enzymen en DNA-fragmenten voor DNA
HOLLAND BIOTECHNOLOGIE BV biotechnologische prod. voor onderzoekslaboratoria	
CSM suikerproductie	
PRIMEGA	

## militair onderzoek

In het medies-biologies laboratorium van TNO in Rijswijk wordt onderzoek gedaan voor militaire doeleinden. Wat zo mooi en vredelievend geformuleerd wordt als 'defensie tegen biologische en chemiese wapens' is in feite niks anders dan het scheppen van nieuwe mogelijkheden in het kader van de biologiese oorlogsvoering. Het gebruik van biologiese wapens is militair gezien pas echt interessant wanneer ook vaccins tegen deze wapens ontwikkeld zijn voor de eigen mensen. Dan pas wordt biologiese oorlogsvoering op grote schaal mogelijk. Met rekombinant DNA is het mogelijk om zowel een bepaalde ziekteverwekkende bacterie te vermenigvuldigen en te versterken als een tegengif daartegen te ontwikkelen.

In het verdrag uit 1969, dat Nederland ook getekend heeft, wordt het gebruik en bezit van biologiese wapens verboden, maar onderzoek ernaar en naar de 'defensie' tegen deze wapens kan gewoon door gaan. Dat TNO onderzoek doet op het gebied van biologiese oorlogsvoering is niet zo bekend, en wordt ook liever geheim gehouden of verdoezeld. Dit blijkt ook uit het feit dat het MBL officieel valt onder het gezondheidsonderzoek, terwijl het tot 1977 deel uitmaakte van de RVO (militaire research), en daar ook thuis hoort. Door er een civiel tintje aan te geven kan dit militaire onderzoek ongestoord doorgaan.

## KUNSTMATIGE BAARMOEDER

In GB, de USA en de USSR werken wetenschappers al jaren aan de ontwikkeling van een kunstmatige baarmoeder. In het instituut voor experimentele biologie in Moskou is reeds met 250 foetussen geëxperimenteerd. Hierbij konden embryo's t/m de 6e zwangerschapsmaand in de reageerbuis in leven gehouden worden. Geen van deze embryo's was echter normaal ontwikkeld, daarom werd ook steeds de 'zwangerschap' beëindigd. Andersom is het tegenwoordig al mogelijk om een te vroeg geboren kind vanaf de 6e maand in de couveuse in leven te houden. Er moeten dus nog slechts weinige maanden overbrugd worden, om een kind/embryo helemaal onafhankelijk van de vrouwelijke baarmoeder te kunnen 'producëren'.

De brochure is te bestellen via boekhandel Slagerzicht, Folklingestraat 57, Groningen tegen vooruitbetaling van f5,50 op giro.nr. 2077806, tnv Stichting de Zwarte Gans, ovv "genen" (inklusief portokosten). Of bij de betere boekhandels

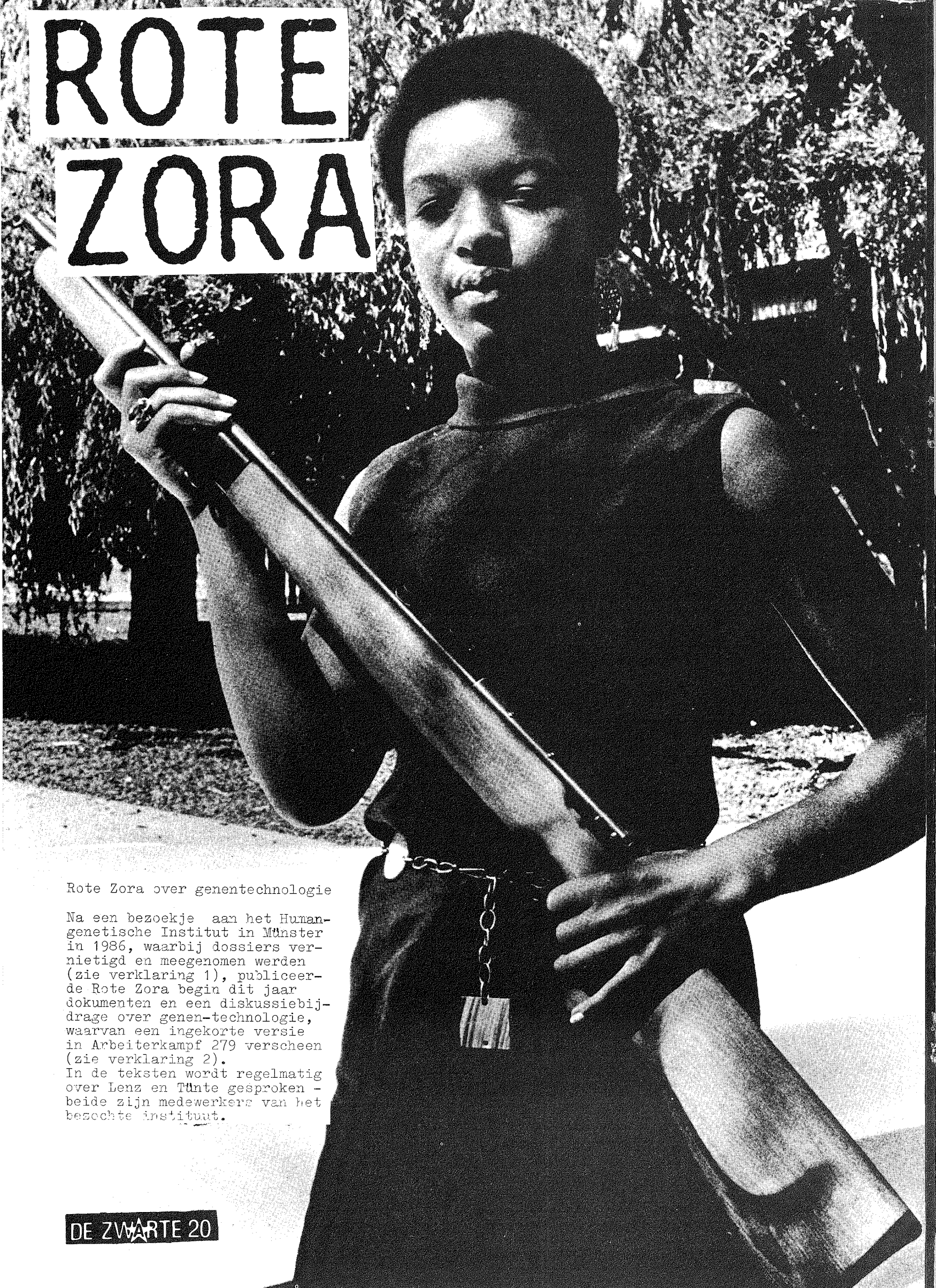

# ROTE

# ZORA

## Rote Zora over genentechnologie

Na een bezoekje aan het Human-genetische Instituut in Münster in 1986, waarbij dossiers vernietigd en meegenomen werden (zie verklaring 1), publiceerde Rote Zora begin dit jaar documenten en een discussiebijdrage over genen-technologie, waarvan een ingekorte versie in Arbeiterkampf 279 verscheen (zie verklaring 2).

In de teksten wordt regelmatig over Lenz en Tante gesproken - beide zijn medewerkers van het bezochte instituut.

# Verklaring

# I

## BESTRIJD DE GENENNIJD

Wij waren op 5.8.86 in het 'Humangenetische Instituut' in Münster, om ons wat dossiers toe te eigenen en er zoveel mogelijk in de fik te steken.

**AFSCHAFFING VAN ALLE GENETIESE INSTITUTEN EN BURO'S VOOR ERFFELIJKHEIDSVORLICHTING !!! STOP DE BIO- EN GENENTECHNOLOGIE !!**

De bio- en genentechnologie is een sleuteltechnologie in het huidige imperialistische herstrukturingsproces. Haar toepassing in de voedingsmiddelen-

productie (hongerpolitiek), oorlogsonderzoek, voor nieuwe produktiemethoden en als sociaal beheers- en sturingsmiddel dient alleen de zekerstelling van winst en macht. Het gaat de HEERSENDEN niet om kwalitatieve verbetering van de levensvoorwaarden, maar om de onderwerping van alle bereiken van het menselijk leven aan de belangen van de winstgevendheid, beheersing, zekerstelling van de macht en technische haalbaarheid.

Lenz: "Wij kennen immers in de randgebieden van de grote steden de asociale buurten. Hier hebben veel moeders al voor hun dertigste 7 of 8 kinderen, terwijl het hen economies slecht gaat en hun krachten te kort schieten, en ze verregaand hulpeloos staan tegenover opvoedingsproblemen. Deze moeders krijgen hun kinderen omdat ze niet in staat zijn tot antikonceptie maar ook omdat het gezin prakties van de kinderbijslag leeft. Hier is, geloof ik, de sociale indikatie om te steriliseren tegelijkertijd ook een menselijke en eugenetiese."

Zelfs de catastrofe van Tsjernobyl zal de bio- en genentechnologie baten door haar aandeel in de planning van een katastrofale normaliteit akseptabel en winstgevend te maken: de genetiese buitensluiting van mensen overeenkomstig het vergiftigde milieu en miserabele arbeidsomstandigheden voor de kwalitatieve en kwantitatieve behoeften van het systeem.

Studies ter onderzoek van verhoogde genetiese gevoeligheid voor straling worden door het 'Humangenetische Instituut' in Münster sinds enige jaren uitgevoerd.

Dit instituut is een bouwsteen in de voor de BRD nagestreefde totale genetiese en sociale controle van het menselijk leven en de voortplanting. Volgens de kosten/baten analyse wordt de vermindering van de voortplanting van invalide, niet-buikbare, niet-aangepaste mensen (bijv. de bewoners van zgn. asociale buurten/W.Lenz van het instituut), en de verhoging van het geboortepijl van mensenmateriaal dat gewenst, tot prestaties in staat, en ekologies minder vatbaar is, gepropageerd. De nabijheid van de fascistiese selektie- en vernietigingspolitiek ligt voor de hand, ze wordt verpersoonlijkt in Münster door de leidende Nazi rassenhygienikus von Verschuer, die vanaf 1951 directeur van het instituut was. Als zodanig heeft hij een grote enquête (2 miljoen personen) over erfelijke ziekten doorgevoerd. Basis voor een werk over het nut van euthanasie onder jonge kinderen in 1953, 16.000 kinderen kwamen voor vernietiging in aanmerking. Deze onderzoeken zijn in de genetiese registratie van het instituut vastgelegd, en worden verder verwerkt en uitgebouwd.

Een verdere doorslaggevende factor noemt de genetikus Tün-te uit Münster: "...de levensduur van het kind. Laten we kijken naar het devies: hoe vroeger het sterft des te minder noodzakelijk is het om in te grijpen." De auteur geeft toe dat dit hard mag klinken, maar de voorstelling is nu eenmaal 'onderdeel van een rationele family planning'. Tün-te noemt als voorbeeld: "voorstelbaar zou bijv. zijn dat het risico voor een kind met progressieve infantiele spierdystrofie (Werdnig/Hoffmann-ziekte: 25% herhalingskans, dood van het kind binnen drie jaar) bij een nuchtere overweging niet zo zwaar weegt als het risico voor een kind met juvenile spinale spieratrofie (Kugelberg/Welander-ziekte: herhalingskans 25% diskutabel, omdat de erfelijkheid niet volledig opgehelderd is, chronies verloop, soms met verlies van de mogelijkheid om te lopen).

Verschuer's opvolgers hebben de traditionele doelen niet opgegeven, de fascistiese ideologie is door wetenschappelijk onderbouwde zorg voor 'de dreigende verslechtering van het erfelijkheidsmateriaal' (Tün-te) en een eugenetika van de gezondheidspolitiek verder ontwikkeld. Tot de huidige zwaartepunten van het instituut behoort principeel onderzoek, dat als onderzoek naar geneties bepaalde

ziektes gelegitimeerd wordt, en dat de voorwaarde verschaft voor een alomvattende genetiese selektiepolitiek, die tot nu toe op de gebieden van de prenatale diagnostiek, selektie voor de geboorte/vernietiging, en screening van werknemers (selektiemethodes voor belastbaarheid door schadelijke stoffen op de werkplek) is toegepast.

Onderzocht en gewerkt wordt in Münster aan bepaling van de plaats van genen op chromosomen, aan de mogelijk verregaande registratie van genetiese kenmerken, aan de ontwikkeling van technische methodes ter konstatering en manipulatie van erfelijke defekten, aan het kreëren van een samenhang tussen genetiese afwijkingen en sociale structuur, en aan de gekomputeriseerde verwerking van de vergaarde gegevens. Bovenregionaal verdwijnen de gegevens in centrale registers en worden verder gekoördineerd met het al bestaande controleapparaat voor de gezondheidszorg. Hiermee wordt de basis gekreëerd voor agressieve sociale politiek, die, afhankelijk van wat 't oplevert, de vernietiging van zgn. 'onwaardig' leven offensief bedrijft.

Het adviesburo levert zowel sociale gegevens als ook laboratorium-materiaal; verder laboratorium-materiaal wordt door samenwerking met de vrouwenklinik van de universiteit veilig gesteld. Bovendien is het geven van advies een middel om genetiese planning van nakomelingen tot iets gewoons te maken. Studies naar de akseptatie worden tegelijk mede verricht. Het geheel wordt als individuele levens- en gezondheidszorg verkocht. Onder de verinnerlijkte

druk om aan normen te voldoen, verbonden met angst die van bovenaf bewust aangewakkerd wordt, of hoop op individueel levensgeluk, leveren de advieszoekende vrouwen het materiaal voor onderzoek dat zich tegen de vrouwen zelf richt: verdere onteigening van de lichamen van vrouwen, de gehele menselijke voortplanting moet uitsluitend in de greep en controle van mediese technici plaatsvinden, zodat de vrouwen voor man/staat/kapitaal gezonde en produktieve kinderen produceren. Anders zijn, dat tegenstrijdig is met de heersende belangen, wordt elke individuele vrouw toegeschoven.

Dat deze politiek zich voor alles tegen buitenlandse vrouwen, vrouwen uit de lagere sociale klasse en invaliden richt, wordt bewezen door de sociaal-hygiënische dwangmaatregelen, waaraan zij door abortus- en sterilisatie-'adviezen' onderworpen zijn en in de toekomst, door de weigering om te betalen in het geval van een handicap, getroffen zullen zijn, zoals nu al in de VS.

Bevolkingspolitiek hier, volgens de criteria van de bruikbaarheid, komt met de vernietiging van brede delen van de bevolking van de drie continenten op biezonder botte en moorddadige wijze overeen. Vrouwen moeten zich bewust zijn van dit samenhangende geheel en hun verantwoordelijkheid, wanneer zij van de diensten van deze instituten gebruik maken.

Met de genetische klassifikatie van mensen scheppen de HEERSenden voor zichzelf een instrumentarium om de mensen in hun sociale samenhang vast te leggen en te beheersen, ze te onderwerpen aan de voorwaarden van de uitbuiting en zo de patriarchale klasseheerschappij opnieuw te bevestigen.

Wij bestrijden deze technologie niet vanwege haar onberekenbaarheid of onafzienbare gevolgen, zoals dikwijls geargumenteed wordt, maar wij strijden tegen de bewust bedoelde en dagelijks in de praktijk gebrachte normaliteit van deze technologie, die de vernietiging, onderdrukking, en

onderwerping van mensen zeer berekenend plant en helpt doorvoeren. Het is niet de catastrofe die ons bedreigt, maar het feit dat het gewoon zo doorgaat.

ROTE ZORA

Kampf dem imperialistisch-patriarchalen Normalzustand!

DE ZWARTE 22

## verklaring 2

(...)Aanleiding voor onze aktie en deze publikatie was voor ons het feit, dat de menselijke genetica een wezenlijk aanknopingspunt in de openbare diskussie over genen- en voortplantingstechniek was/is. De diskussie rond de menselijke genetica weerspiegelt een gebrek aan perspectief in de vrouwenbeweging, tenminste wanneer ze zoals op de ANTIGENA in Berlijn gevoerd wordt. (ANTIGENA = tegen-kongres tegen het 7e internationale menselijke genetica-kongres; red.) Waar zijn de eisen en aanknopingspunten gebleven, die door de heersenden bepaalde kaders en de daarmee verbonden denkwijze doorbreken? Waar staan we nog op onze feministiese utopieën? De invaliden in Berlijn eisten de sluiting van buro's voor erfelijkheidsvoorlichting. Deze instellingen zijn schakelplaatsen

- voor het registreren van de gezondheid van zoveel mogelijk mensen.
- voor de selektie van gewenst en ongewenst nageslacht.
- voor de verspreiding van de ideeën dat alle maatschappelijke problemen - van alcoholisme tot allergieën, kriminaliteit en invaliditeit - van biologiese aard en door dokters repareerbaar zijn.

Tegen de eis van de invaliden kwam massaal protest bij de vrouwen: het moet iedere vrouw worden toegestaan om te beslissen of ze een invalide kind wil, iedere vrouw moet die beslissing zelfstandig nemen en de eis tot sluiting zou tot taboevorming leiden. Daarbij is een heel ander taboe allang in onze hoofden verankerd: Het taboe om anders te denken dan in de bestaande verhoudingen: Het recht om anders te zijn dan het gemiddelde; het recht om niet tot economiese prestaties in staat te zijn; het recht om zich tegen al de propaganda van genetici, artsen en sociale politici in een wereld voor te stellen, waarin zieken en invaliden opgenomen zijn zijn. Een wereld, waarin al de ziekmakende maatschappelijke verhoudingen en de zieke toestand van het milieu zijn verdwenen. De propaganda van de genetici, bevolkingspolitici en ook onze eigen angst zetten het probleem op z'n kop: een gifschandaal, een atoomongeval zijn aanleiding om de genetica aan te prijzen en tegen de slachtoffers van de heersende politiek in te zetten.

Ze zeggen, dat vrouwen geholpen moeten worden. Ze krijgen informatie, op grond waarvan ze een zelfbepaalde keuze over abortus of sterilisatie moeten maken. En de "eigen keuze" heeft uitein-

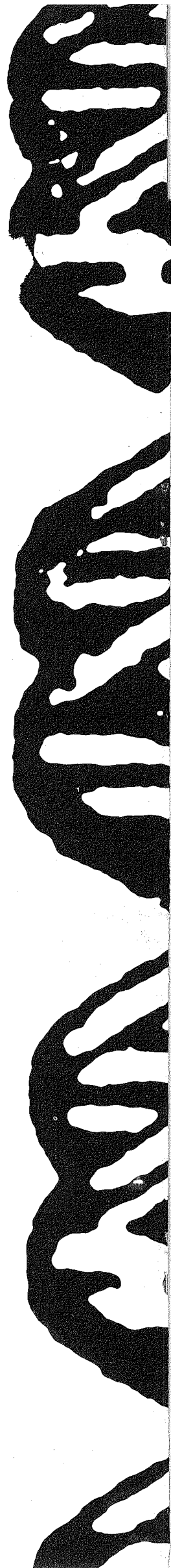

delijk daar haar grenzen, waar bv. vrouwen in de psychiatrie, op bijzondere scholen, onaangepaste vrouwen hier en vooral ook de "overvloedige" en verzet biedende vrouwen in de "derde wereld" zich niet "vrijwillig" aan de doeleinden van de heersende bevolkingspolitiek onderwerpen - dit feit blijft bestaan, ook wanneer het allemaal tot "heil" van invaliden en scholieren op bijzondere scholen, gepsychiatriseerden en armen in de "derde wereld" wordt omgeduid.(...)

Het begrip "eigen keuze" van zwangere vrouwen is in dit verband niet op z'n plaats: artsen bepalen de onderzoeksmethodes, genetici de interpretatie van de gegevens en de abortusparagraaf 218 bepaalt de voorwaardes van de abortus. Terugkijkend moeten we zeggen, dat de campagnes voor liberalisering van paragraaf 218

door de vrouwenbeweging in de (misschien ook onbewuste) traditie van selectie en uitsluiting van invaliden heeft gestaan. Dit zit eenduidig in de eugenetische indicatie (om toestemming voor abortus te krijgen; red.).

De in de afgelopen jaren systematies gekweekte angst voor een invalide kind, de strategie, om het kosten-baten-denken in alle hoofden te prenten, ziekte als individuele schuld en probleem voor te stellen, heeft blijkbaar succes. De eis om erfelijkheidsvoorlichting op een zelf bepaalde manier te gebruiken, betekent: de eis

stellen, om zelf te mogen selecteren. Zelfbestemming is niet meer een kollektieve, politieke en strijdbare eis tegen de integratie en onderwerping aan heersende verhoudingen, maar een legitimatie voor individualistische processen. Deze individualisering van politieke conflicten maakt ons niet alleen zwak, ze is niet politiek en laat ons onze utopieën uit het oog verliezen.(...)

Bij ons bezoek aan het Humangenetische Instituut (HGI) in Münster augustus vorig jaar is het ons gelukt om het archief te vernietigen.(...) Het was het levenswerk van Lenz, dat hij in de loop van zijn werkzaamheden voor het HGI had opgebouwd. Aan dit archief werd volgens kranteberichten internationale betekenis toegekend. Enkele dingen hebben we 's nachts meegenomen, de rest verbrand. Ons ging het in eerste instantie niet erom, om het archief mee te nemen, maar om het te vernietigen, zodat de macht die witte jassen aan zulke archieven ontnemen, op een plaats gebroken wordt.

Bij het doornemen van de dossiers hebben we geen spektakulaire smerigheden ontdekt, zoals bij Stöckenius.(Stöckenius is directrice van de Humangenetische Untersuchungsstelle in Hamburg-Barmbek. In 1984 brak Rote Zora er in, en jatte het archief, waaruit bleek dat, volgens Stöckenius, kenmerken die van de burgerlijke norm

afwijken, zoals alcoholisme, zelfmoordneigingen, hysterie, mensenschuwheid, leermoeilijkheden enz. terug te voeren zijn op erfelijke psychische ziektes. Wanneer in je familie een aantal van deze kenmerken voorkomen, krijg je het advies om je te laten aborteren of steriliseren; red.) Dat wil niet zeggen, dat zoiets hier niet gebeurt, omdat onze keuze niet representatief is. Belangrijk is voor ons, om van de schandalen af te komen. Ze horen weliswaar bij dit systeem en zijn als zodanig aan de kaak te stellen. Maar gelijktijdig hebben schandalen vaak de functie, dat kritiese wetenschappers en doktoren zich ertegen kunnen afzetten, om zo de onschuld van hun eigen werk te bewijzen en de akseptatie van het sociaal-politieke concept van de menselijke genetica te vergroten. Het is veel meer de alledaagse normaliteit - het verzamelen en verwerken van gegevens, het inprenten van de selectie-gedachte in de hoofden van de mensen - die het gevaar van deze instituten bepaalt.(...)

#### ERFELIJKHEIDSVORLICHTING

De algemene onzekerheid en angst, die bv. door milieu-schandalen en hun bekend worden opgewekt wordt, laten de buro's voor erfelijkheidsvoorlichting tot schijnbaar behulpzame instanties worden. Ze kunnen dan de opgeschrikte mensen, die raad zoeken, met zakelijke argumenten gerust stellen, met percentages en het als onschuldig voorstellen van schade door milieuvervuiling en medicijnen.

Bij vragen om advies, waarbij sprake is van een speciale "verdenking" wordt altijd met percentages geantwoord, deels met geneeskundige opmerkingen over dominante/recessieve erfelijkheid, die het overgeleverd-zijn aan risico's eerder bevorderen dan relativeren en daardoor versterkte onzekerheid bewerkstelligen. In de voorlichting van Tünte wordt bijna altijd of verder onderzoek en/of observatie aan de hand gedaan of bij zwangerschap onderzoek voor de geboorte "aangeraden", wat eveneens de onzekerheid versterkt, het aangewezen zijn op geneeskundige instellingen onderstreept, wat een totaal afhankelijkheidsgevoel oproept. De onzekerheid drijft de gedupeerden in de beslissende macht van doktoren en genetici, die op hun beurt met behulp van het geneeskundige apparaat gerust stellen. De antwoorden op vragen om raad zijn met een vaderlijk bezorgde toon geschreven en suggereren persoonlijke deelname en zorg onder het motto "onder onze hoede bent u goed terechtgekomen, wij onderzoeken alles zo precies mogelijk, zullen u een objectief antwoord geven en het beste voor u uitzoeken, waarover u vrij kan beslissen".

Abortus of kinderloosheid wordt bijna nooit aangeraden. Uit het materiaal blijkt dat het nu primair niet om het verhinderen van invaliditeit gaat, maar om stigmatisering (kriteria voor normaal en abnormaal), om het verzamelen en verwerken van genetische gegevens, om de verbreding van de selectiegedachte ("het is mogelijk om handicaps te voorkomen"). Vaak wordt aan mensen, die raad zoeken, verdere observatie aangeboden of worden verdere gegevens gevraagd.

Naar buiten lijkt het een onsystematische, toevallige verzameloede; intern wordt gearhiveerd en vastgelegd.

Ben bijzondere rol van het HGI zit 'm in de centralisatie. Het schijnt voor veel artsen en ziekenhuizen vanzelfsprekend dat ze "interessante gevallen" naar het HGI sturen, zodat ze verder verwerkt kunnen worden; er zijn aanwijzingen voor een centrale registratie van gegevens. Aanbevelingen tot sterilisatie bij bepaalde ziektebeelden - dwz. gedwongen sterilisatie - zijn de konsekwentie van deze wetenschap. Uit het materiaal kan de principiële these worden afgeleid dat de genen van ieder individu verantwoordelijk worden gesteld voor zogenaamde ziekteverschijnselen, misvormingen en gebreken. Exogene schadelijke werking van gif, medicijnen en straling wordt als onschuldig afgedaan. Deels terechte angsten van vrouwen worden tot individuele verantwoordelijkheid gekanaliseerd. Opgeblazen wordt de verantwoordelijkheid voor een leven zonder mankementen, ondergewaardeerd daarentegen de uitwerking van alledaagse katastrofes, dwz. van vernietiging van natuur en milieu tot en met HEERsende techno- en farma-geneeskunde.

#### MEDICIJNEN, STRALING EN GIF

Uit antwoorden van Lenz op adviesaanvragen blijkt het als onschuldig voorstellen van drugs en tabletten, straling etc. tegenover het "zwaarder wegende"

probleem van het alcoholisme. Volgens hem geldt voor afwijkingen dat de invloed van ouderdom veel groter is dan die van een flinke hoeveelheid straling. Ook chemotherapie is onbelangrijk. Deze strategieën van het als onschuldig voorstellen, waarvan de heren genetici zich bedienen, zijn altijd op de bewijsvoering van de gedupeerden gebaseerd. Geen enkele medicijnen-fabrikant hoeft de onschadelijke werking van zijn geneesmiddel te bewijzen, voordat het op de markt komt. Pas ervaringen in de praktijk - dus pure proeven op mensen, op de foetus. Ook Lenz houdt zich aan dit principe. Wanneer hij geen grotere onderzoeken over geneesmiddelgebruik

tijdens de zwangerschap en de vergelijking met pasgeborenen heeft of wanneer tot nog toe uit ziekenhuizen resp. kinderklinieken zijn gekomen, die vermoeden dat er een verband is tussen invaliditeit en specifieke geneesmiddelen, en die hem skepties maken, dan geeft hij aan de geneesmiddelen-industrie verklaringen af, dat er geen bedenkingen tegen die geneesmiddelen zijn. Af en toe verbonden met de vraag, alleen aan collega's in ziekenhuizen, of nog andere gevallen ivm. dit middel bekend zijn.(...) Deze verklaringen zijn van groot belang voor de geneesmiddelen-industrie, wat later gedocumenteerd wordt. Cynies klinken ook zijn antwoorden op vragen over aanwijzingen op bijsluiters: "... mag tijdens de zwangerschap niet gebruikt worden" of soortgelijke opmerkingen: ze zijn er alleen voor om firma's "voor onnodige processen te beschermen" of iets dergelijks.

Wanneer Lenz stelt dat hij geen bedenkingen tegen een geneesmiddel heeft, maakt hij onvervoren de vergelijking met "andere substanties van ons natuurlijke en kunstmatige milieu, ... die we zonder het te weten naar binnen krijgen".

Bij het thema "dioxine" begint Lenz echt te sussen. Zijn briefwisseling met de dioxinefabrikant Boehringer Ingelheim, die in hem een bondgenoot tegen "belasting" van dioxine-gif heeft gevonden, maakt zijn goede contacten met de farma-industrie en het belang om zijn kennis en aanzien als specialist ook in haar dienst te stellen, duidelijk.(...)

Het terughoudende taalgebruik van Lenz, ook bij vruchtwaterpuncties, ligt aan het feit, dat hij uit de generatie komt, waar het nationaal-socialisme aan kleeft. Van de aanraking met sociale eugenetika zijn zijn overwegingen verder verwijderd dan dit bij de op zijn instituut volgende generatie het geval is: Tante spreekt hier duidelijke taal.

#### SOCIALE GENETIKA

In 1971 werd bij de Deutsche Forschungsanstalt (DFG; duitse staatsinstelling die wetenschappelijk onderzoek subsidieert, zoals in Nederland ZWO; red) een subsidieverzoek voor "genetische verheffing" ingediend, waaruit blijkt, dat Tante "sociale genetika" als nieuw vakgebied wil pushen. In onderzoeksverslagen, die in 1975 als jaarverslag naar de DFG werden opgestuurd, wordt dit plan gekoncretiseerd. Onderzoeksdoel is "het zichtbaar en meetbaar maken van de sociale dimensies van genetische ziektes", "om een omvattend concept ter intensivering van de erfe-



lijkheidsvoorlichting te ontwikkelen, waarbij naast met genetische kwesties ook met sociale en psychologische aspecten rekening wordt gehouden". Daaruit ontstaat de mogelijkheid om gedrag, dat van de norm afwijkt, als ziekte te definiëren en zo breed mogelijk te registreren. Werkbegrip voor invaliditeit is "de beperking van een of meer activiteiten, die in overeenstemming met leeftijd, geslacht en sociale rol van de persoon in kwestie als algemeen wezenlijke en basis-bestanddelen van het dagelijks leven gezien worden". De door de "prestatieaanspraak" aan de enkeling gestelde eisen zijn maatgevend voor aangepast gedrag. De sociale pretentie, waarmee Tünte zijn onderzoeksaanzet probeert te legitimeren - nl. de rol van het milieu door vooroordelen en stigmatisering aan het licht brengen - wordt in z'n eigen konklusies ontmaskerd: "Sociale structuren beïnvloeden het voorkomen van heup-luxatie door erfelijkheid, wanneer door armoede de juiste diagnose en behandeling niet kunnen worden uitgevoerd... de kwesties van de maatschappelijke belasting door erfelijke ziektes is voor de sociale genetica van centraal belang." Natuurlijk benadrukt Tünte dat sociale genetica een waardevrije wetenschap is en zet zich als zodanig tegen de eugenetika af. Maar wanneer hij de maatschappelijke en financiële druk door erfelijke ziektes aan de orde stelt - bij overwegingen nav. de kosten-baten-analyse - wordt zijn taal maar al te duidelijk. Veelzeggend leek ons de manier waarop hij gegevens voor z'n onderzoek verzamelde. Aan de ene kant gebruikte hij de genetische registratie van het instituut, anderzijds kwan hij ter vergelijking via het bevolkingsregister aan niet bij het instituut geregistreerde personen. De resultaten werden met de computer verwerkt. Dat is allemaal meer dan 12 jaar geleden en wordt door hem zelf als het begin van een nieuwe onderzoeksrichting aangeduid.

#### HISTORIES MAAR NOG STEEDS AKTUEEL

Tot slot begeben wij ons in de geschiedenis van het nationaal-socialisme. Uit de inhoud van een histories dossier over lezingen van Verschuier in 1939-1944 vinden we het belangrijk om de inhoud van een lezing voor beheerders van psychiatrische en verpleegtehuizen in Berlijn in 1939 openbaar te maken. (Verschuier = nazizwijn, die het Institut für Erbbiologie und Rassenforschung in Frankfurt leidde. Mengele (de slager van Auschwitz) was zijn assistent en later collega. Vanaf 1951 was Verschuier

directeur van het HGI in Münster. Bij de lezing gaat het er om ziekenhuizen te betrekken bij de registratie van gedwongen sterilisaties. Een op dit moment aktueel onderwerp, nu de registratie van gegevens in ziekenhuizen sterk toeneemt - van kankerregistratie via statistieken, van diagnoses tot aan geïntegreerde data-verwerking.

-Toen en nu worden/werden zogenaamde handicaps in ziektedossiers geregistreerd, ook al heeft het ziekenhuisbezoek er niets mee te maken, en ziektegeschiedenissen worden dwangmatig geregistreerd.

-Toen en nu was/is er de discussie om iedere dokter in het systeem van rassenhygiëne resp. menselijke genetica te betrekken.

-Toen en nu bestond/bestaat de vraag naar de noodzakelijke opleiding in het vak rassenhygiëne resp. menselijke genetica, zelfs voor lerarenopleidingen.

-Met de inrichting van erfelijkheidsarchieven moest een bestandsopname van de gezondheid van ons volk nagestreefd worden. Nu wordt ook een bestandsopname nagestreefd, een zo alomvattend mogelijke registratie van mensen door geneeskundige instituten, archieven en registers, zodat de kwaliteitscontrole van het "bevolkingsmateriaal" verzekerd is en maatregelen ter manipulatie van de bevolking genomen kunnen worden.

-Toen en nu waren/zijn er dezelfde methodes en werkwijzen van het erfelijkheidsonderzoek: familieonderzoek en statistiek, tweelingenonderzoek en empirische voorspelling van de vererving. Daar zijn nu de biotechnische mogelijkheden van chromosomen- en genenonderzoek en gekomputeriseerde verwerking bij gekomen.

Het feit dat menselijk leven algemeen als objekt wordt opgevat uitte zich tegenover op (als onderzoeksvoorwerp en middel om kwantitatieve en kwalitatieve bevolkingspolitiek in de praktijk om te zetten) in het bijzonder in het belang om de vruchtbaarheid van zogenaamde waardevolle op optimaal uit te buiten. Het "leed van de kinderloosheid" was altijd al een aanknopingspunt voor het doorzetten van HEERsende belangen. Parallelen en overeenkomsten van structuren en ideologie toen en nu kunnen nog verder worden doorgetrokken, maar wij vinden het voldoende! Opvallend is natuurlijk de voorzichtige formulering in huidige konsepten. Er is niet direkt sprake van de verantwoordelijkheid van het individu jegens de volksgezondheid, maar meer van het leed van het individu en de verantwoordelijkheid tegenover zichzelf, hoewel ak en toe ook scherpere taal te horen is. Men spreekt niet over uitroeien en dwangmaatregelen, maar zet zich in om het principe van vrijwilligheid te propageren, (...)

# ROTE ZORA



Kam, de Jong op zijn doodsbed

# boskoop

hier werd de jong neerpestoken

het werklozenoproer in boskoop

# doord te

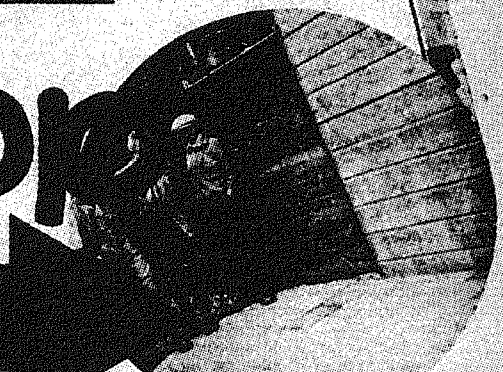

# WAAR MEN BOOMEN EN VERBIT- TERING KWEECT

in 1932

In 1932 kwamen in de gemeente Boskoop werklozen in opstand tegen de ellendige situatie waarin ze verkeerden. Boskoop ligt in deze regio en een enkeling wil daar nog wel eens "de Zwarte" lezen. Regionaal "nieuws" dus! Een verhaal over ellende, verzet en repressie, over een dorp waar "een struik blijkbaar van meer waarde is dan een mensenleven". Een ZWARTE-geschiedenis.

Boskoop telde in 1930 zo'n 8000 inwoners. Het was het sier-teeltcentrum van Nederland. Allerlei sierstruiken werden er geëxporteerd. De export liep door de economische crisis echter hope-loos terug; van f4.364.000,- in het seizoen 29'/30' naar f1.032.000,- in het seizoen 33'/34'. Net zo hard steeg de werkloosheid; waren het er in augustus 1931 nog maar 31, precies een jaar later waren het er ruim 300!

De werklozen kregen wekelijks van de steun een basisbedrag van f9,- plus evt. een gezinsleden-toeslag van f1,05- p.p. en een huurtoeslag van max. een rijks-daalder. Om zwartwerken tegen te gaan moest er 1 of 2 keer per dag worden gestempeld. De max. uitkering voor werklozen die niet tegen werkloosheid verzekerd waren (de meeste mensen in Boskoop waren niet verzekerd) mocht niet hoger zijn dan 60% van het loon dat ze bij een 48-urige werkweek zouden kunnen verdienen. Het kwam er op neer dat je nooit meer dan f12,60- uitgekeerd kreeg, wat nog maar net genoeg was om in leven te blijven.

Steuntrekkers konden ook bij

de werkverschaffing en in dat kader werd in mei 1932 begonnen met de aanleg van een parkje. De werklozen kregen hiervoor een vast uurloon van 35 cent. De hoofdopzichter van de Heidemaatschappij vond dat maar niks waarop hij het gemeentebestuur te verstaan gaf dat er voortaan in akkoord gewerkt moest worden. Dit hield in dat de hoogte van het loon afhankelijk werd van de geleverde prestatie. Met hard werken zou er een uurloon van 35 cent bereikt kunnen worden. Al snel werd duidelijk dat de tarieven te laag waren want na 1½ uur had nog niemand meer dan een kwartje verdiend. De arbeiders legden het werk neer en gingen naar het raadhuis om hun beklag te doen (dat raadhuis was trouwens spiksplinternieuw. Ja! Ja! Nieuwe stadhuizen bouwen en tegelijkertijd de armen uithongeren. Dat komt ons maar al te bekend voor!). Burgemeester PA Colijn (broertje van premier H Colijn) zegde toe dat als er flink gewerkt zou worden, te rekenen zou zijn op een gemiddeld uurloon van 35 cent, hetgeen betekende dat de tarieven op het bereiken van die mogelijkheid moesten zijn/worden ingesteld en dat het college (van B&W) van plan was de regeling ook in die zin toe te passen. Hiermee namen de arbeiders genoegen.

Toen echter aan het einde van de week de afrekening werd opgemaakt bleek dat ondanks hard werken het gemiddelde uurloon bij lange na niet gehaald was. B&W besloten om over de hele week het uurloon van 35 cent uit te betalen en tevens de ta-

rieven te verhogen. Ondanks de verhoogde tarieven werd de 35 cent weer niet gehaald. Opnieuw werd het werk neergelegd en werd een garantieloon van 35 ct. gëeist. B&W weigerden dit omdat dan het begrip 'akkoordwerk' zou worden uitgehold. In afwachting van een gesprek met de Heidemaatschappij werd de werkverschaffing opgeschort.

Uit angst voor ongeregelde- den (kwaad geweten soms?) vroegen B&W politieversterking aan in Alphen a/d Rijn. Één rijksveldwachter werd voorlopig ter beschikking gesteld. Nu waren ze met z'n drieën...

Op 6 juni vond de eerste demonstratie plaats. Zo'n 100 'stem-pelaars' hadden zich voor het raadhuis verzameld en werden toegesproken door Kees van der Laan, voorzitter van het 'Werklozen Agitatie Comité' (komitee van de Communistische Partij Hol-land). Gëeist werd: arbeid voor alle werklozen tegen een beloning van f24,- per week en een uitke- ring tot een gelijk bedrag aan alle kleine kwekers zonder inkom- men. Na een tijdje gebood burge- meester Colijn Van der Laan op te houden met spreken waaraan hij gehoor gaf. De menigte ging rustig uit een.

's Middags werden de werk- lozen in omliggende dorpen gemo- biliseerd en ook de kleine kwe- kers werd opgeroepen om samen met de werklozen te komen demon- streren. En met sukses! Want de volgende dag werd er al door 300 mensen gedemonstreerd. Ook dit keer verliep het rustig.

De volgende dag, 8 juni, ging het mis. 's Ochtends stroom- den zo'n 400 mensen samen op het raadhuisplein. Opnieuw sprak

Van der Laan de demonstranten toe en opnieuw werd dat verboden. Na een tweede sommatie werd hij gearresteerd. Colijn gaf hem te verstaan dat hij weg mocht als hij zou beloven niet meer in het openbaar te zullen spreken, maar Van der Laan weigerde dat. Op aandringen van 2 SDAP-raadsleden werd hij later toch vrijgelaten. De onvrede en woede was er natuurlijk niet minder op geworden, integendeel. Er werd besloten om diezelfde middag opnieuw te gaan demonstreren waarvoor de hulp van kameraden in Gouda werd ingeroepen. Een groot aantal mensen kwam naar Boskoop gefietst en onmiddellijk werd nieuwe politieversterking aangevraagd. Het aantal veldwachters werd tot acht uitgebreid.

De demonstranten kwamen bijeen in 'Ons Huis'. De zaal en de tuin zaten stampvol. De bijeenkomst werd door twee veldwachters afgeluisterd die zich in een garage naast de tuin hadden verscholen (observatieteam anno 1932!) Ondanks het feit dat de vakorganisaties er die ochtend voor hadden gezorgd dat de werkverschaffing tegen de oude lonen hervat zou worden werd de demo toch doorgezet.

Zo'n 300 mensen trok naar het raadhuis om een motie bij Colijn aan te bieden waarin het politieoptreden van die ochtend werd veroordeeld en het vertrek van de politieversterking werd geëist. Colijn weigerde de motie aan te nemen hoewel deze later toch in ontvangst genomen werd en aan hem overhandigd. Intussen was het rondom het raadhuis rumoerig geworden. Er werden leuzen geroepen als: "Wat willen jullie?" "Brood!" en "Honger Colijn!" Dit was de aanleiding voor de smeris om tot de aanval over te gaan. De veldwachters sloegen er op los met gummiknuppels en platte sabels. De menigte stooft in twee richtingen uiteen waarna de veldwachters zich tussen beide groepen opstelden. Opnieuw kwam het tot een treffen en werden er stenen gegooid. Er vielen gewonden, 2 veldwachters en een onbekend aantal demonstranten, een flink aantal waarschijnlijk. Maar erger nog, er was iemand om het leven gekomen! De werkloze J de Jong uit Gouda was door een sabel in de hartstreek geraakt. De smeris wist van niets maar vermoedde dat De Jong in het strijdgewoel in de sabel van veldwachter Van Buren was geduwd. Deze had althans "een schokje in zijn sabel gevoeld"... Een schokje!? De sabel was dwars door het lichaam van De Jong gegaan! De lezing van de autoriteiten was dat De Jong in de schuin omhoog gerichte sabel van de gehurkte veldwachter zou zijn gevallen. Een tragische samenloop van omstandigheden. Anderen meenden dat De Jong moedwillig was doodgestoken. Duidelijk is dat de veldwachter vanaf het begin de

hand boven het hoofd is gehouden (zelfverdediging, lijfsbehoud e.d.). Voor velen was er echter geen twijfel mogelijk: MOORD!

Na de rel nam Colijn meteen maatregelen. Zes marechaussees voegden zich bij de veldwachters en er werd een samenscholingsverbod voor meer dan drie personen uitgevaardigd. Een dag later kwamen er nog eens 13 agenten uit Den Haag bij die weer de volgende dag door 12 marechaussees uit Groningen en Brabant werden vervangen.

Op 9 juni probeerden nog zo'n 300 mensen uit Schiedam en Rotterdam in Boskoop te demonstreren. Zij veranderden echter van gedachten bij het zien van deze overkill.

Vrijdag 10 juni werd B Bunschoten, voorzitter van het comité voor kleine kwekers, door 12 (!) smerissen gearresteerd. Hij zou hebben meegedaan aan de mishandeling van veldwachter Van Buren. De Goudse kommunist Schoutense werd een dag later gearresteerd vanwege geweldpleging tegen personen. Bunschoten werd op 23 juni vrijgelaten, Schoutense begin juli, voorwaardelijk: Hij mocht niet meer aan politieke demonstraties deelnemen.

De gebeurtenissen van 8 juni veroorzaakten landelijke verontwaardiging. In vele steden werden protestbijeenkomsten georganiseerd. Het kommunistiese kamerlid Wijnkoop vroeg de regering hoe de politie en de burgemeester gestraft konden worden voor het bloedige politieoptreden. Het antwoord van de regering liet zich raden: Officieel onder-

zoek had natuurlijk aangetoond dat veldwachter Van Buren onschuldig was...

Op 13 juni werd De Jong begraven. Het werd een massa-demonstratie "voor brood en arbeid en tegen de bloeddorstige politiemethodes" en er was natuurlijk veel smeris op de been. Op de vraag wie het sein tot de aanval op de 8ste juni had gegeven wilde Colijn, tijdens de gemeenteraadsvergadering van 15 juli, geen antwoord geven, omdat anders de indruk gewekt zou kunnen worden dat de raad zeggenschap over het beleid van de burgemeester als hoofd van de politie had. Volgens het maandblad 'Afwierfront' (een uitgave van de Internationale Roode Hulp) werd van achter een gordijn van een venster van het spiksplinternieuwe Boskoopse stadhuis "een teken gegeven, waarna de politierabouwen, op de demonstreerende arbeiders invlogen en kameraad De Jong om het leven brachten..."

Naar alle waarschijnlijkheid was De Jong het eerste slachtoffer van het politieoptreden tegen het georganiseerde werklozenverzet in Nederland.

(zo'n beetje een samengevatte samenvatting uit: "Het werklozenoproer in Boskoop in 1932" van R van der Heiden in "Leidschrift" (uitgave van geschiedenisstudenten Leiden) jaargang 1, okt '84, themanummer over arbeid. Is een samenvatting uit zijn doktoraalskriptie: "Boskoop in de jaren '30. Bedrijfssteun, werklozenzorg, werkloosheidsbestrijding en werklozenprotest" (1982).)



Begravenis De Jong

"Dat je paranoia bent, betekent

nog

niet dat ze achter je aanzitten

ofwel:

De 'informanten'-affaire, de publicatie van "Speuren bij de bespieders", goed funktionerende pseudo-koop-teams, de wijkteams met hun inlichtingenfuncties, niets lijkt momenteel aktueller dan te schrijven over de Criminele Inlichtingen Dienst.

Deze C.I.D. is niet de C.I.D. van de onkruidpapers uit 1984 (Contra Inlichtingen Detachement), waaruit bleek hoe het leger zijn buitenlandse, maar meer nog de binnenlandse vijanden beloert. Deze C.I.D. is de tak van de politie, die zich bezighoudt met het op het spoor komen en in de gaten houden van, en het in kontakt komen met (eventuele) zware criminelen.

De ministers van Binnenlandse Zaken en Justitie schreven in hun toelichting op de C.I.D.-regeling (mei 1986): "de observatie van het gehele doen en laten van criminelen heeft zich tot een specialisme ontwikkeld dat wordt uitgeoefend door recherche-onderdelen, die worden aangeduid met de naam Criminele Inlichtingen Diensten (C.I.D.)." Het gaat er de politie om door middel van de C.I.D. meer inzicht te krijgen in de milieus van de zware criminelen en bij het plegen van strafbare feiten te kunnen ingrijpen/arresteren.

#### Ontstaan en doel van Criminele Inlichtingen Diensten

Waardoor ontstond er behoefte aan de CID's? Sinds de late zestiger jaren organiseerden de zware criminelen zich beter met behulp van allerlei technische snufjes en gereedschap, betere bewapening en afdekking. De politie liep ver achter op al deze ontwikkelingen. Men wilde:

- het hoofd bieden aan de verharding van het criminele milieu,
- technische en tactische scholing en organisatie,
- de ontwikkelingen van de misdaad analyseren,
- de bestaande gegevensbestanden automatiseren.

Aldus werden in enkele, voornamelijk grotere gemeenten CID's opgericht.

#### Observatie heel gewoon

Al in 1976 werd bij de Rijkspolitie de eerste regionale CID opgestart. 25 Haagse smerissen (waaronder zowaar vrouwen) probeerden het hoofd te bieden aan de zware criminaliteit. De Haagse CID opereerde vanuit volstrekte anonimiteit in de gehele zuidwesthoek van het land (distrikten Middelburg, Dordrecht en Den Haag samen vormen

een regio), en indien nodig zelfs in het buitenland. In 1977 werd er voor circa 250.000 gulden aan apparatuur uitgegeven. Ook de gemeente Betaalde daaraan mee.

Observatie was een belangrijk onderdeel van het pakket. Ook toen al: snelle wagens, de eigenlijke arrestaties zoveel mogelijk door andere rechercheurs, processen verbaal niet door henzelf opgevoerd e.d. De Haagse CID opereerde geheel zelfstandig naast het gewone politiewerk. In 1979 was het team op de "vereiste sterkte". In datzelfde jaar wordt in de Basisregeling Regionale Samenwerking tot de oprichting van regionale CID's in het gehele land besloten. In 1981 komen de ministers van Binnenlandse Zaken en Justitie met het konsept voor de CID-regeling op de proppen, welke in juli '86 na goedkeuren door het parlement in de Staatscourant gepubliceerd wordt. In die nota staat dat de inmiddels in vele plaatsen ontstane CID's uitbreiding verdienen en intensief moeten gaan samenwerken. "Observatie door de politie is binnen het kader van haar taak een normale zaak, de C.I.D. verschilt slechts in werkwijze van andere politieonderdelen doordat zij zich met name op CID-subjekten richt," aldus de ministers.

#### Werkterreinen van de C.I.D.'s

De C.I.D. verricht de volgende taken:

1. Stimuleren van politiepersoneel tot het melden van Criminele Inlichtingen aan de C.I.D.
2. Verzamelen, verifiëren en registreren van deze inlichtingen.
3. Verbanden leggen tussen Criminele Inlichtingen en het informeren van overig politiepersoneel en C.I.D.'s.
4. Verbanden leggen tussen verkregen inlichtingen en lopende opsporingen.
5. Het ter registratie overdragen van informatie aan andere C.I.D.'s
6. Behandelen bijstandsaanvragen van bijv. Observatieteams.

Er bestaan lokale en regionale CID's, landelijk is er een Centrale. - Lokale CID's bij elk gemeentekorps en elk van de 17 Rijkspolitiedistrikten. In principe heeft iedere plaats dus een Criminele Inlichtingen Dienst.

In Amsterdam heeft elk distriktsburo van de gemeentepolitie een CID-afdeling. Uit de Indische Buurt papers van Hans Poyen: In politiekringen ijvert men om Roel Leyendecker (hoofd Inlichtingen Dienst distrikt 8) op de lijst van de CID te plaatsen, dat dan de bevoegd-

heid inhoudt zelfstandig te kunnen natrekken bij PTT, Sociale Dienst en Bevolkingsregister" en even verderop: Ook wordt voorgesteld om spionerende agenten de ruimte en het krediet te verschaffen "om enige alcoholhoudende konsumpties te nuttigen en weg te geven". Ook de rijkspolitie te land in het distrikt Amsterdam heeft een lokale CID.

- Regionale CID's bij de Rijkspolitie.

Nederland is verdeeld in 5 regio's. Elke regio bestaat uit 3 of 4 dis-



trikten. Een van deze distrikten beheert naast een lokale CID tevens een regionale CID. In Centrumdistrikt Amsterdam is een lokale en een regionale CID van de Rijkspolitie.

De Rijkspolitiedistrikten met een CID (de regionale CID's zijn de eerste van elk rijtje):

1. Groningen, Leeuwarden, Assen (Noord)
2. Apeldoorn, Zwolle, Nijmegen (Oost)
3. Den Bosch, Eindhoven, Roermond, Maastricht (Zuid)
4. Den Haag, Breda, Middelburg, Dordrecht (West I)
5. Amsterdam, Alkmaar, Utrecht (West II)

- Landelijke C.I.D. door de CRI in Den Haag. Deze CID is ondergebracht bij de Criminele Inlichtingen Centrale (C.I.C.), waar elf mensen werken. De C.I.C. houdt zich puur bezig met het bijhouden van be-

# WAT KAN DE C.I.D.?

standen, en verder nog met "Op-sporing Verzocht", Teletekst politiepagina en de Politieberichten na het NOS-journaal.

- Ook de Rijkspolitie te water en de Rijkspolitie Dienst Luchtvaart hebben een C.I.D.

**Registratie van boeven** (de zgn. CID-subjekten)

- In de plaats waar een schurk in het bevolkingsregister opgenomen is vindt registratie plaats in het CID-bestand.



Is de boef buiten de woonplaats crimineel actief, dan vindt registratie ook elders plaats.

- Landelijk actieve criminies worden bij de landelijke CID opgenomen, net als buitenlanders en niet-geregistreerden (illegalen).

- Bij de CID's van Rijpo te water en dienst LuVa worden die criminelen opgeslagen die op deze gebieden actief (zouden kunnen) zijn.

- Misdaadanalyse vindt plaats op regionaal en landelijk nivo, al is dit analyseren nog niet zo erg van de grond gekomen mede doordat allerlei bestanden (nog) ongeautomatiseerd zijn. De ministers van Binnenlandse Zaken en Justitie hebben onlangs (jan. '87) ingestemd met een voorstel van alle hoge politiechefs om een landelijk coördinerend projectteam voor zware criminaliteit in te stellen.

Doel: evaluatie van zware criminaliteit. Dit naar aanleiding van

de recente diskussie over het politieke geweld in Nederland (MAKRO, Nijmegen).

**Bespieders met een privacy-reglement.**

De informatie die de CID verzamelt is "zachte informatie", in tegenstelling tot de informatie die bijv. bij de herkenningdiensten ligt opgeslagen. Deze zachte informatie is zeer privacy gevoelig, zij bevat gegevens over zware criminelen die tot in de slaapkamer bespied worden. In de nieuwe wet op de politie registers (mogelijk per 1-1-'88) worden de verschillende politie-registraties verplicht gesteld een privacy-regeling op te stellen.

Bij het CID-reglement hoort dan ook een privacy-regeling. Daarin staat wat mag worden opgeslagen en hoelang. Verantwoordelijk voor de registratie en bescherming daarvan zijn de plaatselijke, regionale en landelijke politiechefs.

De nu volgende gegevens mag de CID van boeven bewaren:

- personalie cq bedrijfsgegevens
  - nationaliteit
  - karaktereigenschappen
  - opleiding, beoefende beroepen
  - persoonlijke omstandigheden
  - levenswijze
  - kontakten en contactadressen
  - plaatsen van geregeld verblijf
  - bewegingen
  - vervoermiddelen
  - voorgenome (kriminele) activiteiten
  - modus operandi
  - mededeling van gegevensverstrekking buiten het korps of distrikt
- Gegevens omtrent politieke en/of godsdienstige overtuiging en seksuele gerichtheid mag alleen als dit noodzaak is voor het doel van de observatie.

Het kaartstelsel (thans komputer) van Distrikt 8 bevatte onder meer de volgende registraties:

- vergunning horecabedrijven
- prostitutie en sexhuizen
- Surinamers, Marrokanen en Turken crimineel actief
- naam en adressenbestand criminelen
- gegeven waarschuwingen
- kraakpanden en krakers

**"Officiële" richtlijnen**

Overdracht van gegevens gaat via een informatie-formulier in een dubbele envelop naar het hoofd CID. CID-informatie wordt verder verstrekt aan Officieren van Justitie, gemeente- en rijkspolitie, en andere opsporingsambtenaren die toestemming van de Officier van Justitie hebben.

Zodra de registratie betekenis heeft verloren wordt officieel het CID-subjekt verwijderd. 5 jaar na de laatste registratie in een CID-bestand wordt een subjekt zowiezo

uit de bestanden verwijderd, bij overlijden na 2 jaar. Het verwijderen van CID-informatie gebeurt uit alle registraties gelijktijdig. De uit de registratie verwijderde gegevens worden officieel terstond vernietigd. Maar ja, zoals bekend mag zijn, de echte verzamelaar gooit nooit wat weg en ook bij de CID zitten echte verzamelaars die zich van officiële richtlijnen geen bal aantrekken. Ook in het Speurenboek stonden hiervan voorbeelden. Ga er maar gerust van uit dat de officieel vernietigde, maar voor de overheid interessante informatie (in de vorm van processen verbaal maar ook door bijv. inlichtingenformulieren) tot in de lengte van dagen bewaard blijven.

**Techniek en tactiek van de CID**

technies en tacties werkt de CID op papier met het volgende:

- telefoon/telex tape
- infiltranten/pseudokopers
- informanten/tipgevers/caférecherche politie die in kroegen tips vangen van bijv. caféhouders
- surveillance/informatieformulieren bijv.: de Rotterdamse politie ontvangt jaarlijks 6000 hoogwaardige tips van surveillerende petten (Speuren bij ...plz 34)
- informatie via eigen en andere organisaties

**Telefoon- en telex tapes**

Het zetten van telefoontapes mag mits aan twee voorwaarden is voldaan: het onderzoek moet toepassing dringend vorderen, en het delikt moet voorlopige hechtenis toelaten. Een omschreven richtlijn is: alleen als andere methoden tot vertraging van het onderzoek leiden. In een nieuwe verdoevende middelen-wet wordt afluisteren voor CID-ers heel eenvoudig. Voor andere zaken zal officieel steeds toestemming nodig zijn van de Rechter-Commisaris. Het onderzoek naar de eerste Makro-brand laat ons echter zien dat toestemming niet echt nodig is, en dat zelfs tot in de hoogste kringen wordt gelogen over de afluisterpraktijken van de politie (Minister Korthals-Altes in 1985 in antwoord op vragen van PSP-kamerlid van ES).

Het zetten van telex tapes mag van de Rechter-Commisaris, maar de PTT wenste geen medewerking te verlenen toen men dat 'ns wilde uitproberen.

Autotelefoons afluisteren kan met een doodnormale scanner, daarin willen CID-gluiperds dan ook geen beperking.

**Infiltratie- en pseudokoopteams**  
Infiltratie door de politie vindt de

laatste jaren op grote schaal plaats in de zwaardere kriminele milieu's. In de jaren '70 deden sporadisch Amerikaanse Drugs Enforcement Administration (DEA) agenten undercoverwerk in Nederland. Tegenover

Elseviers Weekblad geeft Sietzma, supercop te A'dam en bepleiter van infiltratieteams, toe dat er in die periode nog wel eens wat aangerommeld werd. Al voor 1977 werd de pseudokoop gebruikt als inlichtingenmiddel, maar als bewijslast gold het niet voor de rechter. De CID werkt met (middel)lange termijn infiltratie, korte termijn infiltratie en gelegenheidsinfiltratie. Voorbeelden van CID infiltratie zijn de pseudokoopteams in de A'damse harddrugscene. De laatste tijd worden in meer en meer plaatsen undercover-agenten ingezet, zoals in Utrecht en grensplaatsen zoals Arnhem, Heerlen en Enschede. Alleen Rotterdam weigert, wegens het gevaar voor de agenten. Sietzma over de pseudokoopteams in EW: "Onze pseudokopers blijven telkens maar kort in 't milieu, variërend van 5 minuten tot enkele uren. De langste infiltratie-actie duurde 37 uur, waarbij onze man 17 keer is opgetreden in hetzelfde milieu, maar dan over een periode van 2 maanden."

Naast drugshandel (70 % van de acties) werken deze teams in de gokwereld en wapenhandel, bij valsemunten, helers en afpersers. Het valt te verwachten dat het gebruik van deze pseudokoopteams nog wordt uitgebreid.

#### Daadwerkelijke bestrijding

Tot halverwege de jaren '80 werkten de meeste politiekorpsen met civiele informanten (burgers, die tegen betaling de politie van informatie voorzien), maar deze methode bleek onvoldoende om te komen tot daadwerkelijke bestrijding van de zware vormen van kriminaliteit. De voordelen van infiltratieteams zijn bijv. :

- het middel is continu beschikbaar
- zorgvuldige voorbereiding van arrestaties
- juridisch beter te verantwoorden
- uitbreiding van bijzondere opsporingsmiddelen

#### Opleiding en selectie

Een infiltratieteam of Recherche Ondersteunings Groep bestaat bij de rijkspolitie uit 5 tot 10 infiltranten, waarvan er 2 of 3 daadwerkelijk in het milieu doordringen. In de directe omgeving zorgen 15 tot 20 smerissen voor hun veiligheid; zij staan klaar om direct in te kunnen grijpen als het misloopt. Bij de A'damse pseudo's bestaat het begeleidingsteam uit "3 man". Selectie vindt plaats uit de CID-observatieteams en arrestatieteams. Deze mensen hebben de nodige recherche ervaring en hun anonimiteit is voldoende afgeschermt. Bij de laatste oproep voor kandidaten in A'dam melden zich zo'n 70 rechercheurs aan. De opleiding is nog in experimentele fase, duurt 3 weken en vindt plaats op de recherschool te Zutphen. Tijdens de opleiding wordt een breed scala aan onderwerpen behandeld, duidelijk gericht op de in de toekomst uit te breiden rol van de infiltratieteams: postzegelhandel, goud, zilver en juwelen, falsificaten, antiek- en schilderijenhandel. Een infiltrant/agent-provocateur kan 2 tot 4 jaar dienst doen, maar mag absoluut niet langer. De rijkspolitie van het distrikt Den Haag vormde al in 1980 het eerste infiltratieteam, en was daarmee tevens koploper in ons land.

Intussen is infiltratie dmv ROG's een belangrijk onderdeel geworden als het gaat om de bestrijding van georganiseerde misdaad. In 2 jaar tijd is ongeveer 60 keer geïnfiltrerd. De rijkspolitie werkt met 5 ad-hoc samengestelde groepen, het stuit bij hen op bezwaren hiervoor fulltime mensen in te zetten. Deze teams worden vaak uitgeleend aan korpsen van undercover-agenten. De A'damse gemeentepolitie werkt sinds begin 1985 wel met enkele fulltime-teams. In de toekomst zijn er regionaal opgezette teams te verwachten, gevormd door gemeente en rijkspolitie, fulltime en in het hele land inzetbaar.

#### Tallon-arrest

De politie schreeust om ruimere wetgeving met betrekking tot het infiltreren, omdat wetsovertredingen door politiepersoneel nu nog vaak voor de rechter moeten worden verdedigd. De rechtspraak wordt nu nog bepaald door het zg. Tallon-arrest van de Hoge Raad uit 1979. Hierin staan 2 bepalingen waaraan infiltratie moet voldoen:

- De verdachte mag niet tot andere handelingen worden aangezet dan die waarop zijn opzet reeds was gericht.

- De infiltrant moet handelen overeenkomstig de richtlijnen van de officier van justitie aangaande deze infiltratie.

#### Identiteit voor de rechtbank

Verdere richtlijnen van het Openbaar Ministerie ontbreken ten aanzien van door de politie te plegen strafbare feiten. De politie zelf vindt o.a. dat niet is toegestaan een misdrijf uit te lokken dan wel er toe aan te zetten; dat door toepassing van het middel niet meer schade aan de rechtstaat mag worden toegebracht dan door de schade van de op te sporen criminaliteit; redelijkerwijs geen resultaten meer te verwachten mag zijn. Verder dient er ruimte gelaten te worden het misdrijf niet te plegen en mag de operatie alleen gericht zijn op personen die het strafbare feit willen plegen.

In 1981 deed de Hoge Raad uitspraak dat de politie-infiltrant zich aangaande identiteit en ge-

WAT KAN DE C.I.D.?

volgde taktiek niet kan beroepen op het verschoningsrecht, doch dat de rechter wel het beantwoorden van vragen van de advocaat in die richting kan belemmeren. De Officier zal dan ook bezwaar maken als het ter rechtszitting komt tot zulke vragen ten aanzien van de infiltranten of de gevolgd-taktiek.

Als er toch een infiltrant ter rechtszitting dient te verschijnen wordt hij/zij onherkenbaar geschminkt (alleen postuur en stem blijven herkenbaar).

Bovendien verwijst de infiltrant zoveel mogelijk vragen door naar de recherchechef, die dan ook als getuige is opgeroepen door de officier. De infiltranten genieten op deze manier vrijwel volledige bescherming van hun identiteit. Toch is er bij de politie behoefte aan een wettelijke regling met betrekking tot het zwijgrecht van politieambtenaren. Mocht ooit een pseudo veroordeeld worden, wat mogelijk is als iemand een ex-art. 12 aanhangig maakt (de officier weigert vervolging in te stellen, via de rechter kan dat alsnog bevolen worden), dan zal A'dam stoppen met dit middel van infiltratie.

#### Informanten kartotheek

Met informanten werkt de politie al jaren, en juist de CID gebruikt natuurlijk deze manier van infor-

matiewinning.

De politie scheidt de informatie in de volgende kategoriën :

- de eenmalige informant (motief bijv. wraak)
- de gelegheidsinformant (bijv. portiers, taxichauffeurs, opkopers, kellners)
- de beroepsinformant (eigenbelang of winstbejag)

De meeste aandacht van de CID gaat uit naar de gelegheids- en beroepsinformant. De bij de CID opgeslagen informatie gaat niet over kleine kriminaliteit en de informanten waarvan zij dossiers bewaren dienen dus ook ten alle tijde anoniem te blijven.

Het CID registreert de volgende gegevens van een informant :

- het motief
- evt. antecedenten
- kontakten
- ervaringen als informant
- betrouwbaarheid
- inkomsten/werkgever
- gezondheid
- opleiding

De informantenkartotheek bevat persoonskaarten met de volgende informatie :

- naam, geb. datum, adres, tel.nr
  - beroep, bereikbaarheid, code nr, dossier nr.
  - betrouwbaarheid, zwarte lijst, kontaktambtenaar
- Het dossier van de informant bevat de volgende informatie :
- identiteit, foto en vingerafdrukken
  - antecedenten kontakten, eerdere zaken en resultaten
  - memo's, besprekingen, kwitanties tipgeld

#### Screenen en afbranden

De begeleiding van informanten laat men over aan tenminste 2 CID'ers. Deze dragen zorg voor het in de hand houden van de informant, het regelmatig informatie verkrijgen en het niet afbranden van de informant (=herkend worden/bekend worden).

De informant wordt in de regel niet op het bureau of thuis bij één van de runners ontvangen om de nodige nieuwsgierigheid van de informant ten aanzien van de werkwijze van de politie te omzeilen. Toch zijn er voorbeelden bekend van informanten die op het bureau ontvangen werden (ten tijde van Toorenaar op het hoofdbureau - hij schreef daar zelf over, momenteel op Raampoort - dat bleek uit de Staatspapers, maar waarschijnlijk is dat het hier om gelegheidsinformanten gaat).

Elk kontakt wordt schriftelijk gemeld aan het hoofd CID die de informatie vervolgens naar de aanvragende cq andere CID afdeling doorstuurt. Dit laatste gebeurt middels een informatierapport. Om de identiteit van een informant te beschermen wordt heel soms een infiltrant als informant voor de rechter gezet om te getuigen. Smerissen die bijna aan het eind van hun infiltratiekariëre zijn worden hiervoor wel eens gebruikt. Immers het bewijs moet sluitend zijn, anders is al het werk voor niets geweest. Bovendien verschijnt de smeris geschminkt. Over het uitloven van tipgeld beslist het Openbaar Ministerie, aanvragen kan de politie daar indienen. Het Ministerie van

Justitie looft ook op eigen initiatief tipgeld en uit, in principe is 10 % van de teruggevonden buit is voor de tipgever.

Onkosten die een informant maakt, zoals reiskosten, worden sowieso vergoed.

# DE RIJKSWACHT

# DEEL 2:

In de vorige Zwarte heb ik de bewering dat de CCC een extreem-rechtse en/of politieprovocatie was tegengesproken en gesteld dat de "linkse" mensen die dit beweren wél interessante dingen zeggen over de bende van Nijvel, de rijkswacht en extreem-rechts in België.

Het is trouwens heel makkelijk om een artikel te schrijven: je zet de radio aan, pakt wat oude kranten, flink door elkaar husse-len en klaar is kees. Hoewel, ik heb alles nu een paar keer gelezen en gehoord en de details van de achtentwintig moorden maakten me nogal misselijk. De bende van Nijvel wist de CCC destijds bijna uit het nieuws te drukken. Waar ik niet goed van werd was hoe bijv. hier in Nederland de CCC en de bende van Nijvel continu in dezelfde krantenartikels werden behandeld, onder koppen als "TERREUR IN BELGIE".

HET SPOOR, 17-1-'87:

"Van Outrive- Deze zaak is nu in handen van drie parketten. Het parket in Nijvel is met die zaak bezig, eigenlijk is men ook in Brussel met die zaak bezig en in Dendermonde is men dan ook bezig met die zaak en ja, die werken afzonderlijk.

Int- Dat houdt in dat verschillende groepen van het Openbaar Ministerie daar mee bezig zijn? Van Outrive- Ja, en die hebben allemaal op hun beurt dus verschillende politie-instanties ingeschakeld. U kan zich voorstellen wat een verwarde boel dit ergens geworden is. Ahja, 't parket van Nijvel werkt met haar politiemachten terplaats, 't parket van Brussel wel die werkt ook met bepaalde politiediensten en 't parket van Dendermonde doet dat ook. Politiediensten die dan nog eens onderling behoren tot verschillende taalregimes, want Nijvel is Franstalig, Dendermonde is nederlandstalig en Brussel is tweetalig, wat dit dan ook moge zijn in de praktijk, mensen die behoren tot verschillende politiediensten die gewoon zijn van onderling concurrentieel te werken. Dus dit is een probleem met veel variabelen. En u weet hoe gemakkelijk men in België van iets een taalprobleem maakt, hoe rap dat dat begint door te spelen in bepaalde zaken. En ja, dit is natuurlijk een dossier geworden, heb ik vernomen, van drie meters hoog al en men heeft dan natuurlijk te maken blijkbaar met mensen die tot hiertoe voor die zaken opgepakt zijn, weer terug losgelaten, daar zijn de meest mogelijke en onmogelijke dingen gebeurd."

De Volkskrant 18-11-'86:

## "MEER BLUNDERS ONTDEKT IN ZAAK BENDE VAN NIJVEL

BRUSSEL- Het onderzoek naar de "Bende van Nijvel" verloopt niet alleen traag, maar gaat gepaard met wat in de Belgische media "kapitale vergissingen" genoemd wordt. Na de wapenvondsten in een kanaal, waar een jaar geleden ook al werd gedregd, blijkt nu dat een ballistisch rapport waarmee een van de vijf verdachten wordt ontlast, negen maanden ongelezen in een bureaulade lag. Het gaat om het verslag van een ballistisch onderzoek dat is uitgevoerd door het Bundeskriminalamt in Wiesbaden. Duitse wapenexperts onderzochten een pistool dat volgens een getuige eigendom was van ex-politieman Michel C. die op het ogenblik vast zit in Nijvel. Het wapen zou gebruikt zijn bij de roofovervallen op de supermarkets in Genva en Nijvel (september 1983), de actie waaraan de Bende zijn naam te danken heeft.

Aan het Duitse onderzoek gingen drie Belgische en een Frans onderzoek vooraf. Volgens de Belgen was het pistool bij de overvallen gebruikt, de Franse experts twijfelden, maar de Duitsers zeiden dat het wapen niet bij die overvallen was gebruikt.

Het parket van Nijvel kreeg al begin maart het verslag uit Wiesbaden. Naar gisteren is gebleken heeft onderzoeksrechter Schlicker pas vorige week het rapport voor het eerst gelezen. De advocaat van C. onthulde dit en later werden de feiten bevestigd door de procureur des konings, de officier van justitie in Nijvel.

Ondanks de verzekering van de Belgische minister van Justitie, Gol, dat alles in het werk gesteld zou worden om de daders van de reeks overvallen te vinden, blijkt nu dat het parket van Nijvel met gebrek aan mankracht kampt. Procureur Schlicker voert het onderzoek uit met een collega, maar is tegelijkertijd belast met andere zaken. Verzoeken om versterking werden wel bij het ministerie ingediend maar niet gehonoreerd, verklaarde Schlicker.

Het parket van Nijvel (Waals Brabant) staat bloot aan scherpe kritiek van de Franstalige kranten. Naar aanleiding van de vondst van wapens, kogelvrije vesten en een geldkist in het kanaal van Charleroi naar Brussel schamperde een commentator: "Vlaamse rijkswachters en Vlaamse magistraten waren het die in Waals Brabant overtuigend bewijsmateriaal hadden gevonden op



# DE BENDE VAN NIJVEL



een plaats waar het Nijvels parket de opsporingen al na enkele uren had gestaakt." "

Michel Cocu is een ex-politieagent die ontslagen is wegens oplichting en valse bomalarmeringen. Hij was het enige houvast dat de Belgische justitie had in het onderzoek naar de bende van Nijvel: hij had bekend en anderen verlinkt maar heeft z'n verklaringen weer ingetrokken. Hij zegt gefolterd te zijn tijdens het verhoor. Het onderzoek is uiteraard niet openbaar, maar het ziet er naar uit dat er maar zeer weinig materiële, redelijke bewijzen zijn tegen de mensen die vast zitten, als er al zulke bewijzen zijn. Het lijkt er zelfs op dat ze vastzitten op inmiddels weer ingetrokken verklaringen. Een stuk of vijf crimi's, waarvan drie in 1970 veroordeeld werden voor een roofoverval in de Borinage. Men spreekt over de Borinage-connectie en de meeste leden daarvan blijken voor de overvallen van de bende van Nijvel sluitende alibi's te hebben. Eén van hen zat op het moment van die overvallen zelfs vast.

Ook Vittorio Adriano bekende en ook hij trok zijn bekentenis weer in: het was tussen hem en justitie een opzetje om Cocu tot nog

meer bekentenissen te verleiden, Adriano was verzekerd dat zijn eigen bekentenissen zonder materiële bewijzen toch niets voorstelden en voor hem dus niet gevaarlijk zouden zijn.

Jean-Claude Estiévenart schreef een open brief aan de Brusselse krant Le Soir, waarin hij zegt onschuldig te zijn:

"Ik ben zelf vader van vier kinderen. Beste ouders van de slachtoffers, ik deel in uw verdriet, ik begrijp uw haat en uw vurige wens om te weten wie de moordenaars zijn, die zwijnen die uw kinderen gedood hebben, of uw echtgenoten.

Daarvoor moet u bij Cocu zijn, want alleen hij kent de waarheid, maar hij zal die nooit onthullen. Hij is bang. Dus, hier in de gevangenis is hij nog het beste af.."

Het lijkt er op dat justitie haar aandacht nu gaat verplaatsen naar een andere groep crimi's, de bende van Baasrode, die een groot aantal overvallen op geldauto's van de posterijen zou hebben bekend.

In november '85 beweerde justitie de naam te kennen van het meest bloeddorstige lid van de bende van Nijvel, bijgenaamd de reus. Het zou toen gaan om een ex-beroepsmilitair die ooit bij een Delhaize-supermarkt heeft gewerkt, in de gevangenis had gezeten en bij zijn vrijlating zwoor zich te zullen wreken op de samenleving. Over hem hoor je ze tegenwoordig al helemaal niet meer. Naar het schijnt zit het onderzoek muurvast.

## HET SPOOR, 17-1-'87:

"Het gerechtelijk en politie-onderzoek naar de Bende van Nijvel heeft zich tot nu toe vrijwel uitsluitend gericht op het milieu van de beroepscriminelen. De moorddadige overvallen van de bende worden niet als politiek terrorisme gezien. Volgens Jan Cappelle van de Liga voor de Mensenrechten is het heel vreemd dat er nog steeds aan beroepsmisdadigers wordt gedacht.



De moorddadige overvallen van de bende worden niet als politiek terrorisme gezien. Volgens Jan Cappelle van de Liga voor de Mensenrechten is het heel vreemd dat er nog steeds aan beroepsmisdadigers wordt gedacht. Cappelle-Eén van de karakteristieken van de Bende van Nijvel is dat er een maximum aan brutaliteit, aan bloed en aan geweld gebruikt is voor een minimum aan buit, terwijl dat de karakteristieken van het milieu zijn: een maximum aan buit te veroveren met een minimum aan geweld, met een minimum aan bloed dat moet vloeien. Waarom? Omdat als men eenmaal zou opgepakt worden, als men eenmaal zou gevat worden, de strafconsequenties ook minimaal zouden zijn. Dat is één punt. Ten tweede, de Bende van Nijvel heeft zich een soort visite-

kaartje opgebouwd. Een visitekaartje dat er als volgt uitziet: zij treden op tegen grootwarenhuizen, zij treden op in de weekends, de vrijdagavond of de zaterdagavond. Zij treden op bij voorkeur met specifieke wapens, bijv. de Riot Gun. En dat visitekaartje maakt het voor de politie en justitie mogelijk om de Bende van Nijvel te traceren, om naar het verleden toe na te gaan welke aanslagen ze allemaal gedaan hebben, welke moorden dat ze gedaan hebben. Daardoor is een pakket misdrijven ontstaan die door justitie worden toegeschreven aan de Bende van Nijvel.

Het milieu, het gangsterisme en de gewone misdadigers doen net het omgekeerde. Die doen alles opdat er geen visitekaartje zou ontstaan en die doen alles, als ze vandaag een overval zou doen, om te verhinderen dat er uit hun modus operandi, uit hun manier van optreden ook geen enkele verwijzing wordt gevonden naar vorige aanslagen. Zij gebruiken andere wagens, andere manier van optreden, zij gebruiken bij voorkeur nooit hetzelfde wapen voor twee overvallen. Wanneer dat wapen 'verbrand' is, om het in milieutermen te noemen, omdat eenmaal wanneer er geschoten is met een wapen, men wetenschappelijk gezien, kan onderzoeken of met dat wapen eerder al geschoten werd en zoja, in welke omstandigheden en wanneer.

Met andere woorden, de manier van optreden van de Bende van Nijvel staat theoretisch al gezien totaal haaks op de manier van optreden van het milieu. Dus, alleen al uit die gegevens zou, wanneer ik het onderzoek zou leiden, me op z'n minst vragen stellen. Moeten we wel zoeken binnen het crimineel milieu?

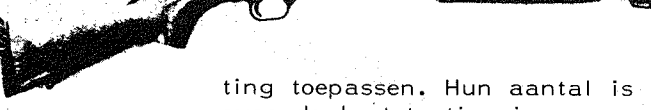
Maar er is ook een tweede reden. Een tweede reden ligt in het motief van de daders. Het is voor iedereen duidelijk dat het voor de Bende van Nijvel er in eerste instantie voor te doen was terreur te zaaien, om een angst-psychose tot gevolg te hebben bij de publieke opinie. Ik zeg voor iedereen, ik overdrijf misschien maar toch voor buitenwaarnemers die het wat van nader bekijken. Wanneer men de buit bekijkt is die quasi-nihil. Een ander punt is dat de slachtoffers die men maakte, dat die eigenlijk onnodig waren. Dus bij al die warenhuisovervallen waar dus een massale slachting bij geweest is, daar is niet geschoten op mensen die het geld hadden, maar er is geschoten op onschuldige slachtoffers op de parking, op onschuldige klanten in het warenhuis. In Overijsse is er een klein kind



dat met z'n fietsje zat te spelen op de parking van het warenhuis doodgeschoten. Voor de overval te doen heeft dat geen enkele zin. In Aalst is er een kind dat op



de parking een stripverhaal zat te lezen en dat zat te wachten op z'n grootmoeder, die boodschappen deed in het warenhuis, doodgeschoten. Dat heeft geen enkele zin als het gaat om de buit, als het motief de buit is. Maar het heeft wel veel zin wanneer je bij de bevolking een angst-psychose wilt teweegbrengen, omdat een kind het symbool is van onschuld. Wanneer men dat symbool afschiet dan ontstaat er paniek bij de bevolking. Net zoals een kind het symbool is van onschuld, is het grootwarenhuis het symbool bij de publieke opinie van identificatie. Iedereen kan het overkomen dat hij in het grootwarenhuis winkelt en uitgerekend op de koopjesdagen, die de vrijdag- en zaterdagavond zijn, komt iedereen al is 't met z'n karretje naar het grootwarenhuis en op dat moment, juist op dat moment ontstaat er een psychose. Waarom, omdat iedereen zich daar kan mee identificeren. En dat is klaarblijkelijk het effect geweest ook. Als het de bedoeling, het motief van het misdrijf dat effect geweest is, welnu, dan is dat geen crimineel



motief in de a-politieke zin van het woord, in de gewone misdadigersstijl, maar is dat een politiek motief. Het is een manier van op een terreurmanier politiek voeren die eigen is aan extreem-rechts.



Er zou dus ook gezocht moeten worden in kringen van extreem-rechts. Walter de Bock, journalist van het dagblad De Morgen, heeft in z'n analyses over de bende van Nijvel keer op keer aannemelijk gemaakt waarom er aan extreem-rechts gedacht moet worden. Z'n verlanglijstje van clubs die de justitie eens onder de loupe zou moeten nemen is vrij concreet. De Bock- Het milieu van de privé-bewakingsdiensten. Het milieu van de agressieve, de clubs waar de agressieve schiettechniek wordt bijgebracht, met name vooral de nieuwe Amerikaanse discipline, die hier is ingevoerd in België voor eender welk ander Europees land, namelijk de practical pistolshooting-techniek van colonel Jeff Cooper. Er zijn clubs in België die de practical shoo-

ting toepassen. Hun aantal is over de laatste tien jaar enorm toegenomen. Er zijn nu in België duizenden mensen die deze practical shooting-techniek onder de knie hebben, die hem beoefenen in clubs gespreid over het ganse land. In sommige gevallen heb je zowel in de practical pistolshooting als in de privé-bewakingsdiensten heel wat oudgedienden uit de officiële politiediensten. Die brengen niet alleen hun ervaring maar ook hun relaties met die diensten mee. En in de praktijk scheren ze ook langs mekaar. Dat is een milieu waar bovendien, ten derde, om ideologische, politieke redenen, in hoofdzaak extreem-rechts georganiseerde elementen ook aanwezig zijn. Dat loopt allemaal door elkaar. En er zijn dus niet alleen een aantal duidelijke bewijzen ten laste van extreem-rechtse militanten opgedoken, maar bovendien zijn er een aantal moorden gepleegd op gastarbeiders. Agresiedaden allerhande in de daarop volgende jaren tot recent, waarbij steeds weer opnieuw opgedoken mensen die dus ook uit die



practical shooting-clubs kwamen.

(noot: in het volgende stuk komen twee namen voor waar ik de precieze spelling niet van weet. Ze klinken in ieder geval als Gomeille en Liermoussau)

Het is elf uur 'sochtends, zaterdagochtend, ontzettend koud en een vlijmscherpe wind en we zijn zojuist onder Eindhoven richting Valkenswaard gereden, de grens over, een stukje België in en we hebben de borden Leopoldsburg gevolgd. We staan nu op het terrein, op de parkeerplaats van Target 121. Wat is dat? Schuttersvereniging Target 121. Eerst even iets over dat Leopoldsburg, dat is een heel groot militair oefenterrein, waarschijnlijk zelfs wel het grootste van België.

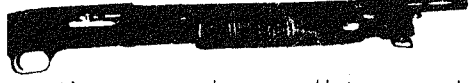

-Het is allemaal hei hier. Ik zag ook langs de overkant van de weg overal verschillende...stand A, B en C...allemaal verschillende oefenterreinen.

-Volgens mij is daar iets van de luchtmacht want daar zie ik een soort verkeerstoren, zie je dat? =Ja, wat dat nou precies is, dat eh...



=Voor ons wat groene houten barakken en daar wappert een rode vlag ten teken dat er schietoefeningen worden gehouden. Dat Target 121, dat is een privéclub. -Maar die zitten toch op militair terrein.

-Maar de voorzitter?

=Ik zag trouwens net ook een kerel in militair uniform lopen hier. -We hebben hier een afspraak met luitenant-kolonel Liermoussau,

heet die man hè?

-Liermoussau met een i erin geloof ik, en die is voorzitter van die club.

-Ja. Van die privéclub. Die is vroeger ook een commandant van Leopoldsburg geweest.

-Vroeger wel ja. Ik moet 'm maar eens vragen...

-Verboden doorgang. Even kijken, nou, we lopen nu het gebouwtje binnen.

Binnen snort een houtkachel. Een kleine twintig heren, vrijwel allemaal in legergroen, zitten luidruchtig te converseren aan de kale tafels. Aan de muur een mededeling van de Vereniging Voor Het Jonge en Grote Gezin. De enige vrouw in het clublokaal



serveert koffie en ruimt de troep achter de heren hun kont op. Een geheel in het zwart geklede jongen met kaalgeschoren schedel zeult een karabijn richting schietbaan. Dan komt clubvoorzitter Liermoussau op ons toegelopen. Een kleine gemoedelijke Waal, voormalig luitenant-kolonel bij het Belgische leger en tot aan z'n pensioen commandant van het militaire kamp Leopoldsburg. Sinds zeventien jaar is hij voorzitter van Target 121. Met haar elfhonderd leden is Target 121 de grootste schietclub van België. Liermoussau is tevens voorzitter geweest van de Belgische practical shooting federatie. Bij practical shooting gaat het niet meer alleen om schijfschieten, maar ook om je schietvaardigheid in alledaagse situaties te kunnen gebruiken. 't Idee is uit Amerika komen overwaaien. Iets van: je moet je als burger toch kunnen verdedigen. Target 121 is vooral zo populair omdat je er onder alle mogelijke omstandigheden en met vrijwel alle soorten wapens kunt oefenen. Inmiddels is meneer Gomeille, een beoefenaar van het practical shooting, bij het tafel-

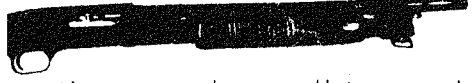

tje aangeschoven. Het gesprek kan beginnen. Kolonel Liermoussau begint. Over de populariteit van z'n club.

Liermoussau- Ze komen hier doen wat ze in hun eigen club niet kunnen doen.

Int- Maar dat is dus dat ze hier ook met geweren mogen schieten.

Liermoussau- Met geweer, met pistool, met revolver.

Int- Meneer Liermoussau, als ik hier zo rondkijk hè, in die kantine van u, dan valt het me op dat hier heel veel mensen in militaire kleren zitten. Betekent dat nou dat uw leden vooral uit militairen en ex-militairen bestaan?

Liermoussau- Militaire kledij, hier? Normaal mag het niet. Natuurlijk, zo 'ne khaki jas, ge

kunt wel denken dat...militaire kledij, maar normaal mag het niet.

Int- Nee, maar u heeft ook zo'n trui aan, hoe noem je zo'n trui ook al weer?

Liermoussau- Ja maar die trui kunt gij ook kopen in de dump, op Amerikaanse stock...

Int- Maar er is toch duidelijk hier een voorkeur bij uw leden voor het dragen van legergroen, laat ik het dan zo uitdrukken... Liermoussau- Neenee, dat is niet precies, 't zijn...

Int- Ja maar we zijn hier ongeveer de enige twee die niet in legergroen zitten.

Gomeille- Maar ik heb niet zoveel tijd. Als u graag iets wilt weten over de practical pistolshooting...

Int- Dat kunnen we vandaag niet zien in de praktijk hè?

Gomeille- Nee, daar zijn geen leden hier, ik ben veruit d'n enigsten op 't ogenblik, dus over de practical pistolshooting...

De practical shooting wordt, als ge het letterlijk vertaalt, is praktisch pistoolschieten, en dat is in feite de juiste naam. Want zeer dikwijls draagt dat de naam van combat-shooting of gevechtsschieten en dat is 't niet. Want dat geeft ten opzichte van het publiek de indruk dat men hier gangsters kweekt. 't Is niet waar. Practical shooting is letterlijk vertaald het praktisch

gebruik van een wapen. Dus dat wil zeggen: in die oefeningen op die stand daar die speciaal is voorbehouden, lopen de mensen met een vuistvuurwapen, hetzij een revolver hetzij een pistool, geholsterd. Dat is de enige plaats op de ganse club waar dat mag. Die lopen met geladen wapens.

Int- Wat voor mensen zijn dat dan?

Gomeille- Vaak rijkswachters, vaak politie, veiligheidsdiensten enzoverder hè, vaak recherche, dus die in een situatie komen dat zij zeer snel eventueel moeten gebruik maken van een wapen. Hetzij om onder dwang te houden of uit noodweer. Ik spreek wel: noodweer, niet cowboy spelen hè, hetgeen dat men teveel denkt dat 't is. Het is niet waar, we zijn geen cowboys, we zijn geen gangsters. Het is 'n praktisch gebruik van 't wapen.

Int- Wat voor beroep heeft u?

Gomeille- Ik ben gepensioneerd militair, maar ik werk bij een veiligheidsmaatschappij, Securitas in Hasselt. Dus op waardetransporten dragen die

mensen een wapen.

Als we meneer Gomeille en kolonel Liermoussau moeten geloven dan is het practical shooting zoals dat bij Target 121 wordt beoefend, gewoon een nette sport.

Practical shooting is hooguit op verdedigen en zeker niet op aanvallen gericht, zo stellen de heren. De journalist Walter de Bock van De Morgen is verbaasd als we hem de uitspraken van Liermoussau voorleggen.

De Bock- Dan moeten we die man eens dringend een abonnement aan de hand doen van Soldiers of Fortune...

Int- Ik schat in dat 'ie dat heeft.

De Bock- Ja, dat zou wel eens kunnen, maar dan zou die zeker niet moeten beweren wat 'ie daar vertelt, want dan had 'ie daar ook kunnen lezen, zoals ik, dat al een paar jaar geleden op de nationale kampioenschappen practical shooting in de Verenigde Staten de belangrijkste proef

voor de kandidaten deelnemers erin bestond, ik resumeer even, dat was de proef genaamd "Grocery Store Panic", waarbij de kandidaten op een terrein werden geplaatst die de naboot-

# Verbijstering in België na moordpartij

Ter illustratie even terug naar de 17de september 1983 in de Waals-Brabantse stad Nivelles, waar de landelijke rust werd ver-

stoord door drie criminelen. Het was de Brusselse zakenman Fourez die 's nachts nog even wilde tanken bij de automatische pompen van het warenhuis Colruyt. Nadat hij daarmee klaar was, ging hij nog even urineren ergens in een hoek. Daar zag hij hoe drie mannen bij een magazijn deur druk in de weer waren met lasbranders. Fourez werd onmiddellijk doodgeschoten. Zijn vriendin die in de auto was blijven zitten werd opgehaald en ook geliquideerd. De moordenaars legden vervolgens de lijken onder enkele winkelwagens en zetten doodgemoedereerd hun werk voort. Het leverde ze uiteindelijk een onbeduidende buit op van koffie, sterke drank, sigaretten en enkele flessen zonnebloemolie. Op het parkeerterrein liepen ze in de armen van twee rijkswachten die door de automatische alarminstallatie waren gewaarschuwd. Het liep slecht af voor de rijkswachten. Eén werd doorzeefd met kogels, de andere liep

zing weergaf van de toegangsweg naar een grootwarenhuis. De kandidaten moesten een aankoopkarretje voor zich uitduwen, met beide handen, dus het wapen niet in de hand hebben, en rond de opweg en voor de ingang van het warenhuis stonden verschillende silhouetten gebouwd, uitbeeldende personen die dus gingen winkelen in het warenhuis en tussen die silhouetten stonden dan weer silhouetten in een andere kleur dan de eerste en dat waren de 'targets' en vermits de ene stonden opgesteld onder de andere vergt dit uiteraard een grote handigheid. Het is een zeer geapprecieerde proef ook die dus in minus van de practical shooting zowat beschouwd wordt als het summum.

Nu, als je het allemaal nuchter en kalm bekijkt dan zie je eigenlijk dat die test, dat is de perfecte training om datgene uit te voeren wat de bende van Nijvel heeft uitgevoerd in Braine-l'Alleud, in Overijse en in Aalst. Zo simpel is dat.

(wordt vervolgd)

Nederlandse criminelen hebben de Riot-shotgun ook ontdekt. Raakt op tien meter afstand alles op één vierkante meter. Vrij te koop in België.

een afgerukte duim op.

Eén week eerder waren in de gemeente Temse een huisbewaarder van een zeilvakkerij en zijn echtgenote het slachtoffer van inbrekers. Het echtpaar werd doodgeschoten in ruil voor een buit bestaande uit zes kogelvrije vesten. Een maand na deze slachtingen werd een bloedbad aangicht

in Beersel waar een werkstudent bij de supermarkt Delhaize vlak voor sluitingstijd bezig was met het verzamelen van winkelwagentjes. De jongeman werd door twee mannen met carnavalsmaskers op als gijelaar de winkel binnen gebracht. Daar volgde een salvo met een Riotshotgun van de criminelen. Een caissière werd gewond. Een andere moest de kassa's leeghalen. Bedrijfsleider Vermaelen die op het lawaai atkwam, werd onmiddellijk onder vuur genomen. Een deel van zijn gezicht werd weggeblazen, terwijl een bezoeker en een personeelslid door de kogelregen verwondingen opliepen. De buit bedroeg 1,1 miljoen frank, zo'n 55.000 gulden.

# AGENDA

## DEN HAAG / DEN HAAG / DEN HAAG

PAARD, Prinsegracht 12  
 vr.3 april. George Kooymans Band  
 22.30 uur, 10,-  
 za.4 april. Carnaval de Zielesmart  
 21.30 uur 7,50  
 wo.8 april. Kalahari Surfers  
 23.00 uur 5,-/7,50  
 do.9 april. Paul de Leeuw  
 22.30 uur 5,-  
 vr.10 april. Laibach (Joegoslavies)  
 23.00 uur 10,-  
 za.11 april. Doug Sahm (Am.)  
 22.30 uur 12,50

KORZO, Prinsestraat 44  
 wo. 8 april. Pantarei met 'Beton'  
 14.00 kinderprogr.  
 wo. 8 april. 'Quaderna'-danstheater  
 21.00 uur 5,-

DERDE WERELD CENTRUM Prinsegr.38  
 wo. 8 april. De gabriela vrouwen-  
 groep - Filipijnen  
 20.00 uur  
 ma.13 april. Info-avond v.h.centrum  
 20.00 uur

BLAUWE AANSLAG Buitenom 214  
 za.11 april. De tijd is om - dichter  
 festival, 21-4 uur/5,-

## DELFT / DELFT / DELFT / DELFT

DE ELAND, Burgwal 45  
 za. 4 april. Slagerij van Kampen  
 wo. 8 april. Wild Groovy & Cool Cat  
 zo. 12 april. Inca Babies/U.K.

FILMHUIS, kromstraat 27  
 vr.3-wo.8 april. The Lightship (GB)  
 20.00 uur  
 vr.3-wo.8 april. Pirates (Polansky)  
 22.00 uur  
 do.9 april. De man van marmer  
 20.00 uur (A.Wajda)  
 vr.10-wo.15 april. Rouge Baiser (Fr.)  
 20.00 uur  
 vr.10-wo.15 april. Tales of Ordinary-  
 Madness  
 22.00 uur

## LEIDEN / LEIDEN / LEIDEN / LEIDEN

SLACHTHUIS, Breestraat 19  
 za. 4 april. God&No Pigs  
 21.00 uur 4,-  
 za.18 april. Bobwire&Pure Hate  
 21.00 uur 3,50  
 S.S.R. Hogewoerd 108  
 do. 9 april. Forum over Suriname  
 20.00 uur

KIJKHUIS,  
 vr.3-wo.8 april, 19.30 + 21.45 uur  
 Vroeger is dood  
 20.00 uur  
 Once upon a time  
 ma.6 april, 20.00 + 22.15 uur  
 Het teken v.h.beest  
 di. 7 april, 20.00 + 22.15 uur  
 Nishima  
 wo.8 april, 20.00 + 22.15 uur  
 Watership Down  
 do.9-wo.15 april, 19.30 uur  
 Hepo  
 21.45 uur  
 Desert Hearts  
 do.9-zo.12 april, 20.00 + 22.15  
 She gotta have it  
 ma.13 april, 20.00 + 22.15  
 l'Etoile du Nord  
 di. 14 april, 20.00 + 22.15 uur  
 Stranger than paradise  
 wo.15 april, 20.00 + 22.15 uur  
 Rumble Fish  
 do.16-wo.22 april, 19.30 uur  
 Belle de Jour  
 21.45 uur  
 Abel  
 do.16-zo.18 april, 20.00 + 22.15 uur  
 Casque d'Or

## ZOETERMEER / ZOETERMEER / Z'MR

BOERDERIJ, Voorweg 146  
 wo.8 april. Saroma's  
 22.00 uur gratis  
 wo.15 april, Groepenpresentatie  
 21.30 uur gratis  
 vr.17 april, MAM  
 22.00 uur 4,-

## ROTTERDAM / ROTTERDAM / ROTTERDAM

DE BUNKER, Boompjeskade 11  
 za. 4 april. M.Groeneveld+trio Höh  
 22.00 uur 5,-  
 vr.10 april. Kalahari Sufers  
 22.00 uur 10,-  
 za.18 april. Club Moral+Jupiter-Lar  
 22.00 uur 5,-

POORTGEBOUW, Stieltjesstraat 38  
 za. 4 april. 20 uur  
 De TSJERNOMOBIEL  
 komt naar je toe  
 ....maar eerst komen ze nog in  
 D E N H A A G om 14 uur

## WIJK AAN ZEE / WIJK AAN ZEE /

EMMA, Relweg 59  
 za.11 april. Lente feest (zie p.13)

## EINDHOVEN / EINDHOVEN / EINDH'N

PHILIPS aandeelhoudersvergadering  
 op 8 april, info ; verzamelen:  
 Vredesburo, Grote berg 4',  
 tel.040- 44 47 07

## TILBURG / TILBURG / TILBURG /N.B

BCA-gebouw, Ringbaan oost 8  
 za.4-zo.5 april, 11.00 uur  
 De Omgekeerde Wereld

## HASSELT / HASSELT / HASSELT /B.

DOPPAHUIS, Ambachtsschoolstr.19.  
 do. 9 april. 20.00 uur  
 Anarchisme en ecologie