



# Τα ΝΕΑ του ΟΑΣΘ



ΑΡΙΘΜΟΣ ΦΥΛΛΟΥ 58 • ΕΤΟΣ 9ο • ΔΙΜΗΝΙΑΙΑ ΕΚΔΟΣΗ ΤΟΥ ΟΡΓΑΝΙΣΜΟΥ ΑΣΤΙΚΩΝ ΣΥΓΚΟΙΝΩΝΙΩΝ ΘΕΣΣΑΛΟΝΙΚΗΣ • ΜΑΪΟΣ - ΙΟΥΝΙΟΣ 2010 • ΤΙΜΗ 0.01 €

ΝΕΑ ΤΟΥ ΟΑΣΘ  
ΑΛΕΞ. ΠΑΠΑΝΑΣΤΑΣΙΟΥ 90  
54644 ΘΕΣΣΑΛΟΝΙΚΗ  
ΘΕΣΣΑΛΟΝΙΚΗΣ



## Μάθημα Ιστορίας με την Πολιτιστική Γραμμή του Ο.Α.Σ.Θ.

Έως και σήμερα (15-6-2010) έχουν επισκεφθεί την Πολιτιστική γραμμή 21.600 επιβάτες, περίπου. Ιδιαίτερο ενδιαφέρον για αυτήν έχουν επιδείξει τα σχολεία. Μικροί αλλά και μεγαλύτεροι μαθητές επιλέγουν την νέα πολιτιστική γραμμή του Οργανισμού για την περιήγησή τους στην ιστορία της πόλης. Η ανταπόκριση των εκπαιδευτικών στην πρόσκληση του Οργανισμού για ομαδικές επισκέψεις μαθητών ήταν εντυπωσιακή, οι οποίοι συμπεριέλαβαν την πολιτιστική γραμμή στις εκπαιδευτικές τους επισκέψεις, από την αρχή της σχολικής χρονιάς.

189 και πλέον τμήματα μαθητών από 118 σχολεία, όχι μόνο του νομού Θεσσαλονίκης, αλλά και άλλων νομών της Ελλάδος, ενδεικτικά αναφέρουμε τους νομούς Πιερίας, Ημαθίας, Πέλλας, Χαλκιδικής, Δράμας, Σερρών, Φθιώτιδας, έχουν ήδη επισκεφτεί την πολιτιστική γραμμή. Το λεωφορείο κατακλύζεται σχεδόν καθημερινά από τις φωνές των λιλιπούτειων επιβατών, δίνοντας μια πραγματικά χαρούμενη νότα στις διαδρομές του. Οι μαθητές συνοδευόμενοι από τους δασκάλους τους ξεκινούν την περιήγησή τους από την αφετηρία της γραμμής. Με ιδιαίτερη χαρά τους υποδέχο-



νται οι συνοδοί και ο οδηγός, οι οποίοι φροντίζουν για την επιβίβασή τους με τον ασφαλέστερο τρόπο. Από την πρώτη στιγμή, οι μαθητές εντυπωσιάζονται από την εμφάνιση του λεωφορείου. Κατά τη διάρκεια της διαδρομής, μαθητές και δάσκαλοι δεν κρύβουν τον ενθουσιασμό και την ικανοποίησή τους από τη βόλτα, τη φιλοξενία αλλά και την εξυπηρέτηση. Οι συνοδοί με ιδιαίτερη ευαισθησία ενημερώνουν και απαντούν σε όλες τις ερωτήσεις των μικρών επιβατών, εξάπτοντας την περιέργεια και το ενδιαφέρον τους. Στο τέλος της επίσκεψης προσφέρονται αναμνηστικά μπλουζάκια στους μαθητές, τα οποία είναι ευγενική προ-

σφορά του Προέδρου κ. Στεφανίδη Χρήστου, του Αντιπροέδρου κ. Πετρογιάννη Νικολάου και όλου του Διοικητικού Συμβουλίου. Οι δε μαθητές ποζάρουν στο φακό για αναμνηστικές φωτογραφίες. Δάσκαλοι και μαθητές χαιρετούν το πλήρωμα της γραμμής απόλυτα ικανοποιημένοι, ανανεώνοντας το ραντεβού τους για την επόμενη σχολική χρονιά. Οι εντυπώσεις των επισκεπτών της πολιτιστικής γραμμής είναι ιδιαίτερα θετικές, γεγονός που φαίνεται από τις ευχαριστήριες επιστολές και τα τηλεφωνήματα, που περιλαμβάνουν ενθουσιώδη σχόλια για την ποιότητα της νέας υπηρεσίας.

### ΑΝΑΚΟΙΝΩΣΗ

#### ΠΡΟΣ ΤΟΥΣ ΟΔΗΓΟΥΣ - ΜΕΤΟΧΟΥΣ ΤΟΥ Ο.Α.Σ.Θ.

Σας ενημερώνουμε ότι με την υπ' αριθμ. 64/2010 Σομόφωνη γνωμοδότηση του Νομικού Συμβουλίου του Κράτους, η οποία εγκρίθηκε και από τον Διοικητή του Ι.Κ.Α., διευθετήθηκε ο Φορέας που θα ασφαλιζονται οι μέτοχοι του Ο.Α.Σ.Θ. που απασχολούνται ως οδηγοί.

Ο Ο.Α.Ε.Ε. - Τ.Σ.Α. είχε διατυπώσει την άποψη ότι μέτοχοι του Ο.Α.Σ.Θ. που απασχολούνται ως οδηγοί μετά την ισχύ του Ν. 2557/1997 υπάγονται υποχρεωτικά στην ασφάλιση του Ο.Α.Ε.Ε. - Τ.Σ.Α. ανεξαρτήτως ποσοστού μετοχής.

Η Διοίκηση του Ο.Α.Σ.Θ. διαφώνησε με την ανωτέρω απόφαση και δια τούτο προσέφυγε στο Νομικό Συμβούλιο του Κράτους διατυπώνοντας την άποψη ότι:

α. Οι οδηγοί που είναι και μέτοχοι ασφαλιζονται υποχρεωτικά στο Ι.Κ.Α. - ΕΤΑΜ διότι συνδέονται με τον Οργανισμό με σχέση εξαρτημένης εργασίας.

β. Δεν είναι ιδιοκτήτες των λεωφορείων που οδηγούν, καθόσον αυτά ανήκουν από το 1964 στον Οργανισμό.

γ. Η ιδιότητα του μετόχου δεν συνεπάγεται δικαίωμα

κυριότητας επί των περιουσιακών στοιχείων του Ο.Α.Σ.Θ. (σχετ. έγγραφα υπ' αριθμ. 9211/20.10.2005 & 5815/9.6.2009).

Το Νομικό Συμβούλιο του Κράτους στις 26.4.2010 απάντησε στο ερώτημα που ετέθη από τη Διοίκηση του Ο.Α.Σ.Θ. και απεφάσισε ότι:

Οι μέτοχοι του Οργανισμού Αστικών Συγκοινωνιών Θεσσαλονίκης που απασχολούνται στον Οργανισμό ως οδηγοί, υπάγονται στην ασφάλιση Ι.Κ.Α. - ΕΤΑΜ για την μισθωτή τους εργασία και ως μέτοχοι του Οργανισμού υπάγονται στην ασφάλιση του Ο.Α.Ε.Ε., σύμφωνα με την απόφαση των παλαιών και νέων ασφαλισμένων δηλαδή οι παλαιοί ασφαλισμένοι πριν το 1993 δύναται να απαλλαγούν από τον κλάδο ασθενείας και οι νέοι ασφαλισμένοι μετά το 1993 δύναται να επιλέξουν τον ασφαλιστικό τους φορέα.

Τηλέφωνα επικοινωνίας  
2310 981.194 κα Αθανασία Τσούρμα  
2310 981.232 κα Άννα Παπάζογλου

Εκ της Διοικήσεως του Ο.Α.Σ.Θ

### ΑΝΑΚΟΙΝΩΣΗ

Από τον Προμηθευτικό Συνεταιρισμό Αυτοκινητιστών Θεσσαλονίκης «Ο ΗΡΑΚΛΗΣ» Συν.Π.Ε. ανακοινώνεται ότι, μετά την ψήφιση των νέων φορολογικών διατάξεων του Ν. 3842/2010, η διανομή προμερίσματος επιβαρύνεται με φορολογία ύψους 40% πλέον του φόρου εισοδήματος ύψους 24%, ο οποίος παρακρατείται και αποδίδεται στο τέλος του οικονομικού έτους από τον Συνεταιρισμό, με αποτέλεσμα να καθίσταται ασύμφορη η διανομή προμερίσματος.

Για τον λόγο αυτό, το Διοικητικό Συμβούλιο του «ΗΡΑΚΛΗΣ», σε κοινή συνεδρίαση με τα Σωματεία των Μετόχων, **αποφάσισε να μην διανεμηθεί προμέρισμα μέχρι την λήξη του έτους 2010.**

Ο Πρόεδρος του Δ.Σ.  
Θεοχάρης Μαυρομμάτης

# ΑΗΤΤΗΤΟΙ ΠΡΩΤΑΘΛΗΤΕΣ

Για δεύτερη συνεχόμενη χρονιά η ποδοσφαιρική ομάδα των εργαζομένων στον Ο.Α.Σ.Θ. κατέκτησε τον τίτλο του πρωταθλητή.

Έχοντας ογδόντα δύο (82) τέρματα ενεργητικό και μόλις δέκα οκτώ (18) παθητικό και χωρίς να γνωρίσει τη ήττα δεν άφησε κανένα δικαίωμα αμφισβήτησης στις υπόλοιπες ομάδες.

Στους τρεις (3) τελευταίους της αγώνες συνέτριψε την ομάδα των ΜΕΒΓΑΛ / ΑΧΕΠΑ με 3 - 0 (Μαΐδης, Πολυχρονιάδης, Κουλιανόπουλος), τον ΕΡΜΗ με 4 - 1 (Τσιλιγγιρίδης (2), Τσιμπούκας, Κουλιανόπουλος) και των ΕΛ.ΤΑ. με 6 - 1 (Φράγκος, Δραγάνογλου, Τσιμπούκας, Μαΐδης (2), Μπαλάτς).



## ΗΜΙΤΕΛΙΚΑ ΚΥΠΕΛΛΟΥ

Δυστυχώς η παντοκρατορία της ομάδας μας φαίνεται ότι ενοχλεί αρκετούς.

Στα ημιτελικά του Κυπέλλου βρήκαμε απέναντι μας την ομάδα των Εκπαιδευτικών. Μία ομάδα που συμμετέχει ΜΟΝΟ στους αγώνες του Κυπέλλου.

Με σύνθεση ανάγκης λόγω τραυματισμών οι Πρωτοπόροι ηττήθηκαν με 4 - 1 στον α' αγώνα ενώ στον επαναληπτικό παρά την απαράδεκτη διαιτησία (δύο καθαρές περιπτώσεις πέναλτι δεν δόθηκαν) νίκησαν με 2 - 1 αλλά έμειναν εκτός τελικού.

Οι παίκτες και οι προπονητές των Πρωτοπόρων σας εύχονται Καλό Καλοκαίρι και σας υπόσχονται ότι τη νέα χρονιά η ομάδα μας θα είναι και πάλι πρωταγωνίστρια.

## Ο.Α.Σ.Θ. ΤΗΛΕΦΩΝΑ ΥΠΗΡΕΣΙΩΝ

<b>ΠΡΟΕΔΡΟΣ</b>	2310/919.900, 945.811
<b>ΑΝΤΙΠΡΟΕΔΡΟΣ</b>	2310/910.122, 981.211
<b>ΜΕΛΗ Δ.Σ.</b>	2310/948.064, 981.230
<b>ΓΕΝΙΚΟΣ ΔΙΕΥΘΥΝΤΗΣ</b>	2310/945.239, 981.204
<b>ΝΟΜΙΚΗ ΥΠΗΡΕΣΙΑ</b>	2310/951.297, 981.215
<b>ΤΜΗΜΑ ΓΡΑΜΜΑΤΕΙΑΣ</b>	2310/947.267, 981.208
<b>ΓΡΑΦΕΙΟ ΜΕΤΟΧΩΝ</b>	2310/981.231
<b>ΤΜΗΜΑ ΑΣΦΑΛΙΣΤΙΚΟΥ ΚΕΦΑΛΑΙΟΥ</b>	2310/951.472, 981.222
<b>ΔΙΕΥΘΥΝΣΗ ΑΝΘΡΩΠΙΝΟΥ ΔΥΝΑΜΙΚΟΥ</b>	2310/949.103, 981.205
<b>ΤΜΗΜΑ ΟΙΚΟΝΟΜΙΚΟΥ ΠΡΟΓΡΑΜΜΑΤΙΣΜΟΥ &amp; ΛΟΓΙΣΤΗΡΙΟΥ</b>	2310/950.748, 981.214
<b>ΤΜΗΜΑ ΕΛΕΓΧΟΥ ΚΟΜΙΣΤΡΟΥ</b>	2310/981.141, 981.142
<b>ΓΡΑΦΕΙΟ ΤΑΜΕΙΟΥ</b>	2310/981.227
<b>ΤΜΗΜΑ ΠΡΟΜΗΘΕΙΩΝ</b>	2310/950.856, 981.225
<b>ΤΜΗΜΑ ΜΙΣΘΟΔΟΣΙΑΣ</b>	2310/935.856, 981.217
<b>ΔΙΕΥΘΥΝΣΗ ΚΙΝΗΣΗΣ</b>	2310/947.845, 981.221
<b>ΤΜΗΜΑ ΜΗΧΑΝΟΡΓΑΝΩΣΗΣ</b>	2310/981.218
<b>ΥΠΗΡΕΣΙΑ ΠΡΟΣΤΑΣΙΑΣ ΚΑΙ ΠΡΟΛΗΨΗΣ ΕΠΑΓΓΕΛΜΑΤΙΚΩΝ ΚΙΝΔΥΝΩΝ:</b>	2310/981.223
<b>ΤΜΗΜΑ ΕΠΟΠΤΕΙΑΣ ΚΑΙ ΕΙΔΙΚΩΝ ΣΥΓΚΟΙΝΩΝΙΑΚΩΝ ΥΠΗΡΕΣΙΩΝ</b>	2310/933.930, 981.219
<b>185 (τριψήφιο)</b>	
<b>ΔΙΕΥΘΥΝΣΗ ΣΥΝΤΗΡΗΣΗΣ</b>	2310/451.930
<b>ΣΤΑΘΜΟΙ ΜΕΤΕΠΙΒΙΒΑΣΗΣ</b>	
<b>Ν.Σ.ΣΤΑΘΜΟΣ</b>	2310-981.163
<b>ΙΚΕΑ Α'</b>	2310-981.353
<b>ΙΚΕΑ Β'</b>	2310-981.305
<b>Σταυρούπολη</b>	2310-981.440
<b>Χορτιάτη</b>	2310-981.156
<b>ΚΤΕΛ Α'</b>	2310-534.468
<b>ΚΤΕΛ Β'</b>	2310-981.169
<b>ΑΜΑΞΟΣΤΑΣΙΑ</b>	
<b>ΦΟΙΝΙΚΑΣ</b>	2310/431.812
<b>ΣΤΑΥΡΟΥΠΟΛΗ</b>	2310/681.918

## ΤΑ ΝΕΑ ΤΟΥ Ο.Α.Σ.Θ.

**ΔΙΜΗΝΙΑΙΑ ΕΚΔΟΣΗ**  
**Ιδιοκτήτης:**  
 ΟΡΓΑΝΙΣΜΟΣ ΑΣΤΙΚΩΝ ΣΥΓΚΟΙΝΩΝΙΩΝ ΘΕΣΣΑΛΟΝΙΚΗΣ  
**Εκδότης:**  
 ΧΡΗΣΤΟΣ ΒΑΒΟΥΤΗΣ  
**Υπεύθυνοι Σύνταξης**  
**Οι Σύμβουλοι:**  
 Αγγελική Γρηγοριάδου  
 Χρήστος Βαβούτης  
 Κων/νος Λαμπάδας  
**Διεύθυνση:**  
 Αλεξ. Παπαναστασίου 90, Τ.Κ. 546 44  
 Τηλέφωνα 2310 945246, 2310 945811  
 FAX. 2310 981183  
**ΓΡΑΦΙΚΕΣ ΤΕΧΝΕΣ Μ. ΤΡΙΑΝΤΑΦΥΛΛΟΥ & ΣΙΑ ΟΕ**  
**Έδρα:** Ιριγιενίας 4 - Βυζάντιο Θεσσαλονίκη  
 Τηλ. κέντρο: 2310 429303 Fax: 2310 429301  
**Εργοστάσιο:** ΒΙ. ΠΕ. ΛΑΚΚΩΜΑΤΟΣ  
 Τηλ. κέντρο: 23990 20330 Fax: 23990 20339  
 e-mail: triantmi@otenet.gr

## ZF-ECOFLUID



100% - Συνθετικό Λάδι

Για Αυτόματα Σασμάν ZF-ECOMAT & με πρόβλεψη για κινητήρες EURO 4

Αλλαγή κάθε  
150.000  
χιλιόμετρα  
ή κάθε 3 χρόνια

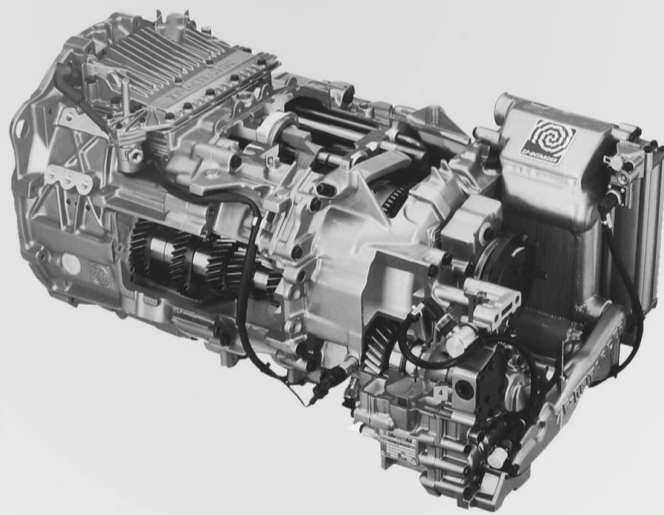

## ZF-AS Tronic Bus

Το μηχανικό σασμάν με αυτόματη σύμπλεξη για υπεραστικά λεωφορεία - πούλμαν & φορτηγά



**ΑΡΙΩΝ Α.Β.Ε.Ε.**  
**ΙΩΝ - ΑΡΗΣ ΦΩΣΤΗΡΟΠΟΥΛΟΣ & ΣΙΑ Α.Β.Ε.Ε.**  
 Κεντρικό : Κροκέων 18 - 10442 ΑΘΗΝΑ Τηλ. 210 - 5156500 -Fax : 210 - 5132110  
 Υποκ/μα : Μοναστηρίου 289 - 546 28 ΘΕΣΣΑΛΟΝΙΚΗ  
 Τηλ. 2310 - 516406 , 515740 - Fax : 2310 - 515711  
 email : arionpho@hol.gr - www.arionabee.gr

Κροκεών 18 & Πολυκράτους, 104 42 Αθήνα, Τηλ. 210 5156500-29, 210 5133910-11, Fax. 210 5132110  
 Μοναστηρίου 289, 546 28 Θεσσαλονίκη, Τηλ. 2310 515740, 2310 516406, Fax. 2310 515711

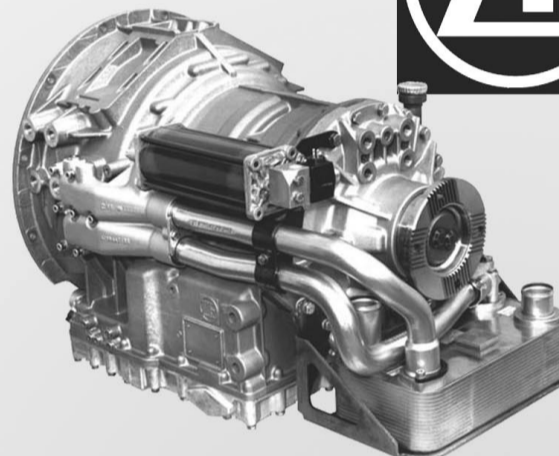

## ZF-ECOMAT 2

Το αυτόματο σασμάν για αστικά λεωφορεία

## ZF-ECOFLUID M

100% - Συνθετικό Λάδι για εξαιρετικά αθόρυθη λειτουργία όλων των μηχανικών σασμάν της ZF  
 Αλλαγή κάθε  
540.000  
χιλιόμετρα

Οικονομικό όφελος για 1.000.000 χιλιόμετρα



**ΝΕΟΣ ΠΡΟΕΔΡΟΣ ΣΤΟ Σ.Α.Σ.Θ.**

Ο Πρόεδρος και τα Μέλη του Δ.Σ. του Ο.Α.Σ.Θ., επί τη ευκαιρία της ανάληψης των νέων καθηκόντων του κ. Παναγιώτη Παπαϊωάννου, ως Προέδρου του Σ.Α.Σ.Θ., απέστειλαν στις 7.4.2010 την κάτωθι συγχαρητήρια επιστολή:

**Κύριε Πρόεδρε,**

Τα Μέλη του Διοικητικού Συμβουλίου του Οργανισμού Αστικών Συγκοινωνιών Θεσσαλονίκης και εγώ προσωπικά σας

συγχαίρουμε για την ανάληψη των καθηκόντων σας ως Προέδρου του Συμβουλίου Αστικών Συγκοινωνιών Θεσσαλονίκης.

Ευελπιστούμε πως η αρμονική συνεργασία μεταξύ των δύο Φορέων θα συνεχιστεί καθ' όλη την διάρκεια της προεδρίας σας. Υπήρξε πάντοτε υποστηρικτής της συνεργασίας μεταξύ Σ.Α.Σ.Θ. – Ο.Α.Σ.Θ. και αγωνίστηκε γι' αυτήν ως Αντιπρόεδρος του Οργανισμού, ενώ από

την αρχή της θητείας μου ως Πρόεδρος αποκατέστησα τις τότε ταραγμένες σχέσεις. Θεωρώ ότι το έργο των δύο Φορέων είναι συμπληρωματικό και όχι ανταγωνιστικό αφού ο στόχος είναι κοινός, δηλαδή η βέλτιστη εξυπηρέτηση του επιβατικού κοινού, πάντοτε στα πλαίσια των Νόμων βάσει των οποίων λειτουργούν αμφότεροι οι Φορείς. Σαφής εντολή μου προς όλους τους υπηρεσιακούς παράγοντες του Οργανισμού είναι να σας συν-

δράμουν με κάθε τρόπο στο έργο σας.

Προσβλέπω σε μία όσο το δυνατόν συντομότερη συνάντησή μας για να σας ευχαριστήσω και από κοντά και για να χαράξουμε μία κοινή γραμμή στην αντιμετώπιση των κυκλοφοριακών προβλημάτων της πόλης μας και σας εύχομαι καλή δύναμη στα νέα καθήκοντά σας.

**Με εκτίμηση,  
ΧΡΗΣΤΟΣ ΑΠ. ΣΤΕΦΑΝΙΔΗΣ  
Πρόεδρος Δ.Σ. Ο.Α.Σ.Θ.**

**ΕΥΧΑΡΙΣΤΗΡΙΑ ΕΠΙΣΤΟΛΗ ΤΗΣ ΕΘΝΙΚΗΣ ΣΥΝΟΜΟΣΠΟΝΔΙΑΣ ΑΤΟΜΩΝ ΜΕ ΑΝΑΠΗΡΙΑ**

**«Αξιότιμε κύριε Γενικέ,**

Η Εθνική Συνομοσπονδία Ατόμων με Αναπηρία (Ε.Σ.Α.μεΑ.) με το παρόν θα ήθελε να σας ευχαριστήσει θερμά για τη διάθεση από τον Οργανισμό Αστικών Συγκοινωνιών Θεσσαλονίκης (Ο.Α.Σ.Θ.) κατάλληλα διασκευασμένων αυτοκινήτων μαζί με τους οδηγούς τους για τη μεταφορά χρηστών αναπηρικών αμαξιδίων στο πλαίσιο της διοργάνωσης της Συνεδρίασης του Διοικητικού Συμβουλίου του Ευρωπαϊκού Φόρουμ Ατόμων με Αναπηρία, η οποία έλαβε χώρα στη Θεσσαλονίκη από τις 18 έως τις 21 Μαρτίου 2010.

Θεωρούμε ότι ένας από τους λόγους που η όλη διοργάνωση στέφθηκε με απόλυτη επιτυχία ήταν επειδή οι υπηρεσίες μετακίνησης που προσέφερε ο Ο.Α.Σ.Θ. στους συμμετέχοντες – χρήστες αναπηρικών αμαξιδίων κατά την προαναφερθείσα Συνεδρίαση ήταν υψηλής ποιότητας, συμβάλλοντας με αυτόν τον τρόπο αναμφισβήτητα και στη θετική προβολή της χώρας μας στους ηγέτες του αναπηρικού κινήματος ολόκληρης της Ευρώπης.

Επίσης ευχαριστούμε θερμά για την πολύτιμη βοήθεια και υποστήριξη τους τον Πρόεδρο και το Δ.Σ. του Ο.Α.Σ.Θ., τον Γενικό Διευθυντή του Οργανισμού κ. Ι. Τσούφη, αλλά και τον κ. Γ. Μπακιρτζή, Υπεύθυνο διαμόρφωσης καθημερινού προγράμματος μετακινήσεων Α.μεΑ. Ο.Α.Σ.Θ., για την εργατικότητα του και την άριστη συνεργασία που είχαμε μαζί του καθ' όλη τη διάρκεια της διοργάνωσης.

**Με εκτίμηση,**

**Ο Πρόεδρος Ι. Βαρδακαστάνης**

**Ο Γεν. Γραμματέας Αρ. Παναγιώτης**

**ΕΥΧΑΡΙΣΤΗΡΙΑ ΕΠΙΣΤΟΛΗ ΤΟΥ ΓΡΑΦΕΙΟΥ ΠΡΟΣΩΠΙΚΟΥ ΤΗΣ ΤΡΑΠΕΖΑΣ ΕΜΠΟΡΙΟΥ ΚΑΙ ΑΝΑΠΤΥΞΗΣ ΕΥΞΕΙΝΟΥ ΠΟΝΤΟΥ**

**«Αγαπητέ κύριε Στεφανίδη,**

Εκ μέρους του Γραφείου Προσωπικού της Τράπεζας Εμπορίου και Ανάπτυξης Ευξεινού Πόντου (ΤΕΑΕΠ), θα ήθελα να σας ευχαριστήσω για την άμεση ανταπόκρισή σας στο αίτημά μας για την αποστολή φυλλαδίων της «Πολιτιστικής Διαδρομής του Ο.Α.Σ.Θ.» στα Αγγλικά, ενόψει του Συνεδρίου του ΑΗΡΜΙΟ που θα φιλοξενηθεί η ΤΕΑΕΠ τον Σεπτέμβριο του 2010 στην Θεσσαλονίκη.

**Με εκτίμηση,**

**Anke Borngraber – Bethelsen  
Διευθύντρια Ανθρώπινου Δυναμικού, ΤΕΑΕΠ**

**ΕΥΧΑΡΙΣΤΙΕΣ ΤΗΣ ΔΙΕΘΝΟΥΣ ΕΚΘΕΣΕΩΣ ΘΕΣΣΑΛΟΝΙΚΗΣ**

**Αγαπητέ κύριε Χατζημηπαλιώτη,**

Με την παρούσα θα ήθελα, για ακόμη μία φορά, να σας ευχαριστήσω και γραπτώς για την καθημερινή συνδρομή και θετική διάθεση, τόσο την δική σας όσο και των συνεργατών σας, σχετικά με τις διαδικασίες και τις μετακινήσεις του «πράσινου» λεωφορείου στο πλαίσιο του 1ου Φεστιβάλ Καινοτομίας.

Η επιτυχία του «πράσινου» λεωφορείου ήταν θεαματική καθώς αποτέλεσε είδηση σε όλα τα μεγάλα τηλεοπτικά κανάλια, έντυπα και ραδιοφωνικούς σταθμούς, όχι μόνο της Θεσσαλονίκης αλλά ολόκληρης της χώρας.

Παρακαλώ να διαβιβάσετε τις θερμές ευχαριστίες μας και στον Πρόεδρο του Ο.Α.Σ.Θ. κ. Χρήστο Στεφανίδη, η συνεισφορά του οποίου υπήρξε ιδιαίτερα σημαντική στην επιτυχία του γεγονότος.

Θα ήταν μεγάλη χαρά μας να μπορούσαμε να συνεργαστούμε εκ νέου και σε άλλες τέτοιες επιτυχημένες εκδηλώσεις.

**Με ιδιαίτερη εκτίμηση,  
Δρ. Κυριάκος Ποζρικίδης  
Γενικός Διευθυντής**

**ΕΥΧΑΡΙΣΤΗΡΙΑ ΕΠΙΣΤΟΛΗ ΤΟΥ ΠΟΛΙΤΙΣΤΙΚΟΥ ΣΥΛΛΟΓΟΥ «ΦΙΛΟΙ ΤΟΥ ΚΑΛΛΙΤΕΧΝΗ ΓΙΑΝΝΗ ΤΡΙΑΝΤΗ»**

**Κύριε Πρόεδρε,**

Θα θέλαμε με την παρούσα επιστολή μας να σας ευχαριστήσουμε εκ μέρους του Δ.Σ. αλλά και εξ' όλων των μελών του Συλλόγου μας για την διευκόλυνση που μας παρείχατε για την πραγματοποίηση της ετήσιας εθνικής μας τελικής την 29/3/2010 στην προτομή του αγωνιστή του 1821 Στάμου Χάψα. Επίσης θα θέλαμε να εκφράσουμε τις ευχαριστίες μας προς το προσωπικό του σταθμού λεωφορείων του Ο.Α.Σ.Θ. της περιοχής Βούλγαρη για την ευγενική τους συμπαράσταση σε ότι τους εξητήθη. Κύριε Πρόεδρε για μία ακόμη φορά ευχαριστούμε σας τονίζουμε ότι τα καλλιτεχνικά τμήματα του FUN CLUB TRIANTI'S είναι στη διάθεσή σας για οποιαδήποτε κοινωνική σας εκδήλωση.

**Ο Πρόεδρος  
Γιάννης Τριάντης**

**Ο Γενικός Γραμματέας  
Μιχάλης Αλμπάντης**

**ΕΥΧΑΡΙΣΤΙΕΣ ΤΗΣ ΕΠΙΤΡΟΠΗΣ ΚΟΙΝΩΝΙΚΗΣ ΠΟΛΙΤΙΚΗΣ ΤΟΥ ΑΡΙΣΤΟΤΕΛΕΙΟΥ ΠΑΝΕΠΙΣΤΗΜΙΟΥ ΘΕΣΣΑΛΟΝΙΚΗΣ**

**Αξιότιμοι κύριοι / κυρίες,**

Θα θέλαμε να εκφράσουμε τα βαθύτατα ευχαριστήριά μας, για την κοινωνική σας προσφορά προς την Επιτροπή Κοινωνικής Πολιτικής του Α.Π.Θ.. Παρόλο που οι καιροί οι οποίοι διανύουμε μπορούν να χαρακτηριστούν χαλεποί, εν τούτοις κινήσεις και θέσεις, όπως η δική σας, δίνουν ένα ευχάριστο μήνυμα αισιοδοξίας ανθρώπου προς το συνάνθρωπο.

Ευχόμαστε η θετική διάθεσή σας για κοινωνική προσφορά να αποτελέσει ενεργό συμπαραστάτη και αρωγό και σε αντίστοιχες δράσεις μας.

**Με εκτίμηση,**

**Η Πρόεδρος της Επιτροπής Κοινωνικής Πολιτικής  
ANNA ΤΣΙΛΙΓΚΙΡΟΓΛΟΥ – ΦΑΧΑΝΤΙΔΟΥ  
ΚΑΘΗΓΗΤΡΙΑ ΤΕΦΑΑ**

**ΕΥΧΑΡΙΣΤΗΡΙΑ ΕΠΙΣΤΟΛΗ ΤΗΣ κας ΔΩΡΑΣ ΤΣΕΛΕΠΙΔΟΥ**

**Από την κα Δώρα Τσελεπίδου λάβαμε την ακόλουθη ευχαριστήρια επιστολή:**

«Ήθελα μέσα από τα βάθη της καρδιάς μου να ευχαριστήσω τους οδηγούς του Ο.Α.Σ.Θ. της γραμμής 5 και 32. Εδώ και 2 εβδομάδες και μετά από ατύχημά μου, κυκλοφορώ με πατηρίτσες λόγω 3 ραγισμάτων στο πόδι μου, η δουλειά μου είναι τέτοια που κυκλοφορώ με λεωφορεία και ειδικότερα των γραμμών 5 και 32. Οι συνάδελφοί σας είναι οι φύλακες άγγελοί μου, προσέχοντας να σταματούν ακριβώς μπροστά μου, να με περιμένουν να κάτσω όπως και να με περιμένουν υπομονετικά να κατεβώ από το λεωφορείο. Φυσικά το νόμισμα έχει δύο όψεις, υπάρχει ευτυχώς ένα πάρα πολύ μικρό ποσοστό συναδέλφων σας, που το χειρότερο που θα μπορούσαν να μου κάνουν είναι να με κλείσουν ανάμεσα στις πόρτες χωρίς να προλάβω να κατέβω (οδηγός του 32), όπως και να τρέχουν ενώ ακόμα δεν έχω χτυπήσει το εισιτήριό μου (πάλι ο ίδιος οδηγός του 32 άλλη μέρα και κάποιος άλλος), ευτυχώς το ξαναλέω το ποσοστό είναι ελάχιστο. Θέλω μέσα από τα βάθη της καρδιάς μου να ευχαριστήσω τους οδηγούς σας και καμιά φορά να λέμε και θετικά πράγματα σε ανθρώπους που το αξίζουν.»

**Με εκτίμηση,  
Δώρα Τσελεπίδου**

**ΕΥΧΑΡΙΣΤΙΕΣ ΤΗΣ ΟΜΑΔΑΣ BikeRespect.gr**

Από την Ομάδα του BikeRespect.gr λάβαμε την κάτωθι ευχαριστήρια επιστολή:

**«Αξιότιμε κύριε Πρόεδρε,**

Με την επιστολή μας αυτή θα θέλαμε να σας ευχαριστήσουμε για το ενδιαφέρον και τη στήριξη που δείξατε προσωπικά στην εκδήλωση που πραγματοποιήσαμε «60 αυτοκίνητα, 1 Λεωφορείο 60 Ποδηλάτες». Εξάλλου μία εκδήλωση τέτοιου μεγέθους θα ήταν αδύνατο να πραγματοποιηθεί χωρίς τη στήριξη του Οργανισμού Αστικών Συγκοινωνιών Θεσσαλονίκης.

Η συμβολή του Ο.Α.Σ.Θ. όπως και του προσω-

πικού που συμμετείχε εκτός του ότι υπήρξε καθοριστική συνετέλεσε στην επιτυχή διοργάνωση της εκδήλωσης που έλαβε χώρα με τους δέοντες κανόνες ασφαλείας, αποτέλεσε πανελλαδική πρωτοτυπία καθώς παρόμοια της δεν έχει πραγματοποιηθεί ποτέ.

Σας ευχαριστούμε για την πολύτιμη συνεισφορά και είμαστε στη διάθεσή σας για μελλοντικές συνεργασίες σε θέματα ενίσχυσης της οδηγικής και κοινωνικής συνείδησης.

**Με εκτίμηση,  
Ομάδα του Bike Respect.gr**



60 Αυτοκίνητα VS 1 Λεωφορείο VS 60 Ποδήλατα

# Εξήντα νέα λεωφορεία EURO V

Ανακοινώνεται από τον Ο.Α.Σ.Θ., ότι ο Οργανισμός συνεχίζοντας το πρόγραμμα αντικατάστασης κυκλοφορούντων λεωφορείων παλαιότερης τεχνολογίας (κινητήρες EURO I ή EURO II) προχωρά εντός του 2010 στην προμήθεια εξήντα (60) σύγχρονων λεωφορείων, με κινητήρες αντιρρυπαντικής τεχνολογίας EURO V, εκ των οποίων:

- Είκοσι (20) αρθρωτά, πλαισίου VOLVO Σουηδίας και αμαξώματος ΕΛ.Β.Ο. Α.Β.Ε.
- Είκοσι (20) κανονικά λεωφορεία, πλαισίου VOLVO Σουηδίας και αμαξώματος ΕΛ.Β.Ο. Α.Β.Ε.
- Είκοσι (20) κανονικά λεωφορεία IRISBUS, εργοστασίου IRISBUS ITALIA SpA.

Τα ως άνω λεωφορεία, τελευταίας, σύγχρονης και αντιρρυπαντικής τεχνολογίας, είναι ιδιαίτερα φιλικά προς το περιβάλλον, φέρουν σύστημα κλιματισμού, σύστημα πρό-

σβασης Α.με.Α. και σύστημα επιγονάτισης. Τα λεωφορεία αυτά, είναι χαμηλού δαπέδου, χωρίς βαθμίδες (σκαλοπάτια) σε όλες τις θύρες, ενώ η εσωτερική διαρρύθμιση – άνεση, θα συμβάλλουν στην περαιτέρω βελτίωση των παρεχόμενων υπηρεσιών προς τους πολίτες, αφού ταυτόχρονα αντικαθίστανται είκοσι (20) αρθρωτά λεωφορεία VOLVO B10m και σαράντα (40) λεωφορεία SCANIA παλαιότερης τεχνολογίας, που συμπληρώνουν 15 έτη κυκλοφορίας.

Ειδικότερα το πρόγραμμα αντικατάστασης και κυκλοφορίας των νέων λεωφορείων υλοποιείται ως εξής:

- Έως και σήμερα δεκαεπτά (17) αρθρωτά λεωφορεία κυκλοφορούν και εξυπηρετούν τους πολίτες. Τα υπόλοιπα τρία (3) αρθρωτά θα κυκλοφορήσουν εντός του Ιουλίου.
- Έως και σήμερα δεκατρία (13) κανονικά λεωφορεία

κυκλοφορούν και τα υπόλοιπα τριάντα τρία (33) θα κυκλοφορήσουν ως εξής:

- Τρία (3) λεωφορεία τον Ιούλιο.
- Πέντε (5) λεωφορεία τον Αύγουστο.
- Πέντε (5) λεωφορεία τον Σεπτέμβριο.
- Έξι (6) λεωφορεία τον Οκτώβριο και
- Επτά (7) λεωφορεία τον Νοέμβριο.

Με την κυκλοφορία των ως άνω εξήντα (60) καινούργιων λεωφορείων, ο Ο.Α.Σ.Θ. θα έχει αντικαταστήσει τα 495 απ' τα 600 λεωφορεία που κυκλοφορεί ή ποσοστό 82,5% με καινούργια αντιρρυπαντικής τεχνολογίας με κινητήρες EURO III, EURO IV και EURO V, τα οποία διαθέτουν σύστημα πρόσβασης Α.με.Α. και επιγονάτισης, κλιματισμό και όλες τις τεχνικές της σύγχρονης τεχνολογίας, ως προς την ασφάλεια και την εξυπηρέτηση των πολιτών.

Εκ του Ο.Α.Σ.Θ.



## Οι μαθητές και οι δάσκαλοι γράφουν...

### ΕΠΙΣΤΟΛΗ ΜΑΘΗΤΗ ΔΗΜΟΤΙΚΟΥ ΣΧΟΛΕΙΟΥ ΜΑΚΡΥΓΙΑΛΟΥ

Εχθές κάναμε με το σχολείο μας μία ξενάγηση σχεδόν σε όλη την Θεσσαλονίκη με το λεωφορείο του Ο.Α.Σ.Θ. για τουρίστες.

Στο λεωφορείο ανεβήκαμε λίγο μετά το Λευκό Πύργο και αργότερα φτάσαμε στην Ερμού. Από εκεί σε περίπου πέντε λεπτά φτάσαμε στην πασίγνωστη σε όλη την Ελλάδα, την Πλατεία Ελευθερίας. Περνώντας από το τεράστιο μοναστήρι του Αγίου Δημητρίου και την εκκλησία της Αγίας Λαγουδιανής είδαμε ανάμεσα από τα σπίτια την θέα της Θεσσαλονίκης.

Έτσι σιγά – σιγά φτάσαμε στην είσοδο των κάστρων και μετά βλέποντάς τα φτάσαμε στην έξοδο. Πέρασαμε απ' την Ροτόντα και φτάσαμε εκεί από όπου αρχίσαμε.

Ήταν μία καταπληκτική ξενάγηση και σίγουρα θα ήθελα να ξαναπάω με τους γονείς και τους φίλους μου.



### ΕΥΧΑΡΙΣΤΗΡΙΑ ΕΠΙΣΤΟΛΗ ΤΟΥ 7ου ΔΗΜΟΤΙΚΟΥ ΣΧΟΛΕΙΟΥ ΝΕΑΠΟΛΗΣ

Με αφορμή τη συμμετοχή του Τμήματός μου (ΣΤ΄ 2 του 7ου Δημοτικού Σχολείου Νεάπολης) στο πρόγραμμα της «Πολιτιστικής Γραμμής» του Ο.Α.Σ.Θ., θέλησα να στείλω την παρούσα ευχαριστήρια επιστολή, ώστε να εκφράσω την πλήρη ικανοποίησή μου από το συγκεκριμένο πρόγραμμα.

Κατ' αρχήν με εξέπληξε ευχάριστα η εξυπηρέτηση από τις διοικητικές υπηρεσίες (κα Αναγνώστου), η οποία πέρα απ' τη βοήθεια στο κλείσιμο της διαδρομής, ενδιαφέρθηκε ώστε να εκτελεστεί το πρόγραμμα με τον τρόπο που ζήτησα και επικοινωνήσε η ίδια μαζί μου ώστε να με ενημερώσει.

Επιπλέον η ίδια η διαδρομή με τον τρόπο που έχει οργανωθεί – το λεωφορείο (οθόνες – συνοδευτικά κείμενα – ενημερωτικά φυλλάδια) και η προσφορά των συνοδών – ήταν κάτι παραπάνω από εξαιρετικά.

Πρέπει ν' αναφέρω χαρακτηριστικά για τις συνοδούς:

– Βοήθησαν πολύ στην επιβίβαση καθώς ανέλαβαν αποκλειστικά την έκδοση των εισιτηρίων.

– Με ειδοποίησαν έγκαιρα για τη 2η επιβίβαση μετά την στάση μας στα Κάστρα.

– Κάποια πράγματα που ξεχάστηκαν στο λεωφορείο κατά την 1η διαδρομή, μας παραδόθηκαν κατά την 2η επιβίβασή μας.

– Τέλος και πιο σημαντικό, το χαμόγελο, η υπομονή, η ευγένεια των συνοδών καθώς και η διάθεσή τους να λύσουν κάθε απορία μας.

Κλείνοντας, με την παραπάνω εμπειρία πιστεύω ότι η γραμμή 50 (Πολιτιστική Γραμμή) αποτελεί μία διαφήμιση για την πόλη μας και θα πρέπει να συνεχιστεί η σπουδαία προσφορά της.

Νούλης Ιωάννης  
Εκπαιδευτικός

### ΕΥΧΑΡΙΣΤΗΡΙΑ ΕΠΙΣΤΟΛΗ ΤΟΥ 1ου ΕΠΑΛ ΘΕΣ/ΝΙΚΗΣ

Αξιότιμη κύριε Πρόεδρε,

Μετά την ολοκλήρωση του πολιτιστικού περιπάτου των μαθητών του σχολείου μας, του Τομέα Διοίκησης Επιχειρήσεων με ειδικότητα στα Τουριστικά επαγγέλματα, που πραγματοποιήθηκε στις 18 Μαρτίου 2010, θα θέλαμε να σας ευχαριστήσουμε θερμά για την προετοιμασία και την φιλοξενία σας. Ιδιαίτερα ευχαριστούμε την κ. Αναγνώστου για την άψογη συνεργασία, την ευγένειά της και την προθυμία της να συμβάλει στην άψογη εκτέλεση του προγράμματος. Σας συχαίρουμε γιατί με την πρωτοποριακή σας δράση δίνετε την ευκαιρία όχι μόνο στους μαθητές αλλά και στους συμπολίτες και επισκέπτες της πόλης μας να γνωρίσουμε τα μνημεία και αξιοθέατα της πόλης μας.

Η Διευθύντρια  
Αναστασία Μιχαηλίδου

### ΕΥΧΑΡΙΣΤΙΕΣ ΑΠΟ ΤΟ 4ο ΔΗΜΟΤΙΚΟ ΣΧΟΛΕΙΟ ΠΕΥΚΩΝ

Το 4ο Δημοτικό Σχολείο Πεύκων ευχαριστεί ιδιαίτερα τον Ο.Α.Σ.Θ. που μέσα απ' την περιήγηση στο ιστορικό κέντρο της πόλης με την Πολιτιστική Γραμμή Νο 50, δόθηκε η ευκαιρία σε μαθητές/τριες και εκπαιδευτικούς να ζήσουν μία πρωτόγνωρη εμπειρία. Οι εντυπώσεις που αποκομίσαμε ήταν εξαιρετικές. Η ξενάγηση εμπειριστωμένη, η μετάβαση ασφαλής.

Ως εκ τούτου αισθανόμαστε την ανάγκη να επαινέσουμε την πρωτοβουλία σας και ελπίζουμε να υπάρχει συνέχεια στο μέλλον.

Με εκτίμηση,  
Η Διευθύντρια Ασβεστά Σοφία

### ΕΥΧΑΡΙΣΤΗΡΙΑ ΕΠΙΣΤΟΛΗ ΑΠΟ ΤΟ 91ο ΔΗΜΟΤΙΚΟ ΣΧΟΛΕΙΟ ΘΕΣΣΑΛΟΝΙΚΗΣ

Ύστερα από την ξενάγησή μας με το λεωφορείο της Πολιτιστικής Γραμμής, θα θέλαμε να σας ευχαριστήσουμε για την άριστη αντιμετώπιση που είχαμε από το προσωπικό σας και να σας επαινέσουμε γι' αυτή την αξιόλογη προσπάθεια που κάνετε. Οι μαθητές ενθουσιάστηκαν και ενημερώθηκαν με βασικές και κύριες πληροφορίες. Το Πολιτιστικό Λεωφορείο ήταν κάτι που πραγματικά έλειπε από την πόλη μας. Ελπίζουμε να συνεχίσετε σ' αυτό το ρυθμό.

Τις θερμές μας ευχαριστίες  
Οι Εκπαιδευτικοί  
του 91ου Δημοτικού Σχολείου