

riff-raff

KOMMUNISM OCH KLASSKAMPSTEORI

KOMMUNISTISK TEORI
BORTOM ULTRAVÄNSTERN



NUMMER 8 • HÖSTEN 2006 • GRATIS

DIGITAL UTGÅVA

RIFF-RAFF NUMMER 8

Kommunistisk teori bortom ultravänstern

RIFF-RAFF NUMMER 8

Kommunistisk teori bortom ultravänstern

RIFF-RAFF NUMMER 8

Postbox
riff-raff
Box 201 31
104 60 Stockholm

Hemsida och e-post
www.riff-raff.se
info@riff-raff.se

Plusgiro
409 13 49-3 (fm media)

Illustrationer
Malin Wallin

Omslag
På [första sidan](#) syns jazz-
musikern Charles Mingus.
[Sista sidan](#) är en spelplan
för kvarnspel.

Digital utgåva
Detta är en digitalt anpassad
pdf-utgåva av tidskriften.
Senast ändrad: 2007-05-16

INNEHÅLLSFÖRTECKNING

RIFF-RAFF: Inledning	7
----------------------------	---

Kommunistisk teori bortom ultravänstern

AUFHEBEN: Arbetarrörelsen, kommunismen och ultravänstern	35
THÉORIE COMMUNISTE: Bakgrund och perspektiv	55
THÉORIE COMMUNISTE: Théorie communiste. En introduktion för några unga lyonesare	60
AUFHEBEN: Förfallsteorin eller teorins förfall? (repris)	85
THÉORIE COMMUNISTE: Om Aufhebens förfallstrilogi	87
THÉORIE COMMUNISTE: Urval ur ”En kritik av ’kritiken av arbetet’”	97
AUFHEBEN: Ett svar till Théorie communiste	103
EN TIDIGARE MEDLEM AV AUFHEBEN: Introduktion till ”Ett svar till Aufheben”	135
THÉORIE COMMUNISTE: Ett svar till Aufheben	151
THÉORIE COMMUNISTE: Normativ historia och proletarietets kommunistiska essens	186
MEETING: Inbjudan	197
GILLES DAUVÉ: Kommunisering: en ”appell” och en ”inbjudan”	200
ROLAND SIMON & RIFF-RAFF: Intervju med Roland Simon	213
THÉORIE COMMUNISTE: Självorganisering och kommunisering	226
THÉORIE COMMUNISTE: A fair amount of killing	266

Öppen diskussion

PER HENRIKSSON: Kommunismen som vägran, och som attack. Anteckningar om ”Angreppets och undandragandets kommunism”	281
BJÖRKHAGENGRUPPEN: Om kritiken av den politiska ekonomin. Kritiska reflektioner kring ”Angreppets och undandragandets kommunism”	324
MARCEL: Angrepp/undandragande	368
CHRIS WRIGHT: Kris, konstituering och kapital	383

Marx-Engelsserie

KARL MARX & FRIEDRICH ENGELS: Utdrag ur "Den heliga familjen"	417
KARL MARX: Brev till Ferdinand Freiligrath, 29 februari 1860	423
KARL MARX: Brev till Wilhelm Blos i Hamburg, 10 november 1877	433

riff-raff

Inledning

DET är centralt för *riff-raff* som projekt att sträva efter att producera och göra teori tillgänglig som på ett adekvat vis speglar våra erfarenheter och gör vår samtid begriplig på ett sätt som vi kan relatera till, samt att skissa ett slags strategiskt perspektiv på revolutionen. Att läsa, skriva och översätta är således inte avskilt från våra övriga liv i den meningen att vi flyr *till* idéernas värld. Det är istället ett sätt, *ett behov*, för oss att reflektera över vår konkreta tillvaro, att dela funderingarna med andra. Med detta har vi också den blygsamma förhoppningen att kunna medverka till att förändra den till det bättre – inte i namn av den goda moralen utan för att vi själva lider i den bistra verkligheten.

Vi förstår att det för många av våra läsare upplevts som allt mödosammare att ta till sig vad som står i tidskriften. Det är ett problem som vi tar på stort allvar. Tidskriftens allt mer abstrakt teoretiska karaktär ska dock inte förstås som att vår ambition har ändrats. Snarare är det viljan att hålla fast vid denna ambition, ambitionen att inte nöja sig med redan antagna ståndpunkter, som styrt utvecklingen i denna riktning, och det har sannerligen varit en omtumlande resa. I ena stunden besvarar man en fråga, i nästa omformulerar man själva problemet. Nummer åtta är inget undantag. Det är emellertid vår tro och förhoppning att vi den här gången har funnit några av de teoretiska verktyg som på nytt kan tillåta oss att närma oss aktuella konkreta skeenden

på ett mer tillfredställande sätt. Vi hoppas att våra läsare ska ta sig an detta nummer av *riff-raff* med tillförsikt och känna det mödan värt att tränga in i texterna. Som vi har sagt tidigare vänder vi oss till folk som är villiga att lära sig något nytt, som är villiga till den ansträngning det innebär att tränga in i kommunistiskt teoretiserande. Sidantalet i den här tegelstenen visar i någon mån på det antal sömnlösa nätter, förseningar till jobbet och missade hemtentor som detta nummer har inneburit. Men efter mer än ett år av såväl nöjsamt som tungt stretande med översättningar, korrekturläsningar och diskussioner så är vi stolta över att äntligen kunna presentera ett antal riktigt bra texter som satt griller i våra huvuden. Vad läsningen anbelangar hoppas vi att ni får uppleva samma mödosamma resa som vi har färdats, för på bergets topp strålar solen lite ljusare.

Kommunistisk teori bortom ultravänstern

Det perspektiv vi brottats med under åtminstone de senaste 60–70 veckorna är problem som ställts av den Marseillebaserade gruppen/tidskriften *Théorie communiste* (TC) och deras ansats att producera kommunistisk teori som överskrider det som kommit att kallas ultravänstern¹. Detta har varit en såväl provocerande, omdanande som optimistisk läsning och inneburit kritiska reflexioner, försök att gå ännu längre, tvekanden, diskussioner om teorins funktion i praktik och mycket mer.

Det nya i detta perspektiv är framförallt att på ett mycket djupare plan historisera klasskampen. Denna ses här inte som ett nollsummespel med en pendel som går fram och tillbaka – från arbetarklassens offensiv till defensiv,

¹ Vi vill med en gång nämna den begreppsliga röra som råder kring termerna ultravänster, vänsterkommunism och rådkommunism. *Ultravänster* syftar ibland på alla strömningar som stod till vänster om bolsjevikerna, ibland mer specifikt på strömningen i Tyskland och Holland, och andra gånger på den moderna vänstern som hade sin början i *Socialism ou barbarie*. *Vänsterkommunism* (eller den *kommunistiska vänstern*) innebär ofta övergripande de som stod till vänster om bolsjevikerna, men kan också ha en mer specifik åsyftning till den italienska vänstern. *Rådkommunism* syftar till den tysk-holländska strömningen, ibland specifikt till de grupper som uppstod efter den tyska revolutionens nederlag, och betraktas ofta som en gren av vänsterkommunismen. *Vänsterkommunism* kan alltså till viss del betraktas som hyperonym till rådkommunism, och den förra är i den betydelsen likställd med den vidare definitionen av *ultravänster* (som också är den vi främst använder).

tillbaka till offensiv och så vidare. Istället för denna klasskampens invarians menar vi med TC att klasskampen måste historiseras med såväl den breda som den smala penseln. De mål och det innehåll som under varje *kampcykel* tillhandahålls proletarietet *produceras av* de förhållanden under vilka proletarietet möter kapitalet. Det är således själva förhållandet mellan proletariat och kapital som bestämmer det agerande som är möjligt. TC skänker oss ett spännande begrepp – *proletariatets och kapitalets ömsesidiga inblandning* – som går ut på att vare sig proletarietet eller kapitalet kan sägas vara den aktiva parten som driver på motsättningen mellan klasserna.

I den första texten efter denna inledning ger Aufheben (som inte torde kräva någon ytterligare presentation) en god historik till den historiska ultravänstern (vänsterkommunismen) och bakgrunden till den franska ultravänstern, men det är här ändå på sin plats att kortfattat försöka ge en egen bakgrund för att sedan kunna fortsätta presentationen av perspektiven i det här numret.

Klasstriderna åren efter första världskriget. Socialdemokrater, kommunister och vänsterkommunister

De grupper som sedermera skulle komma att utgöra den historiska ultravänstern hade först sitt ursprung i de socialdemokratiska partierna kring förra sekelskiftet. Man verkade till en början i dessa som en marxistisk vänstertendens mot deras ökade byråkratisering och allt tydligare reformism. Åren innan 1914 propagerade personer som Rosa Luxemburg häftigt emot den militära kapprustningen och det förestående världskriget. Så tidigt som 1909 hade delar av vänstern i Nederländerna funnit det nödvändigt att helt bryta med socialdemokraterna och bilda ett eget parti. David Wijnkoop och Herman Gorter kom att bli ledare för detta. Annars var det först vid första världskrigets utbrott då socialdemokratin till slut med all tydlighet visat prov på sin socialchauvinism², genom att rösta för krigskrediter (man motiverade detta med att kriget var ett patriotiskt försvarskrig), som vänstern i de flesta europeiska länder formerade sig formellt självständigt. Inom denna vänster fanns det till en början inte några allvarliga politiska skillnader mellan personer

² Begrepp myntat av Lenin 1915 för att brännmärka dem i Andra internationalen som stödde sina respektive länder i första världskriget.

som exempelvis Sylvia Pankhurst, Anton Pannekoek, Nikolaj Bucharin eller Vladimir Lenin utan de var alla starkt engagerade i Kommunistiska (tredje) internationalen som hade bildats 1919. År 1917 hade varit startskottet för en internationell revolutionär våg. I Ryssland, Tyskland, Italien, Ungern, Bulgarien, Finland, ja i stort sett hela Europa och sporadiskt på andra kontinenter, ägde hårda klasstrider rum.

I Tyskland förkroppsligades kontrarevolutionen i SPD³. Under november och december månad 1918 drev SPD:s Philipp Scheidemann och Friedrich Ebert fram upprättandet av en parlamentarisk republik. Karl Liebknecht och KPD⁴ svarade med att organisera ett väpnat uppror i Berlin i januari 1919. Detta slogs ned i en gemensam offensiv av SPD, kvarlevor av den tyska armén och paramilitära högergrupper som senare fick namnet frikårer. Även om SPD med stort våld undertryckte arbetarresningar kom de tyska arbetarna, i vad som för somliga kan te sig som en paradox, 1920 att försvara Ebertregeringen emot den nationalistiska Kappkuppen. Den socialdemokratiska regeringen hade först sökt hjälp från den reguljära armén som vägrade sätta stopp för kuppen ("Reichswehr skjuter inte på Reichswehr" hette det). När detta inte fungerade vände sig SPD istället till arbetarna och kallade på en generalstrejk som fick en massiv uppslutning. Kuppmakarna tvingades bort när hela landet lamslogs. Efter att kuppen var över rekryterade likväl Ebertregeringen samma soldater och frikårsmän, vilka nyss hade försökt störta den, till att kväsa kvarvarande uppror i västra Tyskland. De hårda klasstriderna i Tyskland fortsatte fram till 1923.

I Ryssland hade bolsjevikpartiet kommit till makten med stöd från bondemassorna på landsbygden och från arbetare i städer som Petrograd och Moskva. Det var bildandet av sovjeter ("spontant" i 1905 års revolution, med stor inblandning från bolsjevikerna 1917) som hade utgjort den dubbelmakt som tillintetgjorde tsarregimen liksom den provisoriska regeringen. Efter oktober 1917 fördes dock sovjetmakten steg för steg över till bolsjevikerna som organiserade en ny statsapparat. Denna var emellertid inte mycket annat än ordningens – inte minst den ekonomiska ordningens – väktare, vilket kanske renast uppenbarade sig i hur man slog ned Kronstadtupproret 1921,

³ Sozialdemokratische Partei Deutschlands

⁴ Kommunistische Partei Deutschlands

men det rimmade också bra med bolsjevikledarnas ideal om järndisciplin i fabrikena. Under Stalin hade så grunden lagts till ett kapitalistiskt moderniseringsprogram i form av massindustrialisering och en synnerligen blodig omstrukturering av produktionen och samhället sattes igång.⁵

Parallellt med nederlaget för den internationella revolutionära vägen degenererade snabbt Kommunistiska internationalen. Från att ursprungligen ha varit tänkt som ett organ för världsrevolutionens spridning förvandlades organisationen till ett instrument för de nationella ryska statsintressena. De andra ländernas kommunistpartier som var anslutna till ”internationalen” var tillslut inte mycket mer än tentakler för stalinistisk rysk dominans. Den så kallade tysk-holländska kommunistiska vänstern var bland de första att lämna organisationen (långt före Stalin tog vid). Detta skedde efter en polemik med Lenin 1920 angående bland annat frågan om kommunistpartierna, inställningen till parlamentariska val samt synen på fackföreningarna.⁶ Anton Pannekoek, Paul Mattick och andra blev senare frontpersoner inom råds-kommunismen som fördömde Lenin och bolsjevikerna och som kom att betrakta den ryska revolutionen som en borgerlig revolution (till skillnad från den tyska).⁷ Som stående ”till vänster om vänstern” blev ”ultravänstern” ett av namnen på denna den mest tongivande av de vänsterkommunistiska traditionerna.

Ultravänstern och förmedlingarna

Från att till sin början ha varit användbara och progressiva förvandlades fackföreningarna i de äldre kapitalistiska länderna till hinder för arbetarnas befrielse. De hade förvandlats till kontrarevolutionens redskap och den tyska vänstern drog sina slutsatser från denna förändrade situation.

— — —

Ultravänstern förklarade att parlamentarismen var historiskt passé också som en plattform för agitation och såg den inte som något mer än en ständig

⁵ Här vill vi rekommendera en mycket intressant text: Loren Goldner, ”Kommunismen är den materiella mänskliga gemenskapen – Amadeo Bordiga idag”, *riff-raff* nr 3–4, 2003.

⁶ Se Lenins broschyr *Radikalismen – kommunismens barnsjukdom* och Herman Gorter, *Öppet brev till kamrat Lenin*, Arbetarpress, 1975.

⁷ Se Anton Pannekoek, *Lenin som filosof*, Arbetarpress, Göteborg 1973.

källa till politisk korrupktion för både parlamentarikern och arbetarna. Den avtrubbade den revolutionära medvetenheten och stadgan hos massorna genom att skapa illusioner om legalistiska reformer, och i kritiska lägen förvandlades parlamentet till ett vapen för kontrarevolutionen. Det var tvunget att krossas, eller om inget annat var möjligt, saboteras.

(Otto Rühle, "Kampen mot fascismen börjar med kampen mot bolsjevismen", *Living Marxism* vol. 4, nr 8, 1939)

Något som särskilt märker ut ultravänstern från leninistisk och annan vänster är det starka fokuset på vad man ser som de *förmedlingar* som binder arbetarklassen till det kapitalistiska samhället. Dessa förmedlingar i form av framförallt arbetarpartierna och fackföreningarna förstås som att de styr undan klassens aktivitet, en kamp som annars skulle vara revolutionär, mot kompromiss och passivitet, mot att integreras i statsapparaten och i produktionen av kapitalet, istället för att genomföra den kommunistiska revolutionen. Enligt detta synsätt är det alltid just de skönjbara tendenserna och de sporadiska uttrycken för självständig klasskamp – speciellt subversiva handlingar, fria från förmedlingar – som kan ifrågasätta institutionernas och i förlängningen kapitalismens existens. Den självständiga klasskampen är med andra ord en potentiellt revolutionär kamp medan den institutionaliserade alltid rör sig tryggt på kapitalets och statens plan. Ultravänsterism kan innebära att varhelst det sker klasskamp (eller när man tittar på klasskampen historiskt) värdera dess styrka, svaghet och revolutionära potential efter i vilken grad den är *begränsad*, till och med "infekterad", av kapitalistiska förmedlingar, med andra ord hur institutionaliserad den är.

Bortsett från diskussionen om huruvida ett sådant förhållningssätt är "bra" eller "dåligt" så vill vi påpeka att det fanns en god grund till varför dessa idéer uppstod i början av 1900-talet. Den kommunistiska vänstern hade i själva verket bra analyser i flera avgörande frågor: framförallt att vare sig den socialdemokratiska eller den leninistiska vänsterns program var några vägar till socialismen utan istället till sin karaktär var alltigenom kapitalistiska. Men kunde det avgörande problemet verkligen reduceras till att det var sådana rörelser som av olika tillfälligheter råkade vinna anhängare och inflytande i klassen istället för den kompromisslösa (ultra-)vänster som

förespråkade självständig kamp? Vi svarar nej på den frågan, vilket också stora delar av ultravänstern skulle ha gjort, om än utifrån andra premisser. Utifrån vårt angreppssätt, som i detta avseende starkt influerats av TC, gäller det att undersöka hur proletariatet konkret möter kapitalet i en ömse-sidig inblandning, hur villkoren för mervärdeproduktion, för *exploatering*, faktiskt ser ut. Den kontroversiella slutsats som TC har dragit efter att ha gjort detta är att närapå hela den hittillsvarande historien om kampen mellan arbete och kapital har inneburit att perspektivet *arbetets seger* har stått som *enda alternativ* av den anledningen att kampen var av en historiskt specifik karaktär, på grund av att arbetarna i kampen mot kapitalet alltid fann sin styrka i hur de existerade i sin position till kapitalet, kort sagt i att de förblev arbetare. TC kallar detta för *programmatisering*.

Också för ultravänstern var det *arbetets seger* som stod på dagordningen. Detta även om den, vilket TC finner särskilt intressant, alltid kritiserade det reella innehållet i kampen, att arbetarklassen integrerades i kapitalet genom sin kamp.

Man konserverade ... [synen på] revolutionen som affirmationen av klassens vara genom att kritisera alla existensformer för detta vara.⁸

Det var aldrig frågan om "fel idéer" utan det existerade alltid påtagliga materiella, nödvändiga orsaker till affirmationen av arbetet. När den organiserade arbetarrörelsen växte sig stark från slutet av 1800-talet var det som "klassens maktstegring inom det kapitalistiska produktionssättet...: fackförening, massparti, enhetsfront, parlamentarism."⁹ Men denna makt var aldrig en makt som nåddes på kapitalets *bekostnad* utan ledde i själva verket till kapitalets *förstärkning*. De omedelbara målen för kampen var endast möjliga att nå genom att det kapitalistiska produktionssättet på samma gång revolutionerades, att arbetet ytterligare *subsumerades*¹⁰ under kapitalet. När den kommunistiska vänstern i Tyskland under 1920-talet

⁸ Théorie communiste, "Théorie communiste. En introduktion för några unga lyonesare", s. 66

⁹ A.a., s. 64

¹⁰ *Inkluderades och underordnades*. En presentation av begreppen formell och reell subsumtion finns längre fram under rubriken "Reell subsumtion: hur kapitalet på historisk väg blir en totalitet".

konfronterade parlament och fack och förde fram fabrikskommittéerna och arbetarråden, såg de detta som den verkligt revolutionära kampen i motsats till reformism och klassamarbete. Men trots kritiken av dessa förmedlingar var perspektivet alltså en affirmation av arbetarklassen. För ultravänstern var de ”revolutionära arbetarråden” organen för att organisera ett framtida kommunistiskt samhälle. I denna modell (som många gånger var oerhört detaljerad) ingick arbetardemokrati, planering, arbete under kollektiva former och fördelning av produktionsresultaten efter arbetsinsats.

Men i sådana fall är kommunismen inte mer än proletariats styrning av produktionen inom de redan givna begreppen: egendom (kollektiv, samhällelig, statlig osv.), arbetsdelning, utbyte, produktivkrafternas utveckling, förekomsten av en ekonomi...¹¹

Vänstern såg endast integrationens manifestation ... genom förmedlingarna av klassens maktstegring och *separerade dessa förmedlingar från proletariats definition som klass* inom den kapitalistiska produktionen.¹²

Den tysk-holländska vänsterns analys slutar dock inte med revolutionens nederlag 1923. Då den reella subsumtionen fördjupades blev det allt mer kännbart för den kommunistiska vänstern, med bakgrund av den pågående klasskampen, att det agerande som rymmer en affirmation av klassen samtidigt som det bekämpar dess förmedlingar rymmer en motsägelse. Det är mot bakgrund av denna erfarenhet TC konstaterar att den tysk-holländska vänstern trots allt inte slutar i denna återvändsgränd. ”Den hade skapat förhållandena och de teoretiska vapnen som krävdes för att överskrida sig själv, nära på trots sin egen existens...”¹³ Vad man inom ultravänstern inte lyckades formulera var emellertid att klassen finner ”kapaciteten till och nödvändigheten av att negera sig själv som klass i sin motsättning till kapitalet genom sin definition som klass inom det kapitalistiska produktionssättet.”¹⁴

¹¹ Théorie communiste, ”Théorie communiste. En introduktion för några unga lyonesare”, s. 65

¹² A.a., s. 65, vår kurs.

¹³ A.a., s. 66

¹⁴ A.a., s. 67

Från arbetets seger till proletariatets upplösning

Medan TC säger att den gamla arbetarrörelsen var fångad inom programmatismens ramverk (dvs. arbetets seger) så ser de icke desto mindre ett annat perspektiv för kampen idag. Här ställer man upp revolutionen som *proletariatets upplösning genom upplösningen av kapitalet*. Något som skiljer Théorie communiste från närstående kommunistiska teoretiker som Gilles Dauvé och Karl Nestic är att medan de senare menar att proletariatets självupplösning har varit möjligt sedan 1800-talet säger istället TC att möjligheten att sätta sin tilltro till detta nya perspektiv – och den egentliga förklaringen till att denna nya teoretiska horisont alls har kommit i dagen – måste härledas ur att de förhållanden som hittills bestämde konflikten mellan proletariat och kapital har omvandlats till *andra* förhållanden. Man konstaterar att detta skedde med en *omstrukturering* av det kapitalistiska produktionssättet som kom igång i mitten av 1970-talet och som, lite tillspetsat, ”ändrade allt”.

Vi har med en text i det här numret där TC går i polemik med Dauvé och hans ”När uppror dör”¹⁵. I ”Normativ historia och proletariatets kommunistiska essens” vänder sig TC mot det genomgående normativa inslaget i Dauvés resonemang om tidigare proletära rörelers misslyckanden (Spanien 1936 exempelvis). Här kritiserar TC Dauvé för att han inte kan komma med någon verklig förklaring till rörelsernas misslyckande mer än att de misslyckades (att upplösa sig själva) på grund av att de inte lyckades komma längre, vilket inte säger speciellt mycket. Vidare har TC svårt för det sätt på vilket Dauvé i sin text kommer med klander och förslag på vad man borde ha gjort istället för vad man faktiskt gjorde. Enligt TC är Dauvés resonemang en oundviklig konsekvens av att han har ett perspektiv på proletariatets *revolutionära essens*, en ständigt slumrande revolution, immanent i proletariatets själva definition, som bara väntar på att bryta ut oberoende av de verkliga förhållandena mellan klasserna. Emot denna essentialistiska definition av proletariatet konstaterar TC att proletariatet och kapitalet endast är någonting i sitt omedelbara förhållande till varandra. Dauvés och andras motdrag har varit att anklaga TC för att vara determinister

¹⁵ Gilles Dauvé, ”När uppror dör”, i *Vägrandets dynamik*, riff-raff, 2004

och överdrivet schematiska.¹⁶

Vi menar att TC:s historisering av kamper erbjuder en ny möjlighet då den samtidigt som den inte förnekar proletariatets roll i en kommunistisk revolution också innebär en förståelse av klassens revolution som en revolution mot klassexistensen. Att överge perspektivet på revolutionen som klassens affirmation har varit temat för *riff-raff* under ett antal nummer, framförallt sedan *kommuniseringsbegreppet* infördes i den svenska vokabulären. Nu verkar emellertid denna historisering ha löst upp *några* av de knutar som vi ställs inför då vi försöker teoretisera kommunismens möjliga förverkligande, men detta samtidigt som de upplösta knutarna också nästan knyter sig själva, då dessa perspektiv ger oss problem och frågor som heter duga. Svärdet genom denna gordiska knut låter sig vänta.

Reell subsumtion: hur kapitalet på historisk väg blir en totalitet

Det är nog närmast omöjligt att sätta sig in något djupare i Théorie communistes tankevärld utan att ta i beaktande den stora teoretiska poäng som de gör av Marx begreppspar formell och reell subsumtion. I första boken av *Kapitalet* nämner Marx dem blott i förbigående och därtill försnillar Ivan Bohman begreppen fullständigt i sin svenska översättning (se s. 444–445).

Hos Marx finner vi begreppen formell och reell subsumtion vid analysen av den omedelbara produktionsprocessen. Marx säger att kapitalet *formellt* subsumerar arbetet när det först lägger under sig en produktionsprocess så som den redan existerar och historiskt har uppkommit utan inblandning från kapitalet. Mervärde i sin absoluta form kan utvinnas genom att arbetarna som tidigare var exempelvis självständiga hantverkare nu inte längre äger frukterna av sitt arbete utan istället tvingas lämna över dem till kapitalisten. Arbetsmetoderna och hantverksskickligheten är dock inte ting som ges av kapitalet. När Marx så behandlar den reella subsumtionen beskriver han den process där arbetsprocessen radikalt omformas av kapitalet för att passa dess värdeförmeringsbehov. De olika metoderna för att intensifiera arbetet

¹⁶ Texten ”Att arbeta eller inte arbeta? Är det frågan?” av Dauvé och Nestic (*riff-raff* nr 5, 2003) har sin spjutspets riktad mot Théorie communiste. Roland Simon från TC kommenterar kontroversen med Dauvé och svarar på några av invändningarna i intervjuen med honom som finns på sidan 213.

– samverkan, införandet av maskineri – ger produktion av relativt mervärde. Under denna process lägger kapitalet också under sig vetenskapen som blir ett instrument för kapitalet i den fortsatta omvandlingen av arbetsprocessen.

Mer utförligt diskuteras begreppen i ”Den omedelbara produktionsprocessens resultat”¹⁷, en text som först var ämnad att ingå i *Kapitalet* bok I, men som Marx av någon anledning valde att lyfta ut. För att någotsånär placera den punkt där Marx för in begreppen i framställningen av sin kritik av den politiska ekonomin bör vi nämna att detta sker i inledningen av kapitel fjorton (i avdelning fem: Produktionen av absolut och relativt mervärde) under rubriken Absolut och relativt mervärde. Med vår översättning:

Produktionen av absolut mervärde handlar endast om arbetsdagens längd; produktionen av relativt mervärde revolutionerar helt och hållet arbetets tekniska process och de samhällliga grupperingarna.

Den pådyvlar alltså ett specifikt kapitalistiskt produktions sätt, som med sina metoder, medel och betingelser självt först på grundlag av den formella subsumtionen av arbetet under kapitalet naturligt uppstår och utvecklas. I den formella [subsumtionens] ställe träder den reella subsumtionen av arbetet under kapitalet.¹⁸

Nåväl, vad vi och även TC menar, vilket måhända är djärvt i förhållande till Marx själv och det han formulerade, är att begreppet reell subsumtion går utöver sin snäva definition som ett begrepp häftat till den omedelbara produktionsprocessen, egentligen att begreppet *förutsätter* att dess bestämning lyfts ut ur och bortom den omedelbara produktionsprocessen till kapitalismen som samhälle, som totalitet, till *reproduktionen av klasserna, av klassförhållandet*.

[R]eproduktionen och nyproduktionen av *förhållandet mellan kapitalet och själva arbetet*, mellan *kapitalist och arbetare* [framstår framförallt] som resultat av produktions- och den värdeskapande processen. Detta sociala förhållande, produktionsförhållandet, framstår i själva verket som ett viktigare resultat av

¹⁷ Karl Marx, ”Den omedelbara produktionsprocessens resultat”, i *Skrifter i urval. Ekonomiska skrifter*, Bo Cavefors bokförlag, Staffanstorps 1975

¹⁸ Karl Marx, *Kapitalet. Första boken*, Lund 1997, s. 444–445, korr.

processen än dess materiella resultat.¹⁹

Det är direkt utifrån vad Marx skriver själv som vi kan, eller kanske snarare tvingas, gå längre än Marx, för som Roland Simon påpekar på sidan 221 i det här numret: ”[R]elativt mervärde [kan] endast existera ifall de varor som träder in i *reproduktionen av arbetskraften* själva produceras på ett kapitalistiskt sätt. Så i denna bemärkelse kan inte reell subsumtion helt enkelt definieras på basis av produktionsprocessens omvandling.” (vår kurs.)

Vi menar att i och med den reella subsumtionen av arbetet under kapitalet så suger den (till synes) omedelbara produktionsprocessen in samhället som helhet i sin process som reproduktions- och ackumulationsprocess, det vill säga att värdeförmeringen underlägger sig det kapitalistiska samhället. För att parafrasera en annan Marxformulering så blir kapitalet i historisk-reell bemärkelse adekvat för sitt begrepp (logiskt). Den brittiske marxisten Chris Arthur tar upp detta historiskt-begreppsliga förhållande:

Det är inneboende i kapitalbegreppet att det måste reproducera sig och ackumulera och genom detta söker det övervinna alla hinder samt att få den materiella verklighet som det tar sig an att samstämma så perfekt som möjligt med dess krav. Men det tar tid att genomföra detta, det vill säga att göra en realitet av dess idealvärd av en friktionsfri cirkulation och tillväxt. Dess motsatta pol, arbetet, är naturligtvis i stort sett hela tiden motsträvigt mot de krav som kapitalet påför det. Även om begreppet ”reell subsumtion” således är logiskt implicit i kapitalbegreppet behövs i själva verket en hel serie av revolutioner av det kapitalistiska produktionssättet för att fullända det för att skapa förutsättningarna för bekräftelsen av kapitalets hegemoni.²⁰

I och med den reella subsumtionen, dvs. i bemärkelsen då kapitalförhållandet reellt blir adekvat för sitt begrepp, då kapitalismen som samhälle blir en organism, blir kapitalet sin egen förutsättning, något som TC benämner

¹⁹ Karl Marx, *Grunddragen i kritiken av den politiska ekonomin. Urval och översättning av Sven-Eric Liedman*, Zenit / Rabén & Sjögren, Stockholm 1971

²⁰ C. J. Arthur, ”Systematic dialectic”, *The new dialectic and Marx's Capital*, Leiden/Boston/Köln 2002, s. 76

”kapitalets självförutsättning”. Marx formulerar sig i *Grunddragen*:

Om i det fulländade borgerliga samhället varje ekonomiskt förhållande förutsätter andra förhållanden i den borgerlig-ekonomiska formen och på så sätt samtidigt är resultat och förutsättning, så får man komma ihåg att detta är förhållandet med varje organiskt system. Själva detta organiska system som totalitet har sina förutsättningar, och dess utveckling till totalitet består just däri att det underordnar alla samhällets element under sig, eller att det skapar de organ som ännu fattas i samhället. Det blir alltså på historisk väg en totalitet. Utvecklingen till denna totalitet utgör ett moment i dess process.²¹

Det är utifrån detta som vi ser den reella subsumtionen, som en historisk period, som ett i huvudsak nittonhundratalsfenomen och inte som något som kom in i bilden ihop med spinnmaskinen.

Dubbelkvarnen och arbetets och kapitalets reproduktion

Le double moulinet är den franska översättningen av termen *Zwickmühle* som Marx använder på ett ställe i *Kapitalet* bok I, i slutet av kapitel 23. *Zwickmühle* kommer från det mångtusenåriga gamla spelet Kvarn²² men an-

²¹ Karl Marx, *Grunddragen i kritiken av den politiska ekonomin. Urval och översättning av Sven-Eric Liedman, Zenit / Rabén & Sjögren, Stockholm 1971, s. 77*

²² Kvarn är ett brädspel för två deltagare. Det spelas med brickor som kallas *kvarnhjul*, nio vita och nio svarta, på ett bräde bestående av tre kvadrater som innesluter varandra samt fyra linjer som förbinder mittpunkterna av kvadraternas sidor med varandra. (Se baksidan av tidskriften.) Kvarnhjulen spelas på korsningarna mellan linjerna samt på hörnen, det vill säga där linjerna bildar en rät vinkel. Den första spelaren kallas *svart* och börjar med att lägga ett svart kvarnhjul. Sedan spelar den andre, *vitt*, ett vitt kvarnhjul och så vidare, tills alla brickorna är utspelade. Om en spelare lyckas få tre kvarnhjul av sin färg i rad längs en linje, bildar de en *kvarn*. Spelaren får då plocka bort ett av motståndarens kvarnhjul från brädet. Det bortplockade kvarnhjulet får inte föras tillbaka till spelet igen. När en spelare ska plocka bort en bricka finns en regel som säger att brickor från en färdigbyggd kvarn hos motspelaren inte får tas ifall det finns brickor som inte gör det. När alla kvarnhjul har spelats ut fortsätter spelet genom att spelarna turas om att flytta var sin bricka längs linjerna, till en angränsande punkt där det inte redan ligger något kvarnhjul. En kvarn *öppnas* när en bricka flyttas därifrån och *stängs* när den flyttas tillbaka igen och därmed bildas en ny kvarn som återigen gör att en av motståndarnas brickor får plockas bort. Spelet är slut när en av spelarna endast har två brickor kvar. Denne kan då inte längre bilda någon kvarn och har därför förlorat. Om en spelare blir instängd och inte kan flytta någon av sina brickor när det är hans tur har denne också förlorat. När en spelare endast har tre kvarnhjul kvar behöver kvarnhjulen inte längre flyttas längs linjerna utan får flyttas

vänds i det tyska språket metaforiskt för *svårt dilemma*, att man befinner sig i en *knipa* eller är fångad i ett *järngrepp*. *Zwicken* betyder *nypa* eller *knipa* och *Mühle* betyder *kvarn*. Det finns en idé om att Marx när han skriver *Zwickmühle* faktiskt åsyftar just en position i kvarnspelet och att termen hos honom därför har en djupare innebörd än blott dilemma eller knipa. I kvarnspelet är *Zwickmühle* ett särskilt fördelaktigt läge som en spelare kan nå för att slå mot sin motspelare. På svenska heter det att man bygger en dubbelkvarn.²³

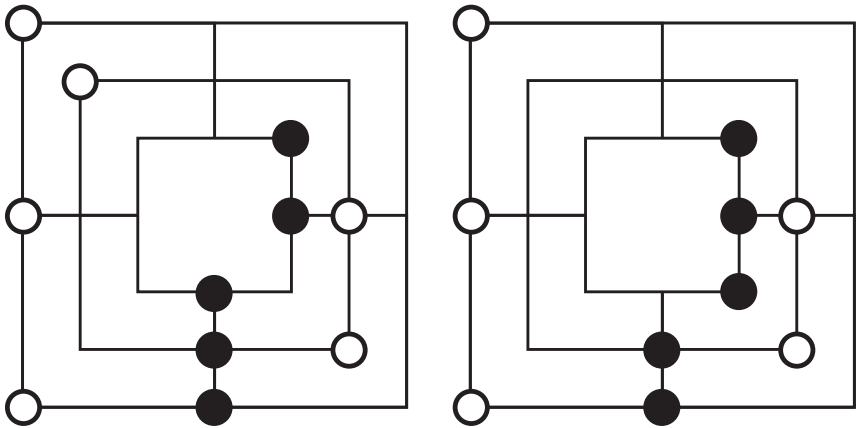

FIGUR 1 Dubbelkvarn i rörelse. Arbetskraftens och kapitalets reproduktion?

Den ursprunglige franske översättaren av *Das Kapital*, Joseph Roy, bestämde sig för att använda sig av kvarntanken som på ett påtagligt sätt ger bilden av två drev eller kretslopp. Detta med den extra fördelen att en kvarn också är en maskin som används till malning. Det föreföll som att Roy gjorde en god uppskattning. Marx verkade åtminstone tycka så när han granskade översättningsarbetet och till och med hävdade att översättningen var bättre än

till vilken ledig position som helst. En strategiskt stark formation är *dubbelkvarnen* som består av fem brickor placerade så att den bricka som öppnar den ena kvarnen samtidigt stänger den andra (se figur 1).

²³ Vi kan notera att det svenska ordet här ligger närmare det franska medan exempelvis danskans *svikmølle* står nära tyskan.

originalen. Efter Marx har termen fått eget liv bland de franska marxisterna.

Bohman har (som med så mycket annat) helt tappat bort ordet i den svenska översättningen. Där det nämnda stycket från *Kapitalet* citeras liksom överallt där TC använder termen har vi skrivit ”dubbelkvarn”. I en av Aufhebens texter – ”Introduktion till ’Ett svar till Aufheben’” – görs dock en viss poäng av *twin cogs* varför vi där på ett par ställen har skrivit ”drev”.

Denna utläggning om kvarnspel är intressant i sammanhanget eftersom TC gör en stor poäng av saken och att de tror att det tydliggör en viktig problematik. Analogin används för att teckna en helhetsbild av *det kapitalistiska produktionsförhållandets och dess klassers reproduktion, dess självförsättning*. Hur går då denna reproduktion till?

Helheten utgörs enligt Marx av ”reproduktionen och nyproduktionen av *förhållandet mellan kapitalet och själva arbetet...*”, mellan arbetarklass och kapitalistklass. TC insisterar på att det är via Marx *exploateringsbegrepp*, det vill säga villkoren för utsugning av merarbete, som det blir möjligt att belysa hur det kapitalistiska samhället och dess klassmotsättningar som totalitet reproduceras och tar sig uttryck.

Exploateringen, som är förhållandets innehåll, kan dekonstrueras till tre moment: arbetskraftens köp och försäljning; kapitalets subsumtion av arbetet; mervärdets omvandling till tillskottskapital, dvs. till nya förändrade produktionsmedel och ny förändrad arbetskraft.²⁴

Sett genom kvarnspelets analogi är *den första kvarnen* i dubbelkvarnen arbetskraftens reproduktion. Denna reproduktion inbegriper saker som arbetarnas boende, utbildning, migration m.m. Här finns ”...alla separationer, allt försvar och all specificering som reses i motsättning mot arbetskraftens sjunkande värde, det som hindrar hela arbetarklassen globalt, dess fortsatta existens, dess reproduktion och expansion, från att som sådan behöva ställas inför hela kapitalet...”²⁵ *Den andra kvarnen* är kapitalets reproduktion: de ständiga omslagen, hur mervärde omvandlas till tillskottskapital. Också här finns en rad begränsningar: ”Varje merprodukt måste finna en marknad

²⁴ Théorie communiste, ”Ett svar till Aufheben”, s. 164

²⁵ Théorie communiste, ”Théorie communiste. En introduktion för några unga lyonesare”, s. 77

någonstans, varje mervärde måste någonstans finna möjligheten att fungera som tillskottskapital, det vill säga omvandlas till produktionsmedel och arbetskraft”²⁶. I detta förhållande så bestäms det ena kretsloppet, den ena polens reproduktion, omedelbart av den andras kretslopp och dennas reproduktion; det ena drevet kan endast snurra i och genom att det andra snurrar och vice versa.

TC berättar för oss att under en första historisk fas av reell subsumtion som sträckte sig från efter första världskriget fram till början av 1970-talet så kunde kapitalackumuleringen under en period säkras i kompromisser inom i första hand nationella ramar. Produktionen av mervärde kunde till exempel fungera väl hand i hand med uppbygget av välfärdsstaterna, med reglerade arbetsmarknader m.m, vilka samtidigt garanterade arbetarnas existens. De skriver att det var under dessa förhållanden som arbetarrörelsen, en arbetaridentitet och reformistisk politik kunde finna sitt tydligaste existensberättigande. Den kris som infann sig i början 1970-talet markerade emellertid ett brott med denna kompromiss, för *samtidigt* som arbetarrörelsens framgångar hade gått hand i hand med att arbetets reproduktion integrerades i kapitalförhållandet och *fördjupade* exploateringen av arbetskraften så utgjorde dess klassmakt, hur arbetarklassen för kapitalet var uppdelad i geografiskt avskiljda exploateringsområden m.m, fixeringspunkter som blev för rigida och som kom att utgöra en hämsko för kapitalets självförutsättning, ett hinder för ett jämt flöde från den ena cykeln till den andra. Arbetarrevolterna under 1970-talet var enligt TC uppror mot de åtstramningar som nu krävdes av kapitalet för att vidmakthålla samhällskompromissen.

Proletariatet svarade glatt på kravet på självuppoffringar för att ”ta sig ur krisen”: lönearbetets plikter förtjänade endast en snabb död! Kapitalistklassen antog utmaningen från denna omfattande rörelse av arbetarrevolter. Det gällde att röja undan varje hinder för exploateringens jämna flöde och för omstruktureringen, från såväl höger som vänster. I motsats till den föregående kampcykeln avskaffade omstruktureringen all specificitet, all stadga, ”välfärd”, den ”fordistiska kompromissen”, uppdelningen av den

²⁶ A.a., s. 164

globala cykeln i nationella ackumulationszoner, det fixerade förhållandet mellan centrum och periferi och de interna ackumulationszonerna (Öst–Väst). Arbetarrörelsen försvann och arbetarklassidentiteten blev ännu en folksaga.²⁷

Den omstrukturering som är i verket sedan mitten av 1970-talet gör samhällets totala reproduktionsprocess adekvat för produktionen av relativt mervärde då den inte längre tillåter några fixerade punkter i dubbelkvarten för helhetens reproduktion som oupphörligen reproducerar och åter placerar proletariatet och kapitalet ansikte mot ansikte...²⁸

Dessa stora omvälvningar och deras bakomliggande orsaker har fått många namn: ”globaliseringen”, ”den nyliberala offensiven”, ”kommunismens död” och så vidare. En fördel med TC:s omstrukturingsmodell²⁹ till skillnad från många andras är att vi tycker att den ser noggrant grundad ut i Marx kategorier.³⁰ Det står utan tvivel klart att det inte är ”högern” som ligger bakom dessa attacker, och inte heller tillkännagivandet av arbetarrörelsens död ser ut att vara något hoppljug från borgarpressens sida. Snarare är det det stränga resultatet av en global kontrarevolution, av omstruktureringen. Men kan vi efter arbetaridentitetens försvinnande verkligen se någon ljusglimt av hopp, eller har arbetets seger blott ersatts av proletärerernas oändliga armod? Svaret på dessa frågor finner vi inte i något spekulativt ordvrängeri utan genom att fästa blicken på den konkreta klasskampen, på de nya skådeplatserna för kamp³¹ som redan har öppnats upp.

Låt oss först bara ge TC ordet för att sammanfatta vad analogin med dubbelkvarten kan ge:

²⁷ *Théorie communiste* och *Alcuni fattori della comunizzazione*, ”A fair amount of killing”, s. 267

²⁸ *Théorie communiste*, ”Théorie communiste. En introduktion för några unga lyonesare”, s. 75f.

²⁹ Vi har i det här numret ingen text som mer i detalj behandlar omstruktureringen, men har dock blivit tipsade om sidorna 26–51 i texten ”Proletariat et capital: une trop breve idylle?”, *Théorie communiste* nr 19, 2004.

³⁰ Värdelagen är intakt, liksom exempelvis distinktionen mellan produktivt och improduktivt arbete.

³¹ Hur utkämpas klasstriderna till exempel när skillnaden mellan att arbeta och att vara arbetslös suddas ut under den allt mer utbredda flexibiliseringen?

Det är sant att arbetaren sitter i en svår knipa, men styrkan hos bilden av "dubbelkvarnen" ligger i att den visar att han inte äger sin ställning och sin definition i en manöver utan endast i en strukturell definition av reproduktionen. Proletariatet kan inte avskaffa kapitalet utan att avskaffa sig självt på samma gång. (Man fångar den här tanken i uttrycket "dubbelkvarn".) Likväl, om man genom att förstå reproduktionens motsägelsefullhet via "dubbelkvarnen" kan avfärda klassens befrielse [som den existerar idag, red. anm.] så framkallar det ändå en ohygglig fråga: Hur kan avskaffandet av reglerna vara en väsentlig del av spelet, som en relation mellan dess termer och på samma gång en rörelse i helheten? I motsättningen mellan dess poler existerar objektet självt (produktionsförhållandet), vilket är i motsättning till sig självt. På grund av att kapitalet är en processerande motsättning inbegriper proletariat emot kapital negationen av sin egen existens.

Att svara på denna fråga skulle innebära att ompröva hela analysen av den motsägelsefulla riktningen hos det kapitalistiska produktions sättet, inte blott som ett motsägelsefullt och reflexivt spel mellan två klasser, vilka utgör de två polerna av samma helhet, utan som en inre rörelse i helheten som har två poler. Det är endast genom att förstå motsättning (exploatering) som den interna rörelsen i en helhet som vi kommer att kunna greppa det sätt på vilket spelet kommer fram till avskaffandet av sina egna regler, och att det aldrig någonsin är den tillfälliga och slumpmässiga segern för en av spelarna (vilka i själva verket är en och densamma).

Exploatering gör det möjligt att beskriva klasskamp som motsättning, vilket innebär: en ömsesidig men ickesymmetrisk inblandning (subsumtion), en process i motsättning till sin egen reproduktion (profitkvotens fall), en helhet där varje element blott existerar som en bestämning hos det andra i motsättningen med denna och därifrån med sig själv (produktivt arbete och kapitalackumulering, merarbete och nödvändigt arbete). (Se *Théorie communiste* nr 2, s. 10 och nr 20 s. 71–72; 78–79; s. 170; s. 190.)

Allt detta fungerar endast om vi når en förståelse av profitkvotens fall som en motsättning mellan klasserna och som ett proletariatets ifrågasättande av sig självt i den rörelse som i dess dynamik står i motsättning till sig själv som klassens aktivitet. (Se *Théorie communiste* nr 20, s. 54.) [Roland Simon i ett e-brev till riff-raff den 14 september 2006]

Från självorganisering till kommunisering

I och med det kapitalistiska produktionssättets omstrukturering ställs motsättningen mellan klasserna på nivån av deras respektive reproduktion. I sin motsättning med kapitalet ifrågasätter proletariatet sig självt.³⁴

Den troligen viktigaste av Théorie communistes texter som vi har översatt och den som kommer närmast ett slags manifest heter ”Självorganisering och kommunisering”. Denna text som skrevs 2005 handlar om vad TC ser som kännetecknande för klasskampen idag jämfört med tidigare och här resonerar de utifrån en mängd samtida och sentida exempel på kamper från olika länder, exempelvis Italien, Frankrike, Argentina och Algeriet. Tonvikten ligger vid den inte så lilla frågan om hur en revolutionär öppning kan skapas ur den existerande vardagskampen och det skarpa kvalitativa brott som en revolutionär process enligt dem med nödvändighet måste innebära.

I kontrast till synen på kommunismen som ett drömsamhälle som inträder ”efter revolutionen” förstår TC (i likhet med Dauvé och andra) den kommunistiska revolutionen under vår tid som *kommunisering*, som det direkta undertryckandet av alla kapitalistiska förhållanden: lönearbetet, utbytet, arbetsdelningen, egendomen, staten och alla samhällsklasser.

Den proletära revolutionen handlar om proletariatets upplösning och därför kommer proletariatets kommuniseringsrörelse med nödvändighet att komma i motsättning till sin egen klass självorganisering. Detta eftersom självorganiseringen inte rör sig utanför proletärerernas organisering såsom proletärer.

Ett överskridande av den reellt existerande självorganiseringen kommer inte att åstadkommas genom produktionen av den ”sanna”, ”rätta” eller ”goda” självorganiseringen. Det kommer att uppnås mot den reellt existerande självorganiseringen, men inom den, med utgångspunkt i den.³⁵

Mot bakgrund av denna syn på självorganiseringens överskridande hävdar

³⁴ Théorie communiste, ”Självorganisering och kommunisering”, s. 245

³⁵ A.a., s. 231

TC att teorierna om arbetarautonomi blir otillräckliga och att de inte går att använda för att förstå den revolutionära processen. Kontentan av detta är dock *inte* att autonoma, självorganiserade kamper (exempelvis fabriks-ockupationer) skulle vara någonting ”dåligt” (eftersom de inte *kan* vara några revolutionära åtgärder). Istället menar TC att de i själva verket är oundgängliga, att det är så klasskampen *måste* uttrycka sig till sin början. Om den möjliga revolutionen inte kan vara något annat än den genomgripande kommunisteringen av samhället, vilket vi menar, så måste denna kommunistering också ha sin början någonstans, och den måste springa ur detta samhälles klassmotsättningar. Öppningen för en kommunisteringsrörelse uppstår alltså *ur* självorganiseringen, men som ett *brott med* den. Det skulle vara befängt att vara emot självorganisering av princip.

En central tanke i texten som vi tror är otroligt viktig, är att den fackföreningsmässiga karaktären som kännetecknar all vardaglig klasskamp inte kan förklaras av att det existerar fackföreningar, eller att denna karaktär på något sätt skulle försvinna i den utomfackliga kampen; fackföreningsmässigheten kommer sig inte *på grund av* institutionalisering. Men om fackföreningarna organiserar proletärer som arbetare och ingår förhandlingar med köparna av arbetskraften om lönenivåer och arbetsvillkor, medan den självorganiserade, autonoma arbetarkampen försvarar proletärernas livsvillkor som proletärer, existerar det då överhuvudtaget någon väsentlig skillnad mellan dem? Både ja och nej. Skillnaden ligger inte i att de förra är arbetets förvaltare medan de senare representerar revolten mot arbetet. TC menar att inte ens arbetsvägran, som den bland annat tog sig uttryck under den ”heta hösten” i Italien, utgör något reellt angrepp på lönearbetets existens.

Däremot finns en betydande skillnad mellan fackförening och självorganisering när det kommer till möjligheterna för hur långt den fackföreningsmässiga kampen kan drivas. I texten skriver de att självorganiseringen först måste uppnås och bli segersäll för att sedan kunna överskridas och att det endast är på den vägen som proletärerna blir praktiskt medvetna om att det ytterst är alla de kapitalistiska kategorierna och den egna klass-tillhörigheten som utgör ett hinder i kampen och själva kan ställa frågan om kommunisteringen.

Självorganisering av kamper är ett avgörande moment i det revolutionära överskridandet av kamper för dagskrav. Att orubbligt och ända till slutet föra kampen för dagskrav är inget som kan uppnås av facken, utan genom självorganiseringen och arbetarautonomin. Att föra kampen för dagskrav vidare genom arbetarautonomin, på basis av oförenliga intressen, är att åstadkomma en nivåförändring i den kapitalistiska produktionsformens sociala verklighet.³⁶

TC säger att proletärerna nuförtiden helt enkelt får nog av självorganiseringen så snart den blir segersäll. Detta eftersom när de väl speglar sig i den inte får syn på något annat än sin egen existens. Men de måste först se denna spegelbild för att kunna ta sig an denna existens och därigenom gå bortom självorganiseringen.

Det är ett kvalitativt språng när arbetare enar sig mot sin egen existens som lönearbetare, när de integrerar de utarmade och krossar marknads-mekanismerna, men inte när en strejk ”omvandlar” sig själv till en ”tävling” om makten. Förändringen är ett brott.³⁷

[Proletärerna] kan ... bekämpa marknadsförhållandena, beslagta varor och produktionsmedel samtidigt som de integrerar dem, som lönearbetet inte kan integrera, i den gemensamma produktionen, göra allting gratis, göra sig av med fabriksstrukturen som produkternas upphov, överskrida arbetsdelningen, överge alla autonoma sfärer, upplösa människors autonomi för att integrera alla dem utan reserver ... i ickemerkantila förhållanden. I sådana fall överskrider de sin egen tidigare existens och förening som klass, såväl som sina ekonomiska krav. Det enda sättet att kämpa mot utbytet och värdets diktatur är genom att påbörja kommuniseringen.³⁸

För TC är det klassförhållandet som exploatering som ger proletariatet positionen som kapitalistisk kategori och på samma gång nyckeln till klassernas och de kapitalistiska kategoriernas upplösning. Med exploateringen blir inte

³⁶ A.a., s. 237f.

³⁷ A.a., s. 243

³⁸ A.a., s. 238f.

klasskampen en sak och de marxiska (ekonomiska) begreppen någonting annat. ”Det är mervärdets ständiga otillräcklighet i förhållande till det ackumulerade kapitalet som utgör exploateringskrisens hjärta.”³⁹

Det är inte så att profitkvotens fall driver på klasskampen, som hos ”objektivisterna”, eller det motsatta, att klasskampen driver på profitkvotens fall, som ”subjektivisterna”. ”*Profitkvotens fall är en klassmotsättning.*”⁴⁰

År 2003 tog förlagskollektivet Senonevero, som bland andra TC deltar i, initiativ till att försöka samla alla de olika grupper som delar perspektivet på revolutionen som kommunisering: ”kommuniseringsströmningen”. Detta utifrån en minimiplattform och kring tidskriftsprojektet *Meeting*. Ett antal individer och grupper nappade på detta, dock inte de kring *Nyhetsbrevet Troploin* (Dauvé & co.) som ger sin förklaring till detta i texten ”Kommunisering: en ’appell’ och en ’inbjudan’”. Arbetet med *Meeting* pågår medan detta skrivs, men det bör sägas att mycket av diskussionerna har kretsat kring huruvida plattformen i ”Inbjudan” är helt perfekt. Mot bakgrund av detta kan man nog säga att det existerar en kommuniseringsströmning, där några samlas kring *Meeting*, men att den inte är helt enkel att ringa in. Klart är hur som helst att vi välkomnar detta initiativ.

Några sista ord om den första avdelningen

För att slutligen säga några korta ord om texterna i denna första del av numret. Den börjar med ett antal texter som utgör en debatt som fördes mellan *Théorie communiste* och *Aufheben* i deras respektive tidskrifter. Det var genom denna debatt som vi först kom i kontakt med TC:s idéer. *Aufheben* presenterar TC för sina läsare, dels med sina egna ord, dels med ett par översatta texter. Dessa och några till har vi översatt, samt själva debatten. Vi hoppas att det är tillräckligt att vi låter debatten presentera sig själv. Därpå följer några texter av TC varav ett par redan har nämnts. Bland de övriga är vi särskilt glada över att kunna presentera en intervju från förra sommaren med en drivande medlem i TC. Här fick vi till exempel tillfälle att följa upp diskussionen med *Aufheben*, hur TC såg på den, och höra vad de hade

³⁹ A.a., s. 260

⁴⁰ *Théorie communiste*, ”*Théorie communiste. En introduktion för några unga lyonesare*”, s. 71

att säga om den kommunistiska teorins plats i klasskampen. Texten "A fair amount of killing" behandlar det andra, nuvarande Irakkriget i ljuset av den globala omstruktureringen.

Öppen diskussion

I den andra avdelningen fortsätter diskussionen från förra numrets "Angreppets och undandragandets kommunism" av Marcel. Den bjuder på två kritiska kommentarer (den ena av Per Henriksson och den andra från stockholmska Björkhagengruppen) samt författarens replik på dessa. Henriksson menar bland annat att Marcel blandar bort det historiska och logiska förhållandet mellan kapitalism och kommunism, där den förra är en förutsättning för den senare, och att Marcells perspektiv därför blir utopiskt. Han går så långt som att säga att Marcells "uppgörelse med myten om proletariatet" är en uppgörelse med ett hjärnsnöke.

Björkhagengruppen kritiserar Marcel från delvis andra utgångspunkter. De menar till exempel att Marcel inte har gjort en riktig läsning av Hegel och missar att upprätthålla en distinktion mellan begreppen essens och framträdelse. Vidare utvecklar de en idé om att det existerar en avgrund mellan arbetskraften och det levande arbetet och att denna skulle vara en möjlig väg ut ur kapitalförhållandet.

I sin replik säger Marcel att han tar till sig mycket av kritiken i de två föregående texterna men hänvisar till en kommande skrift där han avser att förtydliga vad han försöker säga. I linje med hans förra text finns tanken kvar att kapitalets dialektik inrymmer klasskamp men att det inte är här som revolutionen går att finna. Denna framställer han som antidialektisk: "Kommunism är ändamålsvidrig, inte ändamålsenlig emedan det är det positiva upphävandet av kapitalets telos."

Därtill har vi fått en text från en amerikansk kamrat, Chris Wright, som spinner vidare på diskussionen om förhållandet mellan objektivism-subjektivism och kris-sammanbrott utifrån Marramaos text i vårt förra nummer. Han nöjer sig här inte med den lösning av subjektivism-objektivismproblematiken som Marramao erbjuder.

Vi ser det som mycket glädjande och positivt att folk vill delta i den diskussion vi har försökt att föra i och genom riff-raff, att de har förstått att vi

aldrig haft för avsikt att föra denna diskussion i något slags avskildhet. Att de dessutom är både ambitiösa och konstruktiva gör att vi känner det som att vi fått ett kvitto på att det vi ägnar oss åt har relevans även utanför vår grupp.

Marx–Engelsserien

I vår serie med premiäröversättningar av Marx- och Engelstexter gör vi den här gången tre till synes disparata nedslag: åren 1844–1845, 1860 och 1877. Först ut är ett par passager ur Marx och Engels gemensamt författade stridskrift *Den heliga familjen. Kritik av den kritiska kritiken. Mot Bruno Bauer et consortes*. Denna bok, som består av texter av Marx och Engels, har aldrig publicerats på svenska, vare sig i sin helhet eller som (vilket annars är alltför vanligt) kommenterat urval, kom ut under tiden efter Marx numera lika kända som kontroversiella *Ekonomisk-filosofiska manuskript från 1844*, även kallade *Parismanuskripten* (dessa var manuskript och anteckningar och de namn de numera är kända under är redaktionella titlar av senare utgivare). Inte heller vi har lyckats översätta boken i sin helhet, utan vi har tyvärr nödgats begränsa oss till ett par passager: Företal samt Kritiska anmärkningar nr II från kapitel fyra som bland annat behandlar Proudhon. Företalet publicerar vi just för att komma en bit på vägen mot en fullständig framtida översättning (datum för och översättare till detta vågar vi emellertid inte utlova här och nu) – till innehållet säger det i sig emellertid inte särdeles mycket. Det senare avsnittet har, trots att det minst sagt är ryckt ur sitt sammanhang, betydligt mer att erbjuda. Här finner vi åtminstone två passager som brukar förekomma i störtskuren av Marxcitat. Det kortare av dem känner säkert de flesta igen och går något friare ut på att det inte handlar om vad kne gare vid fikabordet och annorstädes tror och tänker utan vad vi som klass är och måste vara, varken mer eller mindre. Det förra något längre avsnittet tar upp själva förhållandet mellan proletariat och kapital, där dessa inte ska förstås som två externa poler, två separata subjekt eller ett subjekt och ett objekt som står emot varandra, utan där dessa poler på samma gång är antagonister och varandras förutsättningar. Mer ämnar vi inte nämna här. Den direkta anledningen till att passagen publiceras just nu är att diskussionen mellan Aufheben och TC hänvisar till den.

Därutöver publicerar vi två brev av Marx från två olika tidpunkter.

Inte heller dessa ämnar vi skriva något mer utförligt om, annat än att de rymmer intressanta formuleringar som säkerligen kan förvåna en och annan Marxnekrofil. Den ena finner vi i en kommentar om upplösandet av Kommunisternas förbund där några rader ägnas åt partiet i den historiska bemärkelse han alltid åsyftade. I det andra brevet finner vi en trött Marx som ger sin syn på idoliseringen av hans person.

oktober 2006

DEL I
*Kommunistisk teori
bortom ultravänstern*



Aufheben

Arbetarrörelsen, kommunismen och ultravänstern

En historik och introduktion¹

I början av 1970-talet började en hel tendens som redan var kritisk mot den historiska ultravänstern att finna aspekter av ultravänsterns analyser inadekvata, i synnerhet dess kritik av alla politiska och fackliga förmedlingar som ger form åt proletariatets tillhörighet som klass till det kapitalistiska produktions sättet. ... Den centrala teoretiska frågan blir således: hur kan proletariatet, genom att agera strikt som en klass i det kapitalistiska produktions sättet, i motsättningen med kapitalet inom detta produktions sätt avskaffa alla klasser och därmed sig självt; det vill säga: hur kan proletariatet producera kommunism?² **Théorie communiste**

Kommunism

Eftersom kapitalet är ett samhälleligt förhållande med proletariatet som den ena polen är kommunismen proletariatets avskaffande av sig självt, det vill säga det kapitalistiska produktions sättets avskaffande. Detta var fundamentalt i Marx bidrag till den kommunistiska teorin, något han uttrycker rätt bra i följande passage från *Den heliga familjen*:

Proletariat och rikedom är motsatser. De bildar som sådana en helhet. De är båda gestaltningar av privategendomens värld. Det handlar om de bestämda ställningar de båda innehar i denna motsättning. Det räcker inte att förklara

¹ Denna text publicerades ursprungligen i *Aufheben* nr 11 som en historisk bakgrund till *Théorie communiste* och den moderna ultravänstern. Aufheben ville med den ge en introduktion till TC:s introduktion av sig själva i "Bakgrund och perspektiv" (s. 55–59 i detta nummer av *riff-raff*), och presentera några tankar om förhållandet mellan kommunismen, arbetarrörelsen, ultravänstern och diskussionerna i den franska miljö som TC växte fram ur.

² *Théorie communiste*, "Bakgrund och perspektiv", *riff-raff* nr 8, s. 55f.

dem som två sidor av en helhet.

Privategendomen som privategendom, som rikedom, är tvungen att *bibehålla sig själv* och därmed sin motsats, proletariatet. Det är den *positiva* sidan av motsatsen, den i sig själv tillfredsställda privategendomen.

Proletariatet som proletariat är omvänt tvunget att upphäva sig självt och därmed den betingande motsats, som gör det till proletariat, privategendomen. Det är den *negativa* sidan av motsatsen, sitt orosmoment inom sig, den upplösta och upplösande privategendomen.

Ägarklassen och proletariatets klass representerar samma mänskliga själv-alienation. Men den förra klassen känner sig tillfreds och bekräftad i denna själv-alienation, känner alienationen som *sin egna makt* och besitter i den ett *sken* av mänsklig existens; den andra känner sig förnekad i alienationen, ser i den sin egen maktlöshet och sin omänskliga existens' verklighet. Den är, för att använda ett uttryck från Hegel, i denna förtappelse förtappelsens *uppror*, ett uppror i vilket den nödvändigtvis sätts i rörelse genom att dess mänskliga *natur* motsäges av dess livssituation, den öppenhjärtiga, definitiva, omfattande negationen av denna natur.

I denna motsats är alltså privategendomsinnehavaren den *konserverativa* och proletären den *destruktiva* parten. Från den förra stammar aktionen att bevara, från den senare att förinta denna motsats.

Privategendomen driver förvisso sig själv i sin nationalekonomiska rörelse mot sin egen upplösning, men endast genom en av denna oavhängig, omedveten och mot dennas vilja försiggående, av sakens natur betingade utveckling, endast i det att den frambringa proletariatet *som* proletariat, som sitt andliga och fysiska eländes medvetna elände, som sin om sin avhumanisering medvetna och därmed sig själv upphävande avhumanisering. Proletariatet verkställer den dom som privategendomen genom frambringandet av proletariatet har utfäst på sig själv, som verkställer domen som lönarbetet har utfäst på sig självt, som den främmande rikedom och det egna eländet har frambringt. När proletariatet segrar, så har det på intet sätt blivit till samhällets absoluta sida, det segrar endast genom att det upphäver sig självt och sin motsats. Därefter är proletariatet lika väl som sin betingande motsats, privategendomen, försvunnet.

När de socialistiska skriftställarna tillskriver proletariatet denna världs-

historiska roll så görs det inte, som den kritiska kritiken vill tro, för att de ser proletärerna som *gudar*. Precis tvärtom. Då abstraktionen av hela mänskligheten, själva *skenet* av mänskligheten, är praktiskt fulländad i det utvecklade proletariatet, då hela det nutida samhällets livsbetingelser, i sin omänskliga extrem, är sammanfattade i proletariatets livsbetingelser, då människan i det har förlorat sig själv, men samtidigt inte har vunnit blott den teoretiska medvetenheten om denna förlust, utan även omedelbart genom den inte längre ogillande, inte längre förskönande, absolut tvingande *nöden* – det praktiska uttrycket för *nödvändigheten* – tvingad till uppror mot denna omänsklighet, därför kan och måste proletariatet befria sig självt. Det kan emellertid inte befria sig självt utan att upphäva sina egna livsbetingelser. Det kan inte upphäva sina egna livsbetingelser utan att upphäva *alla* omänskliga livsbetingelser i dagens samhälle, som är sammanfattade i dess situation. Det genomlider inte förgäves *arbetets* hårda men härdande skola. Det handlar inte om vad den ena eller andra proletären eller ens hela proletariatet tillfälligtvis *föreställer sig* vara målet, det handlar om *vad det är* och vad det i enlighet med detta *vara* historiskt är tvingat att göra. Dess mål och dess historiska aktion är oåterkalleligt utstakat i dess livssituation liksom i hela det nutida borgerliga samhällets organisation. Vi behöver inte här redogöra för att en stor del av det engelska och franska proletariatet redan är *medvetet* om sin historiska uppgift och ständigt arbetar med att utveckla denna medvetenhet till fullständig klarhet.³

³ [Översatt från tyskan. Karl Marx, *Die heilige Familie*, Dietz Verlag GmbH, Berlin 1965, s. 37f. På svenska i *riff-raff* nr 8, s. 42of., övers. anm.] TC själva skulle förmodligen inte instämma i sättet Marx närmar sig frågan här. I sin kritik av vår artikel ifrågasätter de vår användning av begreppet alienation. Marx tematik kring alienationen och *Aufheben* i de *Ekonomiska manuskripten* och *Den heliga familjen*, återupptas enligt TC i hans senare arbeten. Detta är en av poängerna vi har försökt att förstå genom att titta på andra av TC:s idéer, till exempel: "Låt oss inte blanda samman 'alienerat arbete' så som det fungerar i Manuskripten och arbetets alienation som vi finner i *Grunddragen* eller *Kapitalet*. I det första exemplet är det alienerade arbetet den mänskliga essensens självrörelse som artväsen; i det andra är det inte längre frågan om en mänsklig essens, utan om historiskt bestämda samhälleliga förhållanden i vilka arbetaren separeras delvis eller helt och hållet från hennes arbetes villkor, från hennes produkt och själva hennes verksamhet." (Théorie communiste, "En kritik av 'kritiken av arbetet'", *riff-raff* nr 8, s. 100, övers. anm.). Vi menar att även om Marx behandling stadigt blir mer historisk och mer konkret, är alienationens tematik väsentligen densamma. Detta är något som vi tar upp i vårt svar på deras kritik.

Medan Marx i sina senare skrifter generellt använder ordet ”kapital” (eller ”varan”) istället för ”privategendom”, föreligger en grundläggande kontinuitet mellan vad som uttrycks här och i hans senare arbeten.⁴ Trots Marx optimism att en stor del av proletariatet 1845 utvecklade en medvetenhet om sin historiska uppgift – det vill säga om sitt avskaffande av sig självt – blev arbetarrörelsens ideologi snabbt en arbetets ideologi: arbetets värdighet, glorifiering av industrin, framstegstänkande etc. Om man tittar på den historiska arbetarrörelsens väg, kan man enkelt sluta sig till att den har agerat för att affirmera och till och med generalisera förhållandena och för att uppnå ett erkännande av arbetarklassen som arbetare, det vill säga som ett subjekt inom det borgerliga samhället – åtminstone när den representeras av sina ledande traditioner. Detta är långt ifrån att försöka upphäva proletariatet och de förhållanden som ger upphov till det. Istället för den *revolutionära* parollen ”Ned med lönesystemet!”, som Marx föreslog⁵, skrev arbetarrörelsen på sin banderoll det *konservativa* mottot ”*En skälig dagslön för en skälig arbetsdag!*”.

Denna värdering av resultatet i motsats till arbetarrörelsens påstådda mål och syften gäller för alla dess stora traditioner, både ”marxistiska” (socialdemokrati och stalinism) och ickemarxistiska (labourism, fackföreningar

⁴ I *Kapitalet* talar inte Marx om privategendom eftersom han inordnar den i varan (ett samhälle med generaliserad varuproduktion är ett av absolut privategendom). I hans tidigare arbeten, när han talade om privategendomssystemet, var uppmärksamheten redan på arbete–kapitalförhållandet. Året innan *Den heliga familjen*, skrev Marx: ”Så länge motsättningen mellan *egendomslöshet* och *egendom* inte uppfattas som en motsättning mellan *arbete* och *kapital*, så länge är det en indifferent motsättning, som inte förstås i sin *aktiva relation*, sitt *inre förhållande* eller som en motsättning som utgör en *motsägelse*. ... [A]rbetet, som är privategendomens subjektiva väsen och som utesluter egendomen, och kapitalet, som är det objektiva arbetet och som utesluter arbetet, utgör tillsammans *privategendomen* med dess utvecklade självmotsägande förhållande, ett förhållande som genom sin inre dynamik bär fröet till sin egen upplösning” (”Ur De ekonomisk-filosofiska manuskripten”, i *Människans frigörelse. Ett urval ur Karl Marx skrifter av Sven-Eric Liedman*, Bokförlaget Daidalos, Göteborg 1995, s. 90). Marx ändrar inte sitt studieobjekt när han fokuserar på förhållandet mellan arbete och kapital snarare än mellan alienerat arbete och privategendom eftersom det senare bara är ett mer utvecklat och konkret uttryck för det förra. ”Privategendomen”, som existerade före kapitalet, när den högsta formen av motsättning och antagonism i form av lönearbete och kapital.

⁵ I slutet av *Lön, pris och profit* råder Marx fackföreningarna att de borde skriva det revolutionära slagordet ”*Ned med lönesystemet!*” på sina banderoller istället för det *konservativa* mottot ”*En skälig dagslön för en skälig arbetsdag!*”.

och syndikalism). Det mest extrema exemplet är naturligtvis de stora delar av arbetarrörelsen som har stött Sovjetunionen. Bland dem nådde identifieringen av socialism med kapitalism sin höjdpunkt, dvs. socialismen som moderniseringen av ”samhällsekonomin”, proletariseringen av bönderna, byggandet av enorma fabriker och uppmaningen till arbetsdisciplin och produktivitet, vilket fick stå som modell för moderniseringen av ”tredje världen”. Ändå ser vi detta utanför dem som direkt identifierar sig med stalinismen: i syndikalisters omfamning av produktivistiska ideologier⁶ (som till och med har fått ett betydande antal att gå över till fascismen), i hur socialdemokraten Noske definierade socialismen som ”att arbeta mycket”, i Lenins omfamning av taylorism och järnhård arbetsdisciplin, i Trotskij's argument för militarisering av arbetet och hans kritiskt uttryckta beundran för Stalins industriella framsteg⁷, i de syndikalistiska militanter som rusade in för att organisera produktionen trots spanska arbetares motstånd.⁸ Ytterligare ett tecken på den officiella arbetarrörelsens bankrutt var hur några av dess aspekter inte behövde förstöras, utan ganska enkelt kunde integreras i fascist- och nazirörelserna⁹ i regimerna som de etablerade.¹⁰

⁶ Till och med det enastående exemplet på revolutionär syndikalism – IWW under 1900-talets första decennier som verkligen betonade ”ned med lönesystemet” – var inte immunt. Den väg på vilken många av dess militanter tog sig in i det amerikanska kommunistpartiet, även när det staliniserades, kom inte från intet. Som Wright noterar, ”sympatin i vissa wobblykretsar med tekniska och tayloristiska principer avslöjade det växande avståndet från IWW:s initiala avvisande av kapitalistisk organisering av arbetet.” (Steve Wright, *Storming heaven*, Pluto press, London 2002, s. 195, citerar *La formazione dell'operaio massa negli USA 1898/1922*, s. 179–187.)

⁷ ”Med de borgerliga ekonomerna har vi inte längre någonting att gräla om. Socialismen har demonstrerat sin rätt till seger, inte genom *Das Kapital*, utan på en industriell arena, som omfattar en sjättedel av jordens yta – inte på dialektikens språk utan på stålets, cementens och elektricitetens språk.” (Leo Trotskij, *Den förrådada revolutionen*, Bokförlaget Röda rummet, Stockholm 1983, s. 12) Hans kritik av Sovjetunionen är ofta av dess bristande produktivitet och effektivitet. Det är inte heller överraskande att det kommer från mannen som, när han hade befälet, förespråkade militär disciplin för arbetsstyrkan.

⁸ Se M. Seidman, *Worker against work. Labor in Paris and Barcelona during the popular front*, University of California press, Berkley 1991.

⁹ Naturligtvis var inte nazisterna de första att lägga det nationella till socialismen: socialdemokraterna stödde första världskriget, en stor del av hur Stalin torgförde ”Socialism i ett land” låg i vädjan till befolkningens patriotism, och vi finner senare exempel såsom labour-sionism och olika tredje världen-socialismer från Tanzania till Kambodja.

¹⁰ Liksom nazismen och den italienska fascismen inorporerade stora delar av social-

Naturligtvis kunde allt sammanfattas i termer av *förräderi*: de socialdemokratiska partiernas och fackföreningarnas förräderi, när de mobiliserade arbetare till första världskrigets slakt och när de efteråt agerade för att rädda kapitalismen från arbetaruppror, Stalins förräderi (eller ännu tidigare, bolsjevikledarnas, beroende på ens politik), som vände Sovjetunionen från att vara ett hopp för arbetare i hela världen till ett fattighus, de anarkistiska ledarnas förräderi¹¹ i Spanien när de gick in i regeringen och demobiliserade arbetarnas motstånd mot den stalinistiska repressionen¹². Med detta synsätt befann sig dessa riktningar vid ett tillfälle på arbetarnas sida, men vid kritiska ögonblick gick de över till kapitalets sida, och de gjorde så på grund av bristande ledarskap. Syftet är att försvara en ren tradition – beroende på ens ideologiska perspektiv, klassisk marxism eller sann anarkism, – en röd eller svart linje – utifrån hur mycket traditionen uttryckt sig själv i historien. I sådana åtaganden döljs i allmänhet idén om att med rätt ledare eller rätt organisation, skulle dessa historiska rörelser ha lyckats och kommunismen ”vunnit”; således blir uppgiften att åter bygga upp (eller bevara eller skapa) organisationer som nästa gång inte förräder oss.

Men man måste fråga sig: Hur möjliggjordes dessa ideologier? Hur kommer det sig att arbetarklassen slutligen uttryckte sig själv på dessa sätt? Hur kom var och en av dessa organisatoriska uttryck för proletariatet – socialdemokratin, Tredje internationalens kommunism, revolutionära fackföreningar, syndikalism – slutligen att stödja kapitalismen? Man kan använda termen vänsterism¹³ för att få grepp om detta fenomen, men det förändrar inte det faktum att *vänsterism inte förklarar saker, vänsterism måste förklaras*.

demokratin i sina regimer, inorporerade socialdemokratin efter andra världskriget en stor del av fascismen i efterkrigsordningen, eller som bordigisterna provokativt uttrycker det: ”fascismen vann när de fascistiska nationerna förlorade andra världskriget”.

¹¹ Genom att fokusera på ledarna undviker man självfallet den roll CNT:s gräsrotter hade i disciplineringen av den spanska arbetarklassen och i mobiliseringen inför krigsinsatsen.

¹² Se Paul Mattick, ”The barricades must be torn down”, *International communist correspondence* nr 7–8, 1937.

¹³ Vänsterism, som en deskriptiv och nedsättande term för ideologiska ståndpunkter och praktiker vilka framställer sig själva som oppositionella men som i själva verket rör sig inom den borgerliga politiken, är användbar som stenografi. Men användningen av den som förklaring till rörelsers misslyckande tenderar mot det dogmatiska antagandet att någon/vi redan besitter den korrekta ”icke-vänsteristiska politiken” och att problemet blott är att göra sig förstådd.

Som Debord betonade¹⁴ kan arbetarnas rörelse inte helt enkelt reduceras till sina ideologiska representationer. Historiskt har klasskampen, inklusive de lönearbetare som identifierat sig med de beskrivna rörelserna, inte alltid stannat innanför de gränser som deras ideologier föreskrivit. På vardagsnivån går ofta arbetares beteende tvärt emot deras politiska tillhörighet, de ståndpunkter som antagits av fackföreningarna som de kanske är medlemmar i, och till och med emot deras tidigare uttryckta uppfattningar. Organisatoriskt (till och med före första världskriget) uttryckte sig arbetare i Andra internationalens viktigaste områden genom politiska masstrejker som gick emot separationen av politisk och ekonomisk handling, vilket de socialdemokratiska partierna och fackföreningarna hade kommit överens om.¹⁵ En mer grundläggande brytning uttrycks av att arbetare som svar på Andra internationalens och fackföreningarnas stöd för första världskriget lämnade dessa organisationer och byggde upp alternativa sådana – fabrikkampsgrupper, utbrytarpartier etc. Senare växte det, inom och utanför partiet, i och bortom Ryssland, kontinuerligt fram en opposition mot hur ryska revolutionen utvecklades. Ett stort antal anarkistiska arbetare motsatte sig CNT:s linje både vad beträffar ekonomiska uppoffringar för kriget och senare under majdagarna [Barcelona 1937]¹⁶ Ett annat exempel: Under andra världskriget svarade amerikanska bilarbetare positivt på de förenade ansträngningarna från arbetsköpare, stat och stalinister att få dem att gå med på ett fredspliktsavtal... bara för att sedan gå ut i strejk i alla fall!¹⁷

Således finns det tecken på att arbetare accepterar sin roll såväl som det finns både en vardaglig motsättning mellan arbetare och ”deras” organisationers försök att integrera dem i det kapitalistiska samhället, och tillfällen då arbetarklassen har brutit med sina representanter. Oavsett om de föreställt sig utgöra en grundläggande brytning med arbetarrörelsens förhärskande traditioner

¹⁴ Se Guy Debord, ”Proletariatet som subjekt och som representation”, *Skådespelssamhället*, Bokförlaget Daidalos, Göteborg 2002, s. 57–91. Troploin poängterar i ”Att arbeta eller inte arbeta? Är det frågan?” [*riff-raff* nr 5, övers. anm.] att vi måste skilja mellan arbetares praktik och deras ideologi och relaterar det direkt till TC:s argument.

¹⁵ Se Philippe Bourrinets redogörelse för masstrejkens betydelse i artikeln ”Les conseils ouvriers, dans la théorie de la gauche communiste germano-hollandaise”.

¹⁶ Den mest betydande tendensen var Durrutis vänner. Se Augustin Guillamon, *The friends of Durruti group: 1937–1939*, AK press, 1996.

¹⁷ Se Martin Glaberman, *Wartime strikes*, Bewick editions, Detroit 1980.

eller att på något sätt upprätthålla den revolutionära kärnan som dessa traditioner övergav, vilket är vanligare, har politiska/teoretiska strömningar regelbundet vuxit fram ur denna motsättning.¹⁸

Ultravänsterism

Den ”historiska ultravänstern” är en hänvisning till ett antal sådana strömningar som växte fram under en av de mest betydande tidpunkterna i kampen mot kapitalismen – den revolutionära vågen som satte stopp för första världskriget. Ultravänsterismen erbjuder en förklaring till varför arbetarrörelsen misslyckades med att göra sig av med kapitalismen, och i synnerhet till varför ryska revolutionen misslyckades. Ultravänstern uppstod inte som små sekter eller grupper av avhoppare, oavsett dess efterföljande historia, utan som del av en social massrörelse när den socialdemokratiska förhärskande traditionen fullständigt misskrediterades och det ändå verkade som att man kunde vara med och bestämma arbetarrörelsens och kommunismens slutgiltiga innebörd. I Västeuropa bröt ett stort antal arbetare med socialdemokratisk politik och rörde sig mot den tredje international som grundats av bolsjevikpartiet. Däremot hade eller skulle många delar av den kommunistiska världsrörelsen under de avgörande formeringsåren efter 1917 utveckla en annorlunda förståelse än bolsjevikledningen för vad ett kommunistiskt brott med socialdemokratin syftade till, vilket ledde till splittringar. Detta innefattade bland annat en majoritet i Italien och Tyskland (de områden i Västeuropa som verkade vara närmast en revolution). Under 1920 års upptakt till Tredje internationalens första egentliga¹⁹ kongress, lade Lenin fram vad han uppfattade

¹⁸ Ultravänstern är tvivelsutan inte den enda brytningen. Långt före första världskriget hade socialdemokratin redan frambringat grupper som *Die Jungen* i Tyskland och SPGB i Storbritannien, och senare frambringade anarkosyndikalismen Durrutis vänner. Trotskismen har frambringat talrika brytningar, såsom Munis följeslagare, Socialisme ou barbarie, Johnson–Forrest-tendensen. Den italienska marxism-leninismen skapade *operaismo* / autonomistisk marxism och så vidare. Även om många av dessa också är förbundna med uppsving i klasskampen, är ingen av dem sammankopplad med ett så internationellt, djupt och tydligt hot mot kapitalismen som den år 1919 kulminerande kampvåg, som ohjälpligt är förenad med 1917 års ryska revolution. Det är inte heller någon slump att många av de strömningar som uppkom senare under 1900-talet fann sig själva allt närmare, och stämplades av sina forna kamrater som tillhörande, ultravänstern.

¹⁹ Det hade knappt deltagit några utländska kommunister på den första kongressen.

som skillnaderna mellan ”bolsjevism” och dessa andra tendenser, i sin (ö)kända pamflett *”Radikalismen” – kommunismens barnsjukdom.*

Två ultravänstrar

En av de två huvudströmningarna i den historiska ultravänstern, den tysk-holländska vänstern, lämnade Tredje internationalen på grund av den debatt som öppnades med Lenins polemik, om frågor som vilken sorts parti kommunister borde forma, inställningen till parlament och fackföreningar etc. Den andra huvudströmningen – Bordigas italienska vänster – tog väsentligen parti för Lenin här och motsatte sig först Moskvas dominans i den kommunistiska världsrörelsen senare, i frågor som enhetsfront och Stalins anammande av ”Socialism i ett land”. Utifrån orsakerna till splittringen med Moskva och utifrån frågor som nationalism, fackföreningar²⁰ och partiets roll²¹, verkar den italienska vänstern stå långt från den tysk-holländska vänstern. Emellertid, medan det inte finns utrymme att i denna text gå in på detaljerna i de två strömningarnas historia²² och hur deras positioner utvecklades, finns det

²⁰ Bordigas mest ortodoxa följeslagare stödde deltagande i fackföreningar och såg en progressiv – om än borgerlig – roll i tredje världen-nationalism. Intressant nog har många av de som kommit från den italienska vänstern rört sig mot den tysk-holländska vänsterns ståndpunkter i dessa frågor. Bilan, den italienska vänstergruppen i exil i Frankrike under 1930-talet, började ifrågasätta inblandning i fackföreningar och uppfattningen om nationalismens progressiva roll. Två framträdande sidokott av den italienska vänstern – IKS (som gör anspråk på Bilans tradition) och IBRP (vars huvudmedlem är Battaglia comunista, en grupp som formades i en betydande brytning från den ortodoxa bordigismen 1953), har rört sig till antifackliga och antinationella ståndpunkter som historiskt ligger närmare den tysk-holländska vänstern, medan de vidhållit den italienska vänsterns starka tro på partiet.

²¹ Se Antagonisms pamflett *Bordiga versus Pannekoek* (en svensk översättning kan hämtas från www.riff-raff.se, red. anm.). Det är viktigt att förstå att det vid en närmare undersökning framträder aspekter av den italienska vänsterns uppfattning av partiet som skiljer sig från Lenins och leninisters dito. Att avvisa termen ”parti”, såsom anarkistiska och rådkommunistiska grupper gör, innebär inte att den strömningen eller gruppen undkommer dess problematik. För en diskussion, se än en gång Antagonisms pamflett samt Jacques Camattes ”Origine et fonction de la forme parti” (*Invariance*, serie 2, specialnummer, januari 1974. På engelska: *Origin and function of the party form*. Övers. anm.)

²² Vi har huvudsakligen behandlat denna historia i del tre av våra Rysslandsartiklar (*Aufheben* nr 8, hösten 1999). För två utmärkta redogörelser för dessa riktningar i den historiska ultravänstern, se *Le courant ”bordiguiste” 1919–1999* och *La gauche communiste germano-hollandaise*, som publicerats av IKS. Båda böckerna är skrivna av Philippe Bourrinet som senare lämnade organisationen, med goda anledningar antar vi.

goda anledningar till att koppla samman traditionerna. Trots den till synes fundamentala skillnaden gällande partiets roll, och som leder till ömsesidig oförståelse mellan anhängare av båda traditionerna, lät deras politiska analys i särskilt kritiska frågor, såsom förståelsen av Sovjetunionens och dess kommunistpartiers kontrarevolutionära natur, motståndet mot enhets- och folkfronter och vidhållandet av ett revolutionärt motstånd mot kapitalistiska krig, dem gemensamt identifieras som ultravänstern, som till skillnad från trotskismen inte försvarade Sovjetunionen eller gick med i socialdemokratiska partier etc. I det kanske mest betydelsefulla historiska exemplet – elddopet – det spanska inbördeskriget och andra världskriget, agiterade båda sidorna av ultravänstern mot stöd för den demokratiska bourgeoisien mot den fascistiska varianten och mot deltagande i alla kapitalistiska konflikter, till skillnad från ”vänstern”, inklusive trotskisterna, som i allmänhet stödde demokratin och/eller Sovjetunionen mot fascismen. På alla dessa områden växte det fram en tydlig linje mellan anhängare av ultravänstern och trotskismen. Idag används emellertid inte termen ”ultravänstern” blott för att beskriva de hårdföra anhängarna av den kommunistiska vänsterns historiska traditioner; vi kan betrakta det som ett område definierat av särskilda politiska positioner och inställningar, oavsett om de hämtats från den historiska ultravänstern eller ej.

Ett positionskrig?

Ultravänsterismen presenterar sig själv som om den hade en uppsättning politiska ställningstaganden som är skilda från, eller till och med motsatta, de vanliga ”vänsteristiska” ställningstagandena. Medan vänsterister under lång tid såg Sovjetunionen och liknande regimer som socialistiska eller åtminstone post-kapitalistiska, såg ultravänsteristerna väldigt tidigt dessa som kapitalistiska; medan vänsterister vanligen stödjer fackföreningar som åtminstone defensiva klassorganisationer (samtidigt som man kritiserar deras byråkrati), avfärdar ultravänsterister ofta dessa för att de inordnar arbetarklassen i kapitalet och istället betonar de arbetarnas behov av att bryta med dem och agera självständigt; medan vänsterismen vanligtvis är positiv till deltagande i parlamentariska val som ”kritiskt stöd” för reformistiska arbetarklasspartier

eller kanske för att stödja ”revolutionär parlamentarism”²³ som strategi, så avfärdar ultravänsterismen sådana metoder som illusionsmakeri; medan vänsterismen stödjer nationella befrielsegrupper, uttrycker ultravänsterismen fientlighet mot all nationalism; medan vänsterismen antar ”enhetsfronts”- eller ”folkfronts”-strategier genom att förena sig med socialdemokrater och till och med liberaler med syftet att ”vinna över arbetare”, ser ultravänsterismen detta som att man misslyckats med att separera revolutionär kommunistisk politik från borgerlig politik; medan vänsterister utifrån något av dessa ställningstaganden tar ställning i kapitalistiska krig, antar ultravänsterister ofta en internationalistisk ståndpunkt och motsätter sig alla sidor. Skillnaderna är här så stora att man kan förstå varför ultravänstern ser sig själv som kommunistisk och vänsteristerna som kapitalets vänsterflygel.

Däremot blir problemen uppenbara så fort man har framställt ultravänsterism som en uppsättning av ställningstaganden eller ”klasslinjer”. Det finns en tendens hos många som identifierar sig med ultravänstern att definiera sig *negativt* i förhållande till vänstern. Som exempel har vi klasskampen, vänstern relaterar till denna på ett sätt, ultravänstern avfärdar detta angreppssätt. Ultravänstern blir en negativ avbild av vänstern.²⁴ När en organisation, eller för den delen en individ, framställer sig som om den antar några ultravänsterpositioner medan den behåller några vänsteristpositioner²⁵, kommer de som identifierar sig med den *verkliga*, dvs. *ultravänsteristiska*, kommunistiska traditionen att börja avgränsa sig och avfärda dem vilket uppenbarar sig som ett försvar av renheten. Det som får igång en sådan ideologisk operation är, som vi har antytt, det faktum att de grupper

²³ Det vill säga en politik som använder parlamentet som en revolutionär tribunal för att avfärda parlamentet och det kapitalistiska systemet.

²⁴ Detta kanske förvärras i Storbritannien och Amerika där många som rör sig mot ultravänstern kommer via anarkismen, som alltid har haft en stark tendens att definiera sig själv gentemot ”trottarna” eller ”marxisterna”.

²⁵ För att ta ett exempel från Storbritannien utskiljde sig SWP, den största vänsteristgruppen, tidigt från den trotskistiska huvudfaran genom att anta en statskapitalismlinje i frågan om Sovjetunionen. Däremot har man angripit nästan varje annan fråga på extremt moderata och t.o.m. centristiska sätt, likaså i förhållandet till ”arbetarrörelsen”. På motsatta sidan kan maoistiska och ”tredje världen”-vänsteristiska grupper stödja stalinistiska och byråkratiska regimer på andra håll, men motsätta sig den officiella arbetarrörelsen på hemmaplan – Labour och fackföreningar. Individer kan vara precis lika motsägelsefulla.

som tydligt tillhör ultravänstern inte ens håller med varandra om alla dessa ställningstaganden. I ljuset av denna motsättning finns möjligheten att bli en anhängare av någon av dessa traditioner²⁶ för att utesluta den andra eller så antar man en gott och blandat-inställning. Men oavsett de (relevanta) hår-fina poängerna i polemiken mellan de historiska ultravänstrarna, som inte kan utforskas här, ställer vi oss en djupare fråga.

För att upprepa en formulering som vi tycker om så är kommunismen den verkliga rörelsen – det handlar inte främst om att anta en uppsättning principer, linjer och positioner.²⁷ Självklart är det så att ultravänsterns ställningstaganden uppkom ur klasskampen, men sådana ställningstaganden var bara mer eller mindre korrekta när de antogs – de är approximationer, ett uttryck för ”hur revolutionärer bäst såg det” – och således behövs det något mer än att bara hålla med dem och låta sig rekryteras. Klasskampen kan ses som en våg som stormade upp till en hög punkt 1919 och när den föll tillbaka lämnade den idéer som flöt omkring i dess bakvatten. Dessa traditioner representerar ett försök att upprätthålla de historiska lärdomarna från denna storm i klasskampen, trots denna rörelsens reträtt. Vidare så ledde begränsningarna i denna klasskampsvåg – dess oförmåga att generaliseras till världsrevolution – till varierande revolutionära erfarenheter i olika länder, vilket uttryckte sig i att man drog olika lärdomar... och det är detta som ligger till grund för den historiska delningen i vänstern. En del av det pris som dessa tendenser betalade för att upprätthålla de mer eller mindre revolutionära idéerna under förhållanden där arbetarrörelsen mer eller mindre kapitulerat för stalinism, antifascism och mobiliseringen inför ännu en slakt var att idéerna blev något stelade och ideologiska. Ett tecken på rörelsens reträtt är när teori blir en ”ism” – en specifik uppsättning av ställningstaganden friställda

²⁶ Man kan till exempel identifiera sig med den tysk-holländska vänstern och avfärda Bordiga som en rigid, eller som bäst principfast, leninist. Eller också identifierar man sig med Bordiga och ser den rådkommunistiska ultravänstern som syndikalister.

²⁷ För att göra något som vi sällan gör – citera Engels – ”Kommunismen är ingen doktrin, utan en rörelse som växer från fakta snarare än principer. Kommunister förutsätter inte den eller den filosofin utan all förfluten historia och framförallt, dess verkliga och faktiska resultat i de civiliserade länderna. [...] Till den grad kommunismen är en teori är den det teoretiska uttrycket för proletariatets situation i sin kamp och den teoretiska sammanfattningen av förutsättningarna för proletariatets frigörelse.” (”Die Kommunisten und Karl Heinen”, *Deutsche-Brüsseler-Zeitung* nr 79, 3 oktober 1847).

från klasskampen. Det sätt som många grupper och individer inom ultravänstern uttrycker sig på är ofta stelt. För många fungerar det mekaniska antagandet, reproduktionen och vidhållandet av dessa ställningstaganden i ljuset av klasskampen för att förstärka sin egen identitet som ”revolutionära”, medan de reducerar sin förmåga att erkänna och relatera till motsättningarna i verkliga, sociala rörelser. Att tro att ställningstagandena helt enkelt är revolutionära eller att antagandet av dem gör dig till revolutionär, reifierar inbörden i att vara revolutionär. Kommunismen är försöket att uttrycka den verkliga rörelsen, men den verkliga rörelsen är inte helt närvarande förrän den lyckas. Således är kommunistisk teori endast partiell – ett försök – och det teoretiska arbetet är aldrig riktigt färdigt. Den förs framåt av framsteg i klasskampen och reflekterandet över dessa. Uttryckt på ett annat sätt ser inte teorin ur totalitetens glasögon utan genom ett försök till totalitetens glasögon.²⁸ Det är otillräckligt och ohistoriskt att anta att ultravänstern hade rätt idéer men att de helt enkelt förlorade mot de felaktiga idéerna, och att på denna grund framhäva dess kritik av fackföreningar och vänsteristiska politiska partier närhelst möjlighet ges.

Som vi skrev i vår första ledare²⁹ återkom en hel rad teoretiska strömningar under sextio- och sjuttiotalen, bl.a. ultravänstern. Men medan ett antal grupper som dök upp ideologiskt rapade upp de teorier vilka man upptäckte, arbetade andra med att faktiskt utveckla teori som var adekvat för de nya förhållandena. Uppgiften för den nya generationen var att plocka upp idéer, såsom den historiska ultravänsterns, på ett icke-ideologiskt sätt. Ironiskt nog var inte platsen där deras arv togs upp på ett dynamiskt och originellt sätt Tyskland, Holland eller Italien, utan Frankrike. Det finns en verklig grund för uttalandet att den ”moderna” ultravänstern till stor del har varit ett franskt fenomen.

²⁸ Se John Holloways syn på denna outvecklade poäng i *Change the world without taking power*, Pluto press, London 2002, s. 80–88.

²⁹ Se *Aufheben* nr 1, hösten 1992.

Ultravänsterism som en fransk tradition³⁰

Rörelsen i maj 1968, eller åtminstone dess mest avancerade element, rörde sig mot ett ”rådistiskt” perspektiv: detta perspektiv, som ärvts från den tysk-holländska vänstern, avfärdade leninismen och partiet och satte sin tro till arbetarråd.³¹ Till vänsterns stora förvåning hade analyser från icke-ortodoxa ultravänsterinfluenserade grupperingar³², som Situationistiska internationalen (SI) och Socialisme ou barbarie (S ou b) och dess arvtagare som ICO³³, varit dem som haft bäst föräningar om karaktären hos denna rörelse.

I bakvattnet efter 1968 fanns det ett uppsving i intresset för ultravänstern. Då SI inte tog in fler medlemmar och var upptagna med att utesluta de medlemmar man hade³⁴, så var det ICO som fick en stor del av uppsvinget till dels. Organisationen expanderade kraftigt och blev den största ultravänstergruppen i Frankrike, med några hundra medlemmar. Den hade kontakter med många lokala rådistgrupper som dök upp runtomkring i Frankrike och en av de viktigare var den som TC kom ifrån – Marseillebaserade Cahiers du communisme de conseils (’Rådskommunistiska häften’).

Däremot blev tillräckligheten i det rådskommunistiska perspektivet allt

³⁰ Vi skriver detta främst utifrån vad som har översatts av dem; TC och andra kan berätta historien utförligare, men de skulle troligen göra det på ett mer ställningstagande sätt – se till exempel deras anmärkning att Dauvé ”försökte krydda till ultravänstern med en injektion av bordigism.”

³¹ Se R. Gregoire och F. Perlman, *Worker-student action committees France May '68*, Red and black, Detroit 1969.

³² Att sådana moderna ultravänsterströmningar existerade i Frankrike var delvis en konsekvens av det faktum att folk från båda sidor hade levtt i exil där sedan tjugo- och trettioitalen. Den italienska exilgruppen Bilan hade bedrivit mycket teoretiskt arbete. Se Bourrinets *Le courant "bordiguiste" 1919–1999* och *La gauche communiste germano-hollandaise*, a.a.

³³ Informations et correspondance ouvrières (Arbetarnyheter och -korrespondens) utvecklades från Informations liasons ouvrières (ILO) som lämnade Socialisme ou barbarie 1958 när Castoriadis/Chalieu förde den senare i en mer ”leninistisk” riktning. (ICO, *un point de vue*). Det finns en pamflett om det av en ledande medlem, Henri Simon, vars grupp Echanges fortsätter traditionen. Han ger en kortfattad berättelse i *Red and black notes* nr 5. (På svenska i ”Kommunism i Frankrike”, *För kommunism* <www.geocities.com/forkommunism>. Se också vår egen intervju från 2005 med Henri Simon på riff-raffs webbplats: www.riff-raff.se/riffigt/hs_intervju05.php. Red. anm.)

³⁴ Se ”The veritable split in the Situationist international” och sena dokument i Ken Knabbs *Situationist international anthology*, Bureau of public secrets, 1995.

mer ifrågasatt av individer och grupper³⁵ som tillägnade sig idéer från den italienska vänstern och framförallt dess kritik av självförvaltning.³⁶ En viktig del i dynamiken hos den franska ultravänstern ligger i det faktum att Bordigas och den italienska vänsterns idéer inte introducerades i Frankrike³⁷ främst av traditionella vänsterkommunister utan av mindre ortodoxa figurer som Camatte och andra runt tidningen *Invariance* och av Gilles Dauvé och gruppen *Mouvement communiste*. I en text som översatts som del av *Eclipse and re-emergence of the communist movement*³⁸ argumenterar Dauvé helt korrekt för att problemet med den rådistiska ultravänstern är att de ställer byråkratin, statskontrollen och det leninistiska partiet mot ännu en uppsättning av organisationsformer – arbetardemokrati, självförvaltning och råden – och missar därmed frågan om kommunismens innehåll. Om den definierande *politiken* 1968 – det sociala innehållet var något annat – hade varit självförvaltningsinriktad så hade kritiken varit viktig.³⁹

En annan grupp som TC nämner, *Révolution internationale* / ICC⁴⁰, kopplas också till otillfredsställelsen med rådismen. Däremot har de för det mesta avfärdat nytänkande som ”modernism” och håller fast vid en mer fundamentalistisk vänsterkommunism – ”de korrekta ställningstagandena har redan antagits” – som baseras på en selektiv tillägnelse av arvet från den tysk-holländska och den italienska vänstern. De lyckades rekrytera många

³⁵ Några exempel är Camatte och *Invariance*, Dauvé och *Mouvement communiste* och andra grupper där vi likt Bordiga skulle säga att ”vi – med stort nöje – inte känner namnen och personligheterna”, såsom *Négation* och *Organization des jeunes travailleurs révolutionnaires*, *Un monde sans argent: le communisme*.

³⁶ Dessa utvecklingar beskrivs bra i den amerikanska översättarens introduktion till Barrottexten *Kritik av den Situationistiska internationalen* [på svenska hos *För kommunism* <<http://www.geocities.com/forkommunism/>> och på riff-raffs webbplats. Övers. anm.] i *What is situationism?*, red S. Home (AK press, 1996), s. 53–60.

³⁷ Samlingarna *Bordiga et la passion du communisme* och *Espace humaine et crout terrestre et autres articles* ger en mer intressant bild än de urval man möter genom den ortodoxa vänsterkommunistiska pressen.

³⁸ På svenska i Gilles Dauvé, *Vägrandets dynamik*, riff-raff, 2004. Övers. anm.

³⁹ En annan text som uttrycker kritiken av självförvaltningen är ”Lip et la contre-révolution auto-gestionnaire”, *Négation* nr 3, 1973. (På engelska: ”Lip and the self-managed counter-revolution” <www.geocities.com/~johngray/lip.htm>)

⁴⁰ I Sverige Internationella kommunistiska strömningen, IKS. Här heter deras tidning *Internationell revolution*. På riff-raffs webbplats finns en kritik av IKS. Red. anm.

av de rådistiska grupper och individer som hade dykt upp i Frankrike och på andra ställen på basis av linjen att revolutionen var överhängande och att det var nödvändigt att organisera sig och bygga en vänsterkommunistisk organisation/parti.

Det är de mindre organisatoriskt fixerade och mer teoretiskt ifrågasättande strömningarna, där TC ingår, som är av intresse för oss. Som Loren Goldner uttrycker det så angrep debatterna i den franska ultravänstern 1968–1973 frågan om kapitalismen i termer av värde ”för att helt riktigt insistera på att kommunism vare sig var ’nationaliserad egendom’ eller ’arbetarkontroll över produktionen’ utan det positiva överskridandet av varuproduktionen och alla dess kategorier: värde, lönearbete, kapital, proletariatet som socialt förhållande, allt förstått som en integrerad helhet.”⁴¹ Något som influerade debatterna och gjorde det möjligt att överskrida en ultravänsterversion av Andra internationalens marxism var de då nyligen tillgängliga Marxtexterna *Grundrisse* och *Den omedelbara produktionsprocessens resultat* (det ”saknade sjätte kapitlet” i *Kapitalet*). De första att erkänna signifikansen hos dessa texter var Bordiga och cirkeln runt honom, inklusive Camatte. Oavsett deras problem⁴² var Camattes och andras styrka att de inte tog de teoretiska idéerna hos vare sig den tysk-holländska och/eller den italienska vänstern, eller ens Marx, som fullständiga och avslutade doktriner som bara skulle propageras för, utan istället försökte angripa verkligheten på ett icke-ideologiskt sätt.

Ett exempel på användbarheten i ett icke-dogmatiskt tillägnande av idéerna från den italienska vänstern var att den tysk-holländska vänsterns fabrikistiska och ekonomistiska vision om självförvaltning kunde utsättas för den italienska vänsterns kritik. Samtidigt kunde den italienska vänsterns uppfattning att revolutionen främst är en politisk handling övervinnas genom idén om revolutionen som något som till sin grund vare sig var politisk eller ekonomisk utan *social*: kommunisering – den direkta negationen av kapital-

⁴¹ Goldners *Remaking of the American working class* <<http://home.earthlink.net/~lrgoldner/remaking.html>> erbjuder intressanta perspektiv på många frågor, men den ekonomiska analys som Goldner försöker grunda dem i baseras på en fatalt felaktig läsning av Marx.

⁴² Till exempel kan vi vara eniga med TC om att man inte vill följa Camatte i hans förnekande av klass. Den engelska utgivaren skriver om Invariance’ *Capital et Gemeinwesen: le 6e chapitre inédit du Capital et l’œuvre économique de Marx*: ”det är viktigt att förstå hur klass har transformerats, snarare än att överge klassanalysen”.

istiska sociala förhållanden, framförallt företagsformen, och dess ersättande med mänskliga förhållanden. Om SI var den mest dynamiska revolutionära tendensen perioden fram till och under 1968, så kan man argumentera för att det, under de år som följde, var de tendenser som var mer (kritiskt) öppna för den italienska vänstern och för de nypublicerade Marxtexterna om *kritiken av den politiska ekonomin* som befann sig i teorins och kritikens främsta led. Delar av SI:s kraft låg i att de inte hade antagit rådkommunismen rakt av, utan att de hade tryckt på och fördjupat innebörden av revolutionen genom deras kritik av kultur och vardagsliv och med en praktik som grundade sig på begär och förströelser etc. På ett liknande sätt gick de franska ultravänstergrupperna under sjuttioalet längre i en revolutionär förståelse av det nya i 68-händelserna och i utvecklingarna av klasskampen som höll på att hända runtomkring i den avancerade kapitalistiska världen genom att inte rakt av anta en vänsterkommunistisk ideologi utan genom att använda sig av den nyligen tillgängliga Marx för att tänka om vad överskridandet av kapitalismen var. Utan att vi håller med om varje innovation som dessa strömningar kom fram till verkar det uppenbart för oss att kommunistisk teori avancerade på den franska ultravänsterscenen, inte minst genom att ifrågasätta ultravänsterismens gränser. Det är ur denna miljö som TC uppstår.

Théorie communiste om objektivism

TC placerar objektivism och andra frågor som restes av våra förfallsartiklar inom ett historiskt schema som baseras på Marx begrepp formell och reell subsumtion av arbetet⁴³ och en hel uppsättning av kategorier som de utvecklat under de senaste trettio åren. Den kritik som TC gör av enskilda delar av förfallsartiklarna är i många fall korrekta – till exempel vår diskussion om den ryska revolutionen och vår behandling av autonomistisk marxism – och hänger ihop med deras allmänna perspektiv. Vårt intryck är att TC verkligen ställer några av de rätta frågorna.

En svårighet som läsaren (och dem vi har bett översätta åt oss) finner är att TC uttrycker sig på ett svårt och ibland dunkelt sätt. De verkar

⁴³ För en förklaring av skillnaden, se Marx "Den omedelbara produktionsprocessens resultat", i *Skrifter i urval. Ekonomiska skrifter*, Bo Cavefors bokförlag, Staffanstorp 1975.

insistera på, och upprepa, ett antal ganska abstrakta formuleringar – till exempel idén om kapitalets och proletariatets ömsesidiga inblandning och kapitalets självförutsättning – för att förstå kapitalet och klasskampen. TC anser att idén om ”kapitalets och proletariatets ömsesidiga inblandning” fattas i våra artiklar. Även om artiklarna på några ställen inte undflyr en separation av kapital(ism) och klasskamp, kan vi däremot verkligen anse att TC:s uppfattning att artikelns svagheter baseras på att *Aufheben* föredrar alienationsbegreppet framför exploateringsbegreppet är felriktad. Tvärtom skulle vi säga att den plats i artiklarna där begreppet ”ömsesidig inblandning” är mest närvarande faktiskt är i vår användning av alienationskategorin. Detta är något vi kommer att återvända till i vårt svar på kritiken.

Ju mer vi läser TC, desto mer uppenbart blir det att deras kategorier baseras på en nära läsning av Marx *kritik av den politiska ekonomin* och framförallt *Grunddragen* och *Den omedelbara produktionsprocessens resultat*. En av svårigheterna med TC är att de rör sig mellan den abstrakta teorinivån i *Grunddragen* och en mer konkret undersökning av klasskampen. Detta är inte nödvändigtvis en kritik – vi tar mycket från *Grunddragen* och det är inget fel med att någon skriver på den nivån nu (även om det troligen begränsar deras läsarkrets). En möjlighet att begrunda är att TC:s ständiga återvändande till vissa abstrakta formuleringar, även till priset att deras skrivande blir upprepande och svårt att läsa, kan ha fördelar när man ska motstå *minsta motståndets väg* i det borgerliga tänkandet, att undvika att man faller in i ett tankemönster som accepterar och reproducerar fetischerade framträdelser och separationer.⁴⁴ Emedan TC:s abstrakta teori är oemotsägligt svår, så kan

⁴⁴ Borgerligt tänkande är inte bara bourgeoisens eller dess anhängares tankar; snarare är det de tanke kategorier som korrekt uttrycker de kapitalistiska sociala formationernas framträdelseformer men inte förstår dem som framträdelseformer, utan istället antar dessa kategorier positivt, affirmativt. På samma sätt som kapitalets framträdelse som ting (pengar, maskiner etc.) och vi som separerade borgerliga individer är ett verkligt moment som produceras av kapitalistiska sociala relationer men som följer det verkliga livsflödet som fångas i värdeprocessen – alienerat arbete – kommer våra försök att förstå denna värld normalt sett reproducera rigida kategorier, med separata subjekt och objekt utan att gå bakom uppenbarelsformerna. Svårigheten i TC:s skrivande kan vi tänka oss är en konsekvens av att de försöker motstå att ramla ner i de fetischerade former som marxismen så ofta har ramlat ner i, som en positivistisk ideologi baserad på Marx insikter men förvrängda tillbaka till borgerliga gränser.

man säga att varje försök att förstå historiens komplexa processer är svåra, så också Marx. Man måste hantera problem på den svårighetsnivå de kräver. Dock så är en merit hos Marx abstraktioner att de *rör sig*, de tillåter en förståelse för verkligheten och öppnar upp den – gör TC:s abstraktioner det? Marx abstrakta nivå av teoretiserande följdes ofta av texter där han gjorde varje försök att vara förståelig, att presentera de praktiska konsekvenserna, som han såg det, av hans mer teoretiska arbete för den verkliga rörelsen som han, liksom TC, såg som det verkliga ursprunget för hans teori. På samma sätt har TC intressanta saker att säga om klasskampen, både historiskt och i ljuset av färsk utvecklingar, som de beskriver som ”radikaldemokratism” och ”direktaktionsrörelsen”.

Nedan presenterar vi TC:s beskrivning av sin historia och sina perspektiv, som följs av vår egen sammanfattning av huvudtanken med förfallsartiklarna, vilket fungerar som förord till TC:s kritik.

Théorie communiste

Bakgrund och perspektiv

DET första numret av tidskriften *Théorie communiste* (TC) kom ut 1977. Den ursprungliga gruppen bildades 1975 och tidigare hade några av gruppens medlemmar gett ut tidskriften *Intervention communiste* (två nummer kom ut 1972 och 1973) och deltagit i utgivningen av *Cahiers du communisme de conseils*. Denna publikation, utgiven i Marseille mellan 1968 och 1973, hade starka kopplingar till ICO (Informations et correspondance ouvrière, sedermera Echanges et mouvement), men gruppen lämnade *Cahiers du communisme de conseils* så snart dessa började gå samman med *Révolution internationale*¹. Den korta historik som följer nedan ger oss möjligheten att delvis ta itu med de problem och frågeställningar som TC till en början ställde sig.

I början av 1970-talet började en hel tendens som redan var kritisk mot den historiska ultravänstern att finna aspekter av ultravänsterns analyser in-adekvata, i synnerhet dess kritik av alla politiska och fackliga förmedlingar som ger form åt proletariatets tillhörighet som klass till det kapitalistiska produktions sättet. I den balansräkning som vi kan göra efter klasskampsvågen i slutet av 1960-talet döljer själva ropen efter klassaktion det grundläggande problemet: det handlar inte om att återupptäcka proletariatets rena affirmation. Revolutionen, att avskaffa kapitalet, kommer att vara den

¹ Den franska grenen av Internationella kommunistiska strömningen, IKS. Övers. anm.

omedelbara negationen av alla klasser, inklusive proletariatet. Ändå kan vi inte inta *Invariances* angreppssätt som med detta konstaterande hamnade i ett förkastande av varje klassmässigt perspektiv på det existerande samhällets motsättningar och på revolutionen, och inte heller *Mouvement communistes* angreppssätt, som med Jean Barrot² i spetsen sökte radikaliserar ultravänsterns problematik med hjälp av en injektion bordigism.

Till en början bestod TC:s teoretiska arbete³ av att utarbeta programmatismbegreppet. Krisen i slutet av 1960-talet och början av 1970-talet var den första krisen för kapitalet under dess reella subsumtion av arbetet. Den utgjorde slutet för alla de föregående cyklerna som sedan början av 1800-talet hade klassens maktstegring inom det kapitalistiska produktionssättet som sitt omedelbara innehåll och mål och även dess affirmation som det produktiva arbetets klass, genom ett maktövertagande och iscensättandet av en övergångsperiod. Praktiskt och teoretiskt betecknar programmatismen hela denna period av proletariatets klasskamp. Trots att de av nödvändighet har förnyat sin problematik står *Echanges* kvar på samma generella grund, nämligen att proletariatet i alla kamper måste återupptäcka sig självt: revolutionen blir processen av kamper, den själverövrande processen.

Den centrala teoretiska frågan blir således: hur kan proletariatet, genom att agera strikt som en klass i det kapitalistiska produktionssättet, i motsättningen med kapitalet inom detta produktionssätt avskaffa alla klasser och därmed sig självt; det vill säga: hur kan proletariatet producera kommunism? Ett svar på den frågan som hänvisar till någon slags mänsklighet bakom proletären, eller till mänsklig verksamhet bakom arbetet, fångar inte bara sig självt i ett filosofiskt moras, utan återvänder ständigt till antagandet att proletariatet i klasskampen endast kan gå bortom sig självt i så måtto som det redan uttrycker något som överskrider och affirmerar sig självt (vi kan se detta även i den aktuella teoretiska formaliseringen av "direktaktionsrörelsen"). Den svettiga arbetaren har ersatts av Människan, men problemet har inte ändrats, vilket förblir frågan om *Aufhebung*.

Det är med utgångspunkt i detta som vi har åtagit oss det teoretiska

² Det vill säga Gilles Dauvé. Övers. anm.

³ I samarbete med gruppen som gav ut *Négation*.

arbetet att omdefiniera motsättningen mellan proletariatet och kapitalet. Till att börja med var det nödvändigt att omdefiniera denna motsättning som den motsättning som bär med sig kommunismen som sin upplösning och samtidigt är kapitalets reproduktiva och dynamiska motsättning. Det var nödvändigt att producera identiteten mellan proletariatet som det kapitalistiska produktionssättets klass och som revolutionär klass, vilket implicerar att vi inte längre ser denna "revolutionära kapacitet" i klassens natur som samlar ihop sig, försvinner, återföds, allt i enlighet med de rådande omständigheterna och villkoren. Denna motsättning är exploateringen. Med exploateringen som motsättningen mellan klasserna lyckades vi fånga deras partikularisering som samfundets [*communauté*] partikularisering, alltså som samtidigt varandes deras ömsesidiga inblandning. Detta innebar att vi kunde greppa: omöjligheten i proletariatets affirmation; motsättningen mellan proletariatet och kapitalet som historia; kritiken av proletariatets revolutionära natur såsom en definierande essens som är begravd i eller maskerad av reproduktionen av helheten (kapitalets självförutsättning). Vi historiserade motsättningen och därför revolutionen och kommunismen, och inte bara deras omständigheter. Revolutionen och kommunismen är det som produceras historiskt genom kampcyklerna vilka accentuerar motsättningens utveckling. Motsättningen mellan proletariatet och kapitalet avobjektiverades verkligen, utan att förstå ekonomin som en illusion. Profitkvotens tendentiella fall blev omedelbart en motsättning mellan klasser och inte det som drev på den, vilket alltid var fallet hos Mattick, även om hans kristeori öppnar vägen för att överskrida objektivismen.

Utöver fördjupningen av dessa teoretiska förutsättningar består TC:s arbete i att definiera innehållet i och strukturen för den motsättning mellan klasserna som sedan slutet av 1970-talet är för handen och som konsoliderades under 1980-talet. Det skedde en omstrukturering av exploateringsförhållandena, det vill säga av motsättningen mellan klasserna, vilket var den reella subsumtionens andra fas.

Utvinningen av relativt mervärde blev en reproduktionsprocess för framställningen av arbetet och kapitalet mot varandra, där denna process är adekvat för denna utvinning då den inte bär några element, kristalliseringspunkter eller tangeringspunkter som skulle kunna utgöra ett hinder för det nödvändiga

flöde och ständiga omslag som denna utvinning kräver. Emot de föregående kampcyklerna har omstruktureringen avskaffat all specificitet, alla garantier, ”välfärden”, den ”fordistiska kompromissen”, uppdelningen av den globala cykeln i nationella ackumulationsområden, i fixerade förhållanden mellan center och periferi och i interna ackumulationszoner (Öst/Väst). Utvinningen av relativt mervärde kräver en konstant omvälvning av och avskaffandet av alla restriktioner för den omedelbara produktionsprocessen, arbetskraftens reproduktion och kapitalens förhållande till varandra.

Ingen omstrukturering av det kapitalistiska produktionssättet kan ske utan ett nederlag för arbetarna. Detta nederlag var nu arbetaridentitetens, kommunistpartiernas, den ”reellt existerande socialismens”, ”fackföreningsideologins” [*syndicalisme*], självförvaltningens och självorganiseringens nederlag. Det var en hel kampcykel i all sin mångfald och motsägelsefullhet, som besegrades under 1970-talet och det tidiga 1980-talet. Omstruktureringen är i grund och botten en kontrarevolution och dess avgörande resultat sedan början av 1980-talet, är förfallet för den produktiva arbetarens identitet, som reproduceras och bekräftas inom det kapitalistiska produktionssättet.

När det motsägelsefulla förhållandet mellan proletariatet och kapitalet inte längre definieras som den kapitalistiska reproduktionens flöde, kan proletariatet endast sätta sig upp mot kapitalet genom att ifrågasätta den rörelse i vilken det självt reproduceras som klass. Proletariatet bär inte längre på något samhälleligt omorganiseringsprojekt som affirmation av vad det är. I sin motsättning med kapitalet står det, genom klasskampens dynamik, i motsättning till sin egen existens som klass. Detta är nu innehållet i, och vad som är aktuellt för, klasskampen. Det utgör grunden för vårt nuvarande arbete genom analys av inte bara kapitalets utvecklingsriktning utan ofrånkomligen även av kamper så som den i december 1995 i Frankrike, arbetslöshetsrörelsen och *sans-papiers*-rörelsen⁴, liksom den vardagliga kampen som är mindre spektakulär men, även den, kännetecknande för denna nya cykel.

Den fundamentala radikaliteten i den nya kampcykeln är samtidigt dess begränsning: klassens existens inom kapitalets reproduktion. Denna verkliga begränsning i den nya kampcykeln är fundamentet för och det historiskt

⁴ De papperslösa invandrarnas rörelse. Övers. anm.

specifika innehållet i vad vi sedan 1995 har kallat ”radikaldemokratismen”. Den är uttrycket för och formaliseringen av denna kampcykels begränsningar och den reser upp en politisk praktik eller ett alternativistiskt perspektiv som bekräftar arbetaridentitetens förfall för att ge laga kraft åt klassexistensen i kapitalet för alla medborgare och/eller producenter, en existens som de krävde att kapitalet skulle anpassa sig till. I motsättning till detta, men på samma grund, tänker ”direktaktionsrörelsen” om sig själv som redan varandes nya ”avalienerade” samhälleliga förhållanden i motsättning till kapitalet.

Revolutionen är från och med denna kampcykel ett överskridande som skapas av densamma. De nuvarande kamperna kan inte förlängas [*transcroissance*] till en revolution så som de är i sig själva, av den enkla anledning att revolutionen är klassernas avskaffande. Detta överskridande är den punkt då klasstillhörigheten själv, i klasskampen, blir en extern fjättra påtvingad av kapitalet. Det är en motsägelsefull process som finns internt inom det kapitalistiska produktionssättet. Under tiden, då vi varken är arbetarrörelsens föräldralösa barn eller den kommande kommunismens profeter, deltar vi i klasskampen så som den existerar på daglig basis och så som den producerar teori.

Théorie communiste

Théorie communiste

En introduktion för några unga lyonesare

ALL teoriproduktion måste återvända till ett fundamentalt problem som måste konfronteras och som man måste finna en lösning på: *hur kan proletariatet genom att agera strikt som en klass i det kapitalistiska produktions-sättet i motsättningen med kapitalet inom detta produktionsätt avskaffa kapitalet, alla klasser och därmed sig självt; det vill säga, hur kan proletariatet producera kommunism?*

Frågans ursprung leder oss tillbaka till arvet från "vänstern"¹ och i huvudsak den tysk-holländska vänstern. Vi skulle naturligtvis kunna gå tillbaka till Marx, eller till Bakunin och hans kontrovers med den förre, och även till vissa anarkistiska teoretiker. Vi kommer senare att se varför den så kallade italienska vänstern inte beaktade denna frågas nödvändighet.

Det grundläggande problem som TC har konfronterat sedan början av 1975 (innan dess publicerade vi tidskriften *Intervention communiste*² – av vilken två nummer och åtskilliga bulletiner gavs ut, och några av oss deltog

¹ Dvs. vänsterkommunismen i vid bemärkelse: de som angreps av Lenin i hans "Radikalismen" – *kommunismens barnsjukdom*. Inbegriper fr.a. den tysk-holländska (Pannekoek, Gorter), italienska (Bordiga) och brittiska (Pankhurst) kommunistiska vänstern. TC skriver genomgående om vänstern i plural, vi har dock valt att skriva "vänstern", dvs. i singular, även om det syftas på olika grupperingar/strömningar. "Vänstern" rätt och slätt syftar på hela denna "kommunistiska vänster" och alltså inte på "vänstern" till vänster om socialdemokratin i allmänhet. Övers. anm.

² 'Kommunistisk intervention'. Övers. anm.

ännu tidigare i *Les cahiers du communisme de conseils*³, som gavs ut i Marseille från 1968 till 1973) är det problem som, samtidigt som det förblir inom klassens perspektiv, framställer produktionen av kommunism som kapitalets avskaffande och därmed klassernas avskaffande och överskridandet av alla förhandenvarande kategorier vilka definierar varandra: utbyte, värde, staten, partikulariseringen av samfundet [*communauté*] såsom klassernas existens, arbetsdelning, egendom, lönearbete, ackumulation, produktivkrafter, det inlåsta företaget, förekomsten av ekonomin och således dess styrning. Kommunismen är inte arbetarstyrning av detta produktionssätt, att medvetet omhänderta dess motsättningar, eller att ta upp produktivkrafternas utveckling där kapitalismen själv var oförmögen att fortsätta. Kommunismen är inte ett produktionssätt, det är inte ens ett samhälle i bemärkelsen en totalitet som omfattar de förhållanden som individerna i sin enskildhet definierar mellan varandra utan den minsta begrundan av denna totalitet som något som reproduceras. Kommunismen är en kapacitet som proletarietet i sig självt finner kapabelt att producera och genom detta avskaffa kapitalet och därmed även sig självt.

Om vi placerar oss själva i "arvet" från den tysk-holländska vänstern är det emellertid nödvändigt att förklara vad vi ser som dynamiken i detta arv. Att placera sig i detta "arv" innebär inte att man återupprepar den ena eller andra invarianta ståndpunkten hos KAPD⁴ eller AAUD⁵, eller hos teoretiker som Gorter, Pannekoek eller Rühle. Det betyder inte heller att man endast tar det bästa från en uppsättning ståndpunkter. Det som betyder något är det teoretiska systemet, problematiken.

Den tyska revolutionen fann sitt mest lyckade teoretiska uttryck i vänsterns organisatoriska produktion och praktik, som spände över den växande mängden schismer och omgrupperingar. Vänstern uttrycker å ena sidan vad som *åstadkommit* under en lång cykel av tidigare kamper (sedan 1871, till och med sedan 1848), å andra sidan sammanbrottet för denna cykel. Emellertid, utifrån klasskampens innehåll och dess nederlag och utifrån det sätt som vänstern uttryckte detta innehåll och det sätt som

³ 'Rådskommunistiska häften'. Övers. anm.

⁴ Kommunistische Arbeiterpartei Deutschlands. Övers. anm.

⁵ Allgemeine Arbeiterunion Deutschlands. Övers. anm.

den teoretiserade dess nederlag öppnade de en *ny period*, en ny praktisk och teoretisk klasskampstruktur.

Den kampcykel som skapade den tyska revolutionen 1918–1923 är kampcykeln som framställer revolutionen och kommunismen som *klassens affirmation*. Proletariatet upphöjer sig självt till härskande klass, inrättar en övergångsperiod och tar kontrollen över produktivkrafternas utveckling och kapitalismens historiska bedrift i all dess motsägelsefullhet. Detta är det ”samhälle av associerade producenter” som Marx beskrev i *Kapitalet* och som uttrycks i de åtgärder som presenteras i *Det kommunistiska manifestet* och i *Kritik av Gothaprogrammet*. För att lyckas med denna ”apoteos” av proletariatet till härskarklass läses revolutionens förutsättningar, och revolutionen själv, som klassens maktstegring inom det kapitalistiska produktionsättet: att stärka partiet (ett begrepp och en existens som är sammankopplad med denna klasskampstruktur), fackföreningsbygget, sociala och konstitutionella reformer samt parlamentarism. Faktum är att reformismen är inneboende i själva klasskampens process när det revolutionära perspektivet är klassens affirmation. Det handlar inte om ett fel, och inte heller om en avvikelse från någon ortodoxi. Att proletariatet för fram revolutionen som sin egen affirmation, sin väg mot härskarklass och generaliseringen av sina villkor till hela samhället, att dess maktstegring i det förhandengivna produktionsättets inre var denna affirmations kungsväg och att detta till och med må sammanblandas med själva kapitalets förstärkning, allt detta beror på det sätt som klassmotsättningen strukturerar sig i denna historiska fas av det kapitalistiska produktionsättet som vi betecknar som den formella subsumtionen av arbetet under kapitalet, då vi använder Marx periodisering.

Kort sagt, under denna fas är kapitalet en yttre begränsning från vilken proletariatet måste befria sig självt. Detta innebär att befria arbetet, som ännu kunde framstå som verkligt annorlunda från lönearbete, det vill säga som lönearbetets självrepresentation till den grad att det för fram sig självt som kapabelt att befrias. På samma sätt är det dock revolutionen och kommunismen som är omöjliga. Inte på grund av att den eviga revolutionen inte finns att skåda där, utan för att revolutionen existerar så som den praktiskt är i klasskampen, klassens affirmation, och på grund av den process som klass-

kampen nödvändiggör inom kapitalismen. Den finner sin nödvändighet, sin existens och sin inneboende begränsning i själva kapitalets utveckling, nödvändigtvis formerad av klassens och dess organisations maktstegring.

En konsekvens av att den reella subsumtionen i stort har inträtt vid slutet av 1800-talet är att den autonoma affirmationen av klassen träder in i en motsättning med sin maktstegring inom kapitalet, då den allt mer är själva kapitalets reproduktiva rörelse. Samtidigt kan denna affirmation endast finna sin grund och formulera sina mål och sitt *raison d'être* i denna stegring. Det sociala, politiska och teoretiska uttrycket för denna dynamik finner vi inte bara i den tyska socialdemokratins kris, utan i socialdemokratins allmänna kris. Revolutionen som affirmation fungerar som den historiska utvecklingen av termernas dualism genom en motsättning mellan klassens *autonoma affirmation* och dess maktstegring i det kapitalistiska produktionssättet. Motsättningens termer hade fram till 1871 varit förmögna att mer eller mindre vänskapligt samexistera i arbetarrörelsen, men detta var inte längre fallet. Den tyska revolutionen fann, och därför även den tyska vänstern, att denna situation låg i bakhåll: proletariats autonoma affirmation trotsade vad det var i kapitalet, vad det hade blivit; som en klass i det kapitalistiska produktionssättet trotsade den sin egen klassmakt. *Revolutionen som klassens affirmation trotsar sin egen verkliga negation* (kontrarevolutionen är internt kopplad till den) *genom det som är dess raison d'être*. Man talade om den tyska revolutionens "tragedi" och det uttrycket skulle vara rättvist om det inte innebar en intern motsättning i klassen (den tragiska hjältens dubbla begränsningar). Klassens makt som klass inom detta kapitalistiska produktionssätt är i själva verket kapitalets makt under vilken denna proletära makt alltid är underordnad, för kapitalet gör den verkligen till sin makt per definition, som sin verkliga rörelse. Under fasen av reell subsumtion sammanförs kapitalets egen rörelse med klassens maktstegring, vilken utgörs av arbetets framställning av sig självt som kapitalets essens. Proletariatet kan sålunda, från första världskriget och framåt, föreslå sig självt till posten som kapitalets ledning och kan därmed bli kontrarevolutionens akuta form. Genom att erkänna utbyte, värde, *management* (klassen existerar alltid på en specifik plats för kapitalet), ackumulation efter sektioner och planering som innehållet i sin affirmation så förutsätter klassen kapitalets reproduktion och,

i enlighet med sin bestämda historiska natur, revolutionens reella omöjlighet. En modell för denna omöjlighet och denna process är den ryska revolutionen, även om det krävdes vissa specifika omständigheter för att den skulle utgöra klassens affirmationsprocess, som når sitt mål i kontrarevolutionen och den kapitalistiska utvecklingen (definitionen av kapitalistklassens sammansättning är bara av relativt intresse).

Vi placerar kapitalets övergång till reell subsumtion kronologiskt efter första världskriget och efter den långa depressionen i slutet av 1800-talet, när denna övergång var mer eller mindre konsoliderad. Den reella subsumtionen av arbetet under kapitalet uttrycker att kapitalets reproduktion konfliktuellt integreras i kapitalcykeln (relativt mervärde). Den uttrycker att kapitalets absorption av levande arbete är den omedelbara produktionsprocessens huvudsakliga uppgift, vilket blir adekvat för kapitalets begrepp genom det fasta kapitalets utveckling. Den uttrycker att utbyte till produktionskostnader krossar arbetets specificitet som värdeproduktivt arbete på nivån av totalitetens reproduktion. Den uttrycker att arbete som producerar mervärde i sin relativa form helt och hållet specificeras som lönearbete. Det kapitalistiska produktionssättets historia är i grund och botten alltid en historia om motsättningen mellan proletariat och kapital. Produktionssättets övergång till reell subsumtion konstruerade sina historiska bestämmingar i vågen av revolutioner efter första världskriget och det bar därifrån med sig ”stigman” som arbetarklassens partikularisering och arbetaridentitetens bekräftelse i sin egen reproduktion (jfr ”Problématiques de la restructuration”⁶, TC nr 12).

Å ena sidan uttrycker den tyska revolutionen och dess teoretiska uttryck i den tysk-holländska vänstern *delvis* kampen mot denna integration av arbetarklassens reproduktion i kapitalets egen cykel; det är den praktiska kritiken av alla förmedlingar i klassens maktstegring inom det kapitalistiska produktionssättet som revolutionens själva process: fackförening, massparti, enhetsfront, parlamentarism. Vissa fraktioner av vänstern kom till och med att kritisera all kamp om löner som en avledning från revolutionen i så måtto som den konstituerar ”klassens själverkännande” inom systemet. Å andra sidan uppenbarade sig *proletariatets vara* för vänstern som den produktiva

klassen, arbetarklassen och kooperativt arbete i allmänhet. Det skulle inte längre finnas något som skiljde klassen från vad den omedelbart inbegriper i sig själv – kommunismen. Rådsformen är således den naturliga formen för denna verksamhet. Men i sådana fall är kommunismen inte mer än proletarietets styrning av produktionen inom de redan givna begreppen: egendom (kollektiv, samhällelig, statlig osv.), arbetsdelning, utbyte, produktivkrafternas utveckling, förekomsten av en ekonomi som området för objektiveringen av de samhälleliga förhållandena. I det att proletariatet helt och hållet manifesterar sin integration och sin definition genom kapitalet, kan det således endast på ett motsägelsefullt sätt stärka sin motståndare och erkänna dess nödvändighet (kapitalet är just konfliktens process).

Vänstern såg endast integrationens manifestation i övergången till reell subsumtion genom förmedlingarna av klassens maktstegring och separerade dessa förmedlingar från proletariatets definition som klass inom den kapitalistiska produktionen. Kommunismen var uppenbarelsen, befrielsen av klassens vara, så som det existerar i det kapitalistiska produktionssättet och så som det definieras inom det. Den italienska vänstern nådde aldrig fram till denna produktiva brytpunkt med nya frågor och överskridanden. De förblev fast i en kritik av förmedlingar utifrån ett formellt perspektiv och inte såsom varandes förmedlingar. De förstod endast dessa förmedlingars former såsom former och kritiserade dem som sådana (massparti, enhetsfront, anti-fascism). De eftersträvade förmedlingarna för klassens affirmation eller dess maktstegring inom det kapitalistiska produktionssättet (parti, fackföreningar, övergångsperiod, arbetarstat), men utan själva framträdelsen för klassens existens som klass inom detta produktionssätt (se debatterna i *Bilan*⁷ om fackföreningarna och proletariatets själva existens).

Den reella subsumtionens fördjupning kunde endast bli fatal för vänstern. Det blev allt mer uppenbart, inte genom en intellektuell upptäckt utan genom klassens praktik i produktionssättet, att fackföreningsverksamhet,

⁶ 'Omstrukturerings problematik'. Övers. anm.

⁷ Tidskrift och gruppering bestående av exitalienska vänsterkommunister i vad man lite grovt skulle kunna kalla den "bordigistiska strömningen". Se t.ex. *Le courant "bordiguiste" 1919–1999*, Phillipe Bourrinet. Den förekommer på engelska i IKS:s utgåva från 1992 och även i författarens egna utgåva (*The "Bordigist" current 1919–1999. Italy, France, Belgium*), den senare också som pdf. Övers. anm.

parlamentarism, fasthållandet vid demokratin (detta samhälles nödvändiga fetisch, klassalliansen), försvaret av sitt tillstånd som arbetare och partiorganisering inte var förmedlingar utanför klassens vara – dessa var inte externa i förhållande till vad klassen per definition är i sin ömsesidiga inblandning med kapitalet. *Att affirmera klassens vara som omedelbar bärare av kommunismen, samtidigt som man framförde en kritik av alla förmedlingar, gjorde det omöjligt att lämna detta vara "intakt" såsom en revolutionär natur redo för befrielse.* I kritiken av dessa förmedlingar och all den praktik som kännetecknade den "gamla arbetarrörelsen" blev det uppenbart att man endast "visade" och stötte sig med proletariats tillhörighet i det kapitalistiska produktionssättet och dess definition inom detta. Detta samtidigt som man framhärddade uppfattningen om kommunismen som en uppenbarelse och som befrielsen av klassens vara. Genom att fastna vid affirmationen av detta vara kunde man inte överskrida en syn på revolutionen som klassens befrielse. Samtidigt undertryckte man alla möjliga uttryck för denna affirmation genom kritiken av förmedlingarna. Vidare konserverade man ett perspektiv enligt vilket kommunismen representerar arbetarnas styre av kapitalet.

Den tysk-holländska vänsterns historia slutar emellertid inte i denna återvändsgränd. Den hade skapat förhållandena och de teoretiska vapnen som krävdes för att överskrida sig själv, närapå trots sin egen existens (som det visar sig i den verkliga historien om 1920- och 1930-talets schismer). Reflektionerna över "den gamla arbetarrörelsen", analysen av den ryska revolutionen och kritiken av arbetarpolitiken gjorde att den tysk-holländska vänstern tänkte sig att proletariatet gör revolutionen och bär kommunismen i ett motsägelsefullt vara [étant en contradiction]. Detta sker genom att förstöra allt som utgör proletariatets omedelbara samhälleliga existens och alla sätt på vilket denna existens uttrycker sig. Man konserverade således revolutionen som affirmation av klassens vara genom att kritisera alla existensformer för detta vara. Vänstern befann sig i en återvändsgränd eftersom de alltid hade ett affirmativt perspektiv på klassen, men dess kritik av klassens existens utgjorde det första steget för att lämna denna återvändsgränd. Det räcker med att inte längre betrakta denna existens som motsatt proletariatets essens.

Det ultravänstern⁸ aldrig kunde artikulera var att klassen var revolutionär

i den mån som den fann kapaciteten till och nödvändigheten av att negra sig själv som klass i sin motsättning till kapitalet genom sin definition som en klass i det kapitalistiska produktionssättet. Så snart denna uppfattning slutligen uppnåddes under krisen i slutet av 1960-talet blev den slutligen till dess egen svansång. De som kom närmast denna uppfattning under den reella subsumtionens första fas och som ställdes inför en stark arbetarklassidentitet kunde endast överge teorin om kommunismen såsom proletariatets teori (L'ouvrier communiste-gruppen⁹, en del av dem som var involverade i *Bilan*, Essentendensen¹⁰ i KAPD, som återupptäckte teorin hos "die Jungen"¹¹ om den individuella arbetaren och dessutom alla de som skulle komma att ge upp "tron på proletariatet"). Vi var tvungna att vänta till 1960-talet för att frågan skulle ställas i en ny form. Detta var SI:s¹² huvudsakliga bidrag, om än i mystifierande termer. Definitionen av proletariatet och skådespelet förutsätter att problemet är löst eftersom man fortfarande befinner sig på individens och varans nivå och därmed också håller fast vid alienationen men inte finner kapitalets och proletariatets ömsesidiga inblandning. Slutligen löste *Invariance*¹³ problemet genom att kasta ut barnet med badvattnet:

Destinationen har redan påvisats: att situera gränsen för teorin om proletariatet på det historiska planet, det vill säga att påvisa att proletariatet i den revolutionära kampens process under det här seklet inte har fört fram ett annat samhälle, en annan livsform; hur det i slutändan endast har eftersträvat ett annat styre över kapitalet. ... Att föra fram nödvändigheten av att avgränsa vad de [1900-talets kamper] verkligen har kunnat producera är samtidigt att förstå varför vår tids rörelse inte har kunnat överskrida sina föregångares

⁸ En term som dök upp vid slutet av 1920-talet och som efter kontrarevolutionens triumf formaliserade allt det som vänstern fört fram under den revolutionära vägen.

⁹ 'Den kommunistiska arbetaren'. Den var organ för Groupes ouvriers communistes och gavs ut första gången i augusti 1929. Tidskriften såg sig som en del av den kommunistiska vänstern. Övers. anm.

¹⁰ Hermann Gorter m.fl. Bildade Kommunistiska arbetarinternationalen (KAI) 1922. Se Bourrinet, *La gauche communiste germano-hollandaise des origines à 1968*. Övers. anm.

¹¹ Den tyska motsvarigheten till Ungsocialisterna. Övers. anm.

¹² Situationistiska internationalen, med namn som Debord, Vaneigem m.fl. Övers. anm.

¹³ En grupp och tidskrift i Frankrike med rötterna i Italienska kommunistpartiet (Bordiga). Jacques Camatte är dess mest kände medlem. Övers. anm.

praktik. Det tycks som att vi inte kan ta oss ur denna återvändsgränd utan att överge teorin om proletariatet. (Jacques Camatte, série II, nr 6, 1975, s. 39)

När den reella subsumtionen fördjupades – och detta, var den verkliga kontrarevolutionen i förhållande till 1920-talets början – framstod det allt mer som om förmedlingarna av klassens existens i det kapitalistiska produktions-sättet långt ifrån var utanför klassens ”vara”, som måste affirmera sig självt gentemot förmedlingarna, utan inte var något annat än denna rörelses nödvändiga förutsättning av samhällets andra pol – kapitalet. Ultravänstern anlände å ena sidan vid en kritik av varje förhållande mellan klassens *existens* inom det kapitalistiska produktions-sättet och kommunismen, å andra sidan vid affirmationen av att fullt likställa kommunismen med klassens *vara*. Motsägelsen övervanns provisoriskt genom förståelsen och avgränsningen av integrationen som påverkade alla förmedlingar som uppstälts mellan klassens vara och kommunismen. För ultravänstern var det nödvändigt att bekämpa och undertrycka alla dessa förmedlingar. Proletariatet var tvunget att negera sig självt som kapitalets klass (uppnå sin autonomi) för att realisera sin verkliga natur och gå bortom kapitalet: arbetets klass, klassens sociala organisation och utveckling av produktivkrafterna. Men verkligheten visade tjurskalligt att dess verkliga natur var just det som tillät dessa förmedlingar att existera, då den nödvändigtvis stod i förhållande till dessa förmedlingar. Ultravänstern *föreslår* oss: ”revolutionen och kommunismen är inte affirmationen av klassen så som den är i det kapitalistiska produktions-sättet”. Den lyckades emellertid inte själv att tänja på konsekvenserna av detta till det som ansågs vara proletariatets revolutionära natur, det som alltid framställs som allestädes separerat från dess ”existens”. (Ultravänstern laborerade med den dualitet som skulle ta form: proletariat/arbetarklass.)

Ultravänstern leder oss, med alla sina begränsningar, till den fundamentala teoretiska punkt där kommunismen är proletariatets negation och det är det som nu äntligen måste definieras. Det var först efter den revolutionära förnyelsen vid slutet av 1960-talet och början av 1970-talet som vi nödgades lära oss den teoretiska läxan från hela den kampcykel som påbörjats på 1920-

talet och att ta oss förbi den. Erfarenheterna från denna tid kan inte längre lämna kvar några illusioner om att ett förvaltningsperspektiv är revolutionärt. Den italienska vänstern hade redan anammat denna kritik men utan att överhuvudtaget relatera den till klassens självnegation, förutom på ett ”dolt” sätt i motsats till sin officiella diskurs (jfr Bordigas tveksamhet som förts fram av Camatte i *Bordiga et la passion du communisme*¹⁴). Den avslutade kampcykeln lämnade oss två vissheter: revolutionen och kommunismen innebär att avskaffa kapitalismen och således att avskaffa alla klasser inklusive proletariatet (här är kommunistisk teori teorin om revolutionen); motsättningen mellan proletariat och kapital är själva den process genom vilket det kapitalistiska produktions sättet reproduceras, själva ackumulationsprocessen som kvalitativ rörelse och som dess omstrukturering (här är kommunistisk teori teorin om kontrarevolutionen). Detta för att göra det omöjligt att söka efter proletariatets kapacitet att producera kommunism någon annanstans än i det strikt kapitalistiska villkoret för denna motsättning. Vi konfronterades därför obarmhärtigt av den fråga vi ställde i början av texten: ”Hur kan en klass, i det att den agerar strikt som en klass, avskaffa kapitalismen?”

Under de förhållanden som rådde i början av 1970-talet formulerades två typer av svar till denna fråga. Det första bestod i att ta upp vänsterns bidrag men utan dess *förvaltningsinriktade* aspekt (*Le mouvement communiste*¹⁵, tidskrift och bok), eller i att överge frågan helt och hållet och inte behålla annat än en lista med ”revolutionära positioner” (*Bail à céder*¹⁶) med ”revolutionärerna” som dessa positioners enda garantier (LMC nr 4). Denna väg följdes sedermera av tidskrifterna *La banquise*¹⁷ och *La guerre sociale*¹⁸, men med ett tilltagande stöd för en humanistisk uppfattning om proletariatet, särskilt tydligt hos

¹⁴ Jacques Camatte, *Bordiga et la passion du communisme*, Cahiers Spartacus, Paris 1974. Red. anm.

¹⁵ Jean Barrot (dvs. Gilles Dauvé). Se översättning av För kommunism <<http://www.geocities.com/forkommunism>>. Övers. anm.

¹⁶ ’Ge vika för att låta sig hyras ut’. Den uppstod i samband med att bokhandeln La vieille taupe (’Den gamle mullvaden’) slog igen omkring 1972. Övers. anm.

¹⁷ Efterföljare till *Le mouvement communiste*, med Dauvé (Barrot) m.fl. Se översättning av ett utdrag ur texten av För kommunism <<http://www.geocities.com/forkommunism>>. Övers. anm.

¹⁸ ’Samhällskriget’. Betydande ultravänstergrupp på 1970-talet och skrev bl.a. en text som på svenska skulle heta ”För en värld utan pengar”. Den hamnade sedermera i bråket kring Fourrisons förintelseförnekande och motståndet mot resp. stödet för detta. Övers. anm.

*La brise-glace*¹⁹ och *Mordicus*²⁰: den mänskliga verksamhetens befrielse från arbete och från klass, kapitalet som förtryck, proletariatet som de fattiga. När de inte längre kunde föreställa sig motsättningen mellan proletariat och kapital som det som skapar kommunismen blev uppfattningen i det stora hela att det handlade om en motsättning mellan kommunistiska och kapitalistiska tendenser. Det slutade i en förståelse av samhället som en motsättning mellan den sanna mänskliga gemenskapen och den falska – demokratin (därför dess revisionistiska avvikelser, se TC nr 13).

Det andra svaret bestod i att tala om proletariatets *självnegation* (*Négation*²¹, *Intervention communiste*, *Théorie communiste* nr 1, *Crise communiste*). Vi befann oss paradoxalt nog i den tidigare problematiken: vi tillskrev fortfarande proletariatet en revolutionär natur. Denna revolutionära natur var en intern motsättning mellan dess delaktighet i samhället och negationen av detta samhälle som existerade i proletariatet som en ”tendens” till brott med denna delaktighet. Självnegationen väckte åter upp den mänskliga essensen, vi befann oss fortfarande inom teleologin och skolasticismen: essens, existens, vara, tendenserna, riktningarna, kvaliteterna... Således befann vi oss i denna problematik alltid på randen att överge en klassinriktad teori för att falla ner i en teori om mänskligheten och/eller individen (”Crise et communisme”, ”L’unique et son ombre”).

Det var för att lämna detta bakom oss som vi ställde oss uppgiften att teoretiskt omdefiniera motsättningen mellan proletariat och kapital. Vi behövde till att börja med omdefiniera motsättningen så att den samtidigt bar med sig kommunismen som sin upplösning och beskrev kapitalets reproduktiva dynamik. Det var nödvändigt att föra fram proletariatets identitet både som klass i det kapitalistiska samhället och som revolutionär klass,

¹⁹ 'Isbrytaren'. Dauvé figurerade i denna grupp kring slutet av 1970-talet. Övers. anm.

²⁰ Tidskrift, som gavs ut i Frankrike från 1990 till 1994. Enligt rykten var de tämligen populistiska à la brittiska *Class war*, med tabloidformat och ett paradoxalt förhållande till sig själva så som varande ”intellektuella”. Övers. anm.

²¹ *Négation* var en efterföljare till rådskommunistiska *Archinoir* och formerades 1968. Senare övergick de till att samarbeta med *Informations et correspondance ouvrières*, men lämnade ICO som *Négation* i september 1972. *Négation* kom ut i tre nummer och försvann sedan, men lämnade även efter sig en text om LIP (ett självförvaltningsexperiment). Övers. anm.

vilket implicerade att inte längre förstå denna ”revolutionära” kvalitet som en klassnatur som modifieras, försvinner och återföds efter godtycket hos omständigheter och förhållanden.

Denna motsättning är exploatering.

1. Exploateringen definierar de existerande klasserna i ett strikt förhållande av ömsesidig inblandning.
2. Som ackumulation reser den omedelbart motsättningen mellan klasserna som historisk process.
3. Den definierar inte sina uttryck som separata poler med bestämda naturer vilka modifieras genom historien och agerar i förhållande till en extern ackumulationsrörelse som reses som villkor för deras agerande, utan gör förhållandet mellan sina termer och dess rörelse till termernas ”essens”.
4. Som motsättning mellan proletariat och kapital är den det kapitalistiska produktionsättets historiska förverkligingsprocess. Den definierar kvalitativt kapitalets ackumulationsprocess som arbetets avessentialisering, som ”processerande motsättning”²². Den definierar kapitalackumulationen som dess dödsruna (jfr Marx, *Grunddragen*).
5. Det innebär att proletariatet aldrig bekräftas i sitt förhållande till kapitalet: exploatering är subsumtion. Motsättningen mellan proletariatet och kapitalet är det verkliga sätt på vilket arbete har en social existens – värdeförmering. Definierad som exploatering står proletariatet i motsättning till den samhälleligt nödvändiga existensen av sitt arbete som kapital, det vill säga värdet blir autonomt och förblir endast så i själva värdeförmeringen: *profitkvotens fall är en klassmotsättning*. Exploatering som motsättning avobjektiverar kapitalets rörelse.
6. Proletariatet står ständigt i motsättning till sin egen definition som

²² *Prozessierende Widerspruch* på tyska (*Grundrisse*, Europäische Verlagsanstalt Frankfurt, utgivningsår okänt, s. 593). S-E Liedman har översatt till ”tilltagande motsägelse” (se *Grunddragen...*, Zenit / Raben & Sjögren, Stockholm 1971, s. 198). I Penguins engelska översättning står det ”moving contradiction” (Harmondsworth 1973, s. 706). Aufheben översatte från franskan till ”contradiction in process”. Övers. anm.

klass:

- det möter nödvändigheten av sin egen reproduktion som ett objekt som ställts emot det själv, i form av kapitalet
- det får aldrig någon bekräftelse i reproduktionen av det samhälleliga förhållande för vilket det icke desto mindre är en nödvändig pol.
- det står inte i motsättning till någon automatisk reproduktionsrörelse för det kapitalistiska produktions sättet utan till en annan klass – kapitalet är nödvändigtvis kapitalistklassen. För proletariatet passerar dess egen existens genom en förmedling: den antagonistiska klassen.

7. Även om exploateringen inte tillåter någon definition av klasserna utanför deras ömsesidiga inblandning eller motsättningens historiska flöde (motsättningen är just detta historiska flöde) specificerar den icke desto mindre platsen för var och en av klasserna i denna inblandning. Det är alltid proletariatet som subsumeras under kapitalet och vid slutet av varje cykel måste kapitalet reproducera sin konfrontation med arbetet; exploateringen realiserar effektivt den aldrig slutförda transformationen av mervärde till tillskottskapital²³ (kapitalet som processen för sin självförutsättning).

Med exploateringen som motsättning mellan klasser förstår vi deras partikularisering som samfundets partikularisering och därför samtidigt som deras ömsesidiga inblandning. Detta betyder: omöjligheten av proletariatets affirmation, motsättningen mellan proletariat och kapital som historia, en kritik av alla teorier som hävdar en proletariatets revolutionära natur som en definitiv essens som begravts i eller maskerats av totalitetens reproduktion (kapitalets självförutsättning). Vi har *historiserat* motsättningen och därför revolutionen och kommunismen och inte bara deras omständigheter. Revolutionen och kommunismen produceras historiskt genom de *kampcykler* som

²³ ”Att produktionsprocessen skapar *kapital* är i stort sett blott ett annat uttryck för att den skapat *mervärde*. Men saken stannar inte härvid. *Mervärdet* återförvandlas till ett tillskott av kapital, visar sig som källa till nytt kapital eller till förstorat kapital. Sålunda har *kapitalet* skapat *kapital*, inte bara realiserats som kapital.” Karl Marx, ”Den omedelbara produktionsprocessens resultat”, i *Skrifter i urval. Ekonomiska skrifter*, Bo Cavefors bokförlag, Staffanstorps 1975, s. 649. Övers. anm.

präglar tiden under motsättningens marsch mot sin upplösning.

Det sista är grundläggande. Kampcykelns nederlag var ett historiskt nederlag. Vi fick varken kasta ut barnet med badvattnet eller försöka göra om den tyska revolutionen på ett mer radikalt sätt (mindre *förvaltningsinriktad*). Det sätt som revolutionen och kommunismen framställdes på under den formella subsumtionen var som klassens affirmation. Sedan med ultravänstern efter 1920-talet som avveckling av denna affirmation, utan att glömma att klasskampen under denna fas samtidigt dominerades av ett perspektiv som knuffade på klassens integration till en punkt där den sökte avskaffa motsättningen genom att rycka undan grunden för dess existens (socialdemokratin, kommunistpartierna). Den rörelse som vänstern var ett uttryck för misslyckades inte på grund av att den var *förvaltningsinriktad*. Det var på grund av att den inte kunde vara något annat, i så måtto som kampcykeln *de facto* var själva affirmationen av arbetet. Det var inte *Revolutionens* nederlag, utan den vid tillfället historiskt givna revolutionens nederlag. Det handlade inte om att välja mellan olika positioner; det var hela problematiken med revolutionen som klassens affirmation som man var tvungen att överskrida. Att de teoretiska elementen kunde tas upp och användas för andra problemställningar påverkar inte detta imperativ.

Man skiftade från ett perspektiv där proletariatet *ställt inför* kapitalet fann kapaciteten i sig självt att skapa kommunism till ett perspektiv där denna kapacitet endast uppnås som en intern rörelse i det som den avskaffar. Denna kapacitet är på så sätt en historisk process: den definierar ett förhållandes överskridande och inte triumfen för en av dess termer i form av dess generalisering. Med exploateringen som motsättning får vi identiteten mellan proletariatet som klass i det kapitalistiska produktionssättet och som revolutionär klass.

Emellertid kan detta framstå som problematiskt vad gäller den andra termen. Exploateringen bekräftar självklart aldrig proletariatet och kapitalets process som klassmotsättning som har avobjektiverats på ett sådant sätt att kapitalets historiska process var klasskamp och den fick den ”processerande motsättningens” riktning (där lagen om profitkvotens fall analyseras som proletariatets och kapitalets motsättning). Självklart framställer exploateringen ett förhållande där proletariatet definieras som negationen

av alla de existerande omständigheterna (utbyte, värde, klass, arbetsdelning, egendom) på basis av och som utveckling av de existerande förhållandena (se nedan). Men det behöver inte stelna som detta, detta motsägelsefulla förhållande är en historia, det är inte en revolutionär naturs rörelse som rör sig i olika omständigheter. Vad var den historiska strukturen hos arbetets motsättning i slutet av 1970-talet? *Förhållandet mellan proletariat och kapital befann sig i en omstruktureringsprocess.*

Hela den föregående kampcykeln (från omstruktureringen under mellankrigstiden till krisen vid slutet av 1960-talet) vilade å ena sidan på integrationen av proletariatets konflikтуella reproduktion inom kapitalets verkliga reproduktionscykel – genom detta var det verkligen en avvecklingsprocess för revolutionen som klassens affirmation; och å andra sidan vilade den på partikulariseringen av proletariatet *inom kapitalets självförutsättning* – genom detta fungerade den alltid på basis av en arbetarklassidentitet direkt motsatt kapitalet. Därav förekomsten av en arbetarklassidentitet i programmatisms avveckling (jfr ”Problématiques de la restructuration”, TC nr 12).

Under den första fasen av reell subsumtion, som fullbordades på 1970-talet baserades klasskampens och arbetarrörelsens situation på motsättningen mellan å ena sidan skapandet av och utvecklingen av en arbetskraft som sattes i arbete av kapitalet på ett allt mer kollektivt och socialt vis och å andra sidan på de till synes begränsade formerna för kapitalets tillägnelse av denna arbetskraft i den omedelbara produktionsprocessen och i reproduktionsprocessen. Här finner vi så den konflikтуella situation som utvecklades som en *arbetarklassidentitet*. En arbetarklassidentitet vars anletsmärken, modaliteter och bekräftelse omedelbart kändes igen i de stora fabrikena, i dikotomierna arbete–arbetslöshet, arbete–utbildning, i underordnandet av arbetsprocessen under arbetarkollektivet, i förhållandet mellan löner, tillväxt och produktivitet inom ett specifikt nationellt område och i de institutionella representationer som allt detta implicerar, lika mycket i fabriken som på statens nivå. Det var verkligen kapitalets självförutsättning, vilket bekräftas av kapitalbegreppet, men motsättningen mellan proletariat och kapital kunde inte placera sig på denna nivå, då det inom denna självförutsättning fanns en produktion och bekräftelse av arbetarklassidentiteten som strukturerades

såsom arbetarrörelse och klasskamp. Detta var fallet med alla de kampcykler som avslutades på 1970-talet och de utvecklades på tre nivåer:

- a) affirmationen av denna identitet (kommunistpartierna, facken, vissa fraktioner av socialdemokratin) som till skillnad från situationen under den formella subsumtionen inte kunde utveckla ett revolutionärt perspektiv annat än som organiserad kapitalism eller vänsterkeynesianism – därför framstår vänsterismen på denna nivå som en oundkomlig otillräcklighet;
- b) självorganisering, det vill säga ett brott med integrationen av reproduktionen och även med försvaret av den proletära situationen inom kapitalets verkliga reproduktion. Den återuppväcker även proletariatets kapacitet att förhålla sig till sig självt inom sin motsägelsefulla inblandning med kapitalet. Som ideologiskt militant diskurs förutsätter den att proletariatets essens som den revolutionära och exploaterade klassen (som konstrueras med hjälp av affirmationen av dess existens genom arbetet, socialiserad produktion osv.) skiljs från dess existens i sin ömsesidiga inblandning med kapitalet (som emellertid är motsättningens verkliga rörelse som exploatering). Denna existens som klass i det kapitalistiska produktionssättet reduceras därför till politiska och fackliga förmedlingar (vilket är ultravänsterns angreppssätt);
- c) självnegation: ett resultat av tidigare praktik och teori som den sedan konfronterar genom att framställa sig som lösningen på dess återvändsgränder.

Det är värt att notera att dessa tre nivåer oupphörligen svarar mot och determinerar varandra: arbetsvägrans självnegation mot självorganisering, självorganisering mot facken.

Den omstrukturering som är i verket sedan mitten av 1970-talet gör samhällets totala reproduktionsprocess adekvat för produktionen av relativt mervärde då den inte längre tillåter några fixerade punkter i dubbelkvaren [*double moulinet*²⁴] för helhetens reproduktion som oupphörligen re-

producerar och åter placerar proletariatet och kapitalet ansikte mot ansikte:

Den kapitalistiska produktionsprocessen reproducerar alltså automatiskt genom sitt eget förlopp skilsmässan mellan arbetskraft och arbetsbetingelser. Den reproducerar och förevarar därmed betingelserna för exploateringen av arbetaren. Den tvingar ständigt arbetaren att sälja sin arbetskraft för att leva och sätter ständigt kapitalisten i stånd att köpa den för att berika sig. Det är inte längre en tillfällighet, att kapitalisten och arbetaren konfronterar varandra på varumarknaden som köpare och säljare. Det är själva processens järngrepp [eller dubbelkvarn, red. anm. *le double moulinet du procès / Zwickmühle*²⁵] som ständigt kastar den ene tillbaka ut på arbetsmarknaden som försäljare av arbetskraft och förvandlar hans produkt till ett köpmedel för den andre. I verkligheten tillhör arbetaren kapitalet, innan han säljer sig till kapitalisten. Hans ekonomiska livgenskap förmedlas samtidigt som den döljs genom hans periodiska försäljning av sig själv, genom att hans individuella arbetsköpare ständigt växlar och arbetskraftens marknadspris oscillerar. (Marx, *Kapitalet* Bd I, s. 507–508, korr.)

Allt det som karakteriserar den omedelbara produktionsprocessen (samverkan, löpandebandproduktion, produktivt underhåll [*production-entretien*], kollektiv arbetare, produktionsprocessens kontinuitet, outsourcing, segmentering av arbetskraften) och som karakteriserar reproduktionen (arbete, arbetslöshet, utbildning, välfärd), allt det som gjorde klassen till en determinering för kapitalreproduktionen själv (inneslutandet av ackumulationen i en nationell sfär, glidande inflation, ”att dela produktivitetens resultat”, offentlig service), allt det som förde fram proletariatet som nationell, social och politisk samtalspartner, det vill säga allt som grundlade en arbetarklassidentitet som tog upp striden om kontrollen över samhället som helhet, som förvaltning och hegemoni, alla dessa karakteristika har undertryckts och körts över. Det handlar om allt det som kan utgöra ett

²⁴ *Double moulinet* ('dubbelkvarn') är ett begrepp som förekommer i den franska översättningen av *Kapitalet* band I. Motsvarande begrepp finns inte i de svenska eller engelska utgåvorna. TC gör dock en stor teoretisk poäng av termen, varför vi skjutit in den franska termen i det följande citatet. Se även följande not. Övers. anm.

²⁵ 'knipa', 'klämma'; 'position i kvarnspel'; synonymt med ”dilemma” <<http://de.wikipedia.org>>. Övers. anm.

hinder för dubbelkvarnens fria rörelse i kapitalets självförutsättning. Vi finner å ena sidan alla separationer, allt försvar och all specificering som reses i motsättning till arbetskraftens sjunkande värde, det som hindrar hela arbetarklassen globalt, dess fortsatta existens, dess reproduktion och expansion, från att som sådan behöva ställas inför hela kapitalet: detta är den första kvarnen, arbetskraftens reproduktion.

Vi finner å andra sidan alla begränsningarna för cirkulationen, rotationen och ackumulationen, som driver på den andra kvarnen: omvandlingen av merprodukten till mervärde och tillskottskapital. Varje merprodukt måste finna en marknad någonstans, varje mervärde måste någonstans finna möjligheten att fungera som tillskottskapital, det vill säga omvandlas till produktionsmedel och arbetskraft, utan någon formalisering av den internationella cykeln som förutbestämmer denna omvandling (Östblocket, periferin). Var och en av kvarnarnas rörelser påverkas endast i och av den andra.

Globalt sett definieras omstruktureringen som upplösningen av alla kristalliseringspunkter i dubbelkvarnen hos kapitalets självförutsättning, och detta utifrån det som konstituerar arbetarklassidentiteten som separation mellan center och periferi, separationen av den globala cykeln i två ackumulationszoner och slutligen av det monetära systemet självt. Med den nuvarande omstruktureringen är det dubbelkvarnens båda armar som blir adekvata för produktionen av relativt mervärde samtidigt som den omedelbara produktionsprocessen, de båda armarnas skärningspunkt, förlänar var och en dess energi och metamorfosens nödvändighet. Det är i denna bemärkelse som produktionen av mervärde och reproduktionen av produktionsvillkoren sammanstrålar. Till den grad och på så sätt *att motsättningen mellan klasserna därefter situeras på nivån av reproduktionen av dem som klasser*. Det är motsättningens situering på denna nivå som karakteriserar den nya kampcykeln och detta innebär: att all arbetarklassidentitet försvinner; att proletariats existens som klass är identisk med dess motsättning till kapitalet; att proletariatet inte bär på något samhälleligt omorganiseringsprojekt som grundas på dess natur.

För proletariatet betyder detta att motsättning till kapitalet är att befinna sig i motsättning till sin egen existens som klass; att det inte finns någon intern motsättning utan endast konfrontation med den andra mycket reella

och självständiga termen i förhållandet: kapitalet. Under denna kampcykels gång innebär klassens praxis mot kapitalet, under den fas som skall komma ur krisen för totalitetens reproduktion, kapaciteten att ifrågasätta sin egen existens som klass. Det är samma struktur för motsättningen som verkar under lönekampernas gång och som i kapitalets reproduktion finner sin specifika gräns och på samma gång sin radikalism. Under revolutionen, i krisen för den ömsesidiga inblandningen, innebär produktionen av en klass-tillhörighet i kapitalet en yttre begränsning och en kontingens för proletariatet att på egen hand gå bortom de vardagliga partiella kamperna på basis av dessa kamper själva. Det är detta perspektiv som denna kampcykel erbjuder, inte som något progressivt ”överväxande”²⁶ utan som producerat överskridande (jfr ”Des luttes actuelles à la révolution”, TC nr 13).

För att förstå produktionen av kommunism måste vi koncentrera oss på innehållet i detta proletariats ifrågasättande av sin egen existens som klass. Klassen finner då kapaciteten att kommunistisera samhället i det som det är emot kapitalet, samtidigt som den behandlar sin klassnatur som externaliserad i kapitalet. Klassmotsättningen har blivit ”villkoret” för sin egen upplösning som individens samhälleliga omedelbarhet.

Proletariatet, som definieras i exploateringen, är upplösningen av de existerande omständigheterna i det att det är icke-kapital. Det finner i exploateringen innehållet i sin *revolutionära aktion* som *kommunistiska åtgärder*: att avskaffa egendomen, arbetsdelningen, utbytet, värdet.

Det är på grund av att proletariatet i sitt motsägelsefulla förhållande till kapitalet är upplösningen av de existerande omständigheterna som motsättningen – exploateringen – kan anta denna form där klasstillhörigheten framstår som ett yttre hinder i kapitalet. Denna ultimata struktur för motsättningen mellan proletariat och kapital är endast motsättningens innehåll

²⁶ ”Transcroissance”, en term Trotskij använde för att beskriva det sätt som han trodde att den borgerliga revolutionen i Ryssland och andra mindre utvecklade regioner kunde växa över i en proletär revolution, en analys som inte har förts ut av erfarenheten. Théorie communiste använder även termen för att referera till mer generella (och för dem lika felaktiga) idéer om att vardagskampen, lönekampen och försvaret av arbete etc. helt enkelt kan generaliseras till en revolutionär kamp. Denna uppfattning utgör en väsentlig del av programmatismen (dvs. det program som baseras på arbetets befrielse). [*Aufhebens* förklaring till sin översättning i nr 12, s. 37 fotnot 6, övers. anm.]

i rörelse och detta innehåll som form (proletariatet som upplösningen av de existerande omständigheterna på basis av de existerande omständigheterna). Denna strukturering av motsättningen är inte ett ramverk i vilket ett oföränderligt innehåll ska manifesteras sig – klassens revolutionära natur enligt en tidigare existerande definition. Det är för att proletariatet befinner sig i hjärtat av den situation som innebär upplösningen av de existerande omständigheterna i sitt motsättningsförhållande till kapitalet, dvs. genom proletariatets icke-bekräftelse i motsättningen och på grund av det faktum att inget av definitionens element bekräftas inom detta förhållande som motsättningen mellan proletariat och kapital, dvs. exploateringen, kan strukturera sig som klasstillhörighetens förfråmligande. Denna strukturering av klasskampen är så *i sig* ett innehåll, det vill säga en praktik. Proletariatet avslöjar sig som upplösningen av de existerande förhållandena som klass i klasstillhörighetens förfråmligande, som något att överskrida [*dépasser*]. Samtidigt framstår det som *förutsättningen för detta överskridande* och förser detta kliv med dess hävstång som praktik – som kommunistiska åtgärder i revolutionen.

Proletariatet är upplösningen av *egendomen* på basis av egendomen. Som egendom konfronteras proletariatet av sin egen aktivitet och på basis av egendomen är proletariatet upplösningen av rikedomens självständiga form. Proletariatet är, som egendomens negation i sitt interna förhållande till egendomen, den nödvändiga förutsättningen för överskridandet av tilläggnelsen som innehav, upplösningen av objektiviteten i motsättning till aktiviteten som subjektivitet, överskridandet av rikedomens motsägelsefulla bestämning som objektivitet och subjektivitet.

Proletariatet är upplösningen av *arbetsdelningen* på basis av arbetsdelningen. Den alienation som denna uppdelning representerar är inte blott det faktum att alla begränsas till en ensidig utveckling utan det faktum att denna restriktion endast existerar i förhållande till alienationen av den mänskliga verksamhetens samhällliga karaktär. I det kapitalistiska produktions sättet når arbetsdelningen en nivå där klass kan vara sin egen interna upplösning och, som revolutionär aktivitet, förutsättningen för själva överskridandet.

Som levande arbete konfronteras proletariatet den ömsesidigt beroende

kedjan av samhälleligt arbete som objektiverats i det samhälleliga kapitalet. Som producent av mervärde förhåller sig proletariatet till vart och ett av kapitalen som alikvot²⁷ del av totalkapitalet. Proletariatets förmåga att behandla denna kedja som totalitet beror inte endast på det faktum att dess arbete, som värdeproducent, inte hänger samman med någon specifik produktion utan att produktionen av värde implicerar den fulla utvecklingen av tillverkningens uppdelning. Den extrema arbetsdelningen i tillverkningen förhåller sig till konkret arbete, men den förekommer endast på grund av att detta konkreta arbete måste framställas som abstrakt arbete, endast på grund av arbetets dubbla karaktär. Således tillåter proletariatets existens som upplösningen av arbetsdelningen på basis av arbetsdelningen produktionen av kommunism på grund av att det är i position att rikta sig mot totaliteten av den mänskliga verksamheten, i så måtto som det är levande arbete som producerar värde och mervärde. Dessutom tillåter förhållandet mellan samhällelig och industriell arbetsdelning inom proletariatet, att det riktar sig mot totaliteten av den mänskliga verksamheten från varje specifik verksamhets ståndpunkt inom denna totalitet. Det är inte längre en fråga om att förstå mänsklig verksamhet som en totalitet som genom produktionens omorganisering, globaliseringen eller den ekonomiska planeringen blott en gång till skulle definiera varje del som en tillfällighet av helheten (jfr arbetsdelningen i det asiatiska produktions sättet eller den traditionella gemenskapen). Det är häri kapaciteten ligger att producera denna omedelbarhet av den allmänna kedjan i det samhälleliga arbetet i varje konkret aktivitet, i denna dubbla aspekt av det delade arbetet (en dubbel aspekt som determineras av och determinerar den kapitalistiska värdeproduktionen) och inte i globaliseringen, eller som ett resultat av den verksamheten. I själva verket betyder det att den mänskliga verksamheten inte har något annat mål än sig själv och sitt objekt, på vilket den hakar fast sig själv, och inte längre någon yttre målgång (kapital, värde, reproduktionen av en högre enhet etc...).

Proletariatet är upplösningen av *utbytet och värdet* på basis av utbyte och värde. I värdesystemet flödar negationen av värdet nödvändigtvis genom sin form i rörelse: utbytet.

²⁷ 'Bråkdelen', ett ord Marx använder i b.l.a. *Kapitalet*. Övers. anm.

Proletariatet är utbytets negation på basis av utbytet.

Den första aspekten av detta vilade på utbytet av levande arbete mot objektiverat arbete, ett utbyte i vilket kapitalisten i slutändan endast gav till arbetaren en del av hennes tidigare objektiverade arbete. Därifrån finner proletariatet i sig självt, mot kapitalet, kapaciteten att producera och behandla den mänskliga verksamheten som sin egen förnyelseprocess till skillnad från alla andra förutsättningar genom att det avskaffar kapitalet.

Den andra aspekten av detta grundas i det faktum att kapitalet är en processerande motsättning, i det att det för att kunna förmera sig självt måste sätta arbetet i ett arbete som riktas mot det samhällseliga arbetets rankor men endast i så måtto som det konfronterar sin samhällseliga karaktär som yttre objekt. Det är endast i förhållande till detta som man kan kvalificera det som direkt samhällseligt arbete. Kapitalackumulationens karakteristika, dvs. arbetets universalitet och socialisering som antagonism gentemot arbetet självt, förser proletariatet med fundamentet för sin kapacitet att, genom att avskaffa kapitalet, producera den situation i vilken all verksamhet finner sitt mål i sig själv, i det att den förutsätts av hela samhällets verksamhet och koncentrerar densamma.

Proletariatet är således utbytets negation på basis av utbytet i det att utbytet är affirmationen av den alienerade samhällseliga karaktären för all verksamhet som är utanför sig själv. Den kapitalistiska produktions- och exploateringsprocessen kan endast sätta ett socialiserat arbete i arbete med perspektivet att skapa värde, det är en processerande motsättning som i det kapitalistiska produktions sättet tar den verkligt konkreta existensen av det levande arbetets impotens att förmera den ökande mängden av konstant kapital där det externt objektiverar sin samhällseliga karaktär.

Proletariatet är därmed som klass *upplösningen av klasserna*. Att vara klassernas upplösning är inte något annat än upplösningen av de existerande omständigheterna, men de befinner sig inte på samma nivå. Att utgöra klassupplösningen är att vara upplösningen av de existerande omständigheterna som praktik, som klasskamp. Som upplösningen av de existerande omständigheterna i det att den är en specifik klass är upplösningen ett subjekt, en revolutionär praktik. Proletariatet bekräftas aldrig i sin situation som klass av det samhällseliga förhållandets reproduktion där det är en av

polerna. Det kan således inte triumfera genom att bli samhällets absoluta sida (jfr den ryska revolutionen ovan).

Proletariatet vill inte förbli vad det är i den mest omedelbara aspekten av dess praktik, av dess liv, dvs. mot kapitalet. Detta är inte en intern motsättning. Det agerar verkligen som en klass: att förändra sig själv är att förändra sina omständigheter. Vi kan på den här nivån se upplösningen av de existerande omständigheterna som ett subjekts agerande, som en praktik som kondenserar upplösningen av de existerande omständigheterna i en klass, en klass som är upplösningen av klass blott på grund av att det kämpar som en sådan. I sin motsättning till kapitalet bestäms aldrig proletariatet positivt som en klass i sig själv, det är således endast emot kapitalet och inte i sig självt som det är upplösningen av klasserna.

Att tillhöra en klass är inte i sig självt alienation i förhållande till en isolerad individ, en person, som om klasstillhörighet kan framställa sig själv som ett val. Att tillhöra en klass, att vara en specifik individ, är alienation i så måtto som det är nödvändigt att framställa den antagonistiska klassen, separationen från gemenskapen, som definitionen av gemenskapen [*communauté*].

Att analysera proletariatet som upplösningen av klass genom en specifik klass är endast ett sätt att förstå hur proletariatet i sig självt, genom att avskaffa kapitalet, i denna motsättning finner kapaciteten att producera kommunism som mänsklighetens utveckling och att inte betrakta något av det som har producerats som en begränsning: mänsklighetens självproduktion som inte för fram några samhälleliga förhållanden som förutsättningar att reproducera, självproduktion som ständig brist, passion, destruktion och kreation, som ständigt för fram framtiden som premiss. På samma sätt som man i proletariatet, som den specifika klass som är klassernas upplösning, återfann syntesen av alla andra upplösningar som proletariatet representerar (egendom, utbyte, värde, arbetsdelning), så finner man, i dess avskaffande som klass vilket produceras i revolutionen, det positiva innehållet i övervinnandet av all alienation, vilket i all sin mångfald konstituerar innehållet i de kommunistiska åtgärder som proletariatet vidtar under revolutionen.

Individens samhälleliga omedelbarhet betyder i grund och botten att avskaffa uppdelningen av samhället i klasser, den splittring genom vilken gemenskapen blir främmande för den enskilde. Vi kan så positivt närma oss

vad vi anser vara de omedelbart samhälleliga individernas natur, eller snarare naturen av förhållandet mellan de omedelbart samhälleliga individerna i deras individualitet (vid denna punkt är själva termen ”samhällelig” tve tydlig och kanske inte längre nödvändig). Deras självproduktion i sina ömsesidiga förhållanden implicerar aldrig en reproduktion i vilket ett tillstånd skulle vara en partikularisering av gemenskapen, något inneboende som impliceras av arbetsdelningen, egendomen eller klasserna. De omedelbart samhälleliga individerna behandlar medvetet varje objekt som mänsklig verksamhet och upplöser objektiviteten i ett flöde av aktiviteter (övertvinnandet av proletarietet som upplösningen av egendomen på basis av egendomen). De behandlar sin egen verksamhet som konkret partikularisering av den mänskliga verksamheten (detsamma gäller arbetsdelningen). De betraktar sin produktion och sina produkter praktiskt, som sammanfallande [*coïncidence*] med ett mål i sig inklusive sina bestämningar, dess uttrycksmöjligheter och avslutningar (detsamma vad gäller utbyte och värde). Och slutligen för de fram samhället som något som ständigt produceras i förhållandet mellan individer och varje förhållande är förutsättningen för dess transformation (detsamma vad gäller klass).

Överskridandet av de existerande omständigheterna är ett överskridande av produktionens objektivitet. Således är kommunismen ett överskridande av all tidigare historia. Kommunismen är inte ett nytt produktions sätt och kan inte föra fram frågan om ledningen över detta icke-produktions sätt. Den är ett totalt brott med ekonomins begrepp, med produktivkrafterna och produktionens objektiviserade måttstock. Människan är ett objektivt väsen (som kompletteras av yttre objekt som hon gör till sina); genom hennes historia har icke-sammanfallandet mellan individuell och samhällelig verksamhet²⁸ i detta objektiva väsen formen av en separation (objektivitet) från den produktiva handlingen och produktionen, vilken blir till den samhälleliga karaktären för denna individuella verksamhet. Separation, alienation, objektivitet – genom denna historias separation av verksamheten från sina omständigheter konstitueras dessa omständigheter som ekonomi, som produktionsförhållanden, som produktions sätt. Genom att vara upplösningen

²⁸ Detta är det ledande temat för denna historia och meningslöst att bevisa eller visa abstrakt.

av de existerande omständigheterna för det kapitalistiska produktionssättet som klass utgör proletariatet i sin motsättning till kapitalet förutsättningen för överskridandet av all historia, utan att ge intryck av att all historia endast har detta som sitt mål.

Hur kan en klass som agerar strikt som en klass avskaffa alla klasser? Det kapitalistiska produktionssättets historia som motsättningen mellan proletariat och kapital ger oss lösningen på denna gåta. Men låt oss inte förhast oss – bara för att vägen har stakats ut betyder det inte att målet har nåtts. Det är i kamperna själva, i den nuvarande klasskampscykeln, som gåtan måste lösas.

Aufheben

Förfallsteorin eller teorins förfall? (repris)¹

DEN text av TC som följer nedan är, som dess titel antyder, kritiska anmärkningar som de skickade med sin översättning av förfallsartiklarna från *Aufheben* nummer 2–4.² Vi kommer här att ge en sammanfattning av dessa för läsare som inte har läst texterna eller några som kanske vill bli påmind.

För att hantera förfallsteorin var det nödvändigt att betänka en stor mängd material – uppfattningar om kapitalistisk kris och kollaps, framväxten av övergångsformer, nödvändigheten av eller eljest om socialism – som har dominerat försök till revolutionära analyser av nittonhundredratalskapitalismen. Det underliggande temat som vi identifierade (och som intresserade TC) var frågan om *objektivism*. Under denna term analyserade vi en förekommande förståelseform som dominerades av separationen av objektivt och subjektivt – kapitalistisk utveckling och klasskamp – framställandet av kapitalismen som, så att säga, en maskin med en inneboende (mekanisk?) logik som pekade mot kollaps, vilket genererade ett subjektivt svar i nödvändigheten att klasskampen rörde sig mot den socialistiska revolutionen. Med detta begrepp sågs den drivande kraften mot kommunismen, dess materiella bas, som motsättningen mellan produktivkrafter och produktionsförhållanden. Denna motsättning förstods som en grundläggande, underliggande objektiv

¹ Detta förord publicerades ursprungligen i *Aufheben* nr 11.

² De är publicerade i sin helhet på svenska i *riff-raff* nr 6. Övers. anm

verklighet vars oundvikliga konsekvens var den socialistiska revolutionen (med en kollaps till barbari som ett ibland föreslaget alternativ). Baserat på en sådan uppfattning reducerades revolutionens centrala problem ofta till på ett eller annat sätt få medvetandet och subjektiviteten att komma ifatt den objektiva situationen, där krisen spelade en nyckelroll. Denna objektivism kunde uttryckas på politiskt motsatta sätt; som Trotskijs reduktion av allting till ledarskapets kris, där den revolutionära uppgiften reducerades till taktiska frågor om organiserandet av avantgardet eller partiet för att ta fördelen i krisen som säkerligen skulle komma; eller hos Mattick och rådismen där revolutionen var en spontan arbetarklassreaktion på krisen: ett helt icke-avantgardistiskt synsätt. Vi spårade ursprunget till sådant teoretiserande till den ”klassiska marxismen” och både trotskismen och ultravänstern såg sig som de verkliga arvtagarna till denna ”klassiska marxism”, som utvecklades av Engels och Andra internationalen. Vi såg hur dessa teorier verkade bli misskrediterade av kapitalismens misslyckande att kollapsa eller producera en revolution efter andra världskriget. I den andra artikeln i serien tog vi upp de heterodoxa strömningarna Socialisme ou barbarie, situationisterna och de autonomistiska marxisterna, som dök upp vid det här tillfället och kritiserade den objektivistiska förfallsproblematiken och framhöll den brännande och viktiga roll som det revolutionära subjektet hade i kapitalismens överskridande. Men vi noterade också hur krisens återkomst på sjuttioalet verkade förnya nödvändigheten av att förstå krisen – objektivistiskt eller på annat sätt. Vi avslutade med en begrundan av det angreppssätt som tidningen *Radical chains* antog och deras fokus på statsinterventionens roll, med välfärd som ”förhindrandet av kommunismen”, och vi slutade med ett (för kort) förslag på ett alternativt perspektiv.

Nu vänder vi oss så till TC:s svar på våra förfallsartiklar.

Théorie communiste

Om Aufhebens förfallstrilogi¹

DET säger sig självt att vi anser att *Aufhebens* trilogi om objektivismen och "förfallsteorierna" är av största intresse, eftersom vi gav oss på något som för oss representerar ett enormt arbete – en översättning av trilogin med avseende att publicera den. Vi intresserar oss inte bara för den stora mängden dokumentation om och den historik som skapas för begreppet objektivism, utan även för det underliggande kritiska perspektivet på denna historia samt det faktum att perspektiven öppnar för en aktuell teoriproduktion.

Detta perspektiv kan sammanfattas med hjälp av fyra citat:

För oss är inte marknaden eller värdelagen kapitalets essens; essensen är snarare *värdets självexpansion*: det vill säga alienerat arbete.²

Den autonomistiska teorin i allmänhet och klasskampsteorin i synnerhet gjorde ett väsentligt arbete för kritiken av den objektivistiska marxismens reifierade kategorier. Den låter oss se dem som "klasskampens existensform". Även om de ibland överbetonar detta, och misslyckas att se i vilken utsträckning som kategorierna har ett objektivt liv som aspekter av kapitalet, förblir det nödvändigt att hålla fast vid vikten av denna omvändning.³

¹ Théorie communiste publicerade denna kritik tillsammans med deras översättning av Aufhebens förfallstrilogi i *Théorie communiste* nr 15, 1999. Red. anm.

² Aufheben, "Ett bidrag till en kritik av förfallsteorin", *riff-raff* nr 6, s. 97, korr.

Värdelagen är inte separerad från arbetarklassen som om det vore en avskild mekanism: det vore bättre att säga att värdelagen är arbetarklassens existens utanför sig själv.⁴

Marx analyserade hur systemet med klassherravälde och klasskamp verkar genom varan, genom lönearbete etc.⁵

Dessa ord skulle lika väl ha kunnat vara våra egna.

Det är ovanligt att teoretiska arbeten behandlar objektivismens grundläggande problem utan att de sjunker ner i den mest förvridna subjektivistiska syn eller blott överger klassteorin, klassernas motsättning och kommunismen som ett överskridande av denna motsättning. Emellertid, som det alltid finns flera av, har vi en rad kritiska kommentarer till denna text och vi är beredda att diskutera dem.

Vi grundar dessa kommentarer på att vi identifierar en frånvaro av uppfattningen om definitionen av motsättningen mellan proletariat och kapital som deras ömsesidiga inblandning. Som vi visar i vår text om objektivismen (TC nr 15) så blir frågan här att bestämma exploateringsbegreppet, framför vilket *Aufheben* tycks föredra alienationsbegreppet, som upprätthåller en exterioritet mellan ett *alienerat subjekt* och dess *essens* utanför sig självt. Frånvaron av denna uppfattning av motsättningen mellan proletariatet och kapitalet som ömsesidig inblandning och det faktum att *Aufheben* föredrar alienationsbegreppet, leder till uppfattningar [*affirmations*] som vi absolut inte kan dela, såsom följande: ”För oss är revolutionen subjektets återvändo till sig självt”⁶. Om vi inte framställer motsättningen mellan klasserna som ömsesidig inblandning så förblir vi nödvändigtvis fast i ett perspektiv på revolutionen som affirmation, som proletariatets triumf. Mot detta perspektiv ställer vi revolutionen som proletariatets avskaffande i och med kapitalets avskaffande, i den rörelse där ”försvaret av dess intressen” leder proletariatet till att se på sin definition som klass som en extern begränsning.

³ A.a., s. 78, korr.

⁴ A.a., s. 87. Detta är, för att vara rättvis, taget från en passage i texten där vi förklarar och erkänner bra poänger i *Radical chains* perspektiv. *Aufhebens* anm. Det vi har översatt är ett citat från *Radical chains* nr 4 och alltså inte *Aufhebens* egna ord. Övers. anm.

⁵ A.a., s. 30

⁶ A.a., s. 42

”Subjektets återvändo till sig självt” överskrider inte denna motsättning eller dess villkor på riktigt utan representerar blott subjektets återvändo till sig självt (vilket stinker teleologi). Även tidskriftens namn ”Aufheben” reser hela denna frågeställning.

Utifrån detta tenderar man när man läser texten att förstå överskridandet av det kapitalistiska produktionssättet som något tämligen formellt. Till exempel ”förebrås” bolsjevikerna för att ha planerat ”ovanifrån”. Enligt detta synsätt utvecklade bolsjevikerna kapitalismen på grund av de former de valde att tillämpa på arbetsprocessen: enmansledning, borgerliga specialister, taylorism; men utvecklades inte dessa tack vare lönearbetets fortlevnad? Här leder vi ur detta att kommunismen är planering ”underifrån”? Kan vi nu vidmakthålla den marxiska synen på kommunismen som en ”association av fria producenter”, under kapitalets reella subsumtion av arbetet (och anta att passagen i *Kapitalet* om varan handlar om det kommunistiska samhället)? Det skulle innebära att vi begränsar oss själva till produktionens organisationsformer, vilket artikeln avfärdar med en koncis och effektiv formulering: ”Kommunismen är innehåll – avskaffandet av lönearbetet – inte en form”⁷.

Eftersom kritiken av den bolsjevistiska kontrarevolutionen inte relateras till revolutionens innehåll i denna historiska fas av motsättningen mellan proletariat och kapital förblir den formell. I denna historiska fas kunde nämligen revolutionen endast leda till klassens maktstegring inom kapitalet och dess affirmation som samhällets dominerande pol. Den bolsjevistiska kontrarevolutionen artikulerar sig således nödvändigtvis med revolutionen. Inte ens den tysk-holländska vänstern, och ännu mindre vänstern i bred bemärkelse, greppade någonsin den ryska revolutionens verkliga natur. Denna revolutions innehåll var klassens autonoma affirmation vilken fann att revolutionens egna begränsningar vände sig mot den själv: arbetets styrka inom kapitalet i övergången till den reella subsumtionen vändes mot revolutionen. Andra internationalens partier befann sig i ställning att i olika utsträckning och i enlighet med sin specifika situation ta ledningen över och formalisera denna kontrarevolution. Revolutionen som klassens

⁷ A.a., s. 96

affirmation omvandlar sig obevekligen till ledning över kapitalet och övergår sedan till kontrarevolution; revolutionen förser kontrarevolutionen med sitt eget innehåll. I *Révolution inconnue* hänvisar Voline till en "liten scen" som han bevittnade. I en fabrik hade arbetarna själva börjat organisera sina transaktioner med andra företag. En representant för bolsjevikmyndigheterna anländer, och genom att använda hot beordrar han ett slut på denna typ av verksamhet, eftersom staten ska ta hand om den. Naturligtvis skedde inte detta utan konfrontation, utan opposition, men är det möjligt att föreställa sig ett utbyte som inte skulle anta en form som är främmande för de utbytare som hör ihop med den?

När vi läser artikeln får vi väldigt ofta intrycket att det kommunistiska projektet behandlas som något oföränderligt, som underkastats de objektiva förhållandena vilka återvänder köksvägen när de kastas ut genom framdörren. Vi menar att detta beror på frånvaron i texten av proletariats och kapitalets ömsesidiga inblandning i motsättningen. Därav följer framställningen av objektivismen och den ekonomiska determinismen som "fel", som "avvikelser", och oförmågan i artikeln att verkligen ta sig bortom idéernas historia. Vi har proletariatet, vi har kapitalet. Det senare utvecklades, det förra erfor denna utveckling som "klassammansättning". Men termernas utveckling förstås inte som deras förhållandes historia. De står i motsättning men denna motsättning är endast ett ömsesidigt, reflexivt förhållande och inte en självdifferentierande totalitet. Således förstås historien som kapitalets historia, underkastad begränsningarna från arbetarklassens kamp, och inte historien som motsättningen mellan proletariat och kapital. Därför kan inte revolutionen eller kommunismen historiseras. Det är meningslöst att lägga till ett subjektivt angreppssätt från arbetarklassens perspektiv. Utgångspunkten har förändrats men objektivitetens problematik har inte överskridits. Det är detta artikeln ger en glimt av då ämnet är operaismen, emot vilken de inte lyckas formulera något annat än en ekonomisk kritik.

Om man betänker det centrala problemet med objektivismen så börjar kritiken av den med produktionen av en teori i vilken vi greppar exploateringen och profitkvotens fall som motsättning mellan proletariat och kapital och inte blott som kapitalets utveckling; de centrala begreppen är exploatering och ackumulation. Så länge som revolutionen endast kunde presentera sig

som proletariatets affirmation (under formell subsumtion och den reella subsumtionens första fas) var det omöjligt att föreställa sig det kapitalistiska produktionssättets motsättning som den ömsesidiga inblandningen mellan proletariat och kapital, eftersom kapitalets överskridande då, *ipso facto*, endast kunde vara proletariatets överskridande. Revolutionen blir således oundvikligen ekonomism under kapitalets formella subsumtion av arbetet och under den reella subsumtionens första fas. Om revolutionen är klassens affirmation måste proletariatet, genom att det gör revolution, nödvändigtvis lösa en kapitalismens motsättning i vilken det inte är en av termerna utan blott den bäst placerade bödeln, så att överskridandet av denna motsättning blir dess triumf, något som är långt ifrån att försvinna. Strategin som grundar sig på den ”proletära subjektiviteten” tar sig inte förbi denna problematik.

Proletariatets existens och praktik kan endast korrelera med den historiska gången för dess motsättning till kapitalet, i form av exploatering och profitkvotens fallande tendens, eftersom den är en pol i kapitalismens interna motsättning. Detta är hela betydelsen i Matticks kristeori, som i sin objektivism inte kan användas som den är, men vem ger den verkliga kritiken på denna punkt? Det är fundamentalt att behålla analysen av krisen på basis av profitkvotens fallande tendens. Lagen för profitkvotens fall behöver endast avobjektiveras, ”avförtingligas”, som artikeln säger. När vi läser i artikeln: ”Den [kapitalismen] skapar en barriär för deras [produktivkrafternas] tillväxt i det faktum att den endast kan producera för marknaden”⁸, även om den fortsätter: ”Kapitalet revolutionerar ständigt produktionsförhållandena för att kunna fortsätta expandera. Detta behov att ständigt behöva förvandla de samhällseliga förhållandena betyder att kapitalet ständigt måste konfrontera arbetarklassen”⁹, och frågan avslutas med: ”Krisen kan skapa villkor där proletariatet rör sig mot att sätta sina behov emot kapitalets”¹⁰; leds vi att tro:

⁸ A.a., s. 94

⁹ Ibidem

¹⁰ Ibidem

- 1) att krisen återfinns på marknadens nivå;
- 2) att kapitalets strategi är att utveckla produktivkrafterna;
- 3) att proletarietets revolutionära drivkraft är dess försvar av sina intressen.

Å ena sidan krisen, å andra sidan klasskampen; ett möte mellan divergerande intressen som skapar kapitalets väg, men kapitalets utveckling och krisen förstås inte i sig själva som klasskamp.

Som artikeln till fullo visar i sina nyckelavdelningar så ligger objektivismens teoretiska grund i separationen av klasskampen och det kapitalistiska produktionssättets utveckling. Grunden för denna teoretiska separation är emellertid proletarietets omöjlighet att vara ett element av den motsättning som skall störtas. Denna omöjlighet kännetecknar hela den formella subsumtionens period, men även vissa nuvarande former. Proletariatet är endast denna motsättnings förtrampade extrem och spelar endast rollen som dödgrävare. Kapitalismen förstås endast som en uppsättning villkor som rör sig mot en optimal situation vad gäller en essentiell och tidlös *proletarietets revolutionära natur*, även om denna natur historiskt misslyckas att manifesteras sig. Kritiken av objektivismen kan inte endast vara en kritik av separationen av klasskampen och den kapitalistiska utvecklingen, den kan endast utarbetas i en kritik av föreställningen om en revolutionär natur hos proletariatet, bestämd en gång för alla, och som anpassar sig i enlighet med förhållandena. Proletariatet är endast revolutionärt i den motsättning som ställer det emot kapitalet. I det fallet är det inte en natur som bestäms utan ett förhållande och en historia. Så länge man framställer ett revolutionärt vara hos proletariatet måste omständigheterna, i förhållande till detta vara, vara objektiva omständigheter. Så länge som det inte finns någon kritik mot denna uppfattning om en revolutionär natur hos proletariatet så finns det inte någon väg ut ur objektivismproblematiken. Så länge som denna kritik inte har utarbetats är det omöjligt att ta sig förbi den ståndpunkt som styrs av en dikotomi mellan klasskampen och ekonomiska motsättningar, som endast sammanlänkas av ömsesidigt determinerande förhållanden.

Det är när *Aufheben* inser operaismens begränsningar och distanserar sig från den som man får en känsla av att de konfronterar detta problem. Artikeln uttrycker tydligt att det finns en begränsning i att se på klasskampen som en

sammandrabbning mellan två strategier, som i den operaistiska traditionen, men utan att uttryckligen föra fram klassernas ömsesidiga inblandning som definitionen av deras motsättning. Operaismen inverterar endast objektivismen, utan att ta sig förbi den, den lägger blott till en subjektiv aspekt såsom Negris arbetarklassens ”självvalorisering” som hakar på en ytterligare bestämning av förhållandet mellan proletariat och kapital, men man förändrar inte uppfattningen om detta förhållande. Genom att ha en uppsättning bestämningar så tänker man att man har nått detta förhållandes totalitet, men förhållandet har inte avobjektiverats, en subjektiv bestämning har endast lagts till emot den objektiva. *Aufheben* förebrår operaisterna för att inte göra tillräckligt för att bevara objektiviteten i kapitalets reproduktion och för att blott deklarerat att ”allt är klasskamp”. Genom att inte greppa objektiviteten och ekonomin som nödvändiga moment i reproduktionen av motsättningen mellan kapital och proletariat så hamnar *Aufheben* till slut i ett slags förmildrande position: du måste avobjektivera motsättningen mellan kapital och proletariat, men behålla lite objektivitet, särskilt i kontrapunktionära perioder. Objektivismen har endast överskridits från proletariatets utgångspunkt och bevarats som kapitalismens realitet. Kritiken var inte någon dekonstruktion av objektiviteten och dess rekonstruktion som ekonomi, som nödvändiga moment i förhållandet mellan klasserna, den var endast samma sak sett från en annan synvinkel. Vad gäller detta är uppfattningen om *Kapitalets* ”ofullständighet” särskilt fåfång. Det som kan anses ha varit Marx uppfattning om lönen som klasskamp i *Lön, pris och profit*, eller *Tal i frihandelsfrågan* lämnar oss ingen tvekan hängande över det faktum att kampen ”för” (eller ”över” – Negri) lönen aldrig kommer att resultera i något annat än lönen. Precis som med ”enkel cirkulation” som ett område för arbetarkontroll så är detta en produkt av den ”optimism” hos operaisterna, som frammanas i artikeln, som nu till och med gjutits om på den reformistiska politiska arenan.

Paradoxalt nog tjänar tillägget av en subjektiv sida, ett ”arbetarklassperspektiv”, endast till att bekräfta, att underbygga, den objektivism som har avfärdats som något som måste nedmonteras. De lägger blott till ett ”aktivt” supplement till den.

Vad gäller förståelsen av kapitalistklassens handlande så dröjer på samma

sätt idén kvar att vidmakthållandet och reproduktionen av exploaterings samhällseliga förhållande är beroende av andra typer av förhållanden som sätts i spel för att reproducera sig, som är en självförutsättning. När de kritiserar *Radical chains* så presenterar artikeln följande analys: "Idén om en perfekt behovsregim under värdelagen är en myt. Värdelagen och kapitalet har alltid begränsats, först av de jordegendoms- och gemenskapsformer som föregår dem och sedan av klasskampen som växer fram inom dem. Kapitalet tvingas förhålla sig till arbetarklassen genom andra medel än lönen och staten är dess nödvändiga medel för detta. *The new poor law* uttryckte en strategi för att kontrollera arbetarklassen; administrationen uttrycker en annan. När vi väl ser värdelagen som ständigt begränsad, så förlorar idén om dess partiella upphävande all resonans."¹¹ Och vi frestas att tillägga: det är själva idén att kapitalet förhåller sig till arbetarklassen med andra medel än värdet, lönen etc. som förlorar all resonans.

Det är sannerligen riktigt att "ständigt begränsad" utgör en del av definitionen, och då är staten, statsförvaltningen, dess armé och polis, attribut för värdet, lönen och exploateringen. Precis som artikeln säger är det inte tillräckligt att förbli på den mest abstrakta presentationen av värdet i början av *Kapitalet*, det är nödvändigt att betrakta värdet i dess tillämpning. Kapitalet relaterar inte till arbetarklassen genom staten med andra medel än lönen osv. Om man betraktar det abstrakta kapitalets självförutsättning kan aldrig transformationen av merprodukten till mervärde och sedan till tillskottskapital tas för givet just på grund av kapitalets lagar (det vill säga fallande profitkvot och begränsningar av arbetskraftens exploatering). Vid denna punkt i självförutsättningen så består alltid kapitalistklassens aktivitet i att kasta tillbaka proletariatet i en situation av exploatering (genom politiska aktioner, våld, konkurser, avsked etc.). Vi har inte lämnat en analys av kapitalets självförutsättning och vi har förhållandet mellan proletariat och kapitalistklassen som specifik och motsägelsefull aktivitet. Faran skulle ligga i att ge autonomi åt det kapitalistiska produktionssättets poler, proletariatet och kapitalet, och således hänföra dessa till två *strategier*.

För oss har objektivismen två orsakssammanhang.

¹¹ A.a., s. 93

Den ena är en epok av klasskampen som framställer revolutionen och kommunismen som proletarietets affirmation och därför utesluter det senare från motsättningens område i produktionssättet. För det andra drar proletarietet endast nytta av de ”ekonomiska” motsättningar som det inte är en term i.

En konstant i kapitalets reproduktion som vi kallar dess självförutsättning är just grunden för den ekonomiska realiteten: alla termer för samhällets reproduktion framträder åter som ”objektiverade” reproduktionsförhållanden från kapitalets sida vid slutet av varje cykel.

Resultatet av detta är att idén om och kritiken av objektivismen inte kan tjäna som ledsagare för en analys av problemet med att utveckla ”teorin”. Det avgörande brottet i ”teorin” skär igenom både objektivismen och de teorier som upptar dess kritik. Brottet och avgränsningslinjen i teorins utveckling finns mellan den klasskamp som frambringa kapitalets avskaffande som proletarietets affirmation och den klasskamp som frambringa proletarietets eget avskaffande i avskaffandet av kapitalet, det vill säga själva innehållet i övergången från formell till reell subsumtion och den senares historia. Om vi inte börjar på denna grund så får man intrycket att ”teorin” har en historia. I frånvaron av denna historiska kritik som förklarar varför revolutionen *vid en given tidpunkt* är deterministisk, ekonomistisk, objektivistisk, lider den interna kritik som artikeln har sådana problem med att göra sig av med att den endast anser objektivismen vara ett teoretiskt ”fel” eller ”avvikelse”, eller till och med som bestämd av ”objektiva” förhållanden.

”Som Pannekoek påpekade, är kapitalets verkliga förfall arbetarklassens självbefrielse.”¹² Det är slutsatsen av det affekterade kritiska sopandet under mattan som realiserar i texten, men här står man vid början av det grundläggande problemet: vilken är den motsättning mellan proletariet och kapital, såsom en epok av det kapitalistiska produktionssättet, som bär på produktionen av kommunism? Precis som artikeln väl framställer det så är det inte en fråga om att definiera ”den nivå av produktivkrafternas utveckling som är inkompatibel med de kapitalistiska produktionsförhållandena”, utan snarare om att historiskt definiera innehållet i och strukturen för en klassmotsättning. Det är sant att detta inte var ämnet för artikeln, men dess

¹² A.a., s. 98

läsning gav oss hopp om att det är ämnet för slutsatsen. Vi förblir en smula otillfredsställda då vi läser: ”Till och från når förhållandet mellan klassen och den kapitalistiska utvecklingen en punkt med ett möjligt brott. Revolutionärerna och klassen tar chansen; om flodvågen misslyckas att gå bortom kapitalet, så fortsätter kapitalet på en högre nivå”¹³.

Hela detta produktionssätts historia återstår att bli skriven som klassmotsättningens historia. Vi kan inte hålla fast vid den bild som presenteras i artikeln av en succession av revolutionära attacker som aldrig segrat hitintills, som alltid besegrats, och förstå besegrandet av dem som beroende antingen av externa (objektiva) förhållanden eller av kontrarevolutionens styrka, orelaterat till motsättningens historiska natur mellan proletariat och kapital, som avslöjar sig lika mycket i revolutionen som i kontrarevolutionen. Detta synsätt återvänder obevekligen till proletariatets revolutionära *essens*, som är densamma i varje attack. ”[E]tt organiskt förhållande mellan klasskampen och den kapitalistiska utvecklingen”¹⁴, som utgör själva grunden för hela artikeln, är inte ett ömsesidigt beroende förhållande mellan två element som definieras *a priori* i sig själva. Det är verkligen ett organiskt förhållande och som sådant en partikularisering av en konkret totalitet som endast existerar i dess parter och deras ömsesidiga krav. Motsättningen mellan proletariat och kapital *är* kapitalets utveckling.

¹³ A.a., s. 95, korr.

¹⁴ A.a., s. 95

Théorie communiste

URVAL UR

En kritik av ”kritiken av arbetet”¹

KRITIKEN av arbetet kan endast ha ett syfte och kan endast rättfärdiga sig själv om den konstruerar sitt objekt före det samhälleliga förhållandet, och på så sätt blir den rent spekulativ; omvänt om det är de historiskt bestämda samhälleliga förhållandena som den kritiserar så hamnar den i motsättning till sitt eget initiala moment för sin abstrakta formulering av objektet. Kritiken av arbetet skulle föredra arbetet som ett samhälleligt förhållande utanför alla samhälleliga förhållanden. Kritiken av arbetet är en återvändsgränd. För det första skapar den ett analysobjekt som är arbete i sig; för det andra vill den härleda de motsägelsefulla samhälleliga förhållanden i vilka människan utvecklas från analysen av denna verksamhet – som är en spekulativ abstraktion på det sätt det har presenterats. Detta antingen genom en motsägelsefull utveckling som finns inneboende i denna verksamhet, eller genom en oreducerbar egenskap hos alienationen som denna verksamhet till sin natur besitter. De specifika modulationerna för denna allmänna återvändsgränd hamnar tillsammans med all transformation av kritiken av det kapitalistiska samhället och av dess grundläggande samhälleliga förhållande, exploateringen, och blir en kritik av arbetet, en kritik av verksamheten.

Det ämne vi behandlar är därför en smula paradoxalt. Det handlar om

¹ Hela artikeln finns på franska i *Théorie communiste* nr 17, 2001, s. 93–108. Vårt urval är från s. 93–96. Samma urval publicerades som en del i polemiken mellan Aufheben och *Théorie communiste* i *Aufheben* nr 12, 2004. Red. anm.

att definiera arbetet för att säga att det inte är målet för en kritisk teori och detta har två orsaker: ”kritiken av arbetet” är en återvändsgränd; arbetets avskaffande sker inte via ”kritiken av arbetet” ... Vår hållning är emellertid nödvändig, ty om arbetet inte är målet för en teoretisk kritik och om denna kritik inte leder till någonting, så kan inte den teoretiska kritiken istället gå in i återvändsgränderna hos ideologierna om ”kritiken av arbetet”. Det är således som ett moment av kritiken av dessa ideologier som det är nödvändigt att kritisera arbetet som denna kritiks objekt och eftersom denna uppfattning om arbetet spelar en aktiv praktisk roll i formeringen av kamperna för de mest radikala strömningarna inom ”radikaldemokratismen”.

Begränsningen i all kritik av arbetet är att den placerar verksamheten som kritikens essens, när den måste förstås som samhällliga förhållanden. Genom detta refererar alltid kritiken till det feuerbachska begreppet ”alienerat arbete” som utvecklades i *De ekonomisk-filosofiska manuskripten* (EFM) från 1844. Grunden för begreppet ”alienerat arbete”, som baseras på en religionsmodell, är att det objekt som produceras av arbetaren framträder som objektiveringen av människans essens, som blivit främmande för henne. Vi kan endast använda begreppet ”alienerat arbete” om vi antar en mänsklig essens som ett artväsen som tappar bort sig och finner sig självt, som tappade bort sig självt endast för att återfinna sig självt igen. Som Marx säger i sitt eget korta förord till manuskripten finner han i Feuerbachs filosofi den positiva grunden för en fortsättning av kritiken av den politiska ekonomin för vilken han önskar finna den ”sanna motivering[en]”². Denna grundval är å ena sidan människans artväsen, å andra sidan utgör alienationen den religiösa alienationens paradigm. Begreppet alienerat arbete är byggt på denna grund:

Vi har studerat akten för den praktiska mänskliga verksamhetens, dvs. arbetsalienation från tvenne sidor. 1) Arbetarens förhållande till *arbetsprodukten*... 2) Arbetets förhållande till *produktionsakten* inom *arbetet*... Vi skall nu göra en tredje begreppsbestämning av det *alienerade arbetet*, som bygger på de båda

² Se *Skrifter i urval. Filosofiska skrifter*, Bo Cavefors bokförlag, Lund 1978, s. 148, korr. På tyska: *wahre Begründung*. TC skriver: ”*fondement en raison*” (på engelska: *basis in reason*). Red. anm.

tidigare anförda. – Här följer definitionen av ”artväsen” (TC) – Människan är en artvarelse, inte bara därigenom, att hon praktiskt och teoretiskt gör arten (sin egen såväl som andra föremåls) till sitt objekt, utan också därigenom ... att hon förhåller sig till sig själv som till ett *universellt* och alltså fritt väsen³.

Den politiska ekonomins kategorier, och först och främst privategendomen, kan därför härledas från det alienerade arbetet. Men dessa kategorier som ”uttrycker” det alienerade arbetet ”i sin realitet” är själva, som det samhälleliga förhållandets formuleringar, endast en manifestation för den människans självalienation som är den första principen, vilken ”i sanning” grundar den politiska ekonomins kategorier. Vår läsning av EFM determineras av kunskapen om hela Marx *oeuvre* i sådan grad att vi har svårt att läsa vad som faktiskt står: det alienerade arbetet är grunden och principen för alla förhållanden mellan individer så som de förekommer i samhället. Den grundläggande, huvudsakliga rörelsen är människans självalienation vad gäller henne själv, allt det andra följer av detta: arbetaren, det alienerade arbetet (som tjänar till att ”materialisera” Feuerbachs självalienation), privategendomen etc. Utgångspunkten är människans självalienation som artväsen; hennes naturs självrörelse, definierad som *genre*, som intern universalitet vilken länkar samman individerna som en naturlig process (vilket kom att kritiseras i den sjätte Feuerbachtesen). Detta får två konsekvenser: omöjligheten i att göra en verklighet av historien, och länkat till det, den teleologiska frågan *par excellence* som löper genom texten utan att Marx ger oss något svar: ”hur kommer *människan* till att *föryttra*, alienera sitt *arbete*? Hur grundas denna alienation i den mänskliga utvecklingens väsen? Vi har redan kommit lösningen mycket närmare genom att vi *omvandlat* frågan om *privategendomens ursprung* till en fråga om det *föryttrade arbetets* förhållande till mänsklighetens utvecklingsgång. När man talar om *privategendomen*, så tror man att man har att göra med någonting utanför människan. När man talar om arbetet så har man omedelbart att göra med människan själv. Denna nya fråga innefattar redan lösningen”⁴. Ett svar som måste vara så uppenbart att

³ A.a., s. 184f.

⁴ A.a., s. 190

Marx aldrig formulerar det då han ställer frågan.

Marx går bortom vad han kallar "Nationalekonomin" vilken "döljer alienationen i arbetets väsen genom att den icke betraktar det *omedelbara* förhållandet mellan *arbetaren* (arbetet) och produktionen"⁵. Det direkta förhållandet mellan arbetaren och produktionen som för honom är förlusten av hennes produkt, dess avrealisering blir "alienerat arbete", dvs. "arbetets essentiella förhållande". Alienationen skjuts in som arbetets essens, men som arbetets förhållande till den mänskliga essensen, eller bättre som den mänskliga essensens rörelse som arbete: "arbetet är människans tillblivelse i alienationen". "Lösningen" på "alienationens nödvändighet"⁶ finns i sista kapitlet i manuskriptet – att vi måste söka efter den i form av en "realistisk" förståelse av negationen av den hegelska negationen. Alienationens nödvändighet är skapandet av villkoren för dess undanröjande – vi befinner oss alltjämt på teleologins domäner – något Marx gör upp räkningen med på ett fortfarande ambivalent sätt i *Den tyska ideologin*. Kritiken av arbetet i EFM är endast en kritik av den mänskliga essensens självalienation. All kritik av arbetet fungerar på detta sätt, i det att den startar med subjektets alienation för att härleda den "samhälleliga inramningen" av denna alienation, även om de inte delar samma "teoretiska tillvägagångssätt" som EFM. Om du plockar ut den mänskliga essensen som *genre*, som denna abstrakta universalitet vilken finns inneboende i individen och kopplar samman dem så har du den sjätte Feuerbatchesen och du har tagit bort legitimiteten hos denna kritik av arbetet som grund för all kritik av de historiska formerna för specifika samhälleliga motsättningar.

Låt oss inte blanda samman "alienerat arbete" så som det fungerar i Parismanuskripten och arbetets alienation som vi finner i *Grunddragen* eller *Kapitalet*. I det första exemplet är det alienerade arbetet den mänskliga essensens självrörelse som artväsen; i det andra är det inte längre frågan om en mänsklig essens, utan om historiskt bestämda samhälleliga förhållanden i vilka arbetaren separeras delvis eller helt och hållet från hennes arbetes villkor, från hennes produkt och själva hennes verksamhet (småborgerlig pro-

⁵ A.a., s. 183. TC inleder meningen med: "the strange discourse of political economy". Övers. anm.

⁶ Under denna titel formulerar Marx de tidigare frågorna.

duktion, på grund av utbytet av produkter, och därmed produktionen av dem som varor, är på samma sätt alienation av arbetet).

Om vi inte längre söker efter alienationens orsak, och mer precist exploateringen, i arbetets själva verksamhet (ett sökande som inte kan gå bortom en negativ antropologi som blir en positiv antropologi) så är det inte att säga att kritiken av de samhälleliga förhållandena inte inbegriper en kritik av arbetet eller att vi anser att arbetet är en verksamhet som är evig. Vi har inte en *a priori*-definition av arbete. Vi kommer att lägga fram den här delvis som en kritik av ”kritiken av arbetet”, förstått som en gräns för klasskampen i allmänhet vilken manifesteras i arbetets reella subsumtion under kapitalet (i de arbetslösa och prekära arbetarnas kamper så framstod det både som dess mest radikala uttryck och som dess begränsning), och delvis som avskaffandet och överskridandet av det kapitalistiska produktionssättet. Det är först på basis av denna dubbla kritik som vi kan förstå vad som är arbete och vad som är dess avskaffande, utan att vi oundvikligen faller tillbaka i ett perspektiv där kapitalismens motsägelsefulla samhälleliga förhållanden, klasskampen, avskaffandet av det kapitalistiska systemet, framstår som successiva utvecklingsformer för *arbetets* realisation av sig självt. Vad som är viktigt för en förståelse av exploateringen, dess kritik och avskaffande, är att det är de samhälleliga förhållandena som gör den mänskliga verksamheten till arbete – vad som är viktigt är därför avskaffandet av detta samhälleliga förhållande (separerandet av gemenskapen) och inte avskaffandet av arbetet självt, ett ting som inte har någon inneboende dynamik i sig självt överhuvudtaget. Emellertid, för att inte vara alltför allvarlig med läsaren, betänker vi en liten ”definition”, istället för den provisoriska moralen (även om detta är emot våra principer). Med avskaffandet av det kapitalistiska produktionssättet och därför lönarbetet som är dess grundläggande samhälleliga förhållande framstår det som att produktionsförhållandena mellan individer inte längre är underordnade, förmedlade av, människans verksamhet som objektivt vara (förmedling mellan individuell och samhällelig verksamhet), som i och med det är förhållandets härskare och objekt. Arbete är mänsklig verksamhet som objektivt vara i separationen av den individuella och samhälleliga verksamheten och som i och med det blir dess samhälleliga värdes substans. Denna separation har inte sig själv som produkt (inte att lämna arbetet, inte heller generell verksamhet,

inte människans essens, inte artväsen osv.) med förbehåll för att vilja producera det som är "historia". ... Med avskaffandet av kapitalismen så är det människan själv, den fria utvecklingen av hennes individualitet, som blir målet, medlen, objektet för denna objektiva verksamhet.

Aufheben

Ett svar till Théorie communiste

Inledning

I nummer 11 publicerade vi en presentation av den franska gruppen Théorie communiste (TC) och deras kritik av Aufhebens förfallsartiklar¹. För att försöka göra det hela förståeligt skissade vi upp ultravänsterns betydelse² och utveckling i Frankrike. Som många andra har *Aufheben* både uppmärksammat inflytandet av och distanserat sig från ultravänstern. Generellt sett har dock *Aufheben* kritiserat den i förbigående. När vi har behandlat en särskild kamp har vi kanske tittat på vad vi ser som partibyggnas rigida och ideologiska synvinkel, men inte bara de partibyggnas tendenserna hos ultravänstern. Sådana måltavlor är kanske allt för lätta att positionera sig själv mot.

För TC har försöket att kritisera och gå bortom ultravänsterns teori varit ett centralt fokus. De har även kritiserat de mer teoretiskt dynamiska tendenser som har dykt upp (mest i Frankrike) och försökt att identifiera och ifrågasätta de teoretiska antaganden som ligger bakom deras ställningstaganden. De anglofona länderna har dock inte utvecklat någon distinkt ultravänsterteori. TC:s idéer överlappar här några intressanta utvecklingar inom akademisk

¹ På svenska i *riff-raff* nr 6. Red. anm.

² Attraktionen till och avsmaken för etiketten "ultravänstern" har varit ämnet för många *Aufheben*-fotnot. I den här artikeln använder vi "ultravänstern" på samma sätt som TC gör, deskriptivt och inte pejorativt, i en bred mening för att inkludera den historiska ultravänstern bland tysk-holländska och italienska vänsterkommunisterna och modernare grupper och individer som influerats av dem.

marxism, såsom *Open Marxism*³ och Moishe Postone.⁴ Det intressanta är att när det kommer till praktiska politiska slutsatser av sina verk närmar sig många av dessa akademiker, genom ett stort teoretiskt engagemang i Marx, ultravänsterns problematik och avfärdar vänsterismens traditionella former, som allmänt accepteras av deras kollegor.⁵

TC närmar sig frågan på ett annat sätt. De har istället stött på ultravänsterns svar, funnit dessa otillfredsställande och närmar sig så ett radikalt möte med de teoretiska marxiska abstraktionerna. Den här tidningens titel har alltid varit ett åläggande att föra teorin framåt, att gå bortom rådande teoretiska ståndpunkter; vi anser att TC försöker göra detta, ett försök som ska tas seriöst. Vidare är TC en inbjudan till oss att ”aufheben” våra egna ståndpunkter.

TC-läsaren finner ett förvillande antal specialiserade termer, varav några är egna, medan andra används på ett för dem specifikt sätt: programmatism, avfärdandet av proletarietets revolutionära essens, kapitalets självförutsättning, kapitalets och proletarietets ömsesidiga inblandning, kampcykler, den reella subsumtionens första och andra fas, omstrukturering och revolutionen som de omedelbara kampernas producerade överskridande – inte som den kvantitativa överväxten av dessa⁶. För dem som inte kan läsa franska förtätas problemen med TC:s obskyritet, som till och med många franska läsare har

³ Användningen av termen *Open Marxism* är ett försök att identifiera och utveckla en odogmatisk, kritisk och dialektisk tradition i marxismen. För exempel se *Open Marxism* vol. I, II och III (Pluto press), John Holloways *Change the world without taking power* (Pluto press) och även *Revolutionary writing* (Autonomedia), där den senare är en antologi av artiklar från tidningen *Common sense*.

⁴ Moishe Postones huvudtes är att den traditionella marxismens problem är att den har kritiserat kapitalismen från arbetets ståndpunkt, det vill säga en teori för proletarietets realisering, när det som faktiskt behövs – och Marx tillhandahåller – är en kritik av arbetet i kapitalismen, det vill säga en teori om proletarietets materiella avskaffande. Se *Time, labor and social domination* (Cambridge university press).

⁵ Ett bra exempel är den mest praktiskt orienterade Open Marxism-samlingen *What is to be done?* (Avebury) med texter av den rådkommunistiska veteranen Cajo Brendel bredvid akademikernas bidrag. Postone uttalar sig mindre om de politiska konsekvenserna av sina verk, men omfattas av några av dem som intresserar sig för situationisterna.

⁶ ”Transcrossover” eller överväxt är en term som Trotskij använde för att beskriva hur han trodde att den borgerliga revolutionen i Ryssland eller andra mindre utvecklade områden kunde växa in i den proletära revolutionen, en analys som inte har fötts ur erfarenhet. TC använder den även för att referera till den mer allmänna idén om att den vardagliga klasskampen: lönekamper, försvar av jobb etc. skulle kunna generaliseras till revolutionär kamp. Detta begrepp är för dem sammanbundet med programmatismen.

problem med, eftersom tillgängliga översättningar till engelska till stor del har karaktären av täta sammanfattningar av deras teoretiska ståndpunkter. Om man inte kan följa utvecklings- och analysprocessen som grundlägger dessa ståndpunkter kan de framstå som en serie tveksamma påståenden. Detta språkproblem förhindrar oss att djupt studera TC:s skrifter och är ett stort hinder. Däremot kommer vi förhoppningsvis att klargöra de frågor som ligger på bordet, genom att försöka få rätsida på det material vi har tillgång till – delvis genom att referera till en gemensam källa hos Marx.

Det som följer är således en del i vår oavslutade process för att försöka diskutera med och förstå TC – en sorts öppen autodidaktik.

Mea Culpa?

De väsentliga poängerna i TC:s kritik av förfallsartiklarna kan summeras såhär: genom en avsaknad av det korrekta ramverket, det vill säga ”uppfattningen om definitionen av motsättningen mellan proletariat och kapital som deras ömsesidiga inblandning”⁷, misslyckas artiklarna med att undfly en separation av kapitalism och klasskamp; kommunism och revolution historiseras inte, utan ses som om den framträder från en invariant revolutionär essens hos proletariatet – dess affirmation snarare än dess negation. Detta visar sig i vår användning av alienationsbegreppet, snarare än exploateringsbegreppet, vilket leder till en formell behandling av den ryska revolutionen; ett inadekvat försök till kristeori; en ofullständig kritik av autonomistisk marxism; och en falsk dikotomi mellan stat och kapital. Sammanfattningsvis undflyr vi inte problematiken med objektivism och subjektivism.

Om TC anser att vi har rätt när vi identifierar ”objektivism” som den grundläggande teoretiska punkten bakom de frågor vi behandlar, anser de att vi felaktigt förstår detta som ett ahistoriskt fel, snarare än som de gör, något historiskt, som nödvändigtvis producerats av en fas i klasskampen. Vi börjar med att erkänna att mycket av TC:s kritik träffar rätt. När vi ser tillbaka på förfallsartiklarna, är vi allt för medvetna om deras svagheter. Om vi skulle skriva en artikel i ämnet nu, skulle vi producera något annat. Således kan vi acceptera TC:s grundläggande domslut att artiklarna misslyckas med att

⁷ Théorie communiste, ”Om Aufhebens förfallstrilogi”, *riff-raff* nr 8, s. 88. Red. anm.

verkligen göra det genombrott som de önskade, trots att de behandlar viktiga frågor.

Längre fram kommer vi att behandla några specifika delar av kritiken av artiklarna, men det viktigaste är sättet som TC identifierar svagheterna i artikeln utifrån deras egna teoretiska perspektiv, som ser ut som om det greppar frågorna på ett mer koherent sätt. Men exakt vad är detta teoretiska perspektiv? Nedan kommer vi kortfattat att behandla delar av den bredare betydelsen hos TC:s arbete och framförallt deras kritik av ultravänsterns problematik. Sedan kommer vi att ta upp två punkter där vi är oense med TC. En av dessa är deras uppenbara avståndstagande från alienationen till förmån för exploateringen. Vi kommer visa att alienation är nyckeln till hela Marx kritik av den politiska ekonomin (KPE) och förutsätts i just de begrepp som TC använder. För det andra kommer vi att ställa några frågor angående deras periodisering av kapitalismen, vilken vi tycker är problematisk. Efter det kommer vi återvända till några specifika poänger som de framförde i sin kritik av förfallsartiklarna.

En ambitiös teori

TC har nyligen producerat en bok som summerar deras teoretiska ställningstaganden och utveckling – *Kritisk grund för en teori om revolutionen. Bortom proletariats affirmation*.⁸ Med sina 722 sidor och med endast en volym utgiven i en serie om fyra volymer om kommunismens teori, visar TC sin ambition med projektet med följande plan för de fyra volymerna: Volym ett (den redan publicerade): *Kritisk grund för en teori om revolutionen. Bortom proletariats affirmation*. Volym två: Motsättningen mellan proletariat och kapital. Form och innehåll i motsättningen. Volym tre: Kapitalets omstrukturering; kapitalets formering och historiska betydelse; kriser – omstruktureringar; nuvarande förhållanden mellan klasserna. Volym fyra: Ny kampcykel – revolution – kommunism – *olé!*⁹

⁸ Roland Simon, *Fondements critiques d'une théorie de la révolution – au-delà de l'affirmation du proletariat*. Boken går att beställa från Editions Senonevero <<http://senonevero.ouvaton.org/>>.

⁹ För TC "nådde aldrig [den italienska vänstern] fram till denna produktiva brytpunkt med nya frågor och överskridanden" som den tysk-holländska vänstern gjorde. De erkänner den italienska vänstern för deras kritik av självförvaltning och accepterar, som Camatte

För dem av oss som endast kan engelska är däremot TC:s mest omfattande uttalande angående sina ställningstaganden förmodligen texten från TC nr 14¹⁰, som är en mer detaljerad introduktion till deras idéer än den vi publicerade i senaste *Aufheben*. Den fokuserar på den tysk-holländska vänsterns historiska betydelse, då den är skriven för en grupp ”unga lyonesare” som ”teoretiskt reflekterar kring vänstern i Tyskland och Italien”. Till skillnad från dem som försöker hitta en röd tråd av historiska efterträdare för sin egen revolutionära autenticitet, säger TC: ”Om vi placerar oss själva i ’arvet’ från den tysk-holländska vänstern är det emellertid nödvändigt att förklara vad vi ser som dynamiken i detta arv. Att placera sig i detta ’arv’ innebär inte att man återupprepar den ena eller andra invarianta ståndpunkten hos KAPD eller AAUD, eller hos teoretiker som Gorter, Pannekoek eller Rühle. Det betyder inte heller att man endast tar det bästa från en uppsättning ståndpunkter. Det som betyder något är det teoretiska systemet, problematiken.”¹¹ För TC är den tysk-holländska vänsterns problematik, som den tyska revolutionens främsta led, kampen mot ”integration[en] av arbetarklassens reproduktion i kapitalets egen cykel”; och revolutionen som den praktiska kritiken av de förmedlande former – ”fackförening, massparti, enhetsfront, parlamentarism” – som hade utvecklat arbetarklassmakt inom kapitalet, men som nu sågs som ett fastlåsende av klassen till kapitalet. I klassens namn attackerade ultravänstern alla existerande klassorganisationer och kallade arbetarna till ett brott. För TC kan detta ställningstagande (särskilt efter den tyska revolutionens misslyckande) summeras som kritik av klassens existens i namn av den revolutionära varelsen eller klassens essens.

argumenterar för i sin samling *Bordiga et la passion du communisme*, att det kan finnas en viss ”hemlig” diskurs hos Bordiga, i motsats till den officiella diskursen hos den italienska vänstern. För TC ”förblev” däremot den italienska vänstern ”fast i en kritik av förmedlingar utifrån ett formellt perspektiv och inte såsom varandes förmedlingar. De förstod endast dessa förmedlingars former såsom former och kritiserade dem som sådana (massparti, enhetsfront, antifascism). De eftersträvade förmedlingarna för klassens affirmation eller dess maktstegring inom det kapitalistiska produktionssättet (parti, fackföreningar, övergångsperiod, arbetarstat), men utan själva framträdelsen för klassens existens som klass inom detta produktionssätt (se debatterna i *Bilan* om syndikalismen och proletariatets själva existens).”

¹⁰ Théorie communiste, ”Théorie communiste. En introduktion för några unga lyonesare”, *riff-raff* nr 8, s. 60–84

¹¹ A.a., s. 61. Red. anm.

TC:s brutala ärlighet är att erkänna detta: ”När den reella subsumtionen fördjupades – och detta var den verkliga kontrarevolutionen i förhållande till 1920-talets början – framstod det allt mer som om förmedlingarna av klassens existens i det kapitalistiska produktionssättet långt ifrån var utanför klassens ’vara’, som måste affirmera sig själv gentemot förmedlingarna, utan inte var något annat än denna rörelses nödvändiga förutsättning av samhällets andra pol – kapitalet. Ultravänstern anlände å ena sidan vid en kritik av varje förhållande mellan klassens *existens* inom det kapitalistiska produktionssättet och kommunismen, å andra sidan vid affirmationen av att fullt likställa kommunismen med klassens *vara*.”¹²

Det vill säga att ultravänsterns ställningstagande är en motsägelse: ju mer den förkastade och förnekade alla former för den icke-revolutionära klass-existensen, desto svårare blev det att hitta och hålla fast vid klassens revolutionära vara. En central idé hos TC är att hela arbetarrörelsen karakteriseras av programmatism, både i det de kallar den formella underordningens fas i kapitalet – från början av 1800-talet fram till första världskriget – och i det de kallar den första fasen av reell subsumtion – vilken varar fram till 1970-talet. För TC var innehållet i och målet hos klasskampen under denna period: ”klassens maktstegring inom det kapitalistiska produktionssättet som sitt omedelbara innehåll och mål och även dess affirmation som det produktiva arbetets klass, genom ett maktövertagande och iscensättandet av en övergångsperiod...”¹³ Trots deras skillnader uttrycker de formella programmen hos socialistiska, anarkistiska och kommunistiska organisationer samma grundläggande innehåll: klassen affirmerar sig själv som samhällets positiva pol, vilken bär fröna till det nya samhället (socialistiskt, anarkistiskt eller kommunistiskt). Det är grundläggande för TC:s historiska perspektiv att det inte finns någon tunn röd tråd av verkliga socialister eller kommunister, som på något sätt förlorade mot ”statskapitalistiska” vänsterister på grund av slumpartade orsaker. Varje politisk tendens i arbetarrörelsen, till och med ultravänstern, var fortfarande ett uttryck för programmatism eftersom det var så motsättningen arbete–kapital manifesterade sig under denna period.

¹² A.a., s. 68. Red. anm.

¹³ Théorie communiste, ”Bakgrund och perspektiv”, *riff-raff* nr 8, s. 56. Red. anm.

Ultravänstern och den socialdemokratiska vänstern (från vilken den kom) uttryckte försöket att hålla fast vid uppfattningen om en autonom affirmation av klassen mot klassmaktens blotta utveckling inom kapitalet, vilket resten av arbetarrörelsen stod för. För TC var ett sådant ställningstagande dock dömt att misslyckas.

För TC ligger den kontrarevolutionära rollen hos bolsjevikerna i Ryssland och socialdemokraterna i Tyskland i faktumet att ”proletariatets autonoma affirmation trotsade vad det var i kapitalet, vad det hade blivit; som en klass i det kapitalistiska produktionssättet trotsade den sin egen klassmakt. *Revolutionen som klassens affirmation trotsar sin egen verkliga negation* (kontrarevolutionen är internt kopplad till den) *genom det som är dess raison d'être*. ... Proletariatet kan sålunda, från första världskriget och framåt, föreslå sig självt till posten som kapitalets ledning och kan därmed bli kontrarevolutionens akuta form.”¹⁴. Det går inte att undertrycka ekonomin genom att arbetet gör sig gällande autonomt, så arbetet ställs inför uppgiften att styra den.

Emellertid, medan vänstern (inklusive de flesta anarkister, vilket visade sig i Spanien) oproblematiskt fortsatte affirmera arbetarklassen visar TC att ultravänstern ”*föreslår* oss: ’revolutionen och kommunismen är inte affirmationen av klassen så som den är i det kapitalistiska produktionssättet’. Den lyckades emellertid inte själv att tänja på konsekvenserna av detta till det som ansågs vara proletariatets revolutionära natur, det som alltid framställs som allestädes separerat från dess ’existens’. (Ultravänstern laborerade med den dualitet som skulle ta form: proletariat/arbetarklass.)”¹⁵ Vi kanske kan säga att de talar till proletariatet eftersom arbetarklassen gör dem besvikna.

TC:s väg ut ur denna problematik är att historisera kommunismen, när de förkastar denna romantiska uppfattning om proletariatets revolutionära essens. TC förkastar uppfattningen om en invariant kommunism som uppstod som möjlighet 1917, för att sedan förmörkas av kontrarevolutionen, för att sedan återuppstå 1968, för att återigen förmörkas av kontrarevolutionen för att återuppstå igen och de förebrår våra artiklar för att hålla fast vid

¹⁴ Théorie communiste, ”Théorie communiste. En introduktion för några unga lyonesare”, *riff-raff* nr 8, s. 63. Red. anm.

¹⁵ A.a., s. 68. Red. anm.

denna uppfattning. För TC finns inga eviga kommunistiska sanningar. Det som uppkom 1917–1923 var en specifik historisk revolution och en kommunism som kännetecknades av idén om arbetets frigörelse och proletariatets affirmation. Det var således också en omöjlig kommunism. Genom denna analys kommer TC bort från den vanliga (icke-)förklaringen till varför verkligt revolutionära kommunistiska idéer och praktiker inte vann – kontrarevolutionens vikt – genom att fråga varför revolutionen och kontrarevolutionen antog de former som de gjorde. TC vägrar en förklaring som baseras på en extern kraft eller externa förhållanden som slog tillbaka proletariatet: revolutionens natur bar med sig kontrarevolutionen. Ultravänstern drev förståelsen av kommunismen så långt det gick inom en kampcykel vilken inte kunde undfly affirmationen av proletariatet som perspektiv.

TC – nederlagets och den kommande revolutionens teori

Genom att tydligt särskilja sig från varje ”revolutionär tanke” som uppkom i den senaste kampvågen antar inte TC uppfattningen att om 1917 var begränsat av arbetets affirmation, så hade massarbetarens kamper helt undflytt detta 1968–1973. Om både traditionella vänsterister och ultravänsterister har sett allting genom 1917 års prisma, så har perioden kring 1968–1977 antagit betydelsen som ”historiens vändpunkt där historien vägrade vända” för vissa moderna ”revolutionära” tendenser och inte 1917–1923.

Till skillnad från en stor del av ultravänstern, som tyckte sig se att 1968 uppvisade en helt ny och verkligt kommunistisk kamp, så är det centralt för TC att kamperna 1968–1977 inte var en ny cykel utan slutet på den gamla. Trots alla de moderna egenskaperna arbetsvägran, kritik av vardagslivet etc. så ser TC det som programmatismens sista andetag. TC ser detta också i den mest avancerade teoretiska produkten från denna period: idén om proletariatets självnegation, uttryckt tydligast av situationisterna. TC omfamnade själva idén under det tidiga sjuttioalet och för dem är det en paradox att föreslå att proletariatet utifrån sig självt ska dra fram en gömd essens, vars innehåll är att förstöra sig själv, men som inte flyr klasskampens begränsningar. Viktigast för TC är dock att kapitalets svar på detta innebär att programmatismens period är slut.

TC är en politisk och teoretisk produkt av kampvågen runt 1968 som fick många på båda sidor av barrikaderna att tro att revolutionen hängde i luften i de avancerade kapitalistiska länderna. När denna utsikt försvann var det förståeligt att många på vår sida inte ville se nederlagets djup. En av de saker som utmärker TC:s analys är att de tidigt började inse grundligheten i det nederlag som ägde rum. En nyckelfråga i deras analys var att omstruktureringen måste förstås som en fundamental förändring av de sociala relationerna. Omstruktureringen var för TC överskridandet av alla hinder som arbetarklassidentiteten innebar för reproduktionen av kapitalet. För TC är denna förändring tillräckligt radikal för att kunna identifiera ett nytt stadium för kapitalismen: ”den reella subsumtionens andra fas”.

Vi är inte övertygade om basen för TC:s periodisering, men deras introduktion av en ny fas vid denna tid har fördelen att den erkänner grundligheten i förändringen som skedde under 1970-talet, en förändring som många andra var motvilliga att hantera, då de bara såg kris- och åtstramningsåtgärderna. När de säger att det var ett nederlag för arbetaridentiteten, innebär detta en grundlig förändring av den sociala sfären. För det mesta har förkämparna för denna förändring stått på bourgeoisins sida – man kan se på postmodernisterna, på dem som annonserar ”arbetarklassens död” osv. – och den ”revolutionära” reaktionen har varit att förneka eller förminska det som händer. Ett sådant förnekande innebär dock ofta ett undertryckande av tvivlet, vilket återvänder i form av underliggande pessimism och depression. Jämfört med den tidigare perioden, där kampen uppkom, har hela terrängen förändrats drastiskt, bastionerna för arbetarklassmilitans och känslan av arbetarklassgemenskap har besegrats. TC kan ha varit en av de få grupper som från ett tidigt skede såg vad som hände och trots att de inte förminskar vidden av nederlaget antar de ett överraskande positivt perspektiv. Snarare än att fokusera på den subjektiva känslan av nederlag som många ”revolutionärer” akut kände när de såg bättre tider och som dömer alla färska kamper utifrån 1968 och den senaste vågen, ställer de en mer objektiv fråga: vad besegrades i detta nederlag? Svaret är arbetaridentiteten.

Vänsterister och ultravänsterister tenderar att endast se det negativa i arbetaridentitetens förfall, som bevisligen har skådats sedan 1970-talet, och det är därför de är böjda att förneka den. För TC var arbetaridentiteten å

andra sidan både ett försvar mot kapitalets värsta effekter och på samma gång en grund för kapitalistisk reproduktion. Utan att förneka nederlaget ser således TC att kapitalet har förberett grunden till en ny kampcykel, genom att omstrukturera sig för att beseгра cykeln baserad på arbetaridentiteten, där (och här kommer TC:s optimism) ”produktionen av mervärde och reproduktionen av produktionsvillkoren sammanstrålar ... [t]ill den grad och på så sätt *att motsättningen mellan klasserna därefter situeras på nivån av reproduktionen av dem som klasser*. Det är motsättningens situering på denna nivå som karakteriserar den nya kampcykeln och detta innebär: att all arbetarklassidentitet försvinner; att proletariats existens som klass är identisk med dess motsättning till kapitalet; att proletariats existens inte bär på något samhälleligt omorganiseringsprojekt som grundas på dess natur.”¹⁶

Enligt TC kommer inte revolutionen när arbetarklassen återigen affirmerar sin identitet, utan när ”produktionen av en klasstillhörighet i kapitalet [innebär] en yttre begränsning”¹⁷.

Det verkar uppenbart för oss att det finns fördelar med TC:s argument, särskilt den brutala identifikationen av motsägelsen i hjärtat hos ultravänsterns problematik. Det är också självklart viktigt att det TC säger definitivt inte handlar om ett litet politiskt område och dess teori, utan om utvecklingen av kapitalismen och klasskampen som teorin är ett uttryck för. Genom att peka ut hur de ”kommunistiska” (ultravänsteristiska) idéerna är otillräckliga för TC bort oss från det självbelättna synsättet att dessa dyker upp när klasskampen eskalerar.

Medan vi kan acceptera att ett erkännande av grundligheten i förändringen kanske kan vara bra, har vi dock samtidigt flera frågor och tveksamheter kring detta erkännande. Missar de inte, när de inte sörjer arbetaridentitetens förfall, att proletariats existens kanske måste erkänna sig självt och sin situation för att avskaffa sig självt? Kan klasskampen reduceras till sin (själv-)representation eller finns det kanske ett icke-identiskt moment i existerande arbetarkamp, eller som Holloway säger: ”gemenskap i kampen för att inte vara arbetarklass.”¹⁸ När de karakteriserar den nuvarande perioden skulle vi vilja förstå

¹⁶ A.a., s. 77. Red. anm.

¹⁷ A.a., s. 78. Red. anm.

¹⁸ *Change the world without taking power*, s. 144, red övers.

mycket mer av detaljerna och särskilt deras konkreta analys av kamper. När TC till exempel säger att ”omstruktureringen [har] avskaffat all specificitet, alla garantier, ’välfärden’, den ’fordistiska kompromissen’...”¹⁹ så undrar vi om de inte faller in i faran hos abstrakt teori att reifiera tendenser till uppkomna verkligheter. De beskriver korrekt den allmänna riktningen, men återstår det inte en viss nivå av värn, framförallt i vissa sektorer och främst i de avancerade kapitalistiska länderna? Ironiskt nog, med tanke på att TC är en fransk grupp, verkar det som om de förändringar TC diskuterar har avancerat mest i det angloamerikanska området. Säkerligen har omstruktureringarna varit mindre framgångsrika i Europa och om de måste gå längre för att motsättningen ska placeras på nivån av klassernas reproduktion, hur långt är då tillräckligt långt?

En annan fråga är att vi har sett att definitionerna av de nya kampformernas karaktär är väldigt abstrakt i texterna. Kanske är en av de viktigaste frågorna denna: vad är det som konkret och positivt definierar denna nya cykel? Är det vad de kallar radikaldemokratism, ett perspektiv där ”man endast finner främjande av demokrati, av medborgarskap och apologin för alternativet. Dessa praktiker och teorier har ingen annan horisont än kapitalismens.”²⁰ Eller är det något mer radikalt på gång, vilket de antyder på annan plats? Vi vet till exempel att TC gör en stor grej av de arbetslösas rörelse i Frankrike 1998, medan andra rapporter från denna kamp var mindre imponerade.²¹

Nu återvänder vi dock till kritiken av förfallsartiklarna och dess poänger. Som TC ser det är den teoretiska nyckelfrågan, som ligger till grund för deras mer specifika kritik, våra texters avsaknad av begreppen kapitalets självförutsättning och kapitalets och proletariatets ömsesidiga inblandning. Denna avsaknad menar de symboliseras av att vi föredrar alienationsbegreppet framför exploateringsbegreppet. Mot detta använder

¹⁹ Théorie communiste, ”Bakgrund och perspektiv”, *riff-raff* nr 8, s. 58. Red. anm.

²⁰ Théorie communiste, *Ligne éditoriale*, red övers.

²¹ Se *Stop the clock!* <www.geocities.com/aufheben2/stc_intro.html>. (På svenska finns från denna samling ”Att reformera välfärdsstaten för att rädda kapitalismen”, *riff-raff* nr 7, 2005, s. 15, och ”35-timmarsveckan – lägre inkomster och mer arbete”, *Folkmakt* nr 25, 2000, s. 6.)

TC argumentet, som oundvikligen låter althusserianskt²², att frågan är ”att bestämma exploateringsbegreppet, framför vilket *Aufheben* tycks föredra alienationsbegreppet, som upprätthåller en exterioritet mellan ett *alienerat subjekt* och dess *essens* utanför sig självt.”²³ Medan vi kan acceptera att ett problem med artikeln kan vara att den inte är tillräckligt informerad om begreppet ömsesidig inblandning, kan det för oss inte bero på vår användning av alienationsbegreppet. Som vi ser det är det snarare i beaktande av alienationen som artikeln kommer närmast de begrepp som TC håller så högt, exempelvis ömsesidig inblandning! Vi är säkra på att TC är medvetna om att ett alienationsbegrepp är centralt för Marx förståelse av kapitalismen, genom hela hans verk. I *Grunddragen*:

Det är uppenbart, att arbetaren inte kan bli *rikare* genom denna utbytesakt i vilken han ger bort den *skapande kraften* i sin arbetsförmåga, liksom Esau gav bort sin förstfödlorätt för en skål linssoppa. Tvärtom måste han, som vi skall se, utarma sig därigenom att hans arbetes skapande kraft etableras mot honom som kapitalets kraft, som en *främmande makt*. Han *avyttrar* arbetet som rikedomens produktivkraft; kapitalet tillägnar sig det som sådant. Att arbetet skils från ägandet av arbetsprodukten, alltså från rikedomen, bestäms därför genom själva denna bytesakt. Det som framstår som paradoxalt *resultat* ligger redan i själva förutsättningen. ... För arbetaren *blir* alltså hans arbetsproduktivitet en *främmande makt*. Detsamma gäller hans arbete överhuvudtaget, såvida det inte gäller *förmåga* utan rörelse, *verkligt* arbete. Omvänt förökas kapitalet genom att *tillägna sig främmande arbete*. ... [K]apitalet [är] självt väsentligen denna *överflyttning*, denna *överföring*, och att lönearbetet å sin sida också är denna *omvandling*, och att denna omvandling är den nödvändiga processen varigenom arbetets egna krafter bestäms som för arbetaren *främmande krafter*.²⁴

²² Louis Althusser var filosof och medlem i det franska kommunistpartiet. Hans idéer fick stort inflytande under 1960- och 1970-talen. För honom var alienation ett idealistiskt eller antropologiskt begrepp hos den ”omogne” Marx i *Parismanuskripten*, som senare ersattes av ”vetenskapliga” begrepp som produktionsätt och exploatering i dennes mogna verk.

²³ Théorie communiste, ”Om Aufhebens förfallstrilogi”, *riff-raff* nr 8, s. 88. Red. anm.

²⁴ Karl Marx, *Grunddragen i kritiken av den politiska ekonomin. Urval och översättning av Sven-Eric Liedman, Zenit / Rabén & Sjögren, Stockholm 1971, s. 103f.*

Eller i manuskripten från 1861–1863:

Arbetet framträder således som aktivt i productionsprocessen på så sätt att dess förverkligande i objektiva villkor på samma gång stöter bort sig som främmande realitet och därför sätter sig självt som substanslös, blott nöd- torftig arbetsförmåga gentemot denna sin alienation [*entfremdung*], inte sin utan någon annan tillhörande realitet; att det inte sätter sin egen verklighet som vara-för-sig utan blott som vara-för-annat och därför även som blott annatvara eller ett annats vara emot sig självt.²⁵

För oss måste alienation förstås som den ontologiska inversionen av subjekt och objekt i hjärtat av det kapitalistiska samhället. Inom de kapitalistiska samhälleliga förhållandena, för att citera Backhaus, ”motsätter sig inte subjekt och objekt varandra statiskt, utan är snarare uppfångade i en ’pågående process’ av inversionen av subjektivitet till objektivitet, och vice versa, en process som allmänt representerar ’samhällets mest generella existensform’.”²⁶

En viktig poäng är att denna inversion inte är en envägsprocess, som endast skulle kräva en enkel omvändning för att rättas till. Arbetets subjektivitet är lika mycket en produkt av kapitalistisk objektivitet, som kapitalismens objektivitet är en produkt av subjektivitet. De konstituerar varandra. För oss är det just alienationen – inversionens dynamik – som lägger grunden för de begrepp som TC gillar – kapitalets självförutsättning²⁷, ömsesidig inblandning, kapitalets subsumtion av arbetet och till och med exploatering. Kapitalets reella subsumtion av arbetet refererar till exempel till hur kapitalet tar över arbetsprocessen. Först är denna underordning formell, på så sätt att

²⁵ Karl Marx, ”Zur Kritik der politischen Ökonomie (Manuskript 1861–1863)”, i *Marx–Engels-Gesamtausgabe (MEGA). Zweite Abteilung: Das Kapital und Vorarbeiten*, band 3, text, del 6, Berlin 1982, s. 2239

²⁶ Han fortsätter: ”Det finns väsentligen inget gåtfullt i denna tanke, det är bara konkretiseringen av den beundransvärt tydliga marxiska tesen att ’omständigheter gör män lika mycket som män gör omständigheter’, och Kofler visar att det är rätt självklart att ’omständighetsbegreppet’ endast verkligen begrips genom begreppet ’produktionsförhållanden’.” Backhaus citerar Kofler i ”Between philosophy and science” i *Open Marxism* vol. 1, s. 60.

²⁷ Denna term som Marx använder i *Grunddragen i kritiken av den politiska ekonomin* (s. 131–141) står nära idén om kapitalets reproduktion – hur den lyckas reproducera sina förutsättningar ur den egna processen.

den tar över arbetsprocessen som den är, det vill säga som den har utvecklats av tidigare produktionsätt. Denna formella subsumtion lämnar plats åt reell subsumtion när kapitalet är kapabelt att transformera och revolutionera arbetsprocessen och därigenom skapa ett specifikt kapitalistiskt produktionsätt, en form som inte tidigare existerat.²⁸ All subsumtion är en inversion, en inversion av subjekt och objekt, summerad i uppfattningen att ”kapitalet använder arbetet”²⁹.

Redan med den formella subsumtionen tillägnar sig kapitalet hela arbetsorganisationen, samverkansfördelarna och arbetsdelningen som sedan existerar inom det, men det som pågår är relativt transparent i detta tidiga stadium. Med den reella subsumtionen mystifieras processen ty ”[t]ill den grad har förvandlingen av arbetets samhälliga produktivkrafter till materiella egenskaper hos kapitalet blivit inrotad i föreställningen, att maskineriets fördelar, fördelarna med vetenskapens användning, med uppfinningar osv. tänkes i denna sin *alienerade* form som den *nödvändiga* formen, och därför är allt detta i föreställningen *egenskaper hos kapitalet*”³⁰.

I formen av människors separation från varandra och sin värld och i meningen av kapitalets subsumtion av arbetet, vilket är detsamma som ”transformation”, ”transubstansition”, ”transposition”, ”förflyttning” av

²⁸ ”[A]rbetets formella underordnande under kapitalet ... underordnar [kapitalet] en *given, förhållandenvarande arbetsprocess*, alltså ex-vis ... arbetet hos den jordbruksform som motsvarar de små självständiga bondejordbruken. ... Detta bildar alltså en väldig kontrast till det *specifikt kapitalistiska produktionsättet* (arbete i stor skala etc.) som utvecklar sig under den kapitalistiska produktionens fortsatta gång och som samtidigt med de olika produktionsagenternas förhållanden *revolutionerar* arten av detta arbete och det reala sättet i hela arbetsprocessen.” Karl Marx, ”Den omedelbara produktionsprocessens resultat”, i *Skrifter i urval. Ekonomiska skrifter*, Bo Cavefors bokförlag, Staffanstorps 1975, s. 616f.

²⁹ Vad den här frasen, som är vanlig i vardagligt medvetande, innebär är: ”att inte arbetaren använder arbetsbetingelserna utan arbetsbetingelserna arbetaren.” Och Marx fortsätter: ”Just därigenom blir de senare *capital* och varuinnehavaren, som äger dem, *capitalist* gentemot arbetaren. I den verkliga arbetsprocessen upphör naturligtvis detta självständiggörande, men den totala arbetsprocessen är capitalets process, upptas i den. Sätillvida *arbetaren* uppträder som arbete i denna, är han själv ett moment av capitalet.” (Karl Marx, ”Zur Kritik der politischen Ökonomie (Manuskript 1861–1863)”, i *Marx–Engels–Gesamtausgabe (MEGA). Zweite Abteilung: Das Kapital und Vorarbeiten*, band 3, text, del 6, Berlin 1982, s. 2014)

³⁰ Karl Marx, ”Den omedelbara produktionsprocessens resultat”, i *Skrifter i urval. Ekonomiska skrifter*, Bo Cavefors bokförlag, Staffanstorps 1975, s. 648

arbete till kapital, är alienation kapitalbegreppets centrum. Att det förekommer ett utbyte mellan dött arbete och levande arbete, där den tidigare är förhärskande, beror endast på kapitalets självförutsättning, som innebär att samhällsligt arbete har placerats och producerats av en tidigare och pågående process av separation i den motsägelsefulla och antagonistiska formen av kapital och lönearbete. Själva karaktären hos de objektiva ting och känslan av att subjektiviteten är separerad från ting är också producerad av kapitalistiska samhällsförhållanden. De sociala relationerna mellan människor uttrycks som en rörelse av fristående ting, medan individen produceras som en borgerlig, atomiserad individ. Kapital är således inte enbart objektiverat arbete. Både objektiverat arbete och subjektivt arbete utan objektivitet är samhällsligt skapade former till vilka den sociala individuella enheten delas och kapital är värde som rör sig mellan dem, men alltid just som kapital. Kapitalet separerar mänskliga varelser, kontrollerar sedan deras samröre och underordnar detta samröre dess syfte. Arbete är kapital, eftersom i formen av alienerat, abstrakt arbete är det kapitalets substans. Således är förhållandet mellan lönearbete och kapital inte en extern motsättning, utan en intern relation och medan kapital framstår som den tingliga sidan av förhållandet, är sådana ting endast kapital genom deras relation till motsatsen och således är denna motsats, det vill säga lönearbete, i verklig mening kapitalets mest grundläggande form.

Således är just de begrepp som TC tycker om i den mogna kritiken av den politiska ekonomin baserade på alienation. Både självförutsättningen och resultatet av kapitalistisk produktion är separationen av arbetare och produktionsmedel, det vill säga av subjektivt levande arbete och objektiverat dött arbete. Denna separation är ett alienationstillstånd och detta upprätthålls av en aktiv alienationsprocess. Denna alienationsprocess har två huvudfaser: saluförandet³¹ av arbetskraft och kapitalets användning av denna arbetskraft. Dessa två faser står i ett inbördes förhållande till varandra. Genom saluförandet har arbetaren överfört bruksvärdet av sin arbetskraft till kapitalet – redan från arbetsprocessens början är arbetet inkorporerat i kapitalet. Trots

³¹ Man bör komma ihåg att termen alienation har sitt ursprung i beskrivningen av vad som händer när något säljs.

att separationen övervinns i en temporär enhet i den egentliga produktionsprocessen, eftersom arbetet tillhör – subsumeras av – kapitalet från början, är således enheten kapitalets enhet och separationen finns där omedelbart när processen slutar igen, när det som behövs för reproduktion återigen existerar som en till kapitalet hörande objektivitet. Kapitalets självförutsättning är således förutsättningen för sitt andra i arbetet: självproducerande alienation. Det verkar för oss som en klar möjlighet att TC kommer att hålla med om det mesta som skrivits ovan. TC sa trots allt att "[d]essa ord skulle lika väl ha kunnat vara våra egna."³²: "För oss [Aufheben] är inte marknaden eller värde-lagen kapitalets essens; essensen är snarare *värdets självexpansion*: det vill säga alienerat arbete."³³ Att acceptera att värde är lika med alienerat arbete, att alienerat, abstrakt arbete är värdets substans är för oss nyckeln till en god läsning av Marx och TC verkar hålla med om detta på åtminstone en nivå. TC accepterar och använder termen alienation, men den logiska grunden för deras kritik av oss kan hittas i en av deras artiklar: "Låt oss inte blanda samman 'alienerat arbete' så som det fungerar i *Parismanuskripten* och arbetets alienation som vi finner i *Grunddragen* eller *Kapitalet*. I det första exemplet är det alienerade arbetet den mänskliga essensens självrörelse som artväsen; i det andra är det inte längre frågan om en mänsklig essens, utan om historiskt bestämda samhällsliga förhållanden i vilka arbetaren separeras delvis eller helt och hållet från hennes arbetes villkor, från hennes produkt och själva hennes verksamhet[.]"³⁴

TC:s reaktion mot delar av vår användning av termen alienation baseras på att de – helt korrekt – i artiklarna finner några formuleringar från *Parismanuskripten* istället för från *Grunddragen* eller *Kapitalet*. Något som skiljer oss från TC är således väldigt olika värderingar av *Parismanuskripten*. TC indikerar att de inte tycker om texten, vi ser där istället kärnan i Marx kritik av den politiska ekonomin (KPE) – trots att vi accepterar dess begränsningar. Vi skulle säga att de flesta av de begrepp som TC gillar hos

³² Théorie communiste, "Om Aufhebens förfallstrilogi", *riff-raff* nr 8, s. 88. Red. anm.

³³ Aufheben, "Ett bidrag till en kritik av förfallsteorin. Förfallsteorin eller teorins förfall? Del III", *riff-raff* nr 6, s. 97, korr.

³⁴ Théorie communiste, "En kritik av 'kritiken av arbetet'", *riff-raff* nr 8, s. 100. Red. anm.

den senare Marx kan ses i embryonalt stadium i *Parismanuskripten*.³⁵ TC accepterar däremot den althusserianska tolkningen att Marx använder sig av en väsentligen feuerbachiansk förståelse av alienation i *Parismanuskripten*.

För TC är i 1844 års manuskript:

[d]en grundläggande, huvudsakliga rörelsen ... människans självalienation vad gäller henne själv, allt det andra följer av detta: arbetaren, det alienerade arbetet (som tjänar till att ”materialisera” Feuerbachs självalienation), privategendomen etc. Utgångspunkten är människans självalienation som artväsen; hennes naturs självrörelse, definierad som *genre*, som intern universalitet vilken länkar samman individerna som en naturlig process (vilket kom att kritiseras i den sjätte Feuerbachtesen).³⁶

Det verkar för oss som om TC (och Althusser) har fått det om bakfoten. Att Marx använder sig av artväsen som TC anser endast är ett feuerbachianskt begrepp för en allmän varelse – ”en intern universalitet som binder samman individerna likt en naturprocess” – befinner sig således långt ifrån hans presentation av den mänskliga essensen såsom just endast verksamhet: ett levande och evolutionärt förhållande till naturen, vilket inte främst skapas eller konstitueras genom medvetande (trots att den mänskliga varelsen är en medveten varelse) utan inom och genom samhällelig verksamhet. Den mänskliga historiska verksamheten som förändrar naturen och skapar en specifikt mänsklig gemenskap förändrar människan. Den mänskliga essensen är, för *Parismanuskriptens* Marx, inte en allmän kategori, den är inte fixerad – den blir till. Den mänskliga essensen är utanför individen i de historiskt bestämda samhällliga förhållandena vilka hon är försjunken i. Trots sitt hyllande av Feuerbach är Marx i *Parismanuskripten* redan bortom honom. Människan skapar sig själv i fjärmande form. Människans ”samhälliga natur realiseras endast genom dess antites, förfrämligande”³⁷.

³⁵ Något som de är nära att erkänna faran med: ”Vår läsning av EFM determineras av kunskapen om hela Marx oeuvre i sådan grad att vi har svårt att läsa vad som faktiskt står”. Kanske finns det ett mått av detta i vår egen läsning, men där de endast ser brottet ser vi kopplingen. Vi anser således att det finns mer koppling än brott.

³⁶ Théorie communiste, ”En kritik av ’kritiken av arbetet’”, *riff-raff* nr 8, s. 99. Red. anm.

³⁷ Karl Marx, ”Notes on Mill”, *Early writings*, s. 269, red övers.

En rad (nästan rakt ur *Parismanuskripten* för övrigt³⁸) som TC ogillar är när vi säger att ”revolutionen [är] subjektets återvändo till sig självt”³⁹. TC motsätter sig detta för att det inte överskrider ”denna motsättning eller dess villkor på riktigt utan representerar blott subjektets återvändo till sig självt (vilket stinker teleologi)”⁴⁰. Låt oss godta att det finns ett problem här. Om subjektet är arbetarklassen, så skulle TC ha rätt när de säger att vi är kvar ”i ett perspektiv på revolutionen som affirmation, som proletariats triumf” istället för att se ”revolutionen som proletariats avskaffande i och med kapitalets avskaffande”⁴¹. Marx insisterade alltid på att arbetarklassen inte är de enda som lider av alienationen. Dess betydelse ligger snarare i sättet som den upplever alienationen, det vill säga att den inte bekräftas i den.⁴² Men det andra alternativet: att det alienerade subjektet som återvänder till sig självt är mänskligheten, verkar innebära en kvasireligiös idé om ett mytiskt och harmoniskt subjekts återvändo, någon sorts gyllene epok.

Så har vi och Marx fel när vi använder frasen? Borde den förkastas som en del av en humanistisk problematik, som TC argumenterar för med hjälp av Althusser? Vi går med på att subjektet inte kan vara proletariats, inte heller en tidigare existerande mänsklighet som har gått vilse. I alienationen existerar subjektet på båda sidor, som proletariat och kapital för kapital, och är i en reell mening helt enkelt de alienerade krafterna hos mänskligheten. Sådana krafter är också del av den mänskliga subjektiviteten men produceras (och kan endast produceras på detta sätt) som ”sättet att bli förnekad”⁴³ [*the mode of being denied*] – för att använda en fras som TC gillar. Revolutionen är

³⁸ ”Kommunismen som det *positiva* upphävandet av *privategendomen* i *dess* *egenskap* av *mänsklig självalienation* och därför som *tillägnelse* av *det* *mänskliga* väsendet för och genom människan, det vill säga som människans fullständiga och medvetna återvändo till sig själv som *samhällelig*, det vill säga som mänsklig människa, inom ramen för den hittillsvarande utvecklingens hela rikedom.” Karl Marx, ”Ekonomisk-filosofiska manuskript från 1844”, *Skrifter i urval. Filosofiska skrifter*, Bo Cavefors bokförlag, Lund 1978, s. 202

³⁹ Aufheben, ”Ett bidrag till en kritik av förfallsteorin”, *riff-raff* nr 6, s. 42

⁴⁰ Théorie communiste, ”Om Aufhebens förfallstrilogi”, *riff-raff* nr 8, s. 89 . Red. anm.

⁴¹ A.a., s. 88. Red. anm.

⁴² Subjektet innan klassamhället och alienationen var en odifferentierad enhet med sitt objekt, kapitalistisk alienation skapar objekt och subjekt, men dessa är inte statiska utan en pågående inversion. Kommunism för dem åter tillsammans på en högre nivå, vilket ger en möjlighet till individualitet bortom den som upplevdes innan klassamhället.

⁴³ En fras som vi tagit från Gunn och snubbarna i *Common sense*.

inte arbetets ahistoriska återvändo till sig självt, utan snarare en återvändo av det som utvecklats som alienerat arbete till dem från vilka det alienerats. Det innebär att ena den fragmenterade samhällsliga individen. I en mening är subjektet som återvänder till sig självt mänskligheten och inte proletariatet, men detta är inte en mänsklighet som existerade innan alienationen: den har skapats genom alienationen.

Följaktligen är subjektet inte proletariatet och inte heller en tidigare existerande mänsklighet; subjektet existerar inte förutom som den samhällsligt fragmenterade individ som produceras under kapitalismen. För oss och för den unge Marx handlar begreppet återvändo om (åter-)föreningen av människor med den samhällsliga natur som de historiskt har skapat och som inte existerade tidigare. Denna samhällsliga natur har endast existerat under alienerade förhållanden och överskridandet av alienationen kommer att innebära något som aldrig tidigare existerat. Om alienation är inversion, en rörelse fram och tillbaka mellan subjektivitet och objektivitet, är själva delningen i subjekt och objekt en av alienationens framträdelser. Kapitalismens objektivitet är en märklig objektivitet, en andra natur som skapats av mänsklig verksamhet i form av alienation. Den mänskliga varelsen är delad och fragmenterad. Alienationen innefattar mänskliga varelsers produktion av sin existens "utanför" sig själva, men den objektivitet som produceras – värdets objektivitet – är ett märkligt fenomen som återverkar på producenterna. Ekonomins existens som en "andra lagbunden natur" separerad från de individer vilka skapar den, en "värdets objektivitet" baserat på vad Marx kallar förvridna (*verrückte*) former i *Kapitalet*. I alienationen finns mänsklighetens vardande. Kapitalet är de essentiella artkrafterna – "de obehagliga produktivkrafterna hos samhällsligt arbete" – vilka utvecklar deras återtillägnelse som ett mål i sig (produktion för produktionens skull), vilket inte skulle innebära en demokratisk förvaltning av detta produktions-system, utan en ny form av mänsklig varelse. Den mänsklighet från vilken vi är alienerade är en mänsklighet som ännu inte existerar. Är detta en teleologi? Kanske, men i sådana fall är det en som vi kan leva med.

I motsats till allt detta förkastar TC den idé som de finner i *Parismanuskripten* om "alienationens nödvändighet" i "människans vardande i alienationen" som säger att "Alienationens nödvändighet är att producera

förutsättningarna för dess undertryckande” – vi befinner oss i teleologins rike – vilket Marx gör upp med på ett tvetydigt sätt i *Den tyska ideologin*. Tjugo år senare säger Marx dock fortfarande samma sak, i det opublicerade sjätte kapitlet som TC gillar:

Detta är inom den materiella produktionen, i den verkliga samhälleliga livsprocessen – ty detta är produktionsprocessen – precis samma förhållande som på det ideologiska området uppträder i *religionen*, subjektets förvandling till objekt och tvärtom. *Historiskt* sett ter sig denna omkastning som ett nödvändigt övergångsstadium för skapandet av rikedomens såsom sådan, dvs. för att på majoritetens bekostnad framtvunga de ohämmade produktionskrafter hos det samhälleliga arbetet som ensamma kan bilda en materiell grundval för det fria mänskliga samhället. Denna antagonistiska form måste genomgå på samma sätt som människan först måste religiöst gestalta sina andliga krafter såsom utanförhängande, oavhängiga makter.⁴⁴

Man kan faktiskt säga att hela idén om programmatismen förutsätter en period när alienationen och ekonomins existens verkade påtvinga sig själva som en nödvändighet på proletariatet.

I motsats till analysen av alienationen som vi har gjort, betonar TC exploateringen och vi inkluderar deras definition av exploatering som appendix⁴⁵. Vi accepterar att TC:s förståelse av exploatering går längre än den förståelse av alienation som man kan få från *Parismanuskripten*. Däremot skulle vi säga att TC:s betoning på exploatering endast är möjlig på grund av en udda förståelse av exploateringen, som i våra ögon ligger närmare det vi förstår som alienation än exploatering. I definitionens sju punkter för de samman självförutsättning, ömsesidig inblandning och kapitalets subsumtion av arbetet, särskilt det sista – då de säger att ”exploatering är subsumtion”.

Alltså förstår TC exploateringen som det motsägelsefulla förhållandet mellan arbete och kapital: ett totalt klassförhållande. I själva verket tycks TC använda det opublicerade sjätte kapitlet för att öppna upp mervärdeteorin,

⁴⁴ Karl Marx, ”Den omedelbara produktionsprocessens resultat”, i *Skrifter i urval. Ekonomiska skrifter*, Bo Cavefors bokförlag, Staffanstorps 1975, s. 593f.

⁴⁵ Se *Théorie communiste*, ”Théorie communiste. En introduktion för några unga lyonesare”, *riff-raff* nr 8, s. 71f. Red. anm.

precis som fetischismen kan användas för att öppna upp värdeteorin, men subsumtionen för oss tillbaka till alienationen, precis som fetischismen. I den speciella definition av exploatering som TC utvecklar, finner vi en mer konkret och historisk uppfattning om alienationen, vilken Marx utvecklade i sina senare verk, men det är fortfarande alienation. Kapitalet exploaterar på basis av alienationen och den opersonliga kraften hos ting, inte genom direkt personligt herravälde – en ekonomisk alienation som backas upp av den alienerade statliga makten. Poängen är inte att använda 1844 års alienationsbegrepp som ett alternativ till den senare KPE, utan att förstå den senare KPE som en konkretare utveckling av alienationsdynamiken.

TC kanske säger att vi håller på att bli rätt metafysiska, med en idé om ett subjekt som återvänder till sig självt, trots att det inte tidigare har existerat, och att de själva föredrar exploatering som nyckelbegreppet på grund av dess ”tuffhet” och precision. För oss är däremot alienation det mer specifikt kapitalistiska begreppet. Exploatering, det vill säga att utvinna merarbete, definierar varje klassamhälle generellt, medan det är utvinnandet av merarbete i form av mervärde – det vill säga exploatering på alienationens grund – som är specifikt för kapitalismen. Exploatering som värdeförmering är arbete som blir främmande och en teori om värdeförmering och kapitalism kan inte baseras på något annat än alienation och fetischism. Alienationen tar upp många aspekter av kapitalet och för att exploateringskategorin skulle innefatta alla dessa skulle den bli tvungen att böjas ordentligt.

Faktum är att TC går emot det grundläggande sätt som kategorin har använts för att få den att fungera som de vill. Att ”arbetaren är exploaterad” har faktiskt betonats av den traditionella vänstern, vilken ser arbetarklassen som en från kapitalismen avskild existens utan ömsesidig inblandning och som ser problemet i att ”kapitalismen exploaterar den”. Därför behöver den ”befrias från exploatering” genom en socialistisk (arbetets) regim.

Det beror troligtvis på skilda politiska kontexter. TC:s användning av Althusser om alienationen är delvis en reaktion på vissa ultravänsteristiska och pro-situatonistiska scener där alienationsdiskursen och/eller ”kritiken av arbetet” fungerar ideologiskt. Alienation kan ses som ett psykologiskt tillstånd eller som separationen från en mänsklig essens, med en inneboende tendens mot kommunism. Särskilt har det sätt som ultravänstern utvecklats i Frankrike

sedan 1968 fått två teoretiska huvudriktningar: en mindre – TC:s – och den andra är mer humanistisk på så vis att den fokuserar på kontrasten mellan kapitalet och det mänskliga samhället.⁴⁶ TC ser den senare ansatsen som en återvändsgränd, medan det i vår politiska kontext nästan gör frågan till det omvända! Ultravänsterism, och särskilt den sofistikerade ultravänsterismen och dess vändning mot en humanistisk problematik vilken TC svarar mot, är knappast en fråga för oss. Våra argument har för oss innefattat att bekämpa en objektivistisk vänsterism, som betonat exploatering, genom att betona behovet av alienationen! Tonvikten på exploatering, ”mervärdesteorin”, har mest varit en egenskap hos objektivistiska, vetenskapliga marxister, exempelvis dem som tror att det finns något sådant som marxistisk ekonomi. Att fokusera på alienationen har fungerat som vår nyckel, eftersom idén om en icke-alienerad existens visar på radikaliteten i kommunismens betydelse, gentemot den förhärskande politiska förståelsen av socialism. Kritiken av alienationen är samtidigt en kritik av politiken och alla de regimer som har framställts som övergångssamhällen till kommunism.

I frågan om alienation tror vi inte att det finns stor risk att vi blir althusserianer, men för att vara ärliga är inte heller TC althusserianer, de ser något nyttigt i Althusser, Balibar etc. TC gör en poäng av att de har börjat läsa Althusser ordentligt bara de senaste åren, det vill säga långt efter att de redan utvecklat alla sina huvudsakliga ställningstaganden. Vi kan hålla

⁴⁶ Enligt TC försöker den dominerande tendensen i ultravänstern finna svaret på frågan ”Hur kan en klass, i det att den agerar strikt som en klass, avskaffa kapitalismen?” genom ”att ta upp vänsterns bidrag men utan dess *förvaltningsinriktade* aspekt (*Le mouvement communiste*, tidskrift och bok), eller i att överge frågan helt och hållet och inte behålla annat än en lista med ’revolutionära positioner’ (*Bail à céder*) med ’revolutionärerna’ som dessa positioners enda garantier (LMC nr 4). Denna väg följdes sedermera av tidskrifterna *La banquise* och *La guerre sociale*, men med ett tilltagande stöd för en humanistisk uppfattning om proletariatet, särskilt tydligt hos *La brise-glace* och *Mordicus*: den mänskliga verksamhetens befrielse från arbete och från klass, kapitalet som förtryck, proletariatet som de fattiga. När de inte längre kunde föreställa sig motsättningen mellan proletariat och kapital som det som skapar kommunismen blev uppfattningen i det stora hela att det handlade om en motsättning mellan kommunistiska och kapitalistiska tendenser. Det slutade i en förståelse av samhället som en motsättning mellan den sanna mänskliga gemenskapen och den falska – demokratin (därför dess revisionistiska avvikelser, se TC nr 13).” (*Théorie communiste*, ”*Théorie communiste*. En introduktion för några unga lyonesare”, *riff-raff* nr 8, s. 69f)

med om att vi måste ta användbara idéer där vi finner dem. I Frankrike innebar troligtvis en titt på vad akademien hade att erbjuda oundvikligen att man fann strömningar som influerats av Althusser, medan vi har tenderat att se den ”hegelianskt marxistiska” reaktionen mot althusserianism som mer användbar. Sådan tillägnelse bör dock vara försiktig och noggrann och således är vi intresserade av att veta vad TC anser är bra och viktigt hos Althusser och Balibar – vad accepterar och vad förkastar dem? Vilka texter och begrepp anser de vara viktiga?

Ett ifrågasättande av TC:s periodisering av kapitalismen

En annan stor fråga där vi ställer oss tvivlande till TC är i frågan om deras periodisering av kapitalismen. TC verkar lägga mycket vikt vid periodiseringen av kapitalismen, baserad på en dikotomi mellan formell och reell subsumtion, för att förklara förändringarna i kapitalismen. TC anser att en period av formell subsumtion fanns fram till ungefär 1900 eller första världskriget, en första fas av reell subsumtion av arbetet fram till sjuttioalet och en andra fas av reell subsumtion sedan dess. Arbetarrörelsen, som baseras på bekräftelsen av arbetaridentiteten uppkommer i den formella subsumtionens period, blir institutionaliseringen av arbetaren som kollektiv arbetare under den reella subsumtionens första fas och i och med den reella subsumtionens andra fas lider den ett oåterkalleligt nederlag.

TC är inte på något sätt de enda som använder dessa kategorier för att periodisera kapitalismen. Periodiseringen är kanske mest känd på det sätt som de autonomistiska marxisterna har använt den, genom tesen om samhällsfabriken, som associeras med Tronti och entusiastiskt accepteras av Negri. Vi tror dock att Jacques Camatte var den första som utvecklade denna idé i *Invariance*⁴⁷ och detta ledde till att den accepterades av en stor del av ultravänstern i början av sjuttioalet. Vid en tidpunkt antog vi själva denna periodisering i förfallsartiklarna. Denna periodisering har många fördelar. Till skillnad från förfallsproblematiken, som våra ursprungliga artiklar kritiserade, uppfattar periodiseringen baserad på formell och reell

⁴⁷ Se Jacques Camatte, *Capital et Gemeinwesen. Le 6e chapitre inédit et l'oeuvre économique de Marx*, Paris 1978. Red. anm.

subsumtion det sätt som världen har blivit allt mer kapitalistisk. Reell subsumtion beskriver kapitalets ingripande i och varufiering av nästan alla områden av samhällslivet. Den redogör för den omfattning med vilken kapitalets dominans har intensifierats.

Men när vi har sett de vitt skilda sätt som folk har försökt att använda denna periodisering så framstår det för oss som att dess verkliga lockelse kanske är sammankopplad med dess svävande karaktär, en brist på teoretisk precision – den kan betyda allting för alla människor.⁴⁸ Trots att periodiseringen för det mesta har använts för att släppa föreställningarna om ett förfall, använder andra den till exempel i kombination med förfallsteori. För vissa blir den en del i ett brott med Marx (Camatte) medan andra har försökt att följa Marx skrivning noga (*Communisme ou civilisation*). Vi undrar om det inte finns en ny fara för steril schematik, med de faser som baseras på de två formerna av subsumtion, trots att denna periodisering var användbar mot schematiken med en uppåtgående och en nedåtgående kapitalism. Således ifrågasätter vi allvarligt denna periodisering och önskar förstå om TC:s användning av den har samma problem som vi upptäcker hos andra förespråkare.

TC:s periodisering av 1900-talet är väldigt vettig när det gäller att se vid vilka tidpunkter brotten skedde (de korresponderar med de revolutionära vågor som vi är bekanta med) och det innehåll som de placerar i dessa faser är också lätt att känna igen. Däremot verkar TC mena mer med dessa stadier än att beskriva nyckelelementen i perioderna: stadierna är ämnade som förklaringar. Till exempel utgör det faktum att vi har rört oss in i den reella subsumtionens andra fas en förklaring av de efterföljande förändringarna. Därför verkar det för oss som om TC måste förklara hur förändringarna i arbetsprocessen runt år 1900 utgjorde dess reella subsumtion, hur detta är kopplat till den allmänna klasskampen och arbetarrörelsen och hur de varierande egenskaper vilka de identifierar med dessa perioder förklaras av förändringarna i arbetsprocessen. Med andra ord, vad rättfärdigar benämningandet av dessa perioder efter starka kampvågor runt 1917 och 1968 som faser av reell subsumtion av arbetet? Kanske skulle mycket av detta klarna vid

⁴⁸ Den centrala texten för en förståelse av Marx förståelse av formell och reell subsumtion är "Zur Kritik der politischen Ökonomie (Manuskript 1861–1863)", i *Marx–Engels-Gesamtausgabe (MEGA). Zweite Abteilung: Das Kapital und Vorarbeiten*, Berlin 1976–1982

en översättning av flera av deras texter, men än en gång har vi bara tillgång till det vi har tillgång till.

Ett av problemen med detta är utvidgningen av kategorin från fabriken till samhället och därmed om den reella subsumtionen av samhället är något skilt från den reella subsumtionen av arbetet eller om det är så att samhällsförändringar följer efter att den reella subsumtionen i fabriken blivit förhärskande. Om reell subsumtion är en egenskap som uppkommit under 1900-talet, vad innebär då egentligen den reella subsumtionen av arbetet? Har vi att göra med en suggestiv idé om en trubbig, allmän tendens eller vilar mycket på en skarp periodisering? Om frågan handlar om det relativa mervärdets dominans, hur definierar vi då subsumtionen? Varför datumen? Hur korrelerar förändringar i den omedelbara produktionsprocessen till cirkulationen generellt? Hur förhåller den sig till förhållandet mellan det politiska och det ekonomiska?

Hos Marx var formell och reell subsumtion av arbetet helt klart stadier i uppkomsten av det kapitalistiska produktionssättet och inte ett sätt att periodisera dess mognad. Som vi redan nämnt innebär formell subsumtion att en förkapitalistisk arbetsprocess övertas av kapitalet, medan reell subsumtion är när denna arbetsprocess förändras. (Det klassiska exemplet på den formella subsumtionen av arbetet var hemindustrisystemet där den traditionella hantverksproduktion som bönder utförde i sina hem började utföras för en kapitalistisk mellanhand, som tillgodosåg deras behov av råvaror och tog deras produkt ifrån dem.) Under formell subsumtion kan exploateringen endast anta formen av absolut mervärde, det vill säga utökningen av den absoluta längden av arbetsdagen bortom den tid som arbetarna dittills hade arbetat och fortfarande måste arbeta för att producera värdet av medlen för sin överlevnad. I och med den reella subsumtionen får kapitalet också möjligheten att utvinna relativt mervärde, det vill säga ökad produktivitet vilket möjliggör för arbetaren att reproducera värdet av sin lön – medel för överlevnad – på kortare tid och därmed ge mer tid för produktionen av mervärde.

Detta innebär dock att till och med de tidigaste formerna av kapitalistisk produktion som Marx beskriver – samverkan – har element av reell subsumtion och även manufakturen i nästa fas och storskalig industri baseras

klart och tydligt på reell subsumtion.⁴⁹ Självklart kan vi se goda argument för att verkligt reell subsumtion endast kan vara en egenskap hos utnyttjandet av maskiner och alltså dateras till den storskaliga industrins inträde under den sista tredjedelen av 1700-talet. Vi kan också se ett argument som skulle göra klasskampen om arbetsdagen bestämmande för utvecklingen av den reella subsumtionens period och således datera det till mitten av 1800-talet på basis av att klasskampen införde begränsningar av arbetsdagen, vilket tvingade kapitalet att lita på relativt mervärde allt mer eftersom utvidgningen av det absoluta mervärdet blockerats. Vi kan däremot inte se grunden till att införandet av reell subsumtion skulle dateras till första världskriget och inte heller varför de otvivelaktiga förändringarna som skedde runt sjuttioalet skulle vara en ny fas i den reella subsumtionen.

Som vi förstår det grundar sig TC:s resonemang på den reella subsumtionen av avdelning II⁵⁰ och de erkänner att det är här som de följer regulatorskolans arbete.⁵¹ (Däremot använde regulatorskolan denna subsumtion av avdelning II som grund för en teori om fordism och en glidning från extensiv till intensiv ackumulation och talar inte om reell subsumtion av arbetet.) Svarar TC:s idé om reell subsumtion mot Agliettas idé om intensiv ackumulation? Hursomhelst var väl nyckelindustrin under det tidiga kapitalistiska produktionssättet (avdelning II-produkten) bomull? Och en än mer fundamental fråga: har inte kapitalismen alltid varit beroende av subsumtionen och den massiva revolutioneringen av den yttersta avdelning II-sektorn – jordbruket?⁵² Åtminstone har väl introduktionen av maskineri och ingenjörsvetenskap – det vill säga reell subsumtion – varit en av dess egenskaper sedan 1850-talet? Slutligen finns det frågor angående att vara nationsspecifik – om man till exempel använder mängden bönder som ett

⁴⁹ Denna slutsats kan man dra av att Marx placerade alla dessa system i avdelning fyra av *Kapitalet* ("Produktion av relativt mervärde").

⁵⁰ I det tjugoförsta kapitlet ("Ackumulation och utvidgad reproduktion") i *Kapitalet* bok II utvecklar Marx en distinktion inom den totala samhälleliga reproduktionen mellan två produktionssfärer: produktion av produktionsmedel och produktion av konsumtionsvaror. Dessa sfärer benämner Marx avdelning I respektive avdelning II. Red. anm.

⁵¹ Michel Aglietta, *Régulation et crises du capitalisme*, Paris 1976

⁵² Se även Loren Goldner, "Kommunismen är den materiella mänskliga gemenskapen – Amadeo Bordiga idag", *riff-raff* nr 3–4, s. 96, som behandlar Bordigas tes om kapitalismen som den agrara revolutionen. Red. anm.

tecken på att jordbruket ännu inte är helt subsumerat, innebär då inte detta att olika länder rör sig mot reell subsumtion vid olika tidpunkter och att det faktiskt kan vara koherent att se att kapitalet rör sig från formell till reell subsumtion i olika delar av världen vid olika tidpunkter? Har exempelvis inte de senaste decennierna visat ett helt stråk [*swath*] av länder från Sydkorea till Indonesien, Kina och Indien som rört sig från formell till reell subsumtion? Men är de i den första eller andra fasen? Vi får inga tecken från det som vi har läst av TC, snarare noterar vi en tendens till eurocentrism eller till och med frankocentrism i analysen.

Vi tror att det går att begripa förändringen på ett mer flexibelt sätt. TC skulle utan tvekan godta att den reella subsumtionen av arbetet förutsätter den formella subsumtionen av arbetet – precis som den relativa mervärdesproduktionen förutsätter den absoluta mervärdesproduktionen. Med detta som grund kan man argumentera att efter den historiska övergången till kapitalets reella subsumtion av arbetet som skedde i samband med det kapitalistiska produktionssättets uppkomst består en spänning mellan de två. Till och med i industrier som länge har varit reellt subsumerade, kommer kapitalet alltid att överta den av tidigare kapitalackumulation och klasskamp utvecklade, redan existerande och omedelbara produktionsprocessen som given – som en barriär för vidare ackumulation. Samtidigt kommer arbetare att försöka försvara färdigheter och arbetspraktiker. Följaktligen introducerades exempelvis taylorismen för att bryta den kvalificerade industriarbetarens makt över produktionsprocessen. Men dessa färdigheter och praktiker var inte förkapitalistiska – de flesta existerade inte hundra år tidigare – utan industriella färdigheter och praktiker som utvecklats ur flera decenniers kamp och kompromiss. Ett annat exempel kan vara datorindustrin som å ena sidan är instrumentell i att revolutionera, och således reellt subsumera, andra sektorer, men som i sin egen produktion av mjukvara producerar en arbetsmiljö där förhållandet mellan kapitalets och arbetets personifikationer liknar den formella subsumtionen av hantverksfärdigheter. Om man ska ta den formella och reella subsumtionens begrepp bortom Marx, så verkar denna ansats vara mer subtil för att begreppsliggöra kapitalets och proletariats ömsesidiga inblandning i dessa kategorier än det sätt som TC erbjuder. Istället för en övergång som skett en gång för alla kan vi ha många övergångar vid olika

tillfällen och platser och de abstrakta termerna formell och reell subsumtion skulle vara tvungna att fyllas med ett konkret innehåll.

Kritiken av förfallsartiklarna

Vi har inte ett försvar av artiklarna på dagordningen men vi kan kort titta tillbaka på delar av TC:s kritik, som rör särskilda delar av dem. TC upptäcker helt korrekt att vår behandling av den ryska revolutionen förblir formell, trots vår riktiga observation att ”Kommunismen är innehåll – avskaffandet av lönearbetet – inte en form”. Det vill säga, att man kan behandla den med sextio- och sjuttioalets debattermer – självförvaltning kontra bolsjevikisk centralism, där Maurice Brintons *The bolsheviks and workers' control* möjligen är en klassisk representant. TC finner kärnan i den här debatten genom att citera en situation som Voline förtäljer där motsättningen mellan arbetarnas försök ”att organisera transaktionerna med andra firmor själva” och bolsjevikernas försök att centralisera processen blev tydligt åskådliggjord, men TC ställer sedan frågan: ”men är det möjligt att föreställa sig ett utbyte som inte skulle anta en form som är främmande för de utbytare som hör ihop med den?”⁵³.

TC föreslår här att arbetares självförvaltning och bolsjevikisk kontroll var två olika svar på samma felaktiga fråga, som båda ställdes av revolutionens begränsningar, dess oförmåga att framställa kommunismen som kommunisering. För dem måste den bolsjevikiska kontrarevolutionen ”relateras till revolutionens innehåll”⁵⁴, ett innehåll som hänger ihop med innehållet hos motsättningen mellan proletariat och kapital vid denna tidpunkt. Revolutionen bar kontrarevolutionen i sitt sköte, bolsjevikerna var blott den kraft som genomförde den.

I frågan om den ryska revolutionens öde verkar TC ge uttryck för determinism. För dem determinerades den ryska revolutionens misslyckande inte av de tekniska produktivkrafternas utveckling, det vill säga som något utanför klassen, utan snarare av karaktären hos förhållandet arbete-kapital vid tidpunkten, vilket ledde till att klasskampen antog formen av olika upp-

⁵³ Théorie communiste, ”Om Aufhebens förfallstrilogi”, *riff-raff* nr 8, s. 90. Red. anm.

⁵⁴ A.a., s. 89. Red. anm.

fattningar om proletarietets affirmation, där naturligt nog ingen av dem kunde ifrågasätta kapitalet. Således besvarar TC varför den ryska revolutionen utvecklades som den gjorde i termer av sitt stora programmatismbegrepp. När TC behandlar den ryska revolutionen sätter deras angreppssätt verkligen in den ryska revolutionen i ett perspektiv och erbjuder en flykt från fokuset på 1917 hos stora delar av vänstern/ultravänstern.

På en annan punkt observerar TC korrekt att vår beskrivning av förhållandet mellan lön och välfärd, i samband med vår kritik av *Radical chains*, föll in i modellen av ”å ena sidan värde, å andra sidan statsfunktioner”, där de hävdar att ”ständigt begränsad’ utgör en del av definitionen”⁵⁵, det vill säga att ”politiska” sätt att behandla klassen är ”attribut för värdet, lönen och exploateringen”⁵⁶. När vi ser tillbaka skulle vi stå fast vid den allmänna tesen, riktad mot *Radical chains*, att ett specifikt förhållande mellan ekonomiska och politiska krafter – artonhundralets nya fattigdomslag – inte kan ses som det grundläggande förhållandet, medan övriga representerar värdelagens förfall. Däremot fetischeras separationerna av politiskt och ekonomiskt genom det sätt på vilket vi framförde vår poäng. Att tala om värde i förhållande till dess grundläggande vara, arbetskraft, som begränsas av politiska krafter är fel. Staten är inte avskild från löneförhållandet – den bildar en del av dess existens. Här misslyckades vi att ta med i vår analys att separationen av det ekonomiska och det politiska under kapitalismen är en klyvning av kapitalförhållandet. Således är inte värdet endast en ”ekonomisk” kategori hos ”marknaden”, utan är lika mycket en ”politisk” kategori med statliga utgifter och ageranden. Ekonomi och politik är två komplementära aspekter av det enda värdeförhållandet – klassförhållandet. Vi skulle alltså ha tagit vår läsning av det marxistiska arbetet om förhållandet mellan stat och kapital allvarligare.

I krisfrågan fokuserar TC på den beskrivning vi ger av motsättningen mellan produktivkrafterna och samhällsförhållandena i en fotnot till den tredje delen av artikeln. När vi ser tillbaka på detta minns vi att bland all kritik av andra teorier fanns det en önskan om att positivt föreslå en riktning där en

⁵⁵ A.a., s. 94. Red. anm.

⁵⁶ Ibidem

mer fruktsam förståelse av krisen kunde finnas. TC säger att vår formulering inte undflyr en dualism av ”[å] ena sidan krisen, å andra sidan klasskampen; ett möte mellan divergerande intressen som skapar kapitalets väg, men kapitalets utveckling och krisen förstås inte i sig själva som klasskamp.”⁵⁷ Vi är villiga att erkänna att det behövs mer arbete och att som det står undflyr den inte en objektivistisk problematik.

En liknande poäng kommer fram i sättet som TC bedömer vår redogörelse för den autonomistiska marxismen. TC säger hårt, men troligtvis korrekt, att vi trots några bra poänger i vår kritik av klasskampsbaserad kristeori, har hamnat ”i ett slags förmildrande position: du måste avobjektivera motsättningen mellan kapital och proletariat, men behålla lite objektivitet, särskilt i kontrarevolutionära perioder.”⁵⁸ Vår känsla är att TC har rätt här – vår kritik av den autonomistiska marxismen och vårt förslag på en alternativ kristeori har inte gått till roten med problemet, eftersom den verkliga grunden för kritiken av den autonomistiska marxismen skulle vara en teori som undflyr positionerna objektivism eller antiobjektivism, en teori som våra artiklar eftersökte men inte producerade. Vi tror att TC kanske kan visa vägen till en sådan teori:

Den radikala kritiken av objektivismen, det teoretiska nedbrytandet av ekonomin som sådan (att återskapa det ekonomiska förhållandet som ett klassförhållande) är absolut nödvändigt för annars skulle vi tvingas dras med subjektivism, det vill säga att när vi föreställer oss själva att vi ger det aktiva subjektets roll till proletariatet så skulle vi placera det i en objektiv situation vilket det måste ha en strategi i förhållande till, som den måste ”bli medveten” om. Häri ligger all vikt hos den ideologiska bilden av militanten, den enda sanna bäraren av revolutionär subjektivitet som möts av ”situationens” objektivism vilken han själv har framställt och som tillåter honom att fråga (i och med att han inte förstår innebörden i ”exploateringsförhållandets kris”): ”Men vad finns det då att göra?” Detta när frågan inte alls är vad vi kan göra utan ”var är vi i våra teoretiska och praktiska kamper, var finns produktionen av den revolutionära krisen för tillfället?” För det

⁵⁷ A.a., s. 92. Red. anm.

⁵⁸ A.a., s. 93. Red. anm.

finns aldrig någon tröghet hos medvetandet. Det finns inte något sådant som en ”objektivt” revolutionär situation, eller snarare, varje ”objektivt” situation är per definition inte revolutionär, eftersom objektivitet är kapitalet vilket reproducerar sig som ekonomi. I den revolutionära explosionen kommer produktionen av ”teori”, det vill säga revolutionens medvetande i handling, uppenbara sig som en massiv avobjektivering av förhållandet mellan proletarietet och kapitalet.

Slutsats

Man kan hävda att mycket av det TC säger har sagts av andra, men det har inte integrerats på samma sätt. Till exempel delas idén om kapitalismens periodisering baserad på formell och reell subsumtion och kritiken av självförvaltningen med stora delar av (ultra-)vänstern. Däremot verkar TC vara ensamma om att föra dessa idéer till en radikal kritik av ultravänsterns hela uppfattning om förhållandet mellan klasskamp och kommunism. Å andra sidan har TC:s erkännande av den nuvarande nedgången för arbetarklassidentiteten och ifrågasättandet av mytologin om den inneboende revolutionära naturen i klasskampen tidigare haft likheter med Camatte och givetvis många borgerliga tänkare. Dock gör TC detta utan att förkasta klassens nyckelroll i omkullkastandet av det kapitalistiska produktionssättet.

En fråga som kanske folk undrar över är: vilken praktisk användning har vi av TC? Vilka slutsatser drar de från sin abstrakta teori? Nåväl, TC har intressanta saker att säga om kamper som de är involverade i.⁵⁹ Vårt intryck är att deras sofistikerade teori innebär att TC:s inblandning i kamper är väldigt praktisk, eftersom den inte tillåter att vare sig mäta kamperna med orimliga måttstockar eller att gå in i rituella förkastanden av fackföreningar och vänstern, som många i ultravänstern verkar göra.

Vi kände oss tvungna att ge TC uppmärksamhet eftersom de producerade en utmanande kritik av våra förfallsartiklar och gjorde det på basis av sina egna teoretiska perspektiv, som förföriskt erbjuder möjligheten att gå längre än vi kunde göra med våra artiklar. Vår erfarenhet av TC är att deras texter kräver flera läsningar och avsevärd ansträngning, men det mesta av det är

⁵⁹ Exempelvis *Le journal d'un gréviste* ('En strejkandes dagbok') om rörelsen 1995.

faktiskt förståeligt efteråt. Frågan är huruvida TC uppfyller löftet om en teori som genuint överskrider dikotomin mellan struktur och kamp, objektivism och subjektivism, determinism och voluntarism eller om den kanske reproducerar några av svagheterna hos deras teoris ursprung: ultravänstern, Althusser, regulatorskolan.

Vi drivs till teoretisk reflektion på samma sätt som vi drivs att delta i klasskampen. Vi drivs inte av någonting utanför oss själva, utan av erkännandet att i sista hand är ingenting utanför oss själva. Vi har stött på TC och de ställer några allvarliga frågor som vi inte har svaren på, så vi måste fortsätta att ställa frågorna.

En tidigare medlem av Aufheben

Introduktion till ”Ett svar till Aufheben”

En introduktion till en introduktion

Det har föreslagits att följande text – ett utkast till en introduktion till TC:s svar på vad som hade publicerats om dem i *Aufheben* nr 12 – fordrar en förklaring.

Precis som medvetande kan sägas existera mellan människor snarare än i människors huvuden har teorin sitt uppehålle socialt i den aktiva processen av att svara mot verklighetens rörelse och mot tidigare teoretiska försök att greppa denna rörelse, ett svar som inbjuder till ännu ett svar och så vidare. Richard Gunn menar att sådan praktiskt reflexiv teori är identisk med ”det goda samtalet”: ett spel för erkännande där vardera medspelare sätter allting om sig själva och sina åsikter på spel. Utbytet mellan Aufheben och TC var ett försök till ett sådant ”gott samtal”. Med följande text hade vi tänkt att göra ett uppehåll i den publicerade dialogen genom att introducera och kommentera TC:s senaste svar men tills vidare låta dem få sista ordet.

Den normala förfarandet för Aufheben hade varit att detta utkast diskuterades kollektivt, korrigerades och att den modifierade versionen publicerades i tidskriften. Istället hävdade några som var involverade i projektet att deras oenigheter med utkastet var av ett sådant slag att varken det eller TC-texten borde publiceras i tidskriften. Efter några hetsiga diskussioner nåddes en kompromiss om att publicera TC:s text med en neutral introduktion. Efter att *Aufheben* nr 13 kom ut togs den interna debatten upp igen. Dock så kom

det sig att en del av gruppen bestämde sig för att de inte längre kunde arbeta med vissa andra och att dessa måste ombes att lämna. Det blev en skarp splittring.

Vi kan urskilja att medan det företrädesvis var en del av ett ”samtal” som Aufheben hade med TC och med sina läsare om TC så var utkastet till introduktionen på samma gång steg i en diskussion som skedde inom Aufheben. Vad som följde – refuserandet av utkastat, följt av ett återkallat erkännande som samtalspartners – var en extrem förskjutning i dialogen. En sådan avslutning på samtalet hindrade ett vidare klagörande av de frågor som stod på spel vid den tidpunkten, såväl mellan TC och Aufheben som inom Aufheben. Detta agerande bekräftade emellertid implicit diskussionens betydelse. Själva Aufhebens identitet var i fara och kunde endast räddas genom att avbryta dialogen. Detta kan ses som en bekräftelse av Gunns iakttagelse att:

... ingenting är mindre artigt än en rigorös konversation som fullföljs till slutet. ... ingen kan i förväg säga vartåt (in i vilka frågor på liv och död) det goda samtalet kan tänkas leda.¹

Men detta betyder att texten framför dig förblir ett ofärdigt råutkast. Bortsett från en allmän uppsnyggning så är det huvudavsnitt som hade kunnat vara i behov av mer arbete den fjärde punkten om alienationen. Ledmotivet är: vilket är sambandet mellan användningen av alienationsbegreppet i Marx 1844 års *ekonomisk-filosofiska manuskript* respektive i *Grunddragen* och *Det opublicerade sjätte kapitlet*? Ett par exempel på viktig sekundärlitteratur i ämnet är kapitel 2–3 i Simon Clarks *Marx, marginalism and modern sociology* och Chris Arthurs *Dialectics of labour*. Den senare författaren har direkt kommenterat TC:s resonemang om alienationen i ett brev².

Den gillande inställningen i utkastet till TC:s utmaning, med avseende på vad som ligger bakom de ”marxologiska” resonemangen om alienationen, var ett bra drag och man kan till viss del ana vad som gjorde det ogodtagbart för andra i Aufheben. Som en av oss spekulerade i den efterföljande interna

¹ Richard Gunn, ”Marxism and philosophy”, *Capital and class* nr 37, 1989, s. 105

² Detta finns tillgängligt på Aufhebens webbplats. <<http://us.geocities.com/aufheben2/arthur.html>>

diskussionen i Aufheben: ”TC:s teori är starkare än vad deras svagheter, beträffande förståelsen av länken mellan Hegel och Marx och deras misslyckande att greppa kontinuiteten mellan EFM och den senare kritiken av den politiska ekonomin, kan tänkas antyda. Varför? Därför att trots deras ovilja att ta relationen till Hegel med i beräkningen som Marx erbjuder i EFM så tar TC sin Hegel och sin dialektik ur en annan källa: *Grunddragen*. Jag tycker det verkar som att trots sig själva så är TC i en viktig mening ”hegelianska marxister” som greppar de ontologiska dimensionerna i Marx kritik. Detta eftersom de gör *Grunddragen* till sin nyckeltext och således använder begrepp som i grund och botten baserar sig på alienationen.”

Hursomhelst fortsätter samtalet...

Introduktion till ”Ett svar till Aufheben”

I det som sagts finner vi grunden till den helt bestämda anklagelsen, som ofta riktas mot filosofin, att åtskilligt måste läsas flera gånger innan det kan förstås – en anklagelse som, om den vore grundad, inte skulle tillåta någon gensaga, eftersom den skulle slå fast något otillbörligt och avgörande.³

Å nej, inte mer TC!? *En Aufheben-läsare*

Vi har nu ägnat ansenligt utrymme, tid och möda i magasinet och i våra egna diskussioner med att brottas med perspektiven hos den franska gruppen Théorie communiste (TC). Vi vet att några av våra läsare inte följer oss i denna ansträngning. En fråga är huruvida svårigheterna med TC har att göra med vikten av vad de säger – och kanske det motstånd som det skapar hos läsaren – eller om det rör sig om bristande klarhet i deras sätt att uttrycka sig. Möjligen är svaret att det är lite av bådadera.

Till och med beundrarna erkänner ofta att TC:s sätt att skriva lämnar mycket att önska: upprepningar och mångordighet, ändlösa självreflexiva

³ Även om TC är tämligen antihegelianska så är det just saker som detta som Hegel trodde nödvändigtvis gjorde författarskapet svårt. Aufhebens anm. G. W. Hegel, Företal, *Andens fenomenologi* <www.hegel.se/foretal.html>. En tidigare svensk översättning återfinns i *Kris* nr 20–21, 1981, s. 11–34. Övers. anm.

meningar som aldrig tycks ta slut och där subjektet och objektet är otydligt. Mer än en läsare har sagt är att TC verkligen skulle behöva en duktig redaktör. TC fortsätter att återvända till ett antal viktiga teoretiska uppfattningar: den gamla kampcykeln – programmatismen – och dess avskaffande i omstruktureringen; den nya kampcykeln; avvisandet av en revolutionär essens hos proletariatet; vägran att se revolutionen som överväxten hos de nuvarande kamperna. Emellertid, om detta är sagt som en kritik så kan TC alltid slå följe med Voltair i att säga att de kommer att upprepa sig själva så ofta som är nödvändigt tills de har blivit förstådda.

För vår del kan vi säga att vi finner interaktionen med TC provokativ och stimulerande, om än samtidigt frustrerande. Följande text är en sammanfogning av två brev i vilka TC tar upp vad de identifierar som de fyra huvudpunkterna i dispyten mellan oss.⁴

Snarare än att till fullo bemöta deras punkter väljer vi här istället att göra en kort(fattad) introduktion till dessa, och låter dem därigenom för närvarande (i viss mening) få det sista ordet.

Första punkten

TC:s första punkt grundar sig på missförståndet att vi skulle ha instämt med Dauvés och Nesics kritik av dem i deras text ”Att arbeta eller inte arbeta? Är det frågan?”⁵. Trots det är TC:s punkt värd att ta med av två anledningar. För det första: Genom att svara på Dauvés och Nesics kritik klargör TC på ett bra sätt vad de menar med sin uppfattning om programmatism. För det andra: Det riktar passande uppmärksamheten på den enda väsentliga kritiken av TC som vi känner till. Vid sidan av Camatte är Dauvé i de engelskspråkiga länderna en av de mest kända personerna från den kommunistiska scenen eller miljön som blommade i Frankrike runt 1968 och som vi har kallat för den moderna ultravänstern. Scenen tillägnade sig odogmatiskt det bästa tankestoffet från rådkommunismen och Bordiga, genom inspiration från klasskampens utveckling och influenser från Socialism ou barbarie,

⁴ Vi har kompletterat denna text med material från ”Response a Aufheben”, *Théorie communiste* nr 19. Red. anm.

⁵ Gilles Dauvé och Karl Nestic, ”Att arbeta eller inte arbeta? Är det frågan?”, *riff-raff* nr 5, 2004

Situationistiska internationalen och från utgivningen av Marx *Grunddragen*. TC hävdar sin teori vara den teoretiska produkten – det rätta sättet att föra vidare det tänkande som frambringades av scenen.⁶ Genom sitt fortsatta skrivande och sin verksamhet har Dauvé blivit en huvudrepresentant för den alternativa teoretiska riktning som antagits av dem som kom ur denna miljö⁷, och som naturligtvis inte har samma uppfattning som TC. Det är intressant att medan situationistfolk förr i tiden kan ha anklagat Dauvé och hans vänner för determinism⁸ är detta just vad han nu går till angrepp mot hos TC. Detta är en fråga som vi kanske återkommer till en annan gång.

Andra punkten

Den andra punkten är ett svar på vår fråga huruvida TC ”när de inte sörjer arbetaridentitetens förfall” missar ”att proletariatet kanske måste erkänna sig självt och sin situation för att avskaffa sig självt?”⁹ TC:s svar är ett förtydligande av hur de uppfattar att den nuvarande kampcykeln skiljer sig från programmatismen samt en beskrivning, på en mycket abstrakt nivå, av vad en proletär revolutionär rörelse för kommunism skulle innebära.

Aufheben har emellanåt fört fram uppfattningen, som är ganska vanlig inom vänstern, att skillnaden mellan arbetarkamper idag och de under 1960- och 1970-talen är den mellan defensiva och offensiva kamper. För TC är detta en underskattning av djupet hos den gamla arbetarrörelsens nederlag. Det handlar inte blott om en tillbakagång för en i huvudsak samma typ av klasskamp, som skulle kunna återuppstå i samma form.

I TC:s perspektiv väntar både vänsteristerna och ultravänstern på den

⁶ TC har nyligen sammanställt ett antal texter i *Rupture dans la théorie de la révolution 1965–1975* (’Brott i teorin om revolutionen’) med en introduktion i vilken de ser sig själva som fortsättningen.

⁷ Vi citerar hur TC karakteriserar de andra tendenserna inom den moderna ultravänstern i fotnot 46 på sidan 124 (i *riff-raff* nr 8, red. anm.).

⁸ Vi tänker till exempel på följande rader av hans kompanjon François Martin: ”Arbetarklassens aktivitet utgår inte från erfarenheter och har inget annat ’minne’ än kapitalets allmänna villkor som tvingar klassen att handla enligt dess natur. Den studerar inte sina egna erfarenheter, rörelsens misslyckanden är i sig självt ett adekvat sätt att visa på dess begränsningar.” Citatet är från ”Klasskampen och dess mest kännetecknande aspekter de senaste åren”, i Gilles Dauvé, *Vägrandets dynamik*, riff-raff, Stockholm 2004, s. 94.

⁹ Detta är inte ett verkligt citat. Red. anm.

gamla arbetarrörelsens återkomst som baseras på en svunnen kampcykel. De förra väntar på kämpande fackföreningar och en äkta socialdemokrati. De senare spanar efter att de former av självorganisering och proletär autonomi, som de ställde emot dessa institutioner, ska återvända. Tanken här att "[s]jälvorganisering och fackföreningsmakt hörde till *samma värld* som revolutionen såsom klassens affirmation"¹⁰ visar varför vi har betraktat TC:s väg som möjligen den rätta "bortom ultravänstern". För ultravänstern är klasskampen i form av proletär autonomi och självorganisering bra (eller åtminstone potentiellt revolutionär) medan fackföreningar är dåliga (eller åtminstone orubbligt kontrarevolutionära), så om de två formerna verkar höra samman är det bara för att den senare undertrycker, rekuperar och håller tillbaka den förra. Men under den period fram till 1970-talet som TC kallar programmatismen leddes i själva verket många av de vilda strejker som "ultravänstern" har varit upphetsade över av vanliga fackombud. Vi har också kunnat observera att när arbetare faktiskt har organiserat sig mot de officiella fackförbunden har en dominerande tendens varit att de strukturer som byggts upp antingen har omvandlats till nya fackförbund eller att de gått tillbaka till att acceptera de officiella fackförbunden. När ultravänsterister erkänner detta försöker de i allmänhet förstå det i termer av en tendens mot autonomi och att den riktiga revolutionen har blivit besegrad gång på gång. Revolutionärer ges då rollen av att överföra lärdomarna från dessa nederlag, så att revolutionen nästa gång inte förråds av förrådiska vägar såsom införlivning i fackföreningarna, socialdemokrati, leninism, nationalism etc. Härigenom underminerar TC identiteten hos dem som ser sig själva som försvarare av den goda sidan av arbetarnas aktivitet – autonom och självorganiserad – som står emot den dåliga sidan – den inkorporerade som accepterar representation. De gör detta genom att se denna motsättning som en del av en historisk period, en period som säkerligen kan ha medfört splittringar och konflikter men där arbetarautonomi och fackföreningsmakt var en del av ett kontinuum av

¹⁰ Théorie communiste, "Ett svar till Aufheben", *riff-raff* nr 8, s. 156. Man skulle kunna säga att detta påstående endast är skakande och skandalöst för dem som har definierat sig själva genom den distinktion och identitet som gör dem till förkämpar för den goda sidan av arbetarnas aktivitet – den autonoma och självorganiserade – som står emot den dåliga sidan – den inkorporerade som accepterar representation.

arbetare som delade samma modell för frigörelse och revolution, en som var baserad på klassens affirmation.¹¹

Men hur är det med den nya kampcykeln? Det är värt att här notera att en sak som en del personer uppskattar med TC:s arbete, och som inte har kommit fram i vårt utbyte, är att de faktiskt ger stor uppmärksamhet åt konkreta kamper och hur deras abstrakta teori utvecklas ur detta. TC nämner två exempel – Cellatex och Vilivoorde – som för dem pekar på den nya kampcykelns karaktär. Genom att betrakta vissa detaljer i dessa kamper menar de att vi kanske kan få en uppfattning om vartåt de lutar. Cellatex hänvisar till ett väldigt våldsamt svar på stängningen av en textilfabrik i norra Frankrike år 2000. Arbetarna ockuperade, höll ett kort tag chefer som gisslan och hotade att spränga fabriken, som var full med giftiga och explosiva kemikalier, i luften. Med banderoller som sa ”Vi kommer att gå hela vägen... bom, bom”, genom att sätta av små explosioner och genom att slänga in kemikalier i stora eldar framför fabriksportarna visade arbetarna att de menade allvar. Ett drag som inte gjorde dem populära bland miljöaktivister var när de släppte ut kemikalier i floden¹² och hotade att hålla ut mer. Efter detta blev de erbjudna ett mycket mer fördelaktigt avgångsvederlag som de accepterade.¹³ Vilivoorde hänvisar till hur arbetarna på en belgisk fabrik svarade på Renaults tillkännagivande av fabriken nedläggning år 1997. I vad som blev känt som ”eurostrejken” ockuperade arbetarna fabriken och lyckades hindra att 4500 nya bilar fraktades iväg och höll dem därigenom som ”gisslan”. De gjorde gerilla- eller kommandoräder för att sprida aktioner till franska fabriker. De mottog många solidaritetsaktioner både från Renaultarbetare i Frankrike och i Spanien och ifrån andra belgiska bilarbetare, vilket kulminerade i en gigant-

¹¹ ”Självorganisering och autonomi är inte konstanter vars återuppträdande mer eller mindre tålmodigt kunde inväntas; snarare konstituerar de en avslutad kampcykel. För att det ska kunna finnas självorganisering och autonomi, måste proletariatet kunna hävda sig som produktiv klass i *motsättning till kapitalet*.” Théorie communiste, ”Ett svar till Aufheben”, *riff-raff* nr 8, s. 157.

¹² Brandmän lyckades hindra utsläppets spridning.

¹³ Detta var ett av ett antal mycket militanta svar från arbetare i Frankrike mot fabriksnedläggelser. För en skildring på svenska se Henri Simon, ”Från Cellatex till Moulinex – ett utbrott av öppet socialt våld”, *riff-raff* nr 2, 2002. På engelska rekommenderas också *The Cellatex chemical plant occupation* <<http://www.libcom.org/history/articles/cellatex-occupation-2000/index.php>>

isk demonstration i Bryssel som kallades på kort varsel. Efter detta framträdde den franska premiärministern i teve och tillkännagav en stor höjning av ersättningen till arbetarna. I båda fallen, trots skillnaderna dem emellan, ser vi fantasifulla – och i Cellatex fall våldsamma – protester mot fabriksnedläggningar och förluster av arbetstillfällena som resulterar i... nedläggningar och förluster av arbetstillfällena plus en mer heltäckande social plan för arbetarna. Man skulle kunna säga att detta är exempel på hur arbetare svarar militant på omstruktureringar, men också att de i viss mån gör det realistiskt genom att slutligen acceptera den bästa uppgörelsen som de tror att de kan få. I vilken omfattning dessa uppgörelser blir standarden för framtida omstruktureringar och nedläggningar är betydande för kapitalets utgifter, och en del av vad borgerliga kommentatorer beklagar som den oflexibla europeiska arbetsmarknaden, men vi har knappast att göra med framsteg för arbetet. Om vänsterister ser dessa aktioner som en partiell återkomst för arbetarklassidentiteten (genom att till exempel försöka passa in Vilovoordekamperna i kravet på och försvaret av ett ”socialt Europa”) och ultravänsterister kanske ser hoppigivande tecken på arbetarautonomis återkomst, så är kontrasten mot den tidigare cykeln av programmatism – hur arbetaridentitet inte reproduceras – uppenbar för TC.¹⁴

Likväl insisterar TC på att de inte menar att proletariatet under den gamla cykeln kämpade för att framhäva sig självt inom kapitalismen, medan proletariatet nu har blivit ett ”rent negativt väsen” som bara vill avskaffa kapitalet och sig självt. Snarare är deras argument att proletariatet, som alltid, kämpar för sina omedelbara intressen, men eftersom den kampen inte längre kan få utlopp i arbetaridentitetens bekräftelse och affirmation som grund för vidare kapitalistisk reproduktion, öppnas av denna kampcykel möjligheten för en revolutionär utgång. Här säger de till och med att tanken på en ”klass för sig”, som vår fråga pekade mot, kan komma att bli lämplig. Men för dem skulle

¹⁴ Man skulle kunna säga att dessa kamper gör sig bättre i TC:s framställning än andra kamper. Exempelvis transportstrejker – i säg den brittiska tunnelbanan, bland de italienska bussarbetarna eller i brittiska postkontor – överensstämmer möjligen mer med strejkerna under ”programmatismen”. Naturligtvis är detta just de områden där omstruktureringen har varit mindre intensiv, delvis på grund av att det inte är möjligt att flytta produktionen någon annanstans.

detta ske där klassen erkänner sin definition som klass som påtvingad utifrån och övervinner den, ett erkännande som de menar skulle vara detsamma som en praktisk förståelse av kapitalet. Denna tanke att klasskampen nu ställer sig själv på terrängen för klassernas reproduktion – att revolutionen kommer att produceras av den här kampcykeln – är naturligtvis någonting som vi skulle vilja var sant även om vi inte är helt säkra på hur TC ser hur detta nu växer fram.

Tredje punkten

I den tredje punkten förklarar TC i viss mån sin periodisering av kapitalismen och i synnerhet den grundval på vilken de argumenterar för att en ny fas av reell subsumtion tog vid på 1970-talet. Vårt förhållningssätt är som sagt inte ett rakt av avvisande av en periodisering baserad på formell och reell subsumtion. Vi erkänner att närmandet mot en sådan typ av periodisering¹⁵ var (exceptionellt) teoretiskt produktiv för den franska kommunistiska scenen som influerades av den, liksom för de autonomistiska marxisterna som anammade den vid samma tidpunkt. Denna periodisering hade fördelen mot andra alternativa sätt att förstå denna tidsperiod¹⁶ att den verkligen grundade sig i Marx kritik av den politiska ekonomin och hans förståelse av kapitalet som värdets automatisering. Dessutom ser vi i TC:s införande av en andra fas av reell subsumtion att de i viss mån rör sig mot det som för oss är den uppenbara svagheten i en sådan periodisering: det oflexibla i den enkla, binära motsättningen formell–reell.

Vi är alla överens om att det har skett en hel del genomgripande förändringar sedan 1970-talet – en omstrukturering av industrin som har inneburit

¹⁵ Detta föreslogs så vitt vi vet först av Camatte och *Invariance*.

¹⁶ Samtida alternativ var Barans och Sweezys ”monopolkapitalism”, stalinismens ”statsmonopolkapitalism”, Socialisme ou barbaries ”byråkratisk socialism”, eller rent av föreställningen om en universell statskapitalism under epoken av förfall som kom att förfäktas av ultravänsterns mer fundamentalistiska delar. Samtliga betonade något som rörde sig bortom principerna i Marx kritik – vanligtvis gällde det statens roll. Den reella subsumtionen tyder tvärtom på att kapitalets underordnande av staten ibland även uttryckte att samhället inte längre var så borgerligt som det var kapitalistiskt. (Många av de alternativa sätten att periodisera antyder ett slags avskild utveckling av kapitalismen, medan samhället i tanken om den reella subsumtionen inte förstås som mindre utan istället som mer djupgående kapitalistisk än 1800-talets ”klassiska kapitalism”).

ett stort nederlag för delar av arbetarklassen, en ökad globalisering, speciellt för finansiella transaktioner, östblockets sammanbrott, ”tredje världens” krisartade försök att följa den ryska etatistiska moderniseringsmodellen, det vill säga av kapitalackumulation, och slutet för socialdemokratiska formationer så som välfärdsstaten. Borgerliga kommentatorer har beskrivit dessa förändringar med fraser om globalisering, slutet för korporatism, för keynesianism, nyliberalismens uppkomst, ”frammarschen för det avstannade arbetet” och naturligtvis kommunismens fall.¹⁷ Men vi frågar oss om TC:s nya fas endast är en bättre beskrivning¹⁸ som helt enkelt definieras utifrån samma extraordinära förändringar som bourgeoisien använder i sina förklaringsmodeller, eller förklarar verkligen deras nya fas dessa förändringar utifrån en dynamisk princip med ordentlig grund i arbete–kapitalförhållandet?

TC lyfter faktiskt några skapliga citat som antyder att det finns något slags grund hos Marx som gör det giltigt att utveckla vad som för Marx är begreppsliga kategorier av kapitalet till en historisk periodisering av det kapitalistiska samhället.¹⁹ Naturligtvis kommer inte ”kanoniska Marxhänvisningar” att avgöra den här frågan, särskilt inte då TC menar att den reella subsumtionen av samhället inte inträffade förrän efter farsgubbens död. I själva verket skulle det på basis av trohet till Marx vara precis lika plausibelt att hävda att de stadier som han urskiljer är ”enkel samverkan”,

¹⁷ Som TC uttryckte det var det ett fullkomligt nederlag – ett nederlag för ”... arbetaridentiteten, kommunistpartierna, fackföreningsideologin, självförvaltningen, självorganiseringen och arbetsvägran. De är alla del av en kampcykel som besegrats, *i alla aspekter*, omstruktureringen är till sitt väsen kontrarevolutionen, men detta uttrycker sig inte i antal döda.”

¹⁸ Är TC:s återopande en andra fas av reell subsumtion en förklaring till dessa empiriska förändringar på en djupare nivå, eller skulle man helt enkelt bara kunna benämna det fasen – 1890–1975 och 1975 – utan att förlora någon tyngd? (Gör de helt enkelt en Kant genom att plocka fram en fas ut ur sin fasväska med en antydan om att de skulle kunna plocka fram ytterligare en när så är nödvändigt?)

¹⁹ TC säger: ”Vi kan vare sig smälta samman absolut mervärde och formell subsumtion eller ställa dem på samma nivå, lika lite som vi kan göra det med relativt mervärde och reell subsumtion.” (”Ett svar till Aufheben”, s. 159), dvs. att de ser mervärde och relativt mervärde som begreppsliga kategorier och formell respektive reell subsumtion som historiska. Vi tror inte att det finns stöd för detta hos Marx, men vi accepterar att frågan om huruvida Marx använde kategorierna på samma sätt som TC i sig självt inte kan bevisa att de har fel.

”manufaktur” och ”storindustri”. Sedan vill man eventuellt också lägga till något som taylorism/fordism fram till sjuttioalet och kanske någon sorts nyfordism eller en kris för fordismen sedan dess.²⁰ Givetvis föreslår vi inte regulatorskolan²¹ som ett alternativ²² till TC. Vi kan hålla med dem att det är ett riktigt angreppssätt att använda sig av en del av de teoretiska resonemang och det empiriska material, som samlats av teoretiker såsom regulatorskolans, inom ett mer klasskampsfokuserat och kommunistiskt perspektiv.

Inte helt överraskande, med tanke på att vi försöker förstå samma verklighet, är vårt trevande försök att definiera den nuvarande perioden inte nödvändigtvis helt olikt det TC säger. Exempelvis använder TC i sin redogörelse för övergången till den andra fasen av reell subsumtion ett begrepp från Marx *Kapitalet*: dubbelkvarnen eller ”de dubbla dreven” [*twin cogs*] i kretsloppet för kapitalets och arbetskraftens reproduktion som möts i den omedelbara produktionsprocessen. TC menar att det finns vissa hinder, som främst påtvingades av klasskampen under perioden av programmatism, för ett jämt möte mellan dreven i denna rörelse, som omstruktureringen övervinner och sålunda inleder den en ny fas. När ett av dreven frigörs – kapitalets fria flöde – frigörs det andra drevet – en jämn reproduktion av en exploaterbar arbetskraft. Detta liknar vår uppfattning om hur det globala finanskapitalets ökade rörlighet och makt i mötet mellan finans- och industrikapital har möjliggjort för kapitalet att fly arbetarklassens starkaste fästen och sålunda skapa gynnsammare förutsättningar för ackumulation i både det nya och gamla området. På samma sätt berörde vi i viss mån det som TC återkommer till och som för dem är nyckelfrågan, det vill säga slutet för programmatismen, i våra artiklar om socialdemokratins nederlag.²³ Vi

²⁰ Dauvé och Nescic kör på en sådan periodisering i ”Tillståndet i världen...” (*riff-raff* nr 5, s. 13–54, övers. anm.), en text som inte särskilt överraskande har utsatts för TC:s kritik.

²¹ För en bra kritik, se Ferruccio Gambino, ”A critique of the Fordism of the regulation school”, *Common sense* nr 19, 1996 och omtryckt i *Revolutionary writing* (red: Bonefeld). Aufhebens anm. Se dessutom sidorna 215ff i intervjun med Roland Simon i detta nummer av *riff-raff*. Red. anm.

²² Det är påfallande att vad som än är grunden till stadierna så involverar de flesta stadieteorier ett stadium som började omkring första världskriget eller ett tag före första världskriget och som slutade under 1970-talet.

²³ Se ”Social democracy: No future?”, *Aufheben* nr 7 <http://www.geocities.com/aufheben2/auf_7_socdem.html> och ”Re-imposition of work in Britain and the ’social Europe’”, *Aufheben* nr 8. <www.geocities.com/aufheben2/auf_8_work.html>

menar naturligtvis inte att vi har kommit fram till samma uppfattning som TC eller att vi har ett tydligt alternativ till deras faser. Beträffande socialdemokratin och arbetarrörelsens öde finns det hos TC – till skillnad från vårt första, trevande försök att nå en ståndpunkt – ingen osäkerhet eller inga frågetecken: programmatismen har ingen framtid och hör oåterkalleligen till det förgångna. Att TC är mer självsäkra och bestämda i sin beskrivning av perioden innebär att även om de har fel, så har de verkligen givit oss någonting arbeta med.

Ett annat positivt inlag i TC:s fasindelning är hur den tycks övervinna antinomien mellan den autonomistiska och den objektivistiska marxismens två förhållningssätt till krisen.²⁴ TC prioriterar vare sig klassens aktivitet som orsak till krisen eller kapitalackumulationens kris som orsak till arbetarklassens kamp, utan ser den kapitalistiska utvecklingen som ingenting annat än expolateringsförhållandets utveckling. Här ser vi alltså att TC införlivar arbetarkamperna som en dynamisk del i produktionssättets utveckling och kriser, utan att fastna i den autonomistiska klasskampskriteorisnens separata klasssubjekt som avskiljts från kapitalet.²⁵

Nu kan vi se förtjänsterna med TC:s periodisering, och de är en bra bit på väg med att visa hur den faktiskt förklarar perioden snarare än bara beskriver den. Men medan TC har förtydligat sin bild har de inte skingrat alla våra tvivel. Trots att de erkänner att det är nödvändigt att behandla frågan på ett mer empiriskt sätt är deras redogörelse fortsatt ganska abstrakt. För att övertygas skulle vi vilja ha en mer empirisk behandling och bättre förstå förmedlingarna mellan deras – som för oss ännu är tämligen abstrakta – schema och mer empiriska, konkreta historia. En del i vårt tvivel är skepsisen mot

²⁴ För en diskussion om detta se Giacomo Marramao, "Kriteorisn och konstitueringsproblemet", *riff-raff* nr 7, 2005. Se också Chris Wright, "Kris, konstituering och kapital" i detta nummer av *riff-raff*, s. 383–414. Red. anm.

²⁵ I en annan text skriver de: "att göra proletariatet till subjekt genom att sätta kapitalet i kris är nödvändigtvis att förutsätta dess existens utanför förhållandet och det är således nödvändigt att definiera förhållandets villkor utanför deras relation. Att säga att kapitalets kris begränsar proletariatet att handla, eller att proletariatet sätter kapitalet i kris, fallet alltså tillbaka in i samma problematik. Vi förutsätter definitionen av villkor före deras relation, för proletariatet sätter vi dess aktivitet i kapitalets kris, som realisationen av en möjlighet som det har i sig självt före krisen, eftersom det har producerat den."

den schematism som ett sådant stadietänkande oundvikligen medför – där den konkreta utvecklingen förväntas kunna förklaras genom att hänvisa till vilken kapitalistisk period den ägde rum i. När vi tar att detta började som ett meningsutbyte delvis kring förfallsteorin i beaktande, ser vi den egendomliga formella likheten att precis som denna period i förfallsteorin tänktes omöjliggöra alla former av reformism, är TC:s andra fas av reell subsumtion tänkt att undanröja all anpassning av klassen inom den kapitalistiska reproduktionen och göra revolutionen, i dess verkliga mening som kommunisering, till denna kampcykels nödvändiga klimax.

Vi kan däremot hålla med dem när de säger att om de för sakens skull hade accepterat våra invändningar, skulle ändå det väsentliga och det som måste diskuteras vara själva innebörden av vad de säger: att det har skett ”en omstrukturering av exploateringsförhållandet, av motsättningen mellan proletariat och kapital”. Det vill säga att oavsett om TC:s fasindelning är felaktig eller inte, så tar de utan att tveka itu med själva grunderna i innebörden av 1970-talets kris och omstrukturering.²⁶

Fjärde punkten

TC:s sista punkt berör alienationsbegreppets ställning hos Marx, något som vi ägnade mycket utrymme åt i vårt svar till TC och som de nu seriöst tar sig an i sitt svar. TC skämtar att vi här verkar ha hamnat i en tävling i marxologi och pedanteri, men de avslutar med ett förslag om vad som kanske egentligen står på spel bakom den ”marxologiska” dispyten. Låt oss komma till saken.

Detta innebär för TC att *alienationens problematik definitivt är proletariatets revolutionära naturs problematik*. De menar att trots det avstånd som Aufheben ibland lyckas hålla till de mer uppenbara ideologiska utgångspunkterna som finns hos stora delar av ultravänstern, har vi i slutändan inte undsluppit dess problematik. Detta eftersom vi fortfarande ”håll[er oss] fast vid en abstrakt bild av autonomi och självorganiseringen (proletariatets verkliga vara), trots dess historiska kollaps”, och detta uttrycker sig i hur vi behandlar nuvarande kamper såsom direktaktionsrörelsen. TC hävdar att våra analyser, trots att de är beundransvärt konkreta, faller in i det externa omdömet om ”bra” och

²⁶ Det vill säga, de tar sig an det djupa nederlaget för ”arbetaridentiteten”... Se not nr 17.

”dåliga” sidor hos dessa rörelser, snarare än att lyfta ”frågan om dessa rörelser ’varför’, om deras ’existens’, om vad de bidrar med teoretiskt, deras existens som bestämd av en period.” Naturligtvis innebär det TC säger i själva verket bara att vi inte förstår dessa kamper på det sätt som de gör. Men vi kan inte avfärda argumentet, eftersom att TC pekar på en svaghet i vårt angreppssätt som vi själva är medvetna om. (På sätt och vis är vad som står på spel hur vi kan vara öppna för den inför våra ögon verkliga rörelsen.)

Vi är definitivt inte alltid tillfredställda med vad vi lyckas säga om nuvarande kamper, vare sig dem som TC kallar ”direktaktionsrörelsen” eller mer traditionella sociala kamper och klasskamper. Att vi i allmänhet lyckas producera saker som är bättre än vad vi kan läsa på andra ställen säger faktiskt inte särskilt mycket. De flesta politiska publikationer, åtminstone de engelska som vi kommer över, filtrerar till stor del bara vad de läser i borgerlig media genom sin egen ideologi, eller i bästa fall samlar de bra information eller beskriver saker som de har erfarenheter av, men tolkar det ändå i termer av sina redan fastslagna kategorier. Tanken att utveckla nya kategorier eller att omvandla redan existerande genom erfarenheter från klasskampen är fullständigt främmande för den som redan har svaret på allt.

Vi har hört att TC tillskrivits kritiken av ultravänstern och andra revolutionärer att de går till kamper med en checklista: var det ett tydligt brott med fackföreningarna, upprättade de en strejkkommitté, försökte de övervinna sektionalismen genom att försöka sprida aktionen och genom att göra sin kamp öppen för andra, var det ett brott med borgerlig legalism, upprättade de arbetarråd? osv. Kamper bockas av på den här checklistan enligt en standard som definieras av tidigare revolutionära resningar som revolutionärerna är minnet från. Vi kan känna igen denna rätt så stela metod och hoppas att vi själva undviker den. Vi försöker inte att passa in kamper i förutbestämda kategorier, eller att kritisera dem ideologiskt eller moralistiskt för att de inte lever upp till en förutbestämd uppställning principer för vad som utgör riktig, revolutionär kamp. Vi försöker att undvika snabba, klichéartade slutsatser, att vara öppna för ovanliga inslag och motsättningar i utvecklingsskeenden. (Men då vi har en syn på kommunismen som inte delas av de flesta som deltar i de kamper som vi kanske är involverade i eller skriver om är det svårt att detta ibland inte blir som ett externt vägande av vad som är ”bra” och

”dåligt” i dessa kamper.) I varje fall är vi väl medvetna om att vi inte alltid kommer fram till något jätteskarpt²⁷. TC antyder att det är möjligt att göra bättre ifrån sig och vi medger detta.

Huruvida TC lyckas med det eller inte skulle behöva prövas i en jämförelse av hur de och vi själva behandlar samma konkreta kamper. Det skulle vara intressant att läsa deras mer utvecklade kritik av vår analys av den antikapitalistiska rörelsen, som föreligger som en del av deras egen analys i ”Après Gênes” i *Théorie communiste* nr 18. Så när mer av TC:s arbete översätts, som vi tror att det kommer att göras, kommer situationen att klarna. Kommer vi att låta oss övertalas av deras kategorier, av deras analys av radikal-demokratismen och direktaktionsrörelsen, och av specifika situationer såsom den i Mellanöstern, eller kommer vi att upptäcka att TC själva, likt några av de tillvägagångssätt som de kritiserar, tvingar in konkreta kamper i redan fastslagna abstrakta kategorier? I alla fall, även om det finns ett inslag av det senare, verkar det som att dessa kategorier utvecklades genom ett verkligt intresse för vad som har hänt de senaste trettio åren.

Men nu när vi har accepterat att *ad hominem*-antydning på slutet av TC:s fjärde punkt till viss del träffar målet har vi faktiskt problem med den tidigare orsaksbestämningen. Vi är inte övertygade om att svagheten i en del av våra analyser är ett resultat av alienationsproblematiken som i sin tur är kopplad till problematiken med proletarietets revolutionära natur. När vi nu har konfronterats av TC kommer vi att acceptera att proletariet inte har någon revolutionär essens i sig självt och att det endast är revolutionärt som del i utvecklingen av motsättningen mellan arbete och kapital.²⁸ Det är bara det att vi skulle säga att det motsägelsefulla sociala förhållandet är ett alienationsförhållande.

Om man tittar på TC:s huvudargument på den här punkten måste man erkänna att det är koherent och välkonstruerat. För tillfället kommer vi inte att ge dem svar på tal på den här nivån där vi medger att de är framstående. Låt

²⁷ Vi är helt enkelt bara så bra som vi kan bli inom begränsningarna för vår produktionsprocess, vem som är villig att skriva, hur mycket tid vi har med tanke på vår självpåtagna deadline om en årlig publicering etc.

²⁸ Således är ”klassen” revolutionär eftersom detta förhållande inte existerar som en inneboende kvalitet i klassernas vara.

oss bara notera att en oerhörd vikt läggs vid påståendet att Marx förändrar sin problematik från en humanism centrerad på människan och alienationen till en antihumanism fokuserad på samhällsförhållanden. Vi finner denna problematikernas problematik problematisk. Den förefaller oss vara liksom andra sidor av TC överdrivet schematisk. Det finns självklart brott hos Marx men det finns kontinuitet såväl som diskontinuitet mellan hans skrifter på båda sidorna av dessa brott.²⁹ Vi accepterar att många förståelser av alienationen leder till problem. Vårt argument är att den riktiga förståelsen av alienationen förstår den som grunden till den senare kritiken av den politiska ekonomin. Likväl hävdar TC såklart att vi själva får problem med vår Bloch-inspirerade tanke om en humanitet som ännu inte är. Låt oss för tillfället lämna det därhän.

²⁹ Precis som det finns kontinuitet såväl som diskontinuitet mellan klasskampen före och efter 1970-talet.

Ett svar till Aufheben¹

OM jag låter anta att jag språkligt har förstått er text om TC i *Aufheben* nr 12 så tycks det mig som om ni reser fyra punkter där vi inte är överens, eller där TC behöver förtydliga sig för att göra våra analyser rätta:

1. En av tre invändningar som Dauvé och Nestic hade mot programmatismbegreppet i deras text *Prolétaire et travail: un histoire d'amour?*²
2. Måste inte proletariatet erkänna sig självt som klass innan det avskaffar sig självt?
3. Att i begreppen kapital och reell subsumtion finna grunden och möjligheten för en andra fas av reell subsumtion; hur är en sådan sak möjlig inom själva begreppet reell subsumtion?
4. Alienationsbegreppet

Jag har medvetet utelämnat frågan om Althusser. Att angripa denna fråga enskilt skulle, från båda sidor, endast leda in oss på ett blindspår. Oavsett hur intressant det vore att undersöka och kritisera Althusserns ståndpunkter i

¹ Detta är en sammanfogning av två texter – ”Théorie communiste responds” från *Aufheben* nr 13, 2005 och ”Response a Aufheben”, *Théorie communiste* nr 19, 2004. Punkt ett, som kom att utelämnas i *Aufheben* nr 13, har förts in från den franska texten, liksom ett antal stycken under punkt två och tre. I övrigt följer denna översättning den engelska förlagan, med korrektur mot franskan där detta har varit tillämpligt. Övers. anm.

² ’Arbetare och arbete: en kärlekshistoria?’. På svenska som Gilles Dauvé, Karl Nestic, ”Att arbeta eller inte arbeta? Är det frågan?”, *riff-ruff* nr 5. Red. anm.

en mängd frågor så skulle frågan om Althusser som subjekt i sig endast fånga oss i en diskussion i vilken han skulle bli vår positiva eller negativa referens i de frågor som vi vill behandla. Dessa frågor skulle omvandlas till att göra Althusser till referenspunkt.

Den första punkten

Dauvé och Nestic har tre invändningar mot programmatismbegreppet, men utan att explicit uttala dessa.

a) Arbetarna överlämnar sig inte i grunden av sitt arbete till sin arbetsgivare. Denna invändning är knappt värd att citera om vi inte där fann inversionen i ideologin om "sociala band" och "binding" som de presenterar i sin apologetiska vision från den "trettioåriga guldåldern" i sin broschyr *Il va falloir attendre*³. Där accepterar de inom kapitalismens ram det som de förnekar om arbetets frigörelse.

b) Arbetets frigörelse var något som utfördes av arbetarrörelsens organisationer och inte av arbetarna själva. Texten rör sig lite snabbt över det faktum att arbetarna grundade dessa organisationer och att de ibland massanslöt sig till dem. Å andra sidan var de arbetare bra som, även om det var för att försvara sin existens, skapade råd, sovjeter, ibland försökte sig på självförvaltning, återtog fabriker, deltog i fabrikskommittéer, byggde kooperativ och skapade organisationer, partier och fackföreningar som hade proletariatets diktatur och arbetets frigörelse på sitt program.

c) Den tredje invändningen är allvarigare. Denna invändning hänvisar till Siedmans broschyr *Workers against work*⁴. Siedman påpekar, med fog, att med undantag för några sällsynta tillfällen när ett återupptagande av produktionen utförts under arbetarledning, har organisationernas ledning den största skulden för att pådyvla en arbetsdisciplin på arbetarna som visar liten produktiv entusiasm.

³ 'Det kommer bli nödvändigt att vänta'. På svenska som Gilles Dauvé, Karl Nestic, "Tillståndet i världen – en kort lägesrapport", *riff-raff* nr 5. Red. anm.

⁴ Michail Siedman, *Workers against work. Labor in Paris and Barcelona during the popular fronts*, University of California press, Berkeley 1991. Red. anm.

Programmatismen förstår vi som en modell över arbetarkamper och revolutionära överskridanden framställt som en växande arbetarklassmakt där en samhällelig utveckling av kapitalet är en väsentlig förutsättning och förberedelse för arbetarklassens frigörelse. Under ett och ett halvt sekel har den *överstigliga horisonten för dessa kamper*, den programmatiska praktiken hos arbetarklassen alltid varit ambivalent: å ena sidan har dess maktstegring inom det kapitalistiska produktionssättet varit förutsättningen *sine qua non* för dess affirmation som härskande klass, men å andra sidan vägrar denna horisont acceptera att denna växande makt är identisk med att acceptera den kapitalistiska exploateringen. Programmatismen är till sitt hjärta det produktiva arbetets frigörelse och affirmation såsom en omorganisering av samhället och har aldrig varit en ”kärlekshistoria” mellan arbetare och lönearbete. Mot slutet av 1800-talet, mitt i programmatismen, kom klassens maktstegring inom det kapitalistiska produktionssättet⁵ i motsättning till klassens möjlighet till revolutionär, autonom affirmation. De sällsynta gånger då denna senare förde med sig sitt praktiska förverkligande, som i Ryssland, Italien eller Spanien, nödvändigtvis styrd av arbetarrörelsens organisationer, vändes den *omedelbart* till det enda den kunde vara: en ny form för arbetsmobilisering under värdets regim och således ”bästa utförande” (som CNT begärde av arbetarna i Barcelona 1936). Därmed reproducerade den *ipso facto*, om än marginellt, alla arbetares oengagemang eller motstånd⁶. Den bästa illustrationen av detta är den lilla anekdoten tagen från Volines *La révolution inconnue* som ni signalerar i er text.

Den andra punkten

För att säga det kort: vi definierar den nuvarande kampcykeln som en situation där proletariatet endast existerar som klass i sin motsättning till kapitalet, som utesluter all bekräftelse av en arbetaridentitet eller någon ”återvändo till sig självt” i sin motsättning till kapitalet; motsättningen till kapitalet är för proletariatet en motsättning där det ställs inför sig självt, en

⁵ Emedan den integrerades i kapitalets reproduktion.

⁶ Se Michail Siedman, a.a.

situation i vilken det ifrågasätter sig självt.

Proletariatet blir inte ett "rent negativt" vara som ett resultat av detta förutom om vi med det förstår det som en kritik av varje tanke om en proletariatets revolutionära natur. Vi lämnar perspektivet där proletariatet *i sig självt* i sin motsättning med kapitalet finner kapaciteten att producera kommunismen och antar istället ett perspektiv där denna kapacitet endast ges proletariatet som den interna rörelsen hos det som det kan avskaffa, vilket är detsamma som den historiska processen och förhållandets utveckling – inte den ena sidans triumf genom dess generalisering. Proletariatet kan endast producera kommunismen i (och genom) sin motsättning till kapitalet och i (och genom) denna motsättnings rörelse – inte av sig självt, vare sig det befriar sig självt eller uppenbarar sig mot sig självt. Det finns inte något subversivt vara för proletariatet. Om negationen är ett internt moment av det som negeras så är överskridandet en utveckling för motsättningen, den kommer från denna motsättning; det är inte avslöjandet eller aktualiserandet av en revolutionär natur, utan en intern historisk produktion.

Som upplösningen av de förhandenvarande förhållandena definieras proletariatet som en klass inom kapitalet och i sitt förhållande till kapitalet, det vill säga som den värdeproducerande klassen eller mer precist den mervärdeproducerande klassen. Det är inte som upplösningen av dessa kategorier som proletariatet för fram sig självt som en klass, konstitueras som en klass; snarare är det som en klass som proletariatet är denna upplösning; detta är själva innehållet i dess *objektiva* situation som en klass. Dess kapacitet att avskaffa kapitalet och producera kommunism ligger i förhållandet att det är en klass i det kapitalistiska produktionssättet. Upplösningen av alla förhandenvarande förhållanden är en klass, *det är levande arbete i motsättning till kapitalet*. Vad som har försvunnit i den nuvarande krisen/omstruktureringen är inte denna objektiva existens; det som försvunnit är bekräftelsen av en proletär identitet inom kapitalets reproduktion. Exploateringen definierar på samma gång proletariatet som det mervärdeproducerande arbetets klass och som upplösningen av alla förhandenvarande förhållanden på basis av dessa förhållanden, inom det kapitalistiska produktionssättets dynamik (förstått som klasskamp). Proletariatets kapacitet att genomdriva det kapitalistiska produktionssättets avskaffande finns i dess strikta situation som en klass

inom detta produktions sätt.

När vi säger att proletariatet endast existerar som en klass inom och emot kapitalet, att det producerar hela sitt vara, hela sin organisation, hela sin verklighet och till fullo konstitueras som en klass inom och emot kapitalet, så påstår vi blott att det är det mervärdeproducerande arbetets klass. Som det produktiva arbetets klass så erkänner sig proletariatet ständigt som sådan under varje given kamp, vars mest omedelbara effekt alltid är den *sambälleliga* polariseringen mellan klasser.

De enklaste saker är ofta svårast att förstå. En klass erkänner sig som klass genom sitt förhållande till en annan klass; en klass existerar endast i så måtto som den måste utkämpa en strid mot en annan klass. En klass har ingen *a priori* definition som förklarar och producerar dess motsättning till en annan klass; det är endast i sin motsättning till en annan klass som den erkänner sig som en klass, det är den andra klassen som är klassens *raison d'être*. I den nuvarande kampcykeln försvinner det moment i detta allmänna förhållande, som definierar klasserna, som innebar proletariatets återvändo till sig självt så som definitionen av en verklig identitet som motsätter sig kapitalet (en identitet som tycktes *inneboende* i klassen och motsatt kapitalet, men som i själva verket inte var något annat än en specifik produkt av ett visst historiskt förhållande mellan proletariatet och kapitalet, som bekräftades av kapitalets verkliga rörelse). Proletariatet blir inte ett ”rent negativt vara”, det är helt enkelt en klass.

Vi har stora svårigheter att göra oss av med programmatismens övervikt [*prégnance*] som det enkla faktumet att erkänna att proletariatet är en klass eftersom det är i ett motsättningsförhållande till kapitalet, att dess *raison d'être* är dess motsättning med en annan klass, då det uppfattas som att ge proletariatet ett ”rent negativt vara”. Man kan till och med säga att vid det tillfälle då klasskonflikten fusioneras, när det att vara en klass framställs som en extern begränsning, blir proletariatet en klass-för-sig. När det praktiskt känner sig självt, i sin förstörelse av kapitalet, negationen av alla förhållanden som ligger förhanden, när det känner till all sin aktivitet, är det endast en klass i sitt förhållande med kapitalet, sitt medvetande om detsamma, sin existens som klass-för-sig, då är detta dess förhållande. Proletariatet i den nya kampcykeln är om lite ett ”rent negativt vara” som med nöd innebär

att kampen för att försvara sina omedelbara intressen når sitt klimax då klassexistensen blir en extern begränsning, eftersom revolutionen är det producerade överskridandet av denna cykel. Det existerar ett gammalt ramverk som vi har stora svårigheter att göra oss av med: förvirringen i det positiva erkännandet av proletariatet som klass och de specifika historiska formerna av *självorganisering* och *autonomi*.

I sina kamper antar proletariatet alla de organisationsformer som är nödvändiga för dess handlande. Men betyder detta att när proletariatet antar de organisationsformer som är nödvändiga för dess omedelbara mål (kommuniseringen kommer på samma sätt att vara ett omedelbart mål) så existerar det för sig som en *autonom* klass? Nej.

Självorganisering och fackföreningsmakt tillhörde *samma värld* som revolutionen såsom klassens affirmation. Proletariatets självorganisering eller autonomi är inte starkare eller svagare konstanta tendenser i klasskampen, utan bestämda historiska former som den måste anta. Man kan ta bort allt innehåll från dessa former och kalla alla grupper av människor som gemensamt beslutar sig för vad de skall göra för självorganisering, men i så fall är all mänsklig verksamhet självorganisering och termen skulle inte längre föra med sig något av intresse. Självorganisering och dess innehåll, arbetarautonomi, växte fram ur en motsättning mellan proletariat och kapital som innehöll en kapacitet hos proletariatet att relatera till sig självt som klass i sin motsättning till kapitalet, det vill säga ett specifikt förhållande i vilket proletariatet i sig självt kunde finna sin grundval, sin egen konstituering, sin egen realitet på grundval av en arbetaridentitet som kapitalreproduktionens historiska modus hade bekräftat. För teorierna om självorganisering och autonomi handlade det om att länka samman de omedelbara kamperna och revolutionen via de element i kamperna som kunde manifesteras ett brott med integrationen av försvaret för (och en reproduktion av) det proletära förhållandet: dess erövring av sin autonomi i förhållande till kapitalet och självständigt från de politiska och fackföreningsmässiga formerna för denna integration. Självorganisering och autonomi var endast möjligt på basis av en arbetaridentitets konstitution, en konstitution som omstruktureringen har svept åt sidan.

Det som har försvunnit är själva möjligheten för proletariatet att i sitt

förhållande till kapitalet finna grunden för att konstituera sig självt som en självständig klass. Partikulariseringen av värdeförmeringsprocessen, ”storfabriken”, det fasta kapitalets underordning av arbetarkollektivet, uppdelningen mellan produktiv och improduktiv verksamhet, mellan produktion och arbetslöshet, produktion och utbildning etc, allt det som har överskridits av den förhandenvarande omstruktureringen var substansen, just inom kapitalförhållandet, för en proletär identitet och autonomi. Självorganisering och autonomi är inte konstanter vars återuppträdande mer eller mindre tålmodigt kunde inväntas; snarare konstituerar de en avslutad kampcykel. För att det ska kunna finnas självorganisering och autonomi, måste proletariatet kunna hävda sig som produktiv klass *i motsättning till kapitalet*. Idag har självorganisering och autonomi paradoxalt nog blivit en kvarleva hos grupper och militanter (jfr den tydliga utvecklingen i Frankrike som startade med kamperna i stålindustrin 1979) och framför allt hos de ”radikala facken”. Som ett resultat av det har *självorganiseringens militanter* reducerats till att ställa en ”ren” självorganisering (dvs. en som blandas samman med kampen) emot varje förstelning av denna, eller dess utveckling till fackförening. Men i självorganiseringens verkliga process finns det alltid en konstant utveckling mot denna förstelning och fackföreningsformering; den finns inneboende i denna typ av motsättning som uttrycker sig i självorganisering liksom i försvaret av det proletära förhållandet som konstituerade dess oöverstigliga gräns. Den självorganisering som i sin renhet blandas samman med kampen har aldrig existerat. Den är inget annat än den abstrakta ideologin om kampernas verkliga gång.

Klasskampen i allmänhet är inte autonom. Det faktum att de som agerar i en kamp inte delegerar uppgiften att bestämma över sin kamp till någon annan är inte ”autonomi”, snarare betyder det att det kapitalistiska samhället består av motsägelsefulla intressen och representationsformer som i sig själva reproducerar de samhällliga förhållanden som man befinner sig i kamp med; det är att ha en aktivitet som definierar de andra eller de begränsningar som måste definieras; det betyder att den grupp som kämpar eller den fraktion av klassen, eller klassen som helhet, inte har sin egen definition i och genom sig själva, på ett inneboende sätt, utan att denna definition är totaliteten av de samhällliga förhållandena. Slutligen betyder det att man betraktar

samhället som en organisk totalitet och aktivitet. Autonomi förutsätter att en grups samhälleliga definition finns inneboende i den gruppen, nästan naturligt, och i de förhållanden som definieras under kampens gång med andra grupper som definieras på samma sätt. Där det finns organism ser den endast addition; där det finns aktivitet och förhållande ser den endast objekt och natur.

Vi kan endast tala om autonomi om arbetarklassen är förmögen att relatera till sig själv i motsättning till kapitalet och att i detta förhållande finna sig själv som basen och kapaciteten till dess affirmation som härskande klass. Det handlar om en *formalisering av vad vi är i det förhandenvarande samhället, som så blir till bas för det nya samhälle som konstrueras som befrielsen av vad vi är*. Allt detta har försvunnit. Autonomin som perspektiv eller innehåll är frigörelsen av det som klassen är inom produktionsförhållandena, som således endast framstår som en begränsning. Det är inte arbetarkampens tillbakagång eller dess nuvarande i huvudsak "defensiva" karaktär som förklarar autonomins tillbakagång; snarare förklaras det av dess omvandling, dess inskription i ett nytt förhållande till kapitalet. I de nuvarande kamperna, oavsett om de är "defensiva" eller "offensiva" (en distinktion som är kopplad till problematiken med klassens maktstegring och där vi måste kritisera "beviset"), erkänner proletariatet kapitalet som sitt *raison d'être*, som sin existens som ställts emot det självt, *som den egna existensens enda nödvändighet*. Från den stund då klasskampen placeras på reproduktionens nivå upptäcker proletariatet i sig självt i varje given kamp att det är oförmöget och ovilligt att förbli vad det är. Detta är inte nödvändigtvis en fråga om uppseendeväckande deklARATIONER eller "radikala" aktioner, utan frågan om alla de praktiker som proletärer använder för att "undfly" eller förneka sina omständigheter: självmordskampen vid Cellatex, Vilvoordestrejken och många andra där det omedelbart framgår att proletariatet inte är någonting separerat från kapitalet och att det inte kan förbli detta ingenting (att det kräver att återförenas med kapitalet fyller inte igen den avgrund som öppnats upp av kampen och undertrycker inte erkännandet och vägrandet av sig självt *som denna avgrund för proletariatets del*).

Självorganiseringen och autonomin identifierar proletariatets vara i det kapitalistiska produktionssättet som kommunismens innehåll. Det "räcker"

att befria detta vara från kapitalets främmande dominans (främmande eftersom proletariatet är självständigt). Autonomi i sig fixerar revolutionen som arbetets affirmation och definierar den kommunistiska omorganiseringen av relationerna mellan individer på denna grundval. Den mesta kritiken av självorganisering förblir formell, de fastslår blott: självorganisering är inte ”bra i sig” utan är endast kampens organisationsform, det är innehållet som räknas. Denna kritik misslyckas med att ställa frågan om formen själv och betänker inte denna form som ett innehåll, eller som något signifikant *i sig*.

Om autonomin försvinner som perspektiv så är det för att revolutionen endast kan ha kommuniseringen av samhället som sitt innehåll, det vill säga för proletariatet dess verkliga avskaffande. Med ett sådant innehåll så blir det felaktigt att tala om autonomi och det är föga troligt att ett sådant program skulle inbegripa vad som vanligtvis förstås som ”autonom organisering”. Proletariatet ”erkänner sig självt som klass” i varje konflikt och med än starkare anledning i en situation där dess existens såsom klass är den situation som den har att konfrontera. Det är innehållet i detta ”erkännande” som inte får blandas ihop, och vi får inte fortsätta att betrakta det genom att använda begrepp från den gamla cykeln som om dessa uppkom av sig själva som naturliga former för klasskampen. Att erkänna sig själv som klass kommer inte att vara att ”återvända till sig själv”, snarare kommer det att vara en total extrovertering i erkännandet av sig självt som en kategori i det kapitalistiska produktions sättet. I konflikten kommer detta ”erkännande” i själva verket att vara en praktisk kännedom om kapitalet.

Den tredje punkten

Den nuvarande omstruktureringen är en andra fas av den reella subsumtionen av arbetet under kapitalet. Vi kommer kort att förklara oss här med kanoniska marxiska referenser i frågan från *Kapitalet*, *Grunddragen* och från ”Den omedelbara produktionsprocessens resultat”. Vi kan vare sig smälta samman absolut mervärde och formell subsumtion eller ställa dem på samma nivå, lika lite som vi kan göra det med relativt mervärde och reell subsumtion. Det vill säga vi kan inte blanda samman en begreppslig bestämning av kapitalet med en historisk konfiguration. Det relativa mervärdet är den reella subsumtionens formerande och dynamiska princip, en princip som sedan strukturerar om-

störtningen av den reella subsumtionens första fas. Relativt mervärde är den princip som förenar de två faserna av reell subsumtion. På så sätt har den reella subsumtionen en historia eftersom den har en dynamisk princip som formar den, får den att utvecklas, uppställer olika former för värdeförmerings- och cirkulationsprocessen som fjättrar och transformerar dem. Relativt mervärde, som påverkar arbetsprocessen och alla samhällseliga kombinationer av förhållanden mellan proletariat och kapital, och därmed förhållandet mellan olika kapital, är det som möjliggör att vi kan ställa upp en kontinuitet mellan den reella subsumtionens faser likväl som en transformation av den. Om man sätter likhetstecken mellan det relativa mervärdet och den reella subsumtionen blir en förståelse av den reella subsumtionens transformation omöjlig. Med undantag av att tillägga ett element eller en konfiguration i värdeförmeringsprocessen mer eller mindre avvikande [*hétérodoxe*] från kapitalbegreppet, eftersom man redan har allting (det finns således inte en tredje modell för mervärdesutvinning). Om de två helt sammanfaller kan man endast tala om den reella subsumtionens historiska införande.

Den första punkten är således att undvika att smälta samman formerna för utvinning av mervärde med de historiska konfigurationer som hänger samman med begreppen formell och reell subsumtion. Det andra är att se skillnaden mellan å ena sidan förhållandet mellan absolut mervärde och formell subsumtion och å andra sidan mellan relativt mervärde och reell subsumtion. Själva begreppet absolut mervärde har som innehåll att det endast kan förstås på arbetsprocessens nivå. Kapitalet tar över en existerande arbetsprocess som den förlänger och intensifierar, på sin höjd ägnar det sig åt att omgruppera arbetarna. Förhållandet mellan relativ mervärdeproduktion och reell subsumtion är långt mer komplext. Vi kan inte nöja oss med att endast definiera reell subsumtion som omvandling av arbetsprocessen. För att introduktionen av maskiner ska kunna vara synonymt med framväxten av mervärdet i sin relativa form måste den produktivitetssökning som denna introduktion orsakar i själva verket påverka de varor som ingår i arbetarklassens konsumtion. Detta nödvändiggör det småskaliga jordbrukets avveckling, som är sammanknutet med den småskaliga varuproduktionen, och kapitalets grepp om produktionens andra avdelning (konsumtionsmedel). Detta sker, i sin utveckling, långt efter introduktionen av maskiner i arbetsprocessen.

Men inte heller denna kapitalistiska utveckling av den andra avdelningen kan man utan reservationer kasta sig över. Den franska och engelska textilproduktionen i början av 1800-talet var till största delen inte ämnad för arbetarnas konsumtion utan såldes på lantbruksmarknader (och bestämdes så av jordbrukets cykler), på medelklassens marknader i städerna eller exporterades (jfr Rosier och Dockés, *Rythmes économiques* och Braudel och Labrousse, *Histoire économique et sociale de la France*, bd 2). Den relativa mervärdeproduktionen påverkar alla samhällliga kombinationer, från arbetsprocessen till de politiska formerna för arbetarnas representation, genom integrationen av arbetskraftens reproduktion i kapitalets cykel, creditsystemets roll, konstitutionen av ett specifikt kapitalistiskt marknadssystem (inte endast den kapitalistiska varan) och vetenskapens inordning under kapitalet (denna subsumtion av samhället sker i olika rytm i olika länder; historiskt spelade England en pionjärroll). Reell subsumtion är en samhällsomvandling, inte enbart en omvandling av arbetsprocessen.

Vi kan endast tala om reell subsumtion, i överensstämmelse med själva det relativa mervärdebegreppet, från den stund då alla samhällliga kombinationer påverkas. Totalitetens bestående har sitt kriterium. Den reella subsumtionen innebär ett organiskt system, det vill säga den framåtskrider genom sina *egna förutsättningar* för att från sig själv kunna skapa de organ som är nödvändiga för den; det är så den blir en totalitet. Den reella subsumtionen villkorar sig själv, medan formell subsumtion transformerar och modellerar en tidigare existerande samhälllig och ekonomisk fabrik i enlighet med kapitalets intressen och behov.

Detta låter oss introducera en tredje punkt: den reella subsumtionen av arbetet (och därmed samhället) under kapitalet är till sin natur *alltid ofullbordad*. Det ligger i den reella subsumtionens natur att nå brytpunkter eftersom den reella subsumtionen överbestämmer kapitalets kriser som *det kapitalistiska samhällets ofullbordning*. Detta var fallet då kapitalet av sig självt skapade sina specifika organ och de modaliteter för absorptionen av den samhällliga arbetskraften under den första fasen av reell subsumtion. Den reella subsumtionen är till sin natur en ständig självkonstruktion som begränsas av kriser; principen för denna självkonstruktion vilar på en grundläggande princip, den relativa mervärdeproduktionen. I denna

mening är det ett definierande element i den nuvarande perioden, även om den nuvarande omstruktureringen kanske betraktas som genomförd. Omstruktureringen kommer aldrig att bli helt genomförd i den bemärkelsen att politiken för omstruktureringen uttöms. Tvärtom kommer den alltid att fortsätta på ett bibehållet sätt, den "(ny-)liberala offensiven" kommer inte att upphöra, den kommer alltid att ha nya rigiditeter att stöta. Detsamma gäller för den världskapitalistiska integrationen som ständigt måste omdefinieras av spänningen mellan allianser och militärpolitiska interventioner.

Denna permanenta självkonstruktion som den reella subsumtionen innebär hänger samman med den relativa mervärdeproduktionen. Det är denna självkonstruktion som blockeras och omdefinieras inom den reella subsumtionens kriser. Man måste börja med det relativa mervärdet för att kunna förstå hur den reella subsumtionens första fas hamnade i kris i början av sjuttioalet. Vad i dess inre konstituerade en fjättra?

Genom denna omstrukturering har den förra kampcykelns uppbärande motsättning avskaffats och överskridits – å ena sidan den arbetskraft som är skapad, reproducerad och instrumentaliserad av kapitalet på ett kollektivt och samhälleligt sätt och å andra sidan formerna för kapitalets tillägnelse av denna arbetskraft, antingen i den omedelbara produktionsprocessen (monteringsbanden, "storindustrierna"), i arbetskraftens reproduktionsprocess (välfärden) eller i förhållandena mellan olika kapital (nationella kapitalutjämningsområden). Det var denna konfliktsituation som manifesterade sig som en arbetaridentitet som *bekräftades just i kapitalets reproduktion*. Det var den arkitektoniska separationen av å ena sidan integrationen av arbetskraftens reproduktion och å andra sidan omvandlingen av mervärdet till tillskottskapital och slutligen mervärdets tillväxt i relativ form i den omedelbara produktionsprocessen, som blev en fjättra för värdeförmeringen på basis av det relativa mervärdet.

Det handlar om att framställa denna interna motsättning i den reella subsumtionens första fas i relation till det relativa mervärdet och således att analysera hur det kommer sig att det är genom att lämna denna dynamiska princip, som omstruktureringens axlar sätts dit. Man hänför således en riktning hos axlarna, en betydelse, en nödvändighet för förhållandet att vara exploatering och kapital.

Från denna synvinkel och i förhållande till produktionen av relativt mervärde ger axlarna oss synvinkeln på de element av kapitalet som det måste avskaffa, förvandla eller överskrida i den nuvarande omstruktureringen. Dessa axlar bar upp profitkvotens fallande tendens i förra fasen. Emellertid är ansatsen på denna nivå empirisk på så vis att listan på det som ska överskridas i sig inte utgör den gemensamma principen för överskridande, förändringslagen och den konceptuella struktureringen. Redan kan man emellertid sammanföra allt detta i två stora delar i återtågandet av det relativa mervärdets specificitet gentemot det absoluta mervärdet: den omedelbara produktionsprocessen och de sociala kombinationerna (arbetskraftens reproduktion, förhållandet mellan sektorerna och kapitalen, ackumulationens framträdelse).

Vad gäller den första delen berör vi alla karakteristika hos den omedelbara produktionsprocessen⁷ och alla separationer⁸, som grundade en arbetaridentitet och diskuterar mervärdeproduktionen som innehållet i motsättningen mellan klasserna (och inte denna produktion som omedelbart adekvat för reproduktionen av det sociala förhållande som den producerar). Som en konsekvens framstår också de exploaterades kontroll av hela samhället som självförvaltning och hegemoni. Denna arbetaridentitet hade en inneboende motsättning när proletariatet konstituerade sig som en autonom kraft i motsättning till kapitalet i den verkliga reproduktionen av sig själv. I andra hand hanterar vi cirkulations- och ackumulationsmetoderna. För det första kan man framföra att utöver förändringen av förhållandet mellan produktion och marknad förändrade också flödesproduktionen den omedelbara produktionsprocessen och alla dessa aktiviteter sammanförs i deras förhållande med produktens utfart i cirkulationen (denna fråga skulle självklart vara tvungen att utredas). För det andra relaterar förändringarna till den nationella ackumulationen, skillnaden mellan centrum och periferi, den globala delningen i två ackumulationszoner och valutans materiella framträdelse. I båda fallen försvinner de modaliteter hos och det innehåll i ackumulationen som bidrar till arbetaridentitetens konstitution.

⁷ Löpande band, samverkan, produktivt underhåll, kollektiv arbetare, produktionsprocessens kontinuitet, underleverantörer och arbetskraftens segmentering.

⁸ Arbete, arbetslöshet och utbildning.

Om man i förhållande till dessa två huvudsakliga kategorier (som omgrupperar sig på ett omedelbart sätt som framträder som begränsningar för ackumulationens fortbildning) återvänder till det relativa mervärdet som principen för den reella subsumtionens utveckling och mutation, och om man frågar sig hur dessa element kan utgöra specifika, kvalitativa, begränsningar för det relativa mervärdets tillväxt, då finner man omstruktureringens syntetiska styrprincip.

Det handlar om allt som kan utgöra ett hinder för dubbelkvarnens rörelse i kapitalets självförutsättning och flöde. Man finner å ena sidan alla de separationer, skydd, specifikationer som framträder som motsatta arbetskraftens värdesänkning, på så sätt att de förhindrar den globala arbetarklassen att motsätta sig hela kapitalet i sin existens sammanhang, reproduktion och utvidgning; detta är den första kvarnen, arbetskraftens reproduktion. Man finner å andra sidan alla begränsningar hos cirkulationen, rotationen och ackumulationen, som förhindrar den andra kvarnen, det vill säga merproduktens förändring till mervärde och tillskottskapital. Varje merprodukt måste kunna hitta någon marknad, varje mervärde måste kunna hitta någon möjlighet att fungera som tillskottskapital, dvs. omvandla sig till produktionsmedel och arbetskraft utan en formalisering av den internationella cykeln (öststaterna, periferin), som inte är en förutsättning för denna omvandling. Den ena kvarnens flöde sätts endast i rörelse i och genom den andras flöde.

Exploateringen, som är förhållandets innehåll, kan dekonstrueras till tre moment: arbetskraftens köp och försäljning; kapitalets subsumtion av arbetet; mervärdets omvandling till tillskottskapital, dvs. till nya förändrade produktionsmedel och ny förändrad arbetskraft. Med den nuvarande omstruktureringen är det de två axlarna i dubbelkvarnen som blir adekvata för produktionen av relativt mervärde på samma gång som den omedelbara produktionsprocessen, axlarnas sammankoppling, sammanför varje energi och metamorfosens nödvändighet. Det är i denna mening som produktionen av relativt mervärde och reproduktionen av denna produktions förhållanden sammanfaller. På detta sätt strukturerades å ena sidan integrationen av arbetskraftens reproduktion, å andra sidan förvandlingen av mervärde till tillskottskapital och slutligen det relativa mervärdets tillväxt i den omedelbara

produktionsprocessen, som blev hinder för värdetöjningen på basis av relativt mervärde. Det vill säga det sätt på vilket kapitalet *konstituerade sig som samhälle*, som organiskt system.

Detta icke-sammanträffande av produktion och reproduktion⁹ utgjorde basen för formationen och bekräftelsen av en arbetaridentitet inom kapitalets reproduktion. Arbetaridentiteten var en lucka mellan produktionen av mervärde och reproduktionen av det samhälleliga förhållandet, en lucka som möjliggjorde konkurrens mellan två hegemonier, två styrelseformer, två former av kontroll över reproduktionen. För att det relativa mervärdet och dess tre definitiva bestämningar (arbetsprocessen, integrationen av arbetskraftens reproduktion, förhållanden mellan kapitalen på basis av jämlighet) skulle bli ändamålsenliga för varandra måste det nödvändigtvis finnas ett sammanträffande mellan produktion och reproduktion och som ett naturligt resultat implicerar detta nödvändigtvis ett sammansmältande mellan konstitutionen och reproduktionen av proletariatet som klass å ena sidan och dess motsättning till kapitalet å den andra.

Det är uppenbart att övergången från en fas av reell subsumtion till en annan inte kan ha samma omfattning som övergången från formell till reell subsumtion, men vi kan inte nöja oss med att blott framhålla en kontinuitet mellan två faser av reell subsumtion; för kapitalet endast en uppenbarelse av sin egen sanning. Förändringen skulle då blott vara en elimination av föråldrade uttryck; i det fallet skulle omvandlingen endast vara formell, och inte förändra någonting i grunden i motsättningen mellan proletariat och kapital. Även själva uppfattningen om en kris mellan de två faserna skulle försvinna. Vi skulle inte gå över från en specifik konfiguration av motsättningen till en annan och uppfattningen om omstruktureringen skulle på samma gång försvinna.

Helheten av dessa förändringar gör att systemet eliminerar arbetaridentiteten och definierar klassmotsättningen på reproduktionens nivå. Och det är på grund av detta, på grund av att förändringarna utgör en kontrarevolution, som de är en omstrukturering.

Det existerar inte någon omstrukturering av det kapitalistiska produktions-

⁹ Som uppträdde som sådan i slutet av 1960-talet och början av 1970-talet.

sättet utan ett nederlag för arbetarna. Detta nederlag är arbetaridentitetens, kommunistpartiernas, fackföreningsideologins, självförvaltningens, självorganiseringens och arbetsvägrans nederlag. De är alla del av en kampcykel som besegrats, *i alla aspekter*. Omstruktureringen är till sitt väsen kontra-revolutionen, men detta uttrycker sig inte i antal döda.

Det kommer att vara nödvändigt att ta upp allt detta igen på det långt mer "empiriska" sätt som ni efterlyser i era relevanta anmärkningar kring den periodisering som presenteras av TC. Ni reser bland annat en fråga som vi helt och hållet hade lämnat åt sidan, nämligen frågan om kriteriet för dominansen av en form av värdeförmering för kapitalet. Jag har inget kategoriskt svar att ge. Jag menar att det naturligtvis är nödvändigt att ta i beaktande ett studium av arbetsprocessen, men som jag försökte visa i mitt svar kan inte det vara tillräckligt. Jag menar att vad gäller den reella subsumtionen så måste kriteriet för dess dominans sökas i modaliteterna för reproduktionen av arbetskraften (sociala och politiska modaliteter): de sociala välfärdssystemen, uppfinnandet av kategorin arbetslösa, betydelsen av *fackföreningsideologi* etc. Allt det hänger naturligtvis samman med förändringarna i arbetsprocessen: tillbakagången för hantverk och inhemsk industri som orsakades av den första fasen av storskalig industri. För att det enligt mig ska kunna finnas någon reell subsumtion så måste modaliteter för arbetskraftens reproduktion skapas som är ändamålsenliga för den omvandling som genomdrivits i arbetsprocessen. Det vill säga de modaliteter som säkrar (och bekräftar) att arbetskraften inte längre har några möjliga "vägar ut" ur sitt utbyte med kapitalet i ett sammanhang av denna specifikt kapitalistiska arbetsprocess.

Några citat, inte för att hävda någon ortodoxi, utan för att illustrera min tes.

För att kapitalförhållandet överhuvudtaget skall inträda förutsättes ett bestämt stadium och en bestämd form av den samhällliga produktionen. Inom ett tidigare produktionssätt måste det ha utvecklats kommunikations- och produktionsmedel samt behov, som pekar utöver de gamla produktionsförhållandena och driver fram deras omvandling till kapitalförhållandet. Men de behöver bara vara så pass utvecklade att arbetets formella underordnande under kapitalet kan försiggå. På grundval av detta förändrade förhållande

utvecklas emellertid ett specifikt förändrat produktionssätt, som å ena sidan skapar nya materiella produktivkrafter, på vilkas grundval det å andra sidan först utvecklas och därmed i realiteten skapar sig nya reala betingelser. Därmed inträder en fullständig ekonomisk revolution, vilken *å ena sidan först skaffar de reala betingelserna för kapitalets herravälde över arbetet, fulländar dem, ger dem en lämplig form*, och å andra sidan i arbetets produktivkrafter, som utvecklas i motsättning till arbetaren, skapar produktionsbetingelser och utbytesförhållanden, de reala betingelserna för ett nytt produktionssätt som upphäver det kapitalistiska produktionssättets antagonistiska form och på så sätt skapar en materiell bas för en omgestaltning av den samhälleliga livsprocessen och därmed för en ny samhällsformation (min emfas).¹⁰

Man bör betänka, att de nya produktivkrafterna och produktionsförhållandena inte utvecklas ur *intet* eller i luften eller genom en idé utan att de utvecklas inom och i motsättning till den rådande utvecklingen av produktionen och nedärvda, traditionella egendomsförhållanden. Om i det fulländade borgerliga samhället varje ekonomiskt förhållande förutsätter andra förhållanden i den borgerlig-ekonomiska formen och på så sätt samtidigt är resultat och förutsättning, så får man komma ihåg att detta är förhållandet med varje organiskt system. Själva detta organiska system som totalitet har sina förutsättningar, och dess utveckling till totalitet består just däri att det underordnar alla samhällets element under sig, eller att de skapar de organ som ännu fattas i samhället.¹¹

Betraktar vi det borgerliga samhället i det stora hela, framstår själva samhället dvs. själva människan i sina samhälleliga relationer som slutresultat av den samhälleliga reproduktionsprocessen.¹²

Det tycks mig som att det är omöjligt att förstå den reella subsumtionen av arbetet under kapitalet utan att ta i beaktande att vad som sker i produktions-

¹⁰ Karl Marx, ”Den omedelbara produktionsprocessens resultat”, i *Skrifter i urval. Ekonomiska skrifter*, Bo Cavefors bokförlag, Staffanstorps 1975, s. 652

¹¹ Karl Marx, *Grunddragen i kritiken av den politiska ekonomin. Urval och översättning av Sven-Eric Liedman*, Zenit / Rabén & Sjögren, Stockholm 1971, s. 77

¹² A.a., s. 205

processen endast upplöses utanför sig. Kapitalet, som samhälle (i den bemärkelse som de två föregående citaten försöker definiera) är ett ständigt verk av bildande av dess inneboende motsättningar på nivån av dess reproduktion, som genomgår faser av genomgripande mutationer. Det är möjligt att gå så långt som att säga att den reella subsumtionen av arbetet under kapitalet kan definieras som att kapitalet blir ett *kapitalistiskt samhälle*, det vill säga förutsätter sig självt i sin utveckling och i skapandet av sina organ. Det är av den anledningen som den reella subsumtionen är en historisk period vars indikativa historiska gräns kan fixeras. Bortom detta, vilket ni betonar, kommer det alltid att finnas transformering, men den genomförs på den basis som det kapitalistiska samhället har uppnått och som antyds i själva begreppet utvinnande av mervärde i sin relativa form.

Slutligen, för argumentationens skull; om jag skulle acceptera *all* er kritik av den nytta vi drar av begreppet reell subsumtion och om vi, vad gäller den period som har öppnats upp, skulle överge ”en andra fas av reell subsumtion” så skulle det ändra mycket, men inte det grundläggande innehållet i vad vi säger: det har skett en omstrukturering av exploateringsförhållandet, av motsättningen mellan proletariat och kapital, och det är det som vi måste diskutera.

Den fjärde punkten

Vad gäller den fjärde punkten tror jag att våra skillnader inte är så stora och jag vill inte framhäva en teoretisk skillnad mellan oss baserat på något som verkar vara en fråga om terminologi när jag läser er text. Min kritik av alienationsbegreppet är inte ett ”krig” mot att använda termen. Vi använder oss själva av begreppen alienerat arbete och arbetets alienation i vår tidskrift och i *Fondements critiques d'une théorie de la révolution*. Min kritik riktar sig uttryckligen mot det hegelska eller feuerbachska bruket av begreppet som snabbt förgiftar det.

Ni drar på ert relevanta sätt fram de olika sätten att använda alienationsbegreppet ur *Grunddragen*, ”Den omedelbara produktionsprocessens resultat” etc. Jag håller emellertid fast vid att det i dem inte handlar om samma begrepp som i de ekonomisk-filosofiska manuskripten

från 1844¹³. Alienationsbegreppet är i manuskripten verklighetens egen förklaringsdynamik, det som ska förklara verkligheten, medan alienationen i de texter ni citerar är det som ska förklaras. Det hänger samman med begreppet det kapitalistiska produktionssättet; vi befinner oss långt från den totalförklarande kraften hos det ”alienerade arbetet” i 1844 års manuskript:

Eftersom skapandet av detta aktivitetens objektiva verktyg sker i motsättning till den omedelbara arbetsförmågan från kapitalets och lönearbetets synpunkt, eftersom denna objektiveringsprocess i verkligheten framstår som avyttringsprocess från arbetets synpunkt och som tillägnelse av främmande arbete från kapitalets synpunkt, är denna förvrängning och omkastning (Verdrehung und Verkehrung) *verkelig* (*phenomenon*) och inte bara *inbillad*, inte bara en förvrängning och omkastning som existerar i arbetarnas och kapitalisternas inbillning.

Men denna förvrängningsprocess är uppenbart en *historisk* nödvändighet, en nödvändighet utifrån en bestämd historisk utgångspunkt eller grundval, för att produktivkrafterna skall utvecklas.¹⁴

Alienationen är inte längre det huvudsakliga begrepp i vilket alla andra har sitt ursprung; detta begrepp är snarare ett resultat av kapitalets produktionsförhållanden och inte tvärtom:

Frågan om kapitalet är produktivt eller ej är alltså absurd. Själva arbetet är – som inlemmat i kapitalet – *produktivt endast* om kapitalet utgör produktionens grundval, och kapitalisten alltså arbetets kommandant.

Arbetets produktivitet blir likaledes kapitalets produktionskraft på samma sätt som varornas allmänna bytesvärde fixeras i pengar. Arbetet, sådant det existerar i motsats till kapitalet *för sig* som arbetare, alltså arbetet i sin *omedelbara tillvaro* skilt från kapitalet, är *inte produktivt*. Som arbetarens verksamhet blir det heller aldrig produktivt, så länge som det bara ingår i den enkla cirkulationsprocessen, som bara innebär en formell förändring.

¹³ Karl Marx, ”Ur De ekonomisk-filosofiska manuskripten”, i *Människans frigörelse. Ett urval ur Karl Marx skrifter av Sven-Eric Liedman*, Bokförlaget Daidalos, Göteborg 1995. Benämns här även EFM.

¹⁴ Karl Marx, *Grunddragen i kritiken av den politiska ekonomin. Urval och översättning av Sven-Eric Liedman*, Zenit / Rabén & Sjögren, Stockholm 1971, s. 206, korr.

Därför glömmar de som hävdar att all produktivkraft som tillskrivs kapitalet är *överförd*, en *överflyttning av arbetets produktivkraft*, just att kapitalet självt väsentligen är denna *överflyttning*, denna *överföring*, och att lönearbetet som sådant förutsätter kapitalet, att lönearbetet å sin sida också är denna *omvandling*, och att denna omvandling är den nödvändiga processen varigenom arbetets egna krafter bestäms som för arbetaren *främmande krafter*.¹⁵

Låt oss jämföra med EFM:

Vi har studerat den praktiska mänskliga verksamhetens, dvs. arbetes, alienation från två sidor. 1) Arbetets förhållande till *arbetsprodukten* som ett främmande och honom övermäktigt objekt. ... 2) Arbetets förhållande till *produktionsakten* inom arbetet. Detta förhållanden är arbetarens förhållande till sin egen verksamhet som något främmande, honom själv inte tillhörigt...¹⁶

Vi har visserligen nått fram till begreppet det *alienerade arbetet* (det *alienerade livet*) via nationalekonomins lära om *privategendomens rörelse*. Men det visar sig vid analys av det senare begreppet att privategendomen inte alls är grunden eller orsaken till det alienerade arbetet utan tvärtom en konsekvens av det, liksom gudarna *ursprungligen* inte är orsaken till utan en verkan av mänsklig förståndsformörkelse. Senare utvecklas detta förhållande till en växelverkan.

Först på den sista kulminationspunkten av privategendomens utveckling träder denna dess hemlighet åter fram, nämligen å ena sidan att den är en *produkt* av det alienerade arbetet och för det andra att den är det *medel*, varigenom arbetes alieneras, eller *förverkligandet av denna alienation*.¹⁷

Jag vet att jag endast har att göra med en *översättning*, men vi förutsätter att den är korrekt. Då konstituerar den pronominella formen i ”arbete som alienerar sig självt” alienationen som de samhälleliga förhållandenas kreativa kraft. Detta bekräftar den ”realisering” som följer i samma mening.

¹⁵ A.a., s. 104

¹⁶ Karl Marx, ”Ur De ekonomisk-filosofiska manuskripten”, i *Människans frigörelse. Ett urval ur Karl Marx skrifter av Sven-Eric Liedman*, Bokförlaget Daidalos, Göteborg 1995, s. 70

¹⁷ A.a., s. 76

Jag kommer inte att göra saker än mer komplicerade med långa kommentarer. Det tycks mig som att vi från den ena texten till den andra inte längre talar om samma saker. I EFM är alienationen den första principen och förklaringen, eftersom referensen är till den mänskliga essensens tillblivelse (förlusten av den etc.). I de andra texterna förklaras alienationen själv av produktionsförhållandena, den beskriver en situation. I citaten från *Grunddragen* existerar arbetets alienation i kapitalets produktionsförhållande. Det är inte alienerat arbete, en människans manifestation som vänts emot henne, som skapar detta förhållande; vi har två verkliga poler som konfronterar varandra och inte endast en, ett arbete som alienerar sig självt ”med sig självt”. I *Grunddragen* finns det klasser som är verkliga subjekt som konfronterar varandra i sin ömsesidiga inblandning. I EFM finns inga klasser och ingen ömsesidig inblandning, utan ett subjekt som delar sig självt.

Det är talande att ni själva återvänder till sökandet efter detta enda subjekt som delar sig självt: ”Kapital är således inte enbart objektiverat arbete. Både objektiverat arbete och subjektivt arbete utan objektivitet är samhälleligt skapade former till vilka *den sociala individuella enheten* delas...”¹⁸ (min emfas); ”I alienationen *existerar subjektet på båda sidor*, som proletariat och kapital för kapital, och är i en reell mening helt enkelt de alienerade krafterna hos mänskligheten.”¹⁹ (min emfas) Revolutionen innebär så: ”att ena den fragmenterade samhälleliga individen.”²⁰ Av detta följer att klasserna är ett enskilt subjekts schism.

Det tycks mig som om ni har försatt er i knipa med detta ”subjektets återvändo till sig självt”. Ni säger: ”I en mening är subjektet som återvänder till sig självt mänskligheten och inte proletariatet, men detta är inte en mänsklighet som existerade innan alienationen: den har skapats genom alienationen. Följaktligen är subjektet inte proletariatet och inte heller en tidigare existerande mänsklighet; subjektet existerar inte förutom som den socialt fragmenterade individ som produceras under kapitalismen.”²¹ Kort sagt betyder detta att alienationen producerar ett subjekt som alienerar sig självt –

¹⁸ Aufheben, ”Ett svar till Théorie communiste”, *riff-raff* nr 8, s. 117

¹⁹ A.a., s. 120

²⁰ A.a., s. 121

²¹ A.a., s. 121

en tautologi – men förutom detta har vi rätt att fråga oss vad denna alienation som producerar detta är? Utan något från början existerande subjekt så är det alienationen själv som blir subjekt. Inte i någon spekulativ alienationsteori stöter vi på något från början existerande subjekt (det vill säga som har existerat konkret och historiskt – fabeln om ”primitiv kommunism” är allt annat än på modet idag) som alierar sig självt, utan vad vi i stället har är en schism som sin egen rörelse. Denna rörelse är den enhet som underordnar sig de element som delats upp. Det är just här vi har hela den spekulativa karaktären hos begreppet. Ni skriver: ”Den mänsklighet från vilken vi är alierade är en mänsklighet som ännu inte existerar.”²² Formuleringen är tämligen dunkel för mig. Hur kan något som inte existerar än vara en manifestation av mig själv som idag är främmande för mig? Om något sådant är möjligt så är det för att detta något som inte existerar verkligen existerar: ”en mänsklighet som existerade innan alienationen: den har skapats genom alienationen.”²³ Det existerar inte, men existerar ändå eftersom det redan är ett existerande *raison d'être* för dess tillblivelse.

Hörnstenen för en dylik konstruktion vilar på följande formulering: ”Den mänskliga essensen är, för *Parismanuskriptens* Marx, inte en allmän kategori, den är inte fixerad – den blir till. Den mänskliga essensen är utanför individen i de historiskt bestämda samhälleliga förhållandena vilka hon är försjunken i.”²⁴ En första anmärkning utan större betydelse: det tycks inte uppenbart för mig att den mänskliga essensen inte är en allmän kategori i *Parismanuskripten*. Passagen ”människan är ett artväsen eftersom etc., etc.” bekräftar enligt mig inte detta påstående. Men vad som är viktigast i dessa få rader är det dubbla påstående som de innehåller. Å ena sidan säger ni att ”[d]en mänskliga essensen är ... inte fixerad – den blir till”; å andra sidan finns den mänskliga essensen ”i de historiskt bestämda samhälleliga förhållandena vilka den är försjunken i” (om vi antar att vi har gjort en riktig översättning²⁵). Ni säger, inte utan större väsen, att ”den mänskliga essensen finns i summan av de samhälleliga förhållandena”. Vi har *något* som

²² A.a., s. 121

²³ A.a., s. 121

²⁴ A.a., s. 119

²⁵ Som man kan se då man jämför detta översatta citat med originalet ovan så felöversatte

befinner sig i en process av tillblivelse, något *ting* som finns ”i”, *någonting* som ”försjunket”. Något befinner sig fortfarande i en process av tillblivelse inom någonting annat, även om detta ”någonting annat” blott är den form som den tillfälligtvis antar.

Denna formulering av den historiska essensen, av essensen som en process av tillblivelse, blir till rök så snart den uttalas.

Vad vi har här är en uppfattning enligt vilken den mänskliga essensen är identisk med den historiska processen istället för att vara fast, och förstås som människans skapande av sig själv i tiden. Det är inte frågan om en abstrakt ontologi (Feuerbach) utan om fylogeni²⁶. Detta hindrar den inte från att förhålla sig bakåt till och stå i konflikt med en ontologi.

Det enkla faktum att man uppfattar den historiska utvecklingen som mänsklig essens (i allmänhet presenteras detta antagande på motsatt sätt – den mänskliga essensen som historisk tillblivelse – så att den framstår mindre *spekulativt*) förutsätter att begreppet för denna essens *a priori* har definierats (om vi säger att dessa begrepp ges av historien så går vi bara runt i en cirkel). Sådana begrepp *realiserar* även om vi sträcker oss till det yttersta till en punkt där man säger att de endast existerar i realisationen av sig själva, det vill säga som historia. Här handlar det naturligtvis om en definition av människan som artväsen och attributen för detta vara: universalitet, medvetande, frihet. Den mänskliga essensen är inte längre abstrakt, i den bemärkelse som den nu har format och definierat utanför sitt vara och sin tillvaro, men det hindrar den inte från att fungera i sin identitet med historien genom att anta att den inom sig har en hård kärna av begrepp som, oavsett om vi gillar det eller inte, bildar grunden för en ontologi. Den essens som är identisk med historien fungerar dubbel: substans (den hårda kärnan) och tendens.

faktiskt TC den passagen och utläste den mänskliga essensen som det som är fördjupat när det i själva verket var individen som beskrevs som fördjupad i de samhälleliga förhållandena. Emellertid kan man diskutera i vilken utsträckning som detta förändrar kraften i deras kritik, för det är riktigt att den mänskliga essensen inte identifierades omedelbart med dessa samhälleliga förhållanden utan beskrevs som något som befinner sig ”i” dem. Aufhebens anm.

²⁶ ”fylogeni [-jeni:] (av grek. Phyl'on 'stam', 'släkt', 'familj' och -ge'neia '-ursprung'), fylogenes, utvecklingshistorien (evolutionen) hos en biologisk grupp.” (Från Nationalencyklopedin, 2006-06-24.)

Tendensen är blott den retrospektiva abstraktionen av det resultat som den hårda kärnan inte kan undgå att ge oss. Sålunda producerar den essens som är identisk med historien nödvändigtvis en teleologi, med andra ord historiens försvinnande.

Den teleologiska utvecklingen finns i själva förutsättningen. Utgångspunkten, givet uppfattningen om artväsen och dess attribut, är subjektobjektproblematiken, tänkandet och varat, som står som grund till all filosofi. Detta betyder att vi kan ge vilket svar vi än kan föreställa oss, men det är i frågan som mystifikationen vilar. Om vi tillskriver ett företräde för subjektet är vi "idealister", om vi tillskriver det till objektet (naturen i filosofisk bemärkelse) så är vi "materialister". Feuerbach, och i hans efterföljd Marx i EFM, försöker gå bortom detta alternativ i den "konkreta humanismens" och "naturalismens" namn. Därav den definition som Marx för fram i 1844 års manuskript:

Människan är omedelbart naturväsen. Såsom naturväsen och levande naturväsen är hon dels utrustad med naturliga krafter, med livskrafter, som existerar i henne såsom anlag och förmögenheter, som drifter; dels är hon såsom naturligt, kroppsligt, sinnligt, objektivt väsen ett lidande betingat och begränsat väsen, liksom djuret och växter är det, dvs. objekten för hennes drifter existerar utanför henne, såsom objekt, oavhängiga av henne. Dessa objekt är dock objekt för hennes behov, väsentliga och oundgängliga objekt för aktiviteten hos, och bekräftandet av, hennes väsenkrafter. Att människan är ett kroppsligt, av naturkraft uppfyllt, levande, verkligt, sinnligt, objektivt väsen, innebär, att hon har verkliga, sinnliga objekt till föremål för sitt väsen, för sina livsyttningar, eller att hennes liv bara kan ta sig uttryck genom verkliga, sinnliga objekt.²⁷ ...

Ett väsen, som inte har sin natur utanför sig, är inget naturligt väsen, deltar inte i naturens väsen. Ett väsen, som inte har något objekt utanför sig, är inget objektivt väsen. Ett väsen, som inte själv är objekt för ett tredje väsen, har inget väsen till sitt objekt, dvs. förhåller sig inte objektivt, dess vara är icke objektivt.

²⁷ Citatet så här långt ströks i Marx egna manuskript. Övers. anm.

Ett icke-objektivt, oföremålsligt väsen är ett *icke-väsen*.²⁸

Marx tar emellertid inte denna sammanförda identitet mellan subjekt och objekt, denna konsubstantialitet, som något givet utan som något historiskt. Det är detta som den berömda passagen i EFM om "det mänskliga ögat"²⁹ indikerar, en passage som lyfts direkt från en paragraf i *Grundsätze der Philosophie der Zukunft* ('Grundsatser till framtidens filosofi') av Feuerbach, som helt enkelt konstaterar: "Sålunda är ögats objekt ljuset, inte ljudet, inte lukten. I ögats objekt uppenbaras emellertid ett väsen för oss."³⁰ Detta är en tillämpning av denna grundläggande princip: varats objekt är dess essens, varmed dess vara – essensens existensvillkor – är dess essens, vilket Marx kritiserar i *Den tyska ideologin* som apologi för sakernas tillstånd. Emellertid (ett andra "emellertid" som för oss tillbaka till subjekt-objektet som *i sig självt* är identiskt med den föregående paragrafen, och endast förfinad) är denna historiska tillblivelse inget annat än en optisk illusion. I själva verket är tillblivelsen att *bli adekvat*.

Identiteten mellan subjekt och objekt som existerar *i sig själv* (själva definitionen av subjektet) *kan inte undgå* att bli ett sammanträffande *för sig* (alienationen är den mellanliggande termen).

Men människan är icke blott naturväsen, hon är ett *mänskligt* naturväsen, dvs. ett väsen som är för sig, därmed ett *artväsen*, och måste verka och bekräfta sig som sådant, såväl i sin tillvaro som i sitt vetande. De *mänskliga* objekten är alltså inte naturobjekten, som de omedelbart visar sig, ej heller är det *mänskliga sinnet*, som det omedelbart *är*, som det objektivt är, *mänsklig* sinnlighet, mänsklig objektivitet. Vare sig objektivt eller subjektivt är naturen omedelbart och adekvat tillgänglig för det mänskliga väsendet.³¹ Och som

²⁸ Karl Marx, "Ekonomisk-filosofiska manuskript från 1844", i *Skrifter i urval. Filosofiska skrifter*, Bo Cavefors bokförlag, Lund 1978, s. 238f. Ej i Bokförlaget Daidalos, Göteborg 1995. Red. anm.

²⁹ Se Karl Marx, "Ur De ekonomisk-filosofiska manuskripten", i *Människans frigörelse. Ett urval ur Karl Marx skrifter av Sven-Eric Liedman*, Bokförlaget Daidalos, Göteborg 1995, s. 98. Övers. anm.

³⁰ Ludwig Feuerbach, "Grundsätze der Philosophie der Zukunft", i *Gesammelte Werke*, band 9, Berlin 1982

³¹ Citatet [så här långt, Aufheben syftar dock på hela det citerade stycket, övers. anm.] ströks

allt naturligt måste ha sin *upprinnelse*, så har också människan sin uppkomst, *historien*, som emellertid för henne är en medveten uppkomst, och därför en uppkomst som medvetet upphäver sig själv. Historien är människans sanna naturhistoria. – (Vi återkommer till detta.)³²

Som tur är återfick han förståndet och behövde därmed inte återvända till detta igen. Vi har här ett identiskt subjekt-objekt, men som en naturlig människa. Detta identiska subjekt-objekt kan endast vara omedelbart identiskt med sig själv; som människa är detta naturliga vara ett artväsen, dvs. det tar sig själv för objekt. Av detta följer att det objekt som det definierar i sig själv som det identiska dem emellan måste bli ett ”*i sig och för sig*”. Vi kan här lätt känna igen schemat från *Andens fenomenologi*. Subjektet är till en början identiskt med dess objekt, som yttre objekt (medvetande som kunskapen om ett yttre objekt: *medvetande*); sen till slut är subjektet identiskt med sitt yttre objekt och med sig själv i detta objekt (medvetande som kunskapen om *tänkan*det, något som samtidigt är objektivt och inre: *förnuft*). Historien är så blott en mellanliggande term, ett moment som uppställs *a priori* i definitionen av den mänskliga essensen; det är därmed uppenbart att denna mänskliga essens är denna tillblivelse *i så måtto som det i själva verket är en tillblivelse som är en del av den mänskliga essensen och som redan finns uppställt i den*.

Det finns en text av Marcuse som illustrerar denna svårighet på ett särskilt tydligt sätt: *Hegels Ontologie und die Theorie der Geschichtlichkeit*³³ som publicerades 1932 (efter att han upptäckte EFM):

För Marx är inte essens och fakticitet, den essentiella historien och den faktiska historiens situation³⁴ just separata områden eller nivåer, oberoende

i själva verket i manuskriptet. Aufhebens anm.

³² Karl Marx, ”Ekonomisk-filosofiska manuskript från 1844”, i *Skrifter i urval. Filosofiska skrifter*, Bo Cavefors bokförlag, Lund 1978, s. 239f.

³³ Herbert Marcuse, *Hegels Ontologie und die Grundlegung einer Theorie der Geschichtlichkeit*, Frankfurt am Main 1932. Aufheben översatte denna passage från den franska utgåva som TC refererade till. Vi har här dessvärre översatt från deras översättning från franskan. Övers. anm.

³⁴ Det vill säga utvecklingen av människans essens och raddan av samhällsformationer, en distinktion som Marx förpassar till historiens skräphög i *Den tyska ideologin*, genom att visa att den första termen inte är något annat än den *filosofiska* bilden av den andra. TC:s anm.

av varandra: människans historicitet är *inkluderad i hennes essentiella bestämning*... Men kunskapen om den historiska existensens historicitet identifierar inte på något vis människans essentiella historia med hennes faktiska historia. Vi har redan sett att människan inte omedelbart är ”ett med sin aktivitet”, utan att hon ”skiljer sig” från den, att hon ”har ett förhållande” till den. I hennes fall *skiljer sig* essens från existens: hennes existens är ett ”medel” för realiseringen av hennes essens, eller, vad gäller alienationen, hennes vara är ett medel för hennes blotta fysiska existens. Om essens och existens är separata vid denna punkt och om deras återförening som *de facto* realisering är den verkligen fria *missionen* för den mänskliga praktiken så är det *radikala undertryckandet* av denna fakticitet den absoluta *missionen*, i så måtto att denna fakticitet har installerat sig till en punkt då den fullständigt *perverterar* den mänskliga essensen. Det är just detta ofelbara beaktande av människans essens som blir den oersättliga motorn för rättfärdigandet av en radikal revolution: det är inte frågan om någon ekonomisk eller politisk kris³⁵ i den faktiska situationen i kapitalismen. Att förstå detta är att förkasta detta misslyckande i förväg och utan reservation alla rent ekonomiska och politiska *reformer* och att ovillkorligen kräva ett katastrofiskt undertryckande av detta faktiska *status quo* genom en *total revolution*.

En sådan diskurs motsäger ständigt sig själv. Den mänskliga essensens historicitet (och dess alienation) vederläggs av det ofelbara antagandet om ”människans essens”, vilket är *raison d'être* för dess historicitet (en veritabel begreppslig självmotsägelse) och till vilken vi ständigt refereras tillbaka till, som till en ultimat standard.

Denna uppfattning av den mänskliga essensen som historisk tillblivelse leder er till en läsning av de citat ni tar från ”Den omedelbara produktionsprocessens resultat” som jag absolut inte delar:

Detta är inom den materiella produktionen, i den verkliga samhällliga livsprocessen – ty detta är produktionsprocessen – precis samma förhållande som på det ideologiska området uppträder i *religionen*, subjektets förvandling till objekt och tvärtom. *Historiskt* sett ter sig denna omkastning som

³⁵ Detta skrevs 1932. TC:s anm.

ett nödvändigt övergångsstadium för skapandet av rikedomens såsom sådan, dvs. för att på majoritetens bekostnad framtvunga de ohämmade produktionskrafter hos det samhälleliga arbetet som ensamma kan bilda en materiell grundval för det fria mänskliga samhället. Denna antagonistiska form måste genomgå på samma sätt som människan först måste religiöst gestalta sina andliga krafter såsom utanförliggande, oavhängiga makter.³⁶

Om man som ni önskar tala om den texten i termer av "alienationens nödvändighet" så måste frågan ställas om statusen för denna nödvändighet. I detta citat relaterar frågan inte tillbaka till den i EFM. Frågan om "alienationens nödvändighet" i EFM rör sig kring: hur (och vad som är värre; *varför*) kommer det sig att arbetet alienerar sig självt? Här i "Den omedelbara..." är frågan hur denna kapitalets epok producerar sitt eget försvinnande. Vi har gått från en spekulativ till en historisk fråga. Att inte se denna skillnad betyder att historiens gång, som förstås på ett riktigt sätt som *produktion*, endast förstås som *realisering*.

Jag förstår inte varför ni inte fortsatte citatet från "Den omedelbara..." eftersom det som följer till en början tycks backa upp er tes tämligen väl:

Detta är hans eget arbetes *alienationsprocess*. I så måtto står här arbetaren ursprungligen högre än kapitalisten, eftersom den senare rotat sig fast i denna alienationsprocess och i den finner sin absoluta tillfredsställelse, medan arbetaren som dess offer redan från början står i ett rebelliskt förhållande till den och upplever den som en förslavningsprocess.³⁷

Dessa få rader tycks påminna om den berömda passagen från *Die heilige Familie*³⁸ som ni har citerat på annat ställe. Men även här, låt oss jämföra. "[H]ans [arbetarens] eget arbetes *alienationsprocess*" ("Den omedelbara...") kommer att ersätta "samma mänskliga självalienation" (*Die heilige Familie*): kapitalisten har "rotat sig fast i denna alienationsprocess" ("Den omedel-

³⁶ Karl Marx, "Den omedelbara produktionsprocessens resultat", i *Skrifter i urval. Ekonomiska skrifter*, Bo Cavefors bokförlag, Staffanstorps 1975, s. 593f.

³⁷ A.a., s. 594

³⁸ Föreligger ej på svenska, men den aktuella passagen finns på sidorna 420f i detta nummer av *riff-raff*. Red. anm.

bara...”) där det tidigare var frågan om ”denna självalienation” (*Die heilige Familie*) genom vilken han skulle förvärva ”ett *sken* av mänsklig existens” (*Die heilige Familie*); arbetarna i ”Den omedelbara...” är ”offer” som står ”i ett rebelliskt förhållande till den [alienationsprocessen]”, som ”en förslavningsprocess”, medan ”proletariatets klass” i *Die heilige Familie* i alienationen såg ”sin omänskliga existens’ verklighet” eller ”att dess mänskliga *natur* motsäges av dess livssituation, den öppenhjärtiga, definitiva, omfattande negationen av denna natur”; allt detta ersätts av en situation där arbetaren är ett ”offer” som förhåller sig ”rebelliskt” mot denna situation. I ”Den omedelbara...” fortsätter texten: ”[som utifrån en annan synpunkt] får kapitalisten att lika mycket te sig som en slav under kapitalförhållandet som arbetaren³⁹, men sett från den andra sidan, vid den motsatta polen”. Jag ämnar inte kommentera den explicita referensen till Hegel i *Die heilige Familie* för jag menar att en enkel jämförelse mellan de två texterna, vilka på ett fritt sätt ekar av varandra på ett uppenbart sätt, räcker gott och väl för min framställning.

Jag kommer nu att ställa det citat ni anför från ”Den omedelbara...” i förhållande till ett annat från samma arbete:

Detta är en uppfattning som väsentligt skiljer sig från de borgerliga ekonomers, som är fångna i de kapitalistiska föreställningarna själva och som visserligen ser hur man producerar *inom* kapitalförhållandet, men inte hur detta *förhållande* självt produceras; hur samtidigt däri produceras de materiella betingelserna för dess upplösning varvid dess *historiska berättigande* som *nödvändig form* för den ekonomiska utvecklingen, för produktionen av den samhälleliga rikedom, undanröjes.⁴⁰

”Nödvändighet”, ”historiskt berättigande”, ”dess upplösning ... produceras”, termerna är fortfarande där men utan något spår längre av ”faktum utan nödvändighet” (EFM) som ska överskridas av begreppen *arbete* och *människa*. Vi behandlar nu en fullständigt annorlunda problematik. Kapitalet överskrider

³⁹ Eftersom hans ”övergripande mål” och ”absoluta drivkraft” är ”kapitalets självförökning”, Aufhebens anm. Red. korr.

⁴⁰ Karl Marx, ”Den omedelbara produktionsprocessens resultat”, i *Skrifter i urval. Ekonomiska skrifter*, Bo Cavefors bokförlag, Staffanstorps 1975, s. 652

självt sin egen historiska betydelse: däri ligger hela skillnaden. Och i den nya kampcykeln då denna rörelse är strukturen för och innehållet i själva motsättningen mellan proletariat och kapital så är det alla de ideologier som fortfarande kunde stödja och förstå denna rörelse som alienation som nödvändigtvis kollapsar, *inklusive Marx objektivism*. Detta är priset för det teoretiska överskridandet av programmatismen. Att tala om ett oundvikligt steg eller passage blir inte nödvändigtvis teleologi, i så måtto som det överskridande som möjliggjorts av detta steg inte föregick det.

Att förstå dessa citat innanför EFM:s problematik skulle leda till att vi menade att uppdelningen av samhället i klasser är ett resultat av det faktum att dessas undertryckande måste produceras historiskt i en rörelse som avskaffar sin egen nödvändighet i sin utveckling. Eftersom vi nu befinner oss vid en punkt där uppdelningen av samhället i klasser kan avskaffas så fås vi att tro att all tidigare historia hade just detta som sitt mål; undertryckandet av klasserna blir själva orsaken till deras ursprung. Hela denna problematik som består i sökandet efter en orsak, ett ursprung till uppdelningen av samhället i klasser, skrider framåt från en *tro enligt vilken kommunismen är mänsklighetens naturliga tillstånd*. Det är verkligen teleologi.

Det är i *Den tyska ideologin*⁴¹, som följde på *Teser om Feuerbach*, som Marx sopar mattan med hela detta angreppssätt:

Historien är ingenting annat än räckan av enskilda generationer, av vilka var och en utnyttjar det material, det kapital och de produktivkrafter som alla de föregående lämnat i arv. Därmed fortsätter den enskilda generationen å ena sidan under helt andra omständigheter den verksamhet som den övertagit, och å andra sidan modifierar den de gamla omständigheterna med en helt förändrad verksamhet. Detta förhållande kan nu fördrivas i spekulatjonen så att den senare historien görs till ändamål för den tidigare, att t.ex. upptäckten av Amerika har till ändamål att underlätta den franska revolutionens genombrott, varigenom alltså historien får sina egenartade ändamål och blir en "person bland andra personer" (vilka alltså är: "självmédvetande, kritik, enskild" osv.), medan det som man betecknar som den tidigare historiens

⁴¹ Karl Marx, "Den tyska ideologin", i *Människans frigörelse. Ett urval ur Karl Marx skrifter av Sven-Eric Liedman*, Bokförlaget Daidalos, Göteborg 1995. Red. anm.

”bestämmelse”, ”ändamål”, ”frö”, ”idé” inte är något annat än en abstraktion av den senare historien, en abstraktion av det aktiva inflytande, som den tidigare historien utövar på den senare.⁴² Summan av produktivkrafter, kapital och sociala kommunikationsformer, som varje individ och varje generation finner som något givet, är den reala grunden för det som filosoferna föreställt sig som ”substans” och ”människans väsen”, det som de gjort apoteoser över och bekämpat...⁴³ Kommunisterna behandlar alltså praktiskt de betingelser, som skapats genom den hittillsvarande produktionen och kommunikationen, som oorganiska men utan att för den skull inbilla sig att det varit alla tidigare generationers ändamål och bestämmelse att ge material åt kommunismen och utan att tro att dessa betingelser var oorganiska för de individer som skapade dem.⁴⁴

Vad gäller den politiska ekonomins metod så skriver Marx i 1857 års inledning⁴⁵:

Den så kallade historiska utvecklingen vilar över huvud taget därpå, att den sista formen betraktar de föregående som stadier till sig själv...⁴⁶

Kapitalets tillblivelseprocess står självklart i förhållande till det som föregick det, men är inte *i* det som föregick det, eller resultatet av en historisk bana som har sin egen dynamik som *raison d'être* för räckan av historiska samhällsformationer:

... capitalet – inte ett bestämt capital –, utan capitalet överhuvud som först bildats är sin *upplösningsprocess bildningsprocess*, en *skilsmässoprodukt* av det föregående samhälleliga produktionssättet.⁴⁷

⁴² A.a., s. 165

⁴³ A.a., s. 157f.

⁴⁴ A.a., s. 191

⁴⁵ Karl Marx, ”Inledning till kritiken av den politiska ekonomin” [redaktionell titel, red. anm.], *Till kritiken av den politiska ekonomin*, Arbetarkultur, Stockholm 1970

⁴⁶ A.a., s. 257

⁴⁷ Karl Marx, ”Zur Kritik der politischen Ökonomie (Manuskript 1861–1863)”, i *Marx–Engels-Gesamtausgabe (MEGA). Zweite Abteilung: Das Kapital und Vorarbeiten*, band 3, text, del 4, Berlin 1979, s. 1491. Vi har utökat detta citat en aning jämfört med hur TC valt att citera passagen. Den säregna stavningen *capital* härstammar från Marx egen stavning i de tyska manuskripten. Red. anm.

Om man betraktar denna individernas utveckling inom ramen för de gemensamma existensvillkor som gällt för de i historien efter varandra följande stånden och klasserna och deras därav betingade föreställningar ur *filosofisk* synvinkel, så kan man visserligen lätt inbilla sig, att arten eller människan har utvecklats i dessa individer eller att de har utvecklat människan; en inbillning varmed man ger historien en rungande örfil. Man kan sedan fatta dessa olika stånd och klasser som säruttryck för det allmänna uttrycket, som variationer på arten, som utvecklingsfaser för människan.⁴⁸

Och slutligen:

Individerna som inte längre är underkastade arbetsdelningen har filosoferna framställt som ett ideal vilket de benämnt ”människan”, och de har fattat hela den utveckling som vi här följt som ”människans” utvecklingsprocess, så att individer från tidigare utvecklingsstadier betraktas som förstadier till denna ”människa” som framställts som historiens drivande kraft. Hela utvecklingen framstod på så sätt som ”människans” alienationsprocess, och detta kommer sig framför allt därav, att genomsnittsindivid från ett senare stadium betraktades som en vidareutveckling av genomsnittsindivid från ett tidigare stadium – sak samma med medvetandet. Genom denna förvrängning, varigenom man från början bortser från de verkliga betingelserna, är det möjligt att förvandla hela historien till medvetandets utveckling.⁴⁹

Här har vi den allmänna förklaringen av människobegreppet och den allmänna formen för en kritik av allt bruk av det. Så snart vi låser fast oss själva i alienation och *människa* så kan vi inte undgå att falla för en optisk illusion: detta subjekt, denna princip är den föreställda *människan* i det kommunistiska samhället i förhållande till vilken alla de föregående begränsningarna ter sig tillfälliga. Det kommunistiska samhällets föreställda individ ersätts av individen i de föregående samhällsformerna; det blir uppenbart att alla de föregående begränsningarna endast kan vara tillfälliga för denna individ som *a contrario* omvandlar denna individ till en substantiell transhistorisk

⁴⁸ Karl Marx, ”Den tyska ideologin”, i *Människans frigörelse. Ett urval ur Karl Marx skrifter av Sven-Eric Liedman*, Bokförlaget Daidalos, Göteborg 1995, s. 196

⁴⁹ A.a., s. 189

kärna och som tillåter denna hårda mänskliga kärna att bli fri så snart den har uppnått alla dessa egenskaper för att kunna bli adekvat för sig själv.

Det är uppenbart att denna kritik av teleologin inte innebär att så snart den proletära tillvaron har avskaffats så går vi över i en annan period utan någon som helst koppling till den tidigare bortsett från ett slut på exploateringen. Kopplingen till det föregående stadiet konstitueras av kapitalets historiska betydelse som inte på något sätt är en uppsättning frön utan ett specifikt stadie för motsättningen mellan kapital och proletariat; det är ett innehåll och en strukturering av motsättningen mellan proletariat och kapital, det vill säga exploateringens gång som upplöser sig själv i den kapacitet som proletariatet finner i motsättningen mot kapitalet att producera kommunism.

Om kommunismen upplöser och överskrider denna separering mellan individuell och samhällelig verksamhet och om all tidigare historia, som klasskampens historia, är denna uppdelnings historia så innebär det inte att den var tvungen att hamna i detta överskridande och inte heller att denna historia inom sig själv delas i två: i sig själv som princip eller som abstraktion (socialiseringen av naturen, produktivkrafternas utveckling, den fragmentiserade samhälleliga individen) och i sig själv som konkret historia. Denna delning är inte *raison d'être* för sin egen historia vilket innebär att den inte i sig bär på sitt eget överskridande likt en dold kvalitet som den måste utveckla som historia fram till kommunismen. Någoting mystiskt tillskrivs den historiska utvecklingen genom att man på ett paradoxalt sätt försöker förklara den, att redogöra för den genom utvecklingen av en "dold" kvalitet, en ursprunglig potentialitet. Det är inte arbetets natur, en snara på produktivkrafternas utveckling eller arbetets självalienation som producerar uppdelningen av samhället, snarare är det *uppdelningen av samhället som vi har till en början och som vi har som utgångspunkt*.

Denna separering har varken ett begreppsligt eller historiskt (kronologiskt) ursprung; *sökandet efter ett ursprung består alltid i ett framförande av en enda, ännu inte uppdelad, verklighet*, det vill säga att man inte söker efter en förståelse av historien, utan som något före historien. Oavsett om vi ser detta något som en abstraktion eller som historisk verklighet så förvandlar den endast varje historiskt fakta, varje period, i den utvalda ursprungliga formulan enligt följande princip:

Herr Lange ger mig svassande komplimanger i den andra upplagan av sin bok om arbetarfrågan, men detta sker huvudsakligen för att han själv skall få tillfälle att göra sig viktig. Den gode hr Lange har nämligen gjort en mycket intressant upptäckt. Hela världshistorien kan sammanfattas inom en enda stor naturlags ram. Denna naturlag är helt enkelt *frasen* (i detta sammanhang blir Darwins uttryck sannerligen ingenting annat än en fras) om "the struggle for life" – kampen för tillvaron – och denna fras står här för Malthus' teorier i befolkningsfrågan, eller rättare sagt överbefolkningsfrågan. I stället för att analysera denna "kamp för tillvaron", sådan som den historiskt gestaltat sig inom olika bestämda samhällsformer, behöver man alltså bara inordna varje konkret motsättning under begreppet "kampen för tillvaron", som i sin tur skall anpassas till Malthus' "befolkningsfantasi". Man måste erkänna att allt detta är mycket imponerande – som exempel på kvasivetenskaplig åbakighet, intellektuell lättja och bombastisk okunnighet.⁵⁰

Men, låt oss hålla vapenvila vad gäller vår marxologi och vårt pedanteri – jag hoppas att vi kan få en ny chans att skilja ur oss själva på dessa områden. Jag skulle vilja avsluta detta komplement till mitt svar genom att framföra en fråga som varken ni i er text om TC eller vi i vårt svar ställer. Jag refererar till frågan om vad dispyten om alienationen och mänskligheten handlar om. Jag menar att vad det handlar om (som alltid) vilar på vår förståelse av kapitalet och motsättningen mellan proletariat och kapital, det vill säga förståelsen av klasskampen i så måtto som den är en process för produktion av kommunism. Det tycks mig som att er alienationsuppfattning leder er till att förstå motsättningen mellan proletariat och kapital som en övergångsfas i en process i vilken den blott är ett element, ett moment, som har sitt *raison d'être* utanför sig själv; ett moment av realiseringen av en mer "global" och effektiv motsättning. Motsättningen mellan proletariat och kapital är det nödvändiga momentet för att kunna realisera ett kommunistiskt överskridande, men i själva verket är det just på grund av att mänsklighetens alienation i denna har antagit en form som gör den överstiglig. Om man,

⁵⁰ Karl Marx, Friedrich Engels, "Från Marx till L. Kugelmann, London den 27 juni 1870", i *Brev i urval*, Gidlunds förlag, Stockholm 1972, s. 94

som i EFM, har *människans* alienation, en alienation som är en antropologi, så kan man endast vara konsekvent då man har ett överhistoriskt ”behov av kommunism”.

Vad det handlar om vilar på vår kapacitet att ta händelserna under klasskampens gång som konkreta, finita händelser och inte som en manifestation av en historisk linje som transcenderar dem. ”Slutet” produceras; det är inte en redan dold mening för rörelsen. Vad det handlar om är vår tillvaro i de omedelbara kamperna och i vårt förhållande till dem. Alienationens teleologiska problematik gör sig av med behovet att konfrontera kapitalets verkliga, historiska utveckling i sig själv, och klasskampen i sig själv. Den hindrar oss från att se det senare som reellt skapande av historia och teori. Denna problematik antar att frågan om förhållandet mellan klasskamp och revolution alltid redan är besvarad (det är till exempel så ni förstår citatet från ”Den omedelbara...” som har varit ämnet för mycket av vår debatt fram till nu).

Jag skall tala klarspråk och *ad hominem*. Att hålla fast vid detta alienationsbegrepp och det accepterande av det som ni gör låter er hålla fast vid en abstrakt bild av autonomin och självorganiseringen (proletariatets verkliga vara), trots dess historiska kollaps; samt att fortsätta navigationen (mer eller mindre bekvämt) inom direktaktionsrörelsen, som det kritiska medvetandet för dess tillkortakommanden, det vill säga samtidigt som man accepterar dess premisser. Era texter, såsom till exempel de om ”Reclaim the streets” eller ”direktaktionsrörelsen” visar mycket väl en önskan att ge sig på en analys av de nuvarande kamperna på ett konkret sätt. Men era analyser väger dessa rörelsers ”för” och ”emot”. Ni för inte fram frågan om dessa rörelsers ”varför”, om deras ”existens”, om vad de bidrar med teoretiskt, deras existens som bestämd av en period. Er allmänna problematik föranleder er inte att se dem som just den historiska produkten av motsättningen mellan proletariat och kapital och denna motsättning som det som dessa rörelser och kamper är. Det föranleder er inte att se dem sammantaget som en helhet, utan bedömer istället deras olika aspekter. Kort sagt, det föranleder er inte att förstå och periodisera en veritabel konkret historia för kampcyklerna eftersom *alienationsproblematiken verkligen är en problematik om proletariatets revolutionära natur*.

Théorie communiste

Normativ historia och proletariatets kommunistiska essens

Kritik av ”När uppror dör” av Gilles Dauvé

VI har redan stött på den ”normativa” förståelsen av klasskampens historia i kritiken av pamfletten *Catastrophe et révolution* och i Dauvés text finner vi denna förståelse i sin renaste form.

På tredje sidan¹ sammanställer Dauvé problematikens vokabulär: en vokabulär bestående av ”förlorade” chanser och ”misslyckade” materialiseringar. Fastän fascismen och nazismen genomgående i texten beskrivs som resultat av klasskampens begränsningar under den föregående perioden, definieras emellertid dessa begränsningar i förhållande till Kommunismen (med stort K) och inte i förhållande till den tidens kamper. På samma gång underkastas kapitalets historia en allmän historisk motsättning: separationen mellan människa och gemenskap, mellan mänsklig aktivitet och samhälle. ”[D]emokratien kommer aldrig att lyckas lösa detta historiens mest separerade samhälles problem” (s. 140, korr.). Det var heller aldrig dess avsikt. Demokratins uppgift är inte att överbrygga isolering, inte mer än hur personliga relationer under feodalismen var till för att binda samman annars åtskilda individer. Det är samhället med de starkaste och mest utvecklade förhållandena mellan människor som producerar illusionen av den isolerade individen. Frågan vi borde ställa oss är inte hur individer, definierade inom ett särskilt produktionssätt, är sammanlänkade genom en politisk form,

¹ ”När uppror dör”, i *Vägrandets dynamik*, riff-raff, 2004, s. 137

utan varför dessa sociala band tar sig formen av politik. Sådan individ, sådan gemenskap; individer bildar gemenskaper lika begränsade som de själva. Demokratien (staten i allmänhet) är denna form av gemenskap på den politiska nivån, den kan inte svara mot en icke-existerande *allmän* separation. Om man säger att demokratien svarar ”dåligt” mot denna separation betyder det att denna allmänna separation, till vilken den svarar ”dåligt”, är den allmänna historiens dynamik (i stora drag utvecklat i *La banquise*).

Vi får höra att arbetarna besegrades av demokratien med hjälp av partierna och fackföreningarna, men vad beträffar innehållet i och de faktiska målen för dessa arbetarkamper (i Italien, Spanien och Tyskland), sägs det nästan ingenting. Vi slungas därför in i den välkända problematiken med partiernas och fackföreningarnas ”svek”. Att arbetarna lydde reformistiska rörelser – *är just vad som borde ha förklarats*, och det med utgångspunkt i kampernas egen natur, snarare än att låta manipulationens och svekets dunkla skugga duga som förklaring. ”Proletärerna litade på ... demokraterna” (s. 144), samma proletariat som bekämpade kapitalet ”genom att använda dess egna medel och mål” (s. 141) – metoder och mål som aldrig preciseras. Dauvé vågar ställa frågan: ”Vilka besegrade denna proletära energi?” (s. 145), men ingenting sägs om det innehåll, den karaktär och de verkliga begränsningar som hör ihop med denna energi. Det är proletär energi och det är allt. För Dauvé var den centrala frågan ”hur man skulle kontrollera arbetarklassen” (s. 146), men innan vi ställer denna fråga måste vi kunna svaret på en annan: ”Vad gör arbetarklassen?”. Detta synes alltid självklart i texten, det är bara en fråga om ”proletär energi”. Varför segrade ”kontrollen” 1921 och 1943 (i Italien)? Detta är frågor som texten bara kan besvara anekdotiskt; eller annars på det djupsinniga sätt vi kommer att se längre fram: arbetarna misslyckades därför att de inte gjorde revolution – det faller samman i en tautologi.

Vi finner återigen samma obestämda ”revolutionära energi” i analysen av arbetarklassens misslyckande och den påföljande nazistiska segern i Tyskland. ”Det tyska nederlaget år 1918 och kejsardömets fall resulterade i ett proletärt angrepp [vi måste ha att göra med ett uttryck för ”proletär energi”] så starkt att samhällets grundvalar skakade, men tyvärr var detta angrepp oförmöget att revolutionera samhället. Därför hamnade socialdemokratien och fackföreningarna i centrum”. (s. 150) Vi får inte veta någonting annat om detta

”proletära angrepp”. Varför är det inte tillräckligt kraftfullt för att revolutionera samhället? Det är emellertid den frågan, och bara den frågan, som vi behöver besvara. Saker ter sig så uppenbara för författaren, det är tillräckligt att säga ”proletariat” och ”revolution”. Likväl ger han oss en flyktig anvisning för en väg framåt: den tyska radikala rörelsen beskrivs som om den ”bekände sig till en *arbetarvärld*” (s. 149, vår emfas.). Men det här avgörande uttalandet utvecklas inte vidare, det tjänar här bara som en sorts detalj vilken inte löser frågan om nederlaget eftersom det genast förminskas av det allmängiltiga i ”proletärt angrepp”.

Nyckeln till problematiken ges till oss i en förbigående anmärkning: ”Men den konservativa revolutionen tog också över gamla antikapitalistiska tendenser (återvändandet till naturen, flykten till städerna osv.) som arbetarpartierna, till och med de extremistiska, hade blundat för eftersom de vägrade införliva proletära kommunitära förhållanden och icke-klassbestämda dimensioner [*la dimension a-classiste et communautaire*] i rörelsen och på grund av sin oförmåga att se framtiden som något annat än den tunga industrins utveckling.” (s. 148, korr.) Vi kommer inte att säga någonting om naziregimens bemödanden med industrin. Det är den ”proletära energin” som intresserar oss. Denna energi finns av allt att döma inneboende i den här ”kommunitära och icke-klassbestämda dimensionen”. Om det är så, när denna dimension väl har förklarats, kan allt annat – det vill säga klasskampens verkliga historia – inte vara något annat än en följd av former som är mer eller mindre i överensstämmelse med den. Det vanliga resonemanget är som följer: människan och samhället är frånskilda, det är hela historiens grundval, alla de historiska samhällsformationerna grundar sig på denna separation och de försöker lösa den men bara genom alienerade former. Kapitalet är det samhälle där separationen drivs till sin spets, men på samma gång (Hegel till räddning!) är det samhället som ger liv åt en klass med denna kommunitära dimension, en klass som är en icke-klass. Kapitalet, för sig självt, tvingas att besvara den fråga som separationen ställer (som, vilket vi inte ska glömma, bara är en form av socialt band) med staten, demokratin och politiken. Vi hamnar i en lätt motsättning mellan två svar på samma fråga. Det är inte längre proletariatet och kapitalet som är uttrycken för motsättningen inom det kapitalistiska produktionssättet, utan den mänskliga gemenskapen,

uppburen av de konfronterande parterna proletariatet och politiken (staten) och den enda länken dem emellan är att de är motsatta lösningar till det transhistoriska problemet med separationen mellan människa och samhälle, individ och gemenskap. Vi kan finna denna problematik i en utvecklad form i ”Le roman de nos origines”.² Hela denna problematik ignorerar materialismens grundläggande axiom: sådan individ, sådan gemenskap.

Proletariatet har inte någon kommunitär dimension eller dimension som inte är klassbestämd. Det har, i sin motsättning med kapitalet, förmågan att avskaffa kapitalet och klasserna och att producera gemenskapen (individens samhälleliga omedelbarhet). Ändå är detta inte en dimension som det bär inom sig självt, varken som en given natur utifrån dess situation i det kapitalistiska produktionssättet och ännu mindre har den allmänhistoriska tendensen mot gemenskap slutligen upptäckt sitt subjekt.

Då Dauvé inom denna problematik inte kan betrakta klasskampen som dess omedelbara formers verkliga historia och förstå att dess specifika historiska innehåll uttömmar totaliteten av det som händer (alltså inte som en historisk produkt av någonting annat), kan han inte säga oss varför revolutionen misslyckades; varför det är så att partier, även extremistiska, har negligerat hur denna kommunitära dimension kan förlora; hur det kommer sig att varje gång staten, partierna och fackföreningarna vill slå ned den revolutionära rörelsen, så *lyckas* det. ”Kontrarevolutionen triumferar oundvikligen på revolutionens terräng” (s. 148, korr.). Precis, men i texten får vi aldrig reda på varför kontrarevolutionen vinner i händelse av varje historiskt specifika revolution. Författaren beskriver hur det händer men lämnar det där. Givet hans problematik måste den enda förklaringen vara tautologisk – revolutionen misslyckades därför att den avstannade. Med detta säger vi ingenting om den verkliga, existerande revolutionens verkligt existerande misslyckande. ”I denna situation var demokratin och socialdemokratin ovärderliga för den tyska kapitalismen, eftersom de krossade revoltens anda i valbåset, vilket innebar att man tillvann sig en rad reformer från cheferna,

² I *La banquise* nr 2. En svensk översättning finns på *För kommunisms* hemsida: ”Om vårt ursprung” <http://www.geocites.com/forkommunism/texter/dauve_origines.html>. Övers. anm.

men att revolutionärerna skingrades³.” (s. 150, korr.) Men förhållandet mellan kapitalistklassens och socialdemokratins aktivitet och själva revolutionens historiska innehåll, som i sig skulle kunna säga oss varför det ”lyckas”, förblir den nödvändiga blinda fläcken inom denna problematik.

Kapitlet om Spanien tar detta dödläge till sin extrem. Dauvé beskriver kontrarevolutionen med precision (vi har inga meningsskiljaktigheter med honom där), men han talar bara om revolutionen på grundval av vad den inte gjorde, i relation till vad den borde ha gjort och som en följd av ödesdigra misstag (s. 159). ”Sedan arbetarna hade besekrat reaktionens styrkor i en rad städer innehade de makten. Men vad skulle de använda denna makt till? Skulle de ge den tillbaka till den republikanska staten eller skulle de använda den för att fortsätta röra sig i en kommunistisk riktning?” (s. 158, korr.) Vi vet redan svaret, och Dauvé förklarar för oss i detalj om de spanska revolutionärernas ödesdigra misstag, vilka misslyckades med att utmana den legala regeringen, staten. Men varför begick de dessa misstag, var de inte avhängiga det ”proletära angreppets” innersta natur? (Detta ”misstag” var sannerligen ödesdigert, men om det går att tala om ett misstag överhuvudtaget är mindre självklart). Detta är de verkliga frågorna som denna problematik inte kan ta sig an. ”[I maj 1937] hade [arbetarna] fortfarande förmågan att resa sig mot staten (denna gång i dess demokratiska form), men de kunde inte längre driva kampen till en öppen brytning” (s. 161, korr.) – ändå hade de uppenbarligen denna förmåga i juli 1936. Enligt Dauvé ”bedras” massorna av CNT och POUM som är rädda för att fjärma sig från staten: ”Eftersom massorna accepterade både de ’representativa organisationernas’ medlande roller, men även POUM:s och CNT:s roller som medlare, gav de upp helt utan strid mot den republikanska polisen i maj 1937.” (s. 161–162) Om vi följer den här tolkningen är spanska proletärer idioter. Det är extraordinärt att använda uttryck som ”ödesdigert misstag”, ”Massorna litade på...”, ”proletärerna, övertygade om att de hade den faktiska makten” (s. 169), ”Eftersom massorna accepterade ... de ’representativa organisationernas’ medlande roller”, utan betänkligheter eller frågor som: Varför fungerar det? Varför förlitade de sig? Varför skedde det här misstaget? Varför denna övertygelse? Även om dessa

³ Den franska versionen av texten som *Théorie communiste* refererar till har också ”tyglade av arbetare” i listan över demokratins brott. (*Not från den engelska översättningen.*)

frågor inte tycks falla författaren in, borde vi ändå fråga oss varför de inte ställs.

Förklaringen är att i texten är proletariatet i sin natur revolutionärt, och ännu bättre, kommunistiskt. Det tas för givet att historien är en historia om människans och samhällets separation. Vad beträffar proletärerna är de "varufierade varelser som inte längre kan eller vill vara varor och vars revolt spränger den kapitalistiska logiken" (s. 163). Proletärerna är i sig själva motsägelsefulla varelser, och som sådana bär de gemenskapen – kommunismen – inom sig. Härav följer att när de misslyckas att göra revolution så beror det på att de har fel eller har blivit bedragna. På så sätt blir det som inte hände förklaringen till det som hände.

Formeln "varufierade varelser" etc. lämnar teoretiska frågor som inte kunde bli besvärligare eller mer avgörande höljd i dunkel. Proletärerna är här den springande punkten i en intern motsättning, vars villkor lämnas out-sagda och förgivettagna. Å ena sidan är de varor, men i namn av vad, å andra sidan, vill de inte vara det? Elementärt: de är människor. Den samhälleliga definitionen av proletariatet i ett specifikt produktionssätt banar väg för en hybriddefinition: vara och människa. Men vem är då denna människa som inte är helheten av sina sociala förhållanden, genom vilka av dessa definieras hon inte som en vara? Vi ser här åter kritiken av Carlos ståndpunkt i debatten om "fordismens försvinnande".⁴

Från det ögonblick då proletariatets revolutionära natur konstrueras som denna motsägelsefulla hybridisering av människa och vara, försvinner klasskampens, och mer precist revolutionens och kommunismens, historia. Kommunismen ristas för all framtid in i proletariatets natur. Att proletariatet vare sig kan eller vill förbli vad det är, är inte någon intern motsättning i dess natur, inneboende i dess existens, utan snarare realiteten i dess motsägelsefulla förhållande till kapitalet i ett historiskt specifikt produktionssätt. Det är denna särskilda varas förhållande som arbetskraft för kapitalet, och således

⁴ Se pamfletten Advocom / Echanges et mouvement, *Myths of dispersed Fordism. A controversy about the transformation of the working class*, London 1993. Carlos är en av deltagarna i denna "kontrovers" om fordismens försvinnande och bidrar bl.a. med texten "Dispersed Fordism and the new organisation of labour. Towards a new type of struggle?" som ursprungligen var med i den spanska tidskriften *Vis-à-vis*. Övers. anm.

som exploateringsförhållande, som är det revolutionära förhållandet. Framställt på det här sättet är det nödvändigtvis en historia om denna motsättning. Klasskampen i Barcelona i maj 1937 var inte den kommunistiska rörelsen i allmänhet (ens under särskilda förhållanden) som kom till korta av skäl som aldrig kan ges; det var snarare revolutionen så som den verkligen existerade. Det vill säga som en affirmation av proletariatet, vilket härleder sin autonoma kraft och sitt autonoma innehåll från sina villkor inom det kapitalistiska produktionssättet. "Misstagen" framträder nu för vad de är, som inneboende begränsningar, så till den grad att revolutionen implicerar sin egen kontrarevolution. *Affirmationen av proletariatets autonomi implicerar affirmationen av vad det är inom kapitalet, det vill säga där det finner sin styrka och sin aktivitets enda raison d'être. Detta samtidigt som den väsentliga länken mellan denna aktivitet och kontrarevolutionen produceras.*

Affirmationen av en "icke-klassbestämd", "kommunitär" dimension av proletariatet härrör blott från en bristande förståelse av en epok av klasskampen (fram till 1840-talet) och inte från proletariatets revolutionära natur. Emellertid medger detta att proletariatet konstrueras som mänsklighetens förkroppsligande, som en tidigare motsättnings representation. Kommunismen förutsätts vara en dynamik [*tension*], en tendens, som redan under det kapitalistiska produktionssättet motsätter sig och avser att spränga kapitalet. Detta är inte samma sak som att påstå att kommunismen är den rörelse som upphäver det nuvarande tillståndet, dvs. den i detta förhållande *inneboende* motsättnings rörelse. Vidare, om proletariatet vore försett med denna dimension skulle inte längre klasskampens historiska process vara *nödvändig* i förhållande till revolutionen, den vore enbart en *realisations*process. Det är detta som orsakar den misslyckade analysen i vilken motsättningen mellan kommunismen och kapitalet ersätter motsättningen mellan proletariatet och kapitalet.

Om vi återgår till textens beskrivning av kärnan i spanska inbördeskriget slås vi av användningen av konjunktiv och konditionalis⁵: "Att föra ut

⁵ Detta åsyftar de modus som inom grammatiken kallas konjunktiv och konditionalis. Modus är ett sätt att genom verb uttrycka talarens attityd till det sagda. Konditionalis används framförallt när innehållet i en sats bestäms av ett villkor som inte är eller rimligen inte kommer att bli uppfyllt. Franskan – som både Théorie communiste och Gilles Dauvé skriver på – använder verbböjning för att uttrycka konditionalis, något som i

revolutionen bortom områden som var under republikansk kontroll skulle emellertid ha krävt att man avslutade revolutionen även i de republikanska områdena.” (s. 163) Det som inte lyckades hända är alltid förklaringen till vad som faktiskt hände. ”Men inte ens Durruti verkade inse att staten fortfarande var helt intakt.” (s. 164) Allting sker som om det fanns en enorm termometer med en skala upp till den kommunistiska revolutionen (den mänskliga gemenskapen): du stoppar in den i ett känsligt händelseförlopp och tittar efter hur högt kvicksilvret stiger, sedan förklarar du att kvicksilvret bara steg så högt därför att det inte lyckades stiga högre.

Men ”Durruti och hans kamrater förkroppsligade en energi som inte hade väntat på 1936 för att storma den existerande världen” (s. 165). ”Proletär energi” spelar en stor roll i den här historiesynen, det är vad som får kvicksilvret att stiga i termometern. Det är, som i den gamla fysiken, en av de utsägliga krafter som är destinerade att riva upp alla tautologier. Vi noterar i förbigående att ”energin” är *inkarnerad*, precis som ”elden”. I slutändan, utan att förklara varför den spanska revolutionen misslyckades att gå längre och vad dess väsentliga förhållande till kontrarevolutionen är, ansamlas hos Dauvé alla de fullkomligt relevanta hur-frågorna, men utan att han någonsin tillhandahåller oss ens början på en förklaring, såvida det inte ligger i de konditionala satserna, där villkoret är vad som skulle ha gjorts: ”Tio år senare skulle tillkännagivandet av den omedelbara och ovillkorliga självständigheten för spanska Marocko åtminstone ha skapat problem bland reaktionens stormtrupper.” (s. 166); ”För att förändringarna skulle ha kunnat leva kvar och utvecklas skulle dessa förändringar som gav revolutionen ett verkligt innehåll ställt sig antagonistiska till den stat som helt klart var dess motståndare. Problemet var följande: efter juli 1936 existerade dubbelmakten endast skenbart. Den proletära maktens organ, som hade utvecklats ur upproret, och de som bortsåg från socialiseringarna, tolererade inte bara staten utan såg även till att hjälpa staten i dess krav att kampen mot Franco skulle föregå allt annat. Som om det var taktiskt nödvändigt att

svenskan motsvaras av en konstruktion med hjälpverbet *skulle*. Den har formen *skulle (+ha)+huvudverb*, exempelvis ”Revolution *skulle ha lyckats* om...”. Konjunktiv används när innehållet i en sats är hypotetiskt, kontrafaktiskt eller ett uttryck för en önskan. På svenska uttrycks konjunktiv med verbböjning endast för vissa starka verb, exempelvis *vore* och *finge*. I det franska språket är konjunktiv verbböjning mer framträdande. Red. anm.

gå genom staten för att kunna besegra Franco.” (s. 169); ”Kommunistiska åtgärder kunde ha underminerat de två staternas (den republikanska och den nationalistiska) sociala baser, endast genom att lösa den agrara frågan. Från 1930 och framåt svalt mer än hälften av befolkningen. På grund av detta uppstod en revolutionär kraft ur den mest förtryckta delen av samhället, det vill säga de som stod längst ifrån det ’politiska livet’ (det vill säga kvinnor), men den kunde inte gå hela vägen och förinta systemets rötter och grenar.” (s. 177, korr.) Varför? För att svara på den frågan måste man definiera kampen som något annat än den ”revolutionära elden” (s. 167), ”revolutionär energi”, ”kommunistiska potentialer” (s. 176) eller ”den avbrutna revolutionen...” (s. 170). Motsättningen mellan proletariatet och kapitalet måste förstås som ett förhållande av ömsesidig inblandning och därigenom framställs revolutionen och kommunismen som historiska produkter och inte som ett resultat av den revolutionära klassens natur, vilken har definierats som sådan en gång för alla.

För Dauvé bär den tyska revolutionen, liksom den ryska och den spanska, vittnesbörd om ”en kommunistisk rörelse som skulle förvandla hela samhället” (s. 177). Men det är just denna kommunistiska rörelsens natur, vid detta ögonblick i den historiska motsättningen mellan proletariatet och kapitalet, som måste definieras om vi vill förstå dess begränsningar och dess relation till kontrarevolutionen, utan att reducera den till vad den skulle ha gjort och vad den inte var. Ändå förser författaren oss med en förklaring till revolutionens begränsningar, om än till synes utan att tillmäta det någon stor betydelse: ”Det spanska inbördeskriget bevisade den revolutionära kraften i de kommunitära band och former som har penetrerats av kapitalet men som ännu ej dagligen reproduceras av kapitalet, men den visade även deras oförmåga att av sig själva skapa en revolution. Frånvaron av attacker på staten utdömde etableringen av andra förhållanden till en fragmentarisk självförvaltning som hade kvar kapitalismens innehåll och även ofta dess former, särskilt då pengar och verksamheternas uppdelning genom individuella företag.” (s. 177, korr.) Tänk om det var just dessa band och former som hejdade ”angreppet”? Och tänk om det inte var något annat än en särskild form av proletariatets affirmation? Dauvé ställer sig inte den här typen av frågor eftersom de särskilda förhållandena för honom blott förstås i förhållande till vad

revolutionen måste göra, och inte till revolutionens karaktär vid en given tidpunkt. I denna korta men mycket intressanta passage undkommer han inte problematiken med objektiva förhållanden—revolutionär natur. Dessa särskilda förhållanden som han fäster vår uppmärksamhet på skulle ha varit de som trots allt skulle ha frambringat ett angrepp på staten. Följaktligen inlemmas inte denna förklaring till begränsningarna i den allmänna argumentationen. Om den hade inlemmats skulle Dauvé ha tvingats att historiskt specificera denna ”revolutionära energi” och ”revolutionära eld” och skulle inte längre kunna tala om ”den avbrutna revolutionen...” eller ”kommunistiska potentialer”. Han skulle inte längre kunna förklara vad som hade hänt med vad som inte hade hänt, och alla dessa ”skulle ha varit” vore meningslösa. Som det är nu nöjer han sig med att ställa en ahistorisk syn på revolutionen och kommunismen sida vid sida med de förhållanden som kommer att forma och gestalta den. Klasskampens historia är här alltid dubbel. Å ena sidan den kommunistiska principen, den revolutionära elden eller energin som ger liv åt proletariatet, en transcendental historia. Å andra sidan denna energis begränsade manifestation, en anekdotisk historia. Mellan dessa två aspekter finns det en hierarki. Den transcendentala historien är den ”verkliga” historien, och den verkliga historien med alla sina begränsningar är bara den förras olyckliga gestaltning, så att den förra oavbrutet står till doms över den senare.

Man kan knappast ifrågasätta Dauvés yttranden om samhällssituationen i 1930-talets Spanien. Denna situation skulle ha övervunnits om den revolutionära elden är vad han *förutsätter* i sin analys, oavsett om det hade varit möjligt att göra det han säger skulle ha varit nödvändigt att göra, och om förhållandena således hade kunnat övervinnas, eller om det inte hade varit möjligt och Dauvés konditionala satser därmed förlorar all rationell signifikans. Om det hade gällt en programmatisk kamp, då blir en sådan situation (”kommunitära band”) ett material som den reviderar i enlighet med sin egen natur.

Man kan betänka att denna historiska text som helhet är en reflektion över hur revolutionen måste och kan vara idag. Men problemet är att Dauvé framför detta på ett evigt, atemporal sätt, så även om vi vinner ny kunskap kommer vi inte att göra några framsteg mot den grundläggande frågan:

varför skulle revolutionen idag kunna vara vad den inte var i det förflutna?

* * *

Bara för att klargöra: vi är definitivt överens med den rad av fakta som Dauvé presenterar, lika mycket för Tyskland som för Spanien (med några reservationer angående Ryssland). Hans uppfattning om den kommunistiska revolutionen är helt och hållet vår egen vad beträffar dess innehåll och kommunistiska åtgärder – förståelsen av den som kommunisering och inte som föregående kommuniseringen. Vi skiljer oss från varandra grundligt när det kommer till Dauvés förståelse av klasskampens riktning som en inom proletariatets väsen given och känd kommunistisk princip juxtaposition, och som i historien nöjer sig med att uttrycka denna princip på ett partiellt, förvirrat eller ofullständigt sätt. Detta handlar inte om metoden för den historiska analysen; detta är inte något gräl mellan historiefilosofier. Liksom alltid är det förståelsen av den nuvarande perioden som står på spel. Dauvés metod omöjliggör en förståelse av programmatismens upphävande, upphävandet av revolutionen som proletariatets affirmation. Den kommunistiska revolutionen, som vi för *tillfället* förstår den, som den framträder i den här kampcykeln, är för honom redan där (begränsad, avbruten, med brister och illusioner) i de ryska, tyska och spanska revolutionerna. Om vi alltså säger att vi håller med om den syn på revolutionen som presenteras i slutet av pamfletten, så beror detta på att Dauvé inte ser att denna revolution inte är de som var i Ryssland, Tyskland etc. De var revolutioner av den kampcykel under vilken proletariatet affirmerades, detta är inte fallet idag. Förvirringen står inte utan konsekvenser för någon teori som grundar sig på den nuvarande situationen för förhållandet mellan proletariatet och kapitalet, på förståelsen av de nuvarande kamperna och på *revolutionen som produktionen av det som övervinner denna kampcykel*. Det vill säga, dessa kamper producerar verkligen sitt eget övervinnande (praktiskt och teoretiskt) och ska inte dömas i förhållande till detta övervinnande som en *befintlig* norm. Klasskampens historia är produktion och inte realisation.

Meeting

Inbjudan¹

1. Vi möttes *till en början* i förlagskollektivet Senonevero och nu har vi bestämt oss för att sammanställa en tidskrift. Den kommer att tryckas av Senonevero och kommer fungera som ett utrymme för debatt och möten [*rencontres*].

2. Denna tidskrift ska i första hand vara en *aktiv reflektion* med teoretisk och redaktionell aktivitet vigd åt den kommunistiska revolutionen – så som denna aktivitet existerar idag i Europa och om vindarna är gynnsamma även på andra sidan havet.

3. Vi noterar att det redan existerar en kommuniseringsströmning som kommer till uttryck i en mängd skilda teoriproduktioner och specifika praktiker i samtida kamper.

4. Denna strömning manifesterar sig i ett antal individer och grupper som vardera på sitt eget sätt, såväl teoretiskt som praktiskt, idag har detta gemensamt:

¹ Denna inbjudan skickades ut 2003 som en uppmaning till ”kommuniseringsströmningen” att enas kring ett gemensamt projekt. Idag träffas under namnet Meeting en rad grupper från framförallt Frankrike.

- konstaterandet att alla bestående klassorganisationer, alla organisationer som existerar före kamper eller som lever kvar efter dem, omedelbart möts av misslyckande.
- övertygelsen om att det enda existerande revolutionära perspektivet är perspektivet på kapitalismens förstörelse och alla klasser som en oskiljbar konsekvens.
- vissheten om att klasskampen mellan proletariatet och kapitalistklassen överallt i världen är den enda kraften bakom denna förstörelse.
- kritiken av alla revolutionära perspektiv som förordar en övergångsperiod från kapitalismen till kommunismen.
- övertygelsen om att kapitalismens förstörelse *inte öppnar vägen för kommunismen*, utan att den endast kan utgöras av den *omedelbara kommuniseringen* av alla förhållanden mellan individer.

5. Kommuniseringen är inte ett program som ska appliceras, inte ens någonting som vi hädanefter kan beskriva, utan vägarna till den väntar på att bli utforskade och denna utforskning måste vara internationell. Mångfalden och de inre meningsskiljaktigheterna, för att inte nämna konflikterna, inom denna kommuniseringsströmning utmärker dess existens och måste erkännas.

6. Vi tar nu initiativet till att materialisera denna strömning genom att ge ut några texter som, på sina egna sätt, verkar uttrycka denna strömning med en mångfald i syften och praktiker. Dessa uttrycker, enligt oss, denna strömning utförligast. Om denna materialisering visar sig möjlig föreställer vi oss möten bortom själva "tillverkningen" av tidskriften.

7. Vi har inga syften att "skriva" denna tidskrift ensam. Av denna anledning vill vi göra så att dessa texter "arbetar" för sitt eget överskridande [*dépassément*], sin fördjupning, tvärsöver den gemensamma *konfrontationen* och det gemensamma erkännandet; sålunda genom att räkna med nya, *ad hoc* teoretiska produktioner, som upprätthålls av deras möte med tidskriften.

8. Denna tidskrift är i sitt utvecklingskede. En internetsida² har gjorts tillgänglig för dem som bestämmer sig för att delta i denna process.

I slutet av februari till början av mars 2004 kommer en redaktionell träff att hållas för att färdigställa det första numret och för att prata om uppföljningen med hänsyn till de människor och det material som har samlats in. Om tidskriften är ett första steg kväver den inte uppsjön av tänkbara utbyten (även om vi hoppas undvika boxningsmatcher).

Le collectif Meeting
november 2003

² <http://meeting.senonevero.net>. Även en postbox finns tillgänglig: ICN, BP 31, Marseille, Cedex 20, Frankrike. Övers. anm..

Gilles Dauvé

Kommunisering

En ”appell” och en ”inbjudan”

AV en händelse har två försök till ”kommuniserande” affirmation genomförts under våren 2004. För det första har ett möte förberett tidskriften *Meeting*, ämnad att förena olika personer som gör anspråk på att tillhöra kommuniseringsströmningen, fast i detta fall framförallt de som står nära *Théorie communiste*.¹ Parallellt och utan synlig koppling till detta tidskriftsprojekt, har det publicerats en liten bok som bidrag till kommuniseringsströmningen, *Appell*, som inte anger vare sig författarens namn eller adress och inte heller utgivningsort.

Att tala om *kommunisering* är att affirmera en framtida revolution som endast skulle ha en frigörande inriktning och chans att segra om den börjar med en kommunistisk omvandling på alla plan redan från första dagen, en omvandling av matproduktionen och sättet att äta och på samma gång sättet att förflytta sig, att bosätta sig, att lära sig, att resa, att läsa, att inte göra någonting, att älska, att inte älska, att debattera och bestämma om vår framtid osv. En sådan process ersätter inte, men ackompanjerar och förstärker (den nödvändigtvis våldsamma) förstörelsen av staten och de politiska institutioner som bär upp varan och klasserna. Denna förändring breder utan tvivel ut sig på planetär skala över generationer, men utan att till en början skapa basen för ett framtida samhälle som endast är ämnat att framträda senare,

¹ R. Simon, BP 17, 83400 Les Vignères, France

efter en längre eller kortare "övergångsfas". Denna förändring skulle inte inledningsvis vara ett övertagande (eller ens förstörelsen) av den politiska makten, för att *sedan* påbörja det sociala upproret. Det skulle vara motsatsen till hur bolsjeviken Victor Serges formel skriftligt sammanfattas 1921: "All revolution är offrandet av det nuvarande för framtiden."² För att läsa det positivt, är det inte enbart en fråga om att göra, utan även att vara revolutionen.

Om det man kallar kommuniseringsströmningen uttrycker mängden av det som vi infogat i detta perspektiv, så är vi del av den och anser alla kollektiva ansträngningar i denna riktning hedervärda. Vi har däremot nekat inbjudan till mötet i maj, som är förberedande för tidskriftsprojektet.

Meeting

Att vi är överens om kommuniseringen är en förutsättning *sine qua non* för att bilda en grupp, men det är inte tillräckligt. En av de valda texterna till mötet var ett långt utdrag från Karl Nescic³ som blottlade vår skillnad gentemot, i synnerhet, *Théorie communiste*, en skillnad som är tillräckligt djup för att i det närmaste omöjliggöra ett teoretiskt samarbete.

Om det är som TC anser att vi rör oss kring en idealistisk humanism, eller om det är som vi anser att TC rör sig kring en deterministisk strukturalism, så förhindrar det varje gemensam teoretisk ansträngning, och gör också diskussion besvärlig. Man kan inte debattera om man inte är överens om det viktigaste och är ense om de frågor som ska ställas medan svaren skiljer sig åt.

Vår åsikt är inte bara att revolutionen inte har varit logiskt omöjlig tidigare, den har inte blivit möjlig (och därmed mindre oundviklig) under de senaste åren. Den är bara en möjlighet, bevisligen i korrelation till den kapitalistiska utvecklingens grad och former vid ett historiskt ögonblick, men inte beroende av denna grad. Ingen tröskel gör den omöjlig, lika lite som en tröskel gör den mer möjlig eller till och med oundviklig. Revolutionen var möjlig i mitten av 1800-talet och förblir möjlig i början av 2000-talet. Om

² *Les anarchistes et l'expérience de la révolution russe*, 1921, reproducerad i *Mémoires d'un révolutionnaire*

³ *L'appel du vide*, Tropolin, 2004, s. 41–45

den äger rum, kommer den att resa sig till en början på grund av proletärens aktivitet. Den kommer att vara brottet och självbefrielsen. Forna försöks misslyckanden går inte att söka i kapitalets utvecklingsgrad, utan snarare i själva proletariatets aktivitet. Huvudsaken är inte vad samhället gör med oss, utan vad vi gör med vad det gjort med oss.

Kapitalet är inte något som regleras av lagar vilka till slut kommer att provocera fram den oundvikliga proletära resningen, utan en processerande social motsättning. Det existerar ingen kris *för* kapitalet, utan endast för dess aktörer. Vi har svårt att förstå att de som insisterar så hårt, och riktigt, på den "ömsesidiga inblandningen" av kapital och arbete, samtidigt kan analysera historien som ett förhållande mellan orsak och verkan, där proletariatet får anta rollen av verkan, med ett inprogrammerat slut: kommunismen. Hur många gånger tidigare har vi inte prognostiserat den slutgiltiga krisen och dess obligatoriska kompanjon, revolutionen... Allt som vi kan framföra är hypoteser om utvecklingen av motsättningen kapital–proletariat, hypoteser som när de eventuellt falsifieras av fakta inte sätter vårt helhetsperspektiv i fråga, för att dessa inte vilar på en ospecificerad förutsägelse, klasskampen förblir till stora delar oförutsägbar. Om kapitalet är den processerande sociala motsättningen, implicerar detta faktiskt ett dialektiskt förhållande mellan de sociala varelserna och grupperingarna: individerna, klassfraktionerna och klasserna är bevisligen inte determinerade enligt en fri vilja, men varje historiskt vägskaal tvingar dem att välja mellan ett visst utbud av möjligheter. Historien är inte en stor bok som skrivits i förväg.

Den revolutionära teorin är de "konkreta analyser av konkreta situationer" som har en stabil grund i de teoretiska förutsättningarna, men som inte låtsas att den omfattar allt som har hänt och händer här i världen. Den kommunistiska teorin är inte *vetenskaplig*, även om den måste vara så rigorös som möjligt. Den tror sig inte konstruera ett studieobjekt som står självständigt från den som privilegierat studerar det, där vetenskapsmannen tror sig kunna bemästra fenomenets totalitet och frigöra sig från dess lagar. Den kommunistiska teorin är inte heller profetisk. Varje profetia är ovedersäglig och oemottaglig för falsifiering genom fakta eftersom den är placerad på en överhistorisk nivå som till sin natur är oåtkomlig för den banala materialiteten. Den återkommande debatten i den kommunistiska rörelsen om revol-

utionens oundviklighet har inget mål och inget objekt. Det går att vederlägga oss...

...särskilt när vi hävdar att den aktuella, sociala verkligheten förhindrar att kommunismen står på dagordningen och när vi hävdar att revolutionen inte är ett dagsaktuellt diskussionsämne, i den betydelse som vi förstår som kommuniseringsströmningen, förutom för en handfull individer och grupper, och att den här situationen inte är speciellt annorlunda jämfört med den som rådde för tio eller femton år sedan. Initiativet fortsätter att ligga hos bourgeoisien och den radikala reformismen ger den enda "reella" kritiken av den här världen. Fram tills nu har den radikala reformismen dessutom vare sig haft ett sant innehåll eller socialt inflytande. Vår tid förblir märkt av vanmakten hos proletärerna i allmänhet och hos kommunisterna i synnerhet.

Det är än mer fåfängt idag än igår att tro att teorin för sig själv kan reglera den diskrepans som den upprätthåller mellan sig själv och samhället, att den *nu* kan upphöra att vara partiell, fragmenterad och partisk. När man knappt har "kritikens vapen" så är man långt ifrån vapnets kritik. De snabba förändringarna i informationsflödet och den omedelbara tillgången till tusentals texter över Internet sammanfaller med en relativt fattig konfrontation. Att anta att den virtuella åldern inte förvärrar denna svaghet botar dock inte svagheten. Idécirkulationens hastighet verkar inverterat proportionellt mot intensiteten i de debatter som skapas av dessa idéer. Tillgång till ett stort bibliotek har aldrig varit en garanti för reflexionens kvalitet. Bespara oss skratten åt vår "teknofobi". För samtidigt som vi anser det vara användbart att ha en hemsida, konstaterar vi att många revolutionärer delar illusionerna om informationsrevolutionen. Kritiken av köttet är mer spridd än kritiken av datorn, och kritiken av motorvägar där bilarna cirkulerar är frekventare än kritiken av "informationens motorvägar". Däremot förhindrades inte upproret som fick Bakunin, Pannekoek eller självaste Marx att eka över världen av den extremt ringa tillgången till, eller helt enkelt avsaknaden av, deras texter 1967. Ett par år tidigare spreds *Potlatch* i 50 till 500 exemplar. Trettio år senare förhindrar inte den uppenbara och omedelbara tillgången till allting att samhällskritiken placerar sig på en avsevärt lägre nivå. Man botar inte detta genom att ha tio gånger fler möten och inte heller genom

tusen virtuella kontakter. Den revolutionära rörelsen är inte en fråga om *circulation* och inte heller är frågan om att överskrida våra partialiteter ett jämförelseproblem. Endast utvecklingen av den sociala verkligheten, till vilken de kommunistiska minoriteterna bidrar, fast knappast mer än andra proletärer, är och kommer att vara bestämmande och bekräfta eller falsifiera hela eller delar av (hypo)teserna samt bidra till en totalisering.

I det nuvarande läget producerar en grupp som denna runt *Meeting* som bäst en internbulletin för kommunistörer, som sämst liknar det en förstorad version av *Théorie communiste*. Men att ställas vid sidan om är inte dialog, lika lite som dialog med nödvändighet innebär klagörande. De förberedande dokumenten vittnade om väldigt olika angreppssätt som ibland var svåra att dölja. Det är innehållet som läggs i orden *kommunisering*, *klass*, *klasskamp* och *klassernas avskaffande* som är avgörande. Många kamrater, och inte enbart bland "kommunistörerna", tar upp idén om en klass som finns och kämpar som en klass, men likväl avslutar sin bana med att avskaffa alla klasser, fast de tolkar formeln i olika, ofta motsatta, riktningar. Vi har svårt att se hur en sådan tidskrift kan komma att hjälpa de praktiska aktiviteter som är kvalitativt överlägsna dem som utförs här. Enligt de extremt olika, men även relevanta, kriterierna för kommunisering, delade Bordiga och Pannekoek efter 1945 något väsentligt som tydligast skiljde ut dem från exempelvis trotskisterna, anarkisterna osv: däremot föreställde sig ingen att försöka ena dem i samma organisation.

Den kommunistiska teorin vilar på en förutsättning som fortfarande inte har bekräftats, vilket nödvändigtvis innebär fragmentering, som oundvikligen ökar i varje period av låg aktivitet i klasskampen. Marx och Engels erkände att de främst höll sig för sig själva, även om de var mindre isolerade än vi, och ingen av de stora rörelser som de skulle ha erkänt fick sitt "mandat" från revolutionära teoretiker. Etthundrafemtio år senare lever kapitalismen fortfarande, efter att ha blivit utmålade att ligga på dödsbädden tio gånger, och den verkliga bekräftelsen (genom en kommunistisk revolution) av teorin låter vänta på sig. Man kan teoretisera allt och dess motsats: den säkra revolutionen bygger på den proletära rörelsens ständaktighet, *eller* så bygger den ospårbara revolutionen på samma proletärens ihållande *icke-kommunistiska* praktik. Samma obevekliga slutsatser kan grunda dessa två synpunkter

i motsats till bevisade, historiska fakta och närliggande begrepp, och hävdar sig själva utan allt för mycket misshandel av våra klassiker. Även om de är diametralt motsatta, delar dessa två positioner samma tankeprocess. Båda tror sig kunna bedöma koherensen i och relevansen för ett begrepp baserat på vad det säger om sig självt. Däremot är den enda domaren i fallet klasskampen och den kommer att fortsätta vara det. Endast de proletära inträderna på den historiska arenan "bevisar" giltigheten hos proletariatets teori, och endast en kommunistisk revolution kommer att slutgiltigt "bevisa" den. All revolutionär reflexion och aktivitet mellan stora sociala vågor, där den senaste skulle vara "den bästa" ger en känsla av att vara utestängd i ett vakuum. Parallellt utvecklas naturligt en tendens för att fylla detta vakuum på de sätt man kan, men att omvandla nederlagen till segrar är bara möjligt på pappret. Det är mer värt att provisoriskt erkänna sig slagen om ens ambition är att inte förbli det.

Tidens uppgift är inte att organisera ett gemensamt uttryck, inte heller att argumentera om man inte tror sig kunna mötas, utan den är att fördjupa våra särskilda förutsättningar samtidigt som vi erkänner och integrerar deras ofullständigheter och konfronterar dem med de fakta som de analyserar. Detta uttrycks, eftersom det är nödvändigt att uttrycka denna aktivitet, men det kommer i dagsläget inte leda till en kritisk syntes, eftersom det är ouppnåeligt i den nuvarande epoken. För att parafrasera SI är inte det viktiga idag enandet utan den antagna delningen: man övervinner inte en given situation, särskilt inte en svag och isolerad situation, annat än genom att ta tag i den, inte genom att låtsas som om den inte existerar och enbart basera sig på (den goda) viljan hos kommunisatorerna...

...eller på polemiker "utan eftergifter". Att polemisera, det är att göra något personligt, att begrunda den andra som om denne har idéer som inte är annat än en språngbräda och således engagerar man sig från början i en falsk synpunkt. Polemiken syftar till att förstöra den svagare delen, i värsta fall som fiende, i bästa fall i utveckling. Vi föredrar att kritisera det som visar sig intressant och förtjänar att dekonstrueras för att åter integreras i en annan sammansättning där det tar en ny riktning. Vi kritiserar inte det som vi bedömer som absurt eller dumt (ännu mindre "farligt"!), utan det som vi

läser och hoppas kunna läsa.⁴

Av denna anledning, ger vi generellt sett ut få texter som vi tycker är möjliga att kritisera. Polemikern är på jakt efter lätta måltavlor och väljer hos motståndaren de, i sina ögon, svagaste fraserna. Vi föredrar att visa upp vårt ställningstagande och låta läsaren konfrontera det från den motsatta ståndpunktens logik. På vilket sätt bevisar trettio fraser TC:s determinism? En person av motsatt åsikt kan hitta trettio andra som bevisar motsatsen. Det är rörelsen hos hela hållningen som är, eller inte är, en deterministisk linje och en läsare som nöjer sig med citat för att förklara sig i linje med oss har inte förstått någonting av vår metod.

Lite polemik med andra ord, och verkligen inte över omgrupperingen. Där kan vi kanske placera den gemensamma punkten för de personer som är intresserade av *Meeting* och säkerligen hjärtat hos de som, liksom vi, avlägsnar sig från ett sådant projekt. Trots skillnaderna, har Théorie communiste och de andra deltagarna (till exempel tidskriften och sidan *La matérielle*⁵) det gemensamt att de nödvändigtvis försöker sig på en teoretisk rekonstruktion, förvisso grundat på fundamentala begrepp (klass, produktionsförhållanden, kapital, stat, kommunism...), men de har dukat för produktionen av en revolutionsteori för vår tid, som visar sig räkna med kommunismens omöjlighet vid en annan tidpunkt (detta inkluderar perioden 1960–1980) och dess möjlighet/nödvändighet hädanefter. Således en teori som förklarar de forna misslyckandena och den möjliga/troliga framtida segern.

Vår åsikt är, utan att leka med en invarians, att en sådan doktrinär återgrundning är syftlös. Med risk för att framstå som bordigister i vissas ögon

⁴ Kanske kommer man att invända mot vårt exempel Marx mot Proudhon (*Filosofins elände*, 1847), där den kommunistiska teorin vässas och ställer sig i opposition. Utan tvekan. Men Marx polemik två år tidigare mot *Den Ende och hans egendom* missar det som hos Stirner kunde vara viktigt för det marxiska verket, om än trots Stirner, just p.g.a. att den endast håller sig vid att belacka felaktigheterna, för att inte tala om absurditeterna. (Se exempelvis Daniel Joubert, *Marx versus Stirner*, L'insomniaque). Vad gäller Marx angrepp på Bakunin har även icke-anarkistiska historiker, som F. Mehring, erkänt oärligheten och faktaförvängningarna. Förstörelsen av Bakunins extremt kritiserbara texter och praktiker får Marx att inte se det urval av berättigad, anarkistisk kritik av fackföreningar och begynnande socialistiska partier. (Se exempelvis *Bakounine*, M. Grawitz, Calmann-Lévy, 2000.) Ett gott motexempel mot polemikens fördelar.

⁵ lamaterielle@tiscali.fr

säger vi att det väsentliga i den revolutionära teorin uttrycktes under 1840-talet. (Med vidare risk att stöta sig med andra, tillägger vi att SI inte hade långt kvar till att tänka detta.) Vad är det väsentliga? Definitionen av proletariatet som en ny historisk kraft i förhållande till slavarerna, de livegna, de fattiga, de exploaterade och egendomslösa innan kapitalismen (före Renässansen och särskilt före industrialiseringen). Och det är inte alls kärlek till industrin eller produktivkrafterna, även om tvetydigheten på denna punkt hos Marx och andra är omöjlig att förneka, men vi närmar oss här visionens starka punkt, inte dess svagheter. Men eftersom kapitalismen är det första systemet för universell exploatering och vilar på ett potentiellt revolutionärt proletariat inbyggt i sin existens *inom* kapitalet, i sin interrelation med kapitalet, i just den "ömsesidiga inblandningen", ger det proletariatet kapaciteten att agera som subjektet i en radikal samhällsförändring, kapaciteten att skapa den mänskliga gemenskapen. Allt ifrån 1800-talets miljö har givit perspektiv på kommunismens innehåll: privategendomens, kapitalets, pengarnas, *arbetets* och statens avskaffande.

Med detta synsätt finns det ingen fundamental skillnad som separerar den engelska gruvarbetaren eller den parisiska proletära hantverkaren år 1850 från en call center-arbetare i Indien eller en lastbilschaufför i Kalifornien år 2004. Alla som kan analysera att gruvarbetaren och den proletära hantverkaren 1850 förhindrades att agera kommunistiskt på grund av "objektiva" begränsningar (dvs. inte beroende på dem utan påbjudet av situationen i vilken de verkade), återfinner sig i en liknande ställning hos call center-arbetaren och chauffören år 2004. Det som alla fyra har gemensamt (i termer av en historisk möjlighet *som* social broms och tröghet) överskrider vida det som skiljer dem åt. Det är det väsentliga.

Kanske är denna teoretisering falsk, men vi har ingen annan grund. Ingen ny teori är på förhand bevisad eller förkastad. Endast historien (som inte har skett, mer än i framtiden) kan göra det och ingenting garanterar att vi idag kan bevisa att proletärerna 2015 eller 2030 agerar mer revolutionärt eller som bättre revolutionärer än de från 1848, 1919 eller 1969.

Det väsentliga är inte totaliteten. Statens förstörelse, kritik av arbetarrörelsen, kritik av alla förmedlingar, kritik av nationen, kritik av vardagslivet och förståelsen av revolutionen som kommunisering, alla dessa ofrånkomliga

bidrag kom och kunde inte komma före 1848. Likväl gick ofta kommunisterna 1920 och 1970 *mot* Marx och Engels positioner när de utvecklade sina olika poänger. Det förhindrar inte att dessa bidrag inte tog och inte tar riktningen som integrerade i den väsentliga definitionen, om det nu inte är hela det kommunistiska perspektivet som uttraderas.

Det finns inget behov av en post-arbetaristisk revolutionsteori, eftersom den som vi har tillgång till hos Marx, Pannekoek, Bordiga eller Debord *inte* var "arbetaristisk". Att kommunismen har gett vika för arbetarismen är säkert, men bland dem som sökte djupare och var offensivare letade man inte efter fabriksproducenten och de verktyg och maskiner som förutsätts vara dess befriare, utan *proletären* i arbetaren. Arbetarismen har inte varit proletariatets program, utan kontrarevolutionens. Här missar man att bevisa att detta är rätt för den mest "arbetaristiska" av kommunistiska strömningar, den tyska vänstern: *arbetarens* rätta parti var USPD och inte KAPD.

Då man frivilligt eller inte, bemästrat eller inte, glider iväg – som i *Meetings* fall – är det inte säkert att teorins omskapande betyder något annat än att leta efter en privilegierad synvinkel på hela den mänskliga historien för den som håller i den bästa nyckeln. Det här är ett nytt exempel på den förstaeliga, men illusoriska, tron på den mänskliga andens allomfattande kapacitet.

At the end of the day, framstår det som om deltagarna i Meetingprojektet ger kommuniseringen ett helt annat innehåll än det vi gav begreppet i början av denna text. Projektet ger mindre betydelse till den konkreta, kommunistiska processen för transformationen av de sociala förhållandena än det definierar en helt ny epok där revolutionen äntligen är möjlig-nödvändig. Det är svårt att inte här se en tillbakagång i förhållande till dem som tidigare har trevat sig fram, till exempel och på sitt eget sätt, *Un monde sans argent, La banquise* och mer aktuellt *Hic salta*.⁶

⁶ *Un monde sans argent*, pamflett i tre volymer, redigerad av OJTR i miljön runt 1970. *Hic salta*, tidskrift publicerad av tidigare medlemmar i TC (vilka har publicerat *La matérielle* [se not 5] och deltagit i Meetingprojektet), 1998, se exempelvis artikeln "Frågan om kommunismen".

Appell

Appell är ytterligare en illustration av krissituationen när de försöker överskrida detta på sitt eget, grundligt annorlunda sätt.

Vi reagerade på *Appell* när vi lämnade vår teoretiska balansräkning för att väga fördelar och nackdelar som inte skulle ha någon förutbestämd riktning eller uttrycka en tråkig likgiltighet gentemot den sociala subversionen som föds, agerar, söker sig själv och formaliserar sig själv. Vad vi än kan reservera oss mot hos den uppvisar ändå denna bok en *existens*, en erfarenhet, särskilt i antiglobaliseringens handlingar de senaste åren, och gör på sitt sätt en poäng om epoken. Boken är skriven med ett språk som man önskar läsa och den innefattar en teoretisk erfarenhet med element som märkbart lånas från Marx, vänsterkommunismen, SI och anarkismen, men den citerar aldrig direkt från någon klassiker och hävdar aldrig någon koppling. Istället har dessa erfarenheter integrerats i texten och det förekommer flera hänvisningar till ”en vän” eller ”en gammal vän”.

Det är genom att se fienden som ett subjekt som vi kan inse – istället för att *förstå* den som ett förhållande som *håller fast* oss – att man är låst i kampen mot inläsningen. (s. 8)

Vi kallar kommunismens praktik för *Partiet*, så som vi lever den. När vi uppnår en högre nivå av separation, säger vi att vi *konstruerar* *Partiet*. Självklart konstruerar även andra, som är okända för oss, också *Partiet* på annat håll. Denna appell är adresserad till dem. (s. 63)

[...] konstruktionen av *Partiet*, i sin mest synliga aspekt, består för oss i det gemensamma livet, den kommunisering som vi har tillhanda. Att kommunisera kan gott uttryckas som att frigöra användandet och grunden för denna frigörelse kan förstås som att experimentera med raffinerade, intensifierade och komplexa förhållanden. (s. 66)

Det är omständigheterna, som i ett upplopp, där möjligheterna att kunna se efter sina kamrater avsevärt ökar vår kapacitet att förstöra. Vem kan säga att vår beväpning inte är en del av den materiella konstitutionen av en gemenskap? (s. 67)

Här definieras kommunisering som antagonistiskt till denna världen, i oförsonlig och *våldsam* (till illegal) konflikt med den. Det skiljer sig alltså från det alternativ som söker acceptans på marginalen och en längre samexistens med staten och klassen; det alternativ som ofta hoppas att maktförhållanden en dag vänds upp och ner helt av sig självt och att "befriade" zoner och aktiviteter då äntligen blir en majoritetssyssla som lyckas bära upp allting, utan en revolution. I detta alternativ litar man fullkomligt på den naturliga överlägsenheten hos mänskliga och broderliga förhållanden över merkantila dominansförhållanden. *Appell* delar inte denna vision, men inte bara det, den bekämpar den.

Men hur gör man "undantagets situation beboelig" (s. 78)? Hur lever man exempelvis utanför arbetet utan en stor och bred rörelse som bryter med den etablerade ordningen?

Appell förutsätter att dem som de vänder sig till redan är organiserade (eller är på väg att bli) och redan relativt många. Man får betvivla att det är så. Boken erkänner att erfarenheten från svarta blocket visade begränsningarna i det sociala motståndet: om det är svårt att försvara sig, hur går man på offensiven?

Om man inte frågar sig det riskerar man att få en teori om en begränsad kommunisering *i förbigående*, utan att inkludera det nödvändiga, men otillräckliga, tvivlet på en revolution. Kommunisering innebär att experimentera på alla plan med andra förhållanden och andra levnadssätt. Det är emellertid också nödvändigtvis mer och *något annat än* det maximala utvidgandet av de autonoma marginaler som det här samhället medger. Vi ger vår definition av kommunismen som delning, som att vara och att göra tillsammans, som process och som konflikt. Men hur agerar man i 2004 års samhällsliga verklighet? Hur agerar man där band, platser och utbrytningar inte utgör ett mer radikalt alternativ än andra eller ett våldsammare eller mer undertryckt tvivel för att det ofta är olagligt, utan likväl är integrerat i den moderna kapitalismens funktion?

Hädanefter har varje stad i Europa och Nordamerika (och snart allt mer i Asien) sin egen radikala miljögrupp, sina anarkistiska samfund och sitt ockuperade hus. Att leva utanför lönearbetet är möjligt (om än inte nödvändigt) för miljontals européer. Den samtida hedonismen kastar om den

formel som vi lät Victor Serge uttala i början av denna essä. Den inbjuder oss att *inte offra* det nuvarande för framtiden, utan att intensivt konstruera situationer för att leva annorlunda nu under samma samhällsliga förhållanden. Denna hedonism sammanförs med den alternativa globaliseringen i ett likadant vägrande av globaliteten och den fullständiga förstörelsen av central politisk makt: det skulle vara möjligt att ta makten själv lokalt och att ersätta en framtida social revolution med miljoner personliga och mikrokollektiva revolutioner.

Appell beskriver en antiglobalisering som till en början var subversiv, men sedan rekupererades av olika byråkrater, utan att tillräckligt ifrågasätta en sådan rörelses verklighet, dess födelse ett femtontal år efter 1960- och 1970-talens revolutionära angrepp. Då är förståelsen oundgänglig för att förstå var vi är.

Om de radikala antiglobaliseringsaktivisterna hade övervunnit den globala vänstern på gatan, som boken bekräftar, och tvingades att hävda sig på de sociala forumen, så lät oss (*Appells* författare, vi själva och en bunt andra) ha en regelbunden existens och handling på gatan. Och vi erkänner att detta sällan är fallet. Det fattas en analys av den nuvarande sociala rörelsen i *Appell*, såväl som kamper, reträtter och motstånd i arbetets värld. Den värld där strejker plötsligt uppkommer, ofta besegras, ibland saknas. Med ett ord en undersökning av allt som behandlar den alternativa globaliseringen och vad som uttrycker dess begränsningar.

Trots "flykten" från de mänskliga förhållandena befinner sig den gamla världen inte i kval och håller också fast vid krisen där alla uttöms på resurser, såväl borgare som proletär.

En "appell" förändrar inte det. Antingen lyssnar man på det eller så lyssnar man över huvud taget inte på det. Läsaren kommer ha förstått vårt val. *Appell* speglar epokens dilemman och strävanden. Om det finns en tvetydighet så löses den endast av praktiken hos dem som har lanserat en sådan appell, men framförallt praktiken hos alla dem som det rör. Till exempel skulle ett tecken på en positiv utveckling mot en början på ett socialt mognande kunna vara ett band mellan Meetingdeltagarna och initiativtagarna till *Appell*. Det skulle vara en möjlighet att förstå det som de har gemensamt och vad som skiljer dessa två vägar och slutar kanske med att de drar slutsatsen att de inte går

ihop. Om situationen är sådan som de båda parterna beskriver den skulle projektens samtida existens helt enkelt åtminstone orsaka ett ömsesidigt intresse hos deras respektive organisatörer. Vad vi vet är det inte så.

Roland Simon och riff-raff

Intervju med Roland Simon

Denna intervju ägde rum under en sammankomst i Östeuropa i augusti 2005 och gjordes på franska med hjälp av engelska tolkar.

RR: Roland, du är involverad i gruppen *Théorie communiste* i Frankrike som har funnits sedan tidigt 1970-tal. Skulle du kort kunna säga oss vilka de huvudsakliga skälen var till att ni bildade gruppen just då samt hur den i det stora hela har utvecklats över åren?

RS: Denna fråga besvaras bäst i texten ”Bakgrund och perspektiv”¹ som har publicerats i *Aufheben* nr 11. Det finns ingen anledning att upprepa vad som sades i den texten förutom att ange den händelse då TC:s problematik kom att centreras kring frågan om omstruktureringen, det vill säga: en period för kapitalet som går mot sitt slut, en kampcykel som upphör och ett nytt förhållande mellan klasserna etableras. Detta presenterades i nr 3 av *Théorie communiste* (1979) där vi omedelbart konfronterade svårigheten i att försöka definiera omstruktureringen. Vi gick igenom flera angreppssätt, flera olika sorters definitioner.

Det första angreppssättet var alltför exklusivt inriktat på arbetsprocessen. Detta var vid slutet av 1970-talet då datorisering och automatisering höll på

¹ *Théorie communiste*, ”Bakgrund och perspektiv”, *riff-raff* nr 8, s. 55–59

att införas i arbetsprocessen. Vi fokuserade alltså mycket på denna omvandling och vi definierade omstruktureringen som tilläggnelsen av arbetets samhällliga karaktär hos det fasta kapitalet, det vill säga arbetsdelning, samverkan. Vi gick vidare med att tala om omstruktureringen, på ett tämligen formalistiskt sätt, som värdeförmeringsprocessen vilken genomkorsar helheten av sina egna villkor. Vi siktade sålunda mot någonting som i ökande grad inneslöt reproduktionsprocessens helhet. I synnerhet insisterade vi på omvandlingen av modaliteter i arbetskraftens reproduktion och förhållandet mellan produktionsprocessen och marknaden. Svårigheten som vi stötte på där var att vi såg faran i att upplösa det produktiva arbetets specificitet och i att blanda ihop allting. Vi befann oss på randen till kätteri...

Nu anlände vi slutligen till definitionen av omstruktureringen som avskaffandet av allting som skulle kunna utgöra ett hinder för kapitalets självförutsättning, för dess rörlighet. Med detta angreppssätt lyckades vi bevara en specificitet hos det produktiva arbetets reproduktionsprocess men på samma gång bibehålla en vision av en omvandling av hela reproduktionsprocessen. Jag tänker inte här och nu ge en återgivning av omstruktureringen men den inbegriper till exempel upplösningen, via flexibilisering, av skillnaden mellan att arbeta och att vara arbetslös. I förhållande till marknaden så existerar teorin om flödet. Vi har försvinnandet av ackumulationens uppdelning i olika nationella områden, slutet på en åtskillnad mellan centrum och periferi liksom östblockets försvinnande.

Så den avgörande följden av denna omstrukturering är övervinnandet av den motsättning som kännetecknade hela den tidigare cykeln, det vill säga motsättningen mellan dels arbetskraften som skapas, reproduceras och sätts i arbete av kapitalet på ett allt mer socialiserat och kollektiviserat sätt och på samma gång kapitalets tilläggelse av denna samhällliga/kollektiva arbetskraft som vid en viss punkt visar sig vara begränsad. Den framträder till exempel som ett hinder på arbetsprocessens nivå i och med de problem som kommer av det löpande bandet och på reproduktionens nivå i och med krisen för välfärden.

Häri genom har kapitalet skapat en samhälllig arbetskraft som har blivit ett hinder för värdeförmeringen. Närmare bestämt på grund av att formerna för denna samhällliga makt har blivit för rigida (detta skulle kunna vara

de olika formerna av motstånd vid monteringsbanden, välfärdens dilemma) så blir den samhällliga reproduktionen av arbetskraften ett hinder för dess värdeförmering. Under den föregående kampcykeln manifesterade sig detta antagonistiska tillstånd som en arbetaridentitet som dessutom bekräftades av kapitalets reproduktion i det gap som existerade mellan denna samhällliga kraft som skapats av kapitalet och genom formerna för hur det lade beslag på denna. Det var detta tillstånd som omstruktureringen avskaffade.

RR: Finns det några andra teoretiska traditioner – förutom den tysk-holländska vänstern – som ni har funnit inspiration från, som till exempel operaismo / autonomistisk marxism eller kanske regulatorskolan? Och vad går att finna (eller inte finna) hos Bordiga och den italienska vänstern?

RS: TC:s huvudsakliga anknytning är till den tysk-holländska vänstern. För att hänvisa tillbaka till den första frågan kom de som grundade TC ur en rådskommunistisk tradition. Vi förklarade i *Théorie communiste* nr 14 vårt förhållande till ultravänstern och jag kan ge den definition av ultravänstern som vi formulerade där:

All den praktik och teori som framställer revolutionen som proletariats affirmation kan man kalla för ultravänstern. Denna affirmation förstås som kritiken och negationen av allt som definierar proletariatet i dess inblandning med kapitalet. I och med detta är ultravänstern en processande motsättning. Revolutionen konfronterar den verkliga klassmakten, baserad på klassens existens i det kapitalistiska produktionsättet (den tyska vänsterns drama mot socialdemokratien). Å ena sidan finner affirmationen sitt rättfärdigande och *raison d'être* i denna makt. Å andra sidan är det just detta vara, varat för kapitalet, som blir dess autonomi, dess självmedvetande. Detta är den yttersta punkt där vi nästan kan finna möjligheten att formulera revolutionen som proletariats självnegation. Men den kan inte gå längre i sina egna skor, precis som Moses inte kunde nå det förlovade landet.

När det så gäller den italienska vänstern är detta att nästan kunna se revolutionen som klassernas försvinnande någonting som är väldigt viktigt i den tysk-holländska vänstern men som knappt existerar hos den italienska

– endast i de mest marginella texterna som förblir mer eller mindre i det fördolda. Deras utgångspunkt är oförmögen att nå fram till denna punkt.

Operaismen. Vi har emellanåt övertagit vissa formuleringar från operaismen som till exempel arbetaren som centralgestalt och klassammansättningen. Men vi använder dem som metaforer för påminnelse och inte strikta teoretiska kategorier. Före TC, under början av 1970-talet, hade vi en tidskrift som kallades *Intervention communiste* och en av de första sakerna vi skrev var en kritik av idén om den politiska lönen. Vilket betyder att jag tror att operaismen aldrig har tagit sig bortom sina egna rötter i den italienska vänstern [den traditionella vänstern, exempelvis kommunistpartiet, CGT. RS:s kommentar]. På ett polemiskt sätt skulle vi kunna definiera operaismen som en radikal syndikalism som hoppas på ett politiskt under. Jag tror att den ”avobjektivering” man försökte sig på inte var någonting annat än en perspektivförändring. Det är inte för att vi vänder på vad vi granskar som föremålet ändras. I förhållande till den ömsesidiga inblandningen mellan arbete och kapital såg de aldrig denna inblandning som en totalitet. Det förblev för dem alltid en växelverkan.

I förhållande till regulatorskolan. Också härifrån tar vi särskilda uttryck och även vissa analyser som till exempel fordismen och fordismens kris. Men även om vi tar upp uttrycket ”fordism” så motsätter vi oss distributionen/fördelningen av produktivitetens fördelarna. Det är inte en fördelning av produktivitetens fördelar utan en förändring hos arbetskraftens värde. Arbetskraftens värde bestäms också det historiskt och kapitalets förändringar bestämmer också i sin tur denna historiska karaktär hos värdet. Det finns en metodologisk fälla i regulationismen: en grundregel för uppfattandet av verkligheten som skapats *ex-poste* förvandlas till en grundregel *ex-ante*. Regulationismen begränsar inte sig själv till en grundregel för tolkningen av de ekonomiska processerna utan detta sammanhang, som är en grundregel för en förståelse, ges till det kapitalistiska produktionssättet som en inneboende verklighet. Denna kritik av regulationismen skulle inte vara intressant om den endast förblev en kritik, men vi ser i samtida teoretiska uttryck återskapandet av denna fälla. Istället för att se omstruktureringen som den reellt existerande kapitalismen, och att se detta som vad som gör denna till ett system, så är felet att söka efter den bästa möjliga sammanhållningen i definitionen av om-

struktureringen (mellan de ekonomiska processerna). För att tala klarspråk tror jag att det är detta som är felet hos Dauvé när han tar upp frågan om omstruktureringen.

Den andra viktiga influensen för oss var Situationistiska internationalen. De var bland de första att kunna tala om revolutionen som alla klassers avskaffande, men de gjorde detta i en lång rad av motsägelser. Först genom att tala om arbetarråd och samtidigt försöka finna en väg ut genom resonemanget med konstens undertryckande och realisation. Jag tror att SI ledde programmatismen till bristningsgränsen. Till exempel i den dubbla definitionen situationisterna gjorde av proletariatet: de såg sig själva som en väldigt "gammal arbetarrörelse" och var även stolta över att göra anspråk på detta arv, men på samma gång gjorde de en alternativ definition av proletariatet som alla dem som inte har någon kontroll över sina liv och som är medvetna om det. Och med teorin om proletariatet och dess representation som inom ramen för representationsbegreppet låter dem placera allt som skulle kunna vara klassens existensens inom kapitalet, och på detta vis skapa en slags inneboende motsättning hos proletariatet, förklara att det kan övervinna sig självt som klass. Detta är den yttersta möjliga punkt som går att nå inom ramen för SI:s programmatism. Denna bristningspunkt demonstreras av Debords oförmåga att knyta ihop sin skådespelsteori. Han försöker alltid säga att skådespelet inte är en mask, att det inte är en illusion, att det *är* verkligt. Men var kan vid det laget överskridandet (revolutionen) uppnås? Enligt min åsikt är det detta problem som Debord brottas med genom hela *Skådespelssamhället*. Därför att inom skådespelsteorin finns det en teori som vi skulle kunna kalla vulgär, illusionsteorin. Detta angreppssätt representerades av Vaneigem, Theo Frey och Jean Garneau och är inte den skådespelsteori som vi finner i Debords bok. Detta är hela hans problem: Debord vill inte göra skådespelet till en mask eller en illusion. Men i verkligheten var den teori enligt vilken SI fungerade i praktiken den vulgära teorin.

Och i förhållande till den italienska vänstern... Som jag sa tog vi inte så mycket därifrån. Dess kritik av den tysk-holländska vänstern, naturligtvis; kritiken av revolutionen som självförvaltning och dess insisterande på revolutionens innehåll som värdets och lönearbetets avskaffande. Men det är en kritik som förblir leninistisk i den meningen att man fortsätter att tala om

statsplanering, och om en övergångsperiod. En annan viktig sak är demokrati-kritiken. Men det är en kritik som förblir formell och till och med abstrakt, det vill säga den kritiserar blott medborgaren som en form, grundad på existensen av värdet och varan – den går inte till roten av kapitalfetischismen själv, som förklarar hur vi inom demokratin, inom demokratins funktion, under dessa fetischerade former, kan återupptäcka klassen.

Den andra ståndpunkten hos den italienska vänstern skulle vara kritiken av antifascismen men den finner vi också i den tyska vänstern, och nästan i samma konfiguration.

Därefter de teoretiker som har varit viktiga för oss:

Lukács... i teorin om reifikationen som vi ibland använder för att definiera kapitalets självförutsättning – det finns ett samband mellan de båda begreppen.

Korsch... framförallt när han spårar ur och gör tabbar. Det är där han är mest intressant, till exempel i *Teser om marxismen*², därför att här ser han som vissa andra teoretiker begränsningarna, programmatismens dödläge, men vid det läget är han i färd med att överge all klassteori.

Och så har vi Mattick... i hans ekonomiska texter. Annars, i hans politiska texter, förblir han på samma nivå som den mest klassiska ultravänstern. Men hans ekonomiska texter är outhärliga, framförallt hans kritik av Rosa Luxemburgs *Die akkumulation des Kapitals* där han argumenterar för att krisen är profitkvotens fallande tendens – det är inte en marknadsfråga och det är inte ett realisationsproblem.

Och slutligen, med myckna försiktighetsåtgärder... Althusser i hans kritik av den hegelianska marxismen, och hans kritik av humanismen. Jag tror att där är Althusser, Balibar och tidvis Rancière outhärliga. Det är inte för intet som vi kommer att ta upp hans teori om det epistemologiska brottet, eller behandla marxismen som en vetenskap. Men det finns mycket att lära från kritiken av humanismen.

RR: Hur ser ni på förhållandet mellan å ena sidan ”revolutionärer” / teoretiska grupper, såsom eran egen, och å andra sidan arbetarklassen och dess kamp?

² Här åsyftas *Zehn Thesen über Marxismus heute* från 1950. Red. anm.

RS: Vi menar att klasskampen med nödvändighet är teoretisk. Varje kamp producerar teori. Naturligtvis måste vi skilja mellan teori i den storslagna meningen som jag använder där och teori i inskränkt mening som är verket av ett fåtal personer i en grupp någonstans. I den storslagna meningen är poängen att proletariatet alltid är medvetet om vad det företar sig, och om jag kallar detta medvetande teoretiskt så är det för att det inte kan vara något självmedvetande. Och denna medvetenhet passerar alltid genom vetenskapen om kapitalet, genom kapitalets förmedlingar. Det är för att det passerar igenom någonting annat som jag inte kan kalla det ett självmedvetande, varför jag kallar det teoretiskt medvetande. Detta teoretiska medvetande som existerar i den globala rörelse som motsätter sig kapitalet slutar i kapitalets reproduktion. Och det är vid denna punkt som teorin i inskränkt bemärkelse uttrycker sig. Denna inskränkta teori blir en kritik på grund av det faktum att medvetenhet om motsättningen slutar i kapitalets reproduktion, i dess självförutsättning. I denna mening är teoretisk produktion i all dess mångfald och skiljaktigheter lika mycket en del av klassens kamp som vilken annan verksamhet som utgör klasskampen. I detta läge blir frågan ”Vad bör göras?” fullständigt tömd på innehåll; vi försöker inte längre att intervensera i kamper som teoretiker eller i egenskap av militanter med en konstituerad teori. Detta innebär att när vi personligen är inblandade i en konflikt så verkar vi på samma nivå som alla andra, och även om vi inte glömmer bort vad vi gör annorstädes så är det sätt på vilket vi inte glömmer detta att vi erkänner att kampen som vi befinner oss i själv omarbetar, omformulerar och producerar teori. Jag tror att det är på detta sätt som vi kan vara i en kamp utan att glömma vad vi gör annars: förmågan att se kampen själv som vad som producerar teorin. Teorin kan alltså aldrig existera tidigare som ett projekt eller som en uppnådd insikt. Som exempel var jag under strejkerna 2003 ganska ordentligt engagerad i en strejkkommitté på det ställe som jag arbetade. Och detta gav mig möjligheten att se hur alla medborgarrättsstånd punkter liksom radikaldemokratismen var en nödvändig form som kampen tog, och det är endast genom att förstå dessa nödvändigheter som man kan kritisera dem, inte genom att utan vidare motsätta sig dem som falska.

För att återvända till den tidigare punkten: Vad jag menar med att proletariatet inte är ett omedelbart självmedvetande – att det inte känner sig självt

helt på grundval av sig självt utan endast i och genom kapitalets förmedlingar – så kan vi säga samma sak om bourgeoisien. Skillnaden är den att kapitalet subsumerar arbetet och inte tvärt om, vilket betyder att bourgeoisien i denna motsättning verkligen kan bli ett självmedvetande eftersom den har inlemmat det andra i sin egen pol, vilket aldrig skulle kunna hända, vilket inte är fallet, med proletariatet.

RR: I diskussionerna mellan Aufheben och TC kan man se att er periodisering av kapitalismen, på grundval av begreppen kapitalets formella/reella subsumtion av arbetet – särskilt idén om en andra fas av reell subsumtion – verkar ha varit ett hinder. Skulle du i korthet kunna förklara på vilken grund som ni delat in de olika faserna liksom vilken kontinuitet och vilka skillnader det finns mellan er och Marx användning av denna terminologi?

RS: Det finns tre punkter i denna fråga. Den första är frågan om periodiseringen. Den andra *är* varför denna periodisering har blivit ett hinder i kontakten med Aufheben. Den tredje punkten är frågan om förhållandet till de kanoniska Marxtexterna och definitionerna av formell och reell subsumtion.

1. Gällande frågan om periodiseringen kan jag hänvisa till diskussionen med Aufheben där omstruktureringen, förändringarna och varför de ägde rum gås igenom. Och jag kan likaså hänvisa tillbaka till den första frågan där jag redogjorde för hur omstruktureringen först definierades och de svårigheter som vi hade med att definiera den.

2. Frågan om periodiseringen var inte något hinder, den utgjorde till och med medelpunkten i diskussionen med Aufheben. Vad jag tror hände med Aufheben var att huvudpunkten periodiseringen gömde en annan punkt och att det var *denna* som blev hindret. Denna gömda punkt, denna andra punkt, var definitionen av den nuvarande kampcykeln, av autonomin, av självorganiseringen, och att det var detta som det egentligen handlade om. Vi medgav att den periodisering som vi förordade satte dessa politiska ståndpunkter i fråga, och inte bara vara några teoretiska allmänna och abstrakta

frågor angående periodiseringen av kapitalet. Den ifrågasatte även lika mycket vissa föreställningar om revolutionen som ett subjekts återvändande till sig självt, en viss humanistisk syn på revolutionen. Den blev ett hinder därför att frågan om periodiseringen ställde på bordet alla frågor om autonomin, subjektets återvändande till sig självt, självorganiseringen och det är det som slutligen uppddagar sig i det sista utbytet med Aufheben och det är där diskussionen egentligen grundades.

3. Det förefaller för mig som att det i diskussionerna om reell subsumtion hos Marx alltid existerade en tvetydighet. Reell subsumtion baserar sig på teorin om den relativa formen för utvinnande av mervärde. Följaktligen genom maskineriets utveckling, i resonemangen om produktiviteten. Samtidigt kan relativt mervärde endast existera ifall de varor som träder in i reproduktionen av arbetskraften själva produceras på ett kapitalistiskt sätt. Så i denna bemärkelse kan inte reell subsumtion helt enkelt definieras på basis av produktionsprocessens omvandling. I den meningen implicerar föreställningen om reell subsumtion vad jag kallar (det är inte en perfekt formulering) ett kapitalistiskt samhälle, vilket betyder integrationen av arbetets reproduktion i kapitalets egen cykel och till och med omvandlingen av arbete–kapitalkonflikten som kapitalets dynamik. Och detta var aldrig givet historiskt med maskineriets uppkomst, och därför verkar det som att det finns en mängd tvetydigheter i definitionen av den reella subsumtionen i texterna hos Marx. Marx var av sin egen tid och det faktum att han redan hade anat denna tvetydighet är i sig något oerhört, men vi kan inte fråga efter mer. *La plus belle fille ne peut donner que ce qu'elle a...*³

RR: Du har till det här mötet förberett en text för ett seminarium, "Kommunisering vs självorganisering". Skulle du kunna säga något om den här texten⁴ och vad du hoppas kommer att komma fram ur diskussionerna från seminariet.

³ Den vackraste flickan kan bara ge vad hon har. Övers. anm.

⁴ Théorie communiste, "Självorganisering och kommunisering", *riff-raff* nr 8, s. 226–265

RS: Denna text är någonting tämligen nytt i *Théorie communistes* problematik. I den texten, med diskussionerna här, håller *Théorie communiste* på att bli lite mer optimistiska. Det vill säga fram till alldeles nyligen ansåg vi att vad som kan beskrivas som denna kampcykels dynamik – den att proletariatet ifrågasätter sig självt i sitt förhållande till kapitalet – helt och hållet sammanföll med frågan om att agera som klass vilket är begränsningen i denna kampcykel. Så vi såg begränsningsbegreppet och dynamiken som nästan identiska i vår syn på kamper fram tills nu. I denna text framträder en öppning mellan begränsningsbegreppet och dynamiken. Detta utvecklas genom flera exempel under rubriken *Varslet*:

Det *varslas* om detta brott genom ökningen av öppningar i kampen mellan, å ena sidan proletariatets ifrågasättande av sin existens som klass i sin motsättning till kapitalet och å andra sidan reproduktionen av kapitalet som implicerar denna existens som klass. Denna öppning är dynamiken i denna kampcykel och går att konstatera empiriskt. ⁵

RR: Den sista frågan handlar om förhållandet mellan er grupp och Gilles Dauvé. År 2004 gav vi ut en bok med svenska översättningar av diverse texter av Dauvé, bland andra ”Kapitalism och kommunism”, ”Leninismen och ultravänstern” och ”När uppror dör”.⁶ Före det hade vi också översatt texten ”Att arbeta eller inte arbeta? Är det frågan?”⁷ vilken är en implicit kritik av TC. Och i vårt senaste nummer publicerade vi en brevväxling mellan delar av vår redaktion och Dauvé som rörde sig mycket kring TC. Vi tycker nu att det inte är mer än rätt att fråga: Vad är din syn på meningsskiljaktigheterna mellan er grupp och Dauvé?

RS: För det första: Om vi grälar så mycket med Dauvé så är det därför att vi redan har så mycket gemensamt, exempelvis termen kommunisering, och strävan mot att nå en syntetisk förståelse av denna period, i att vi ställer frågan om sambandet mellan kapitalets utveckling och klasskampen etc. Det

⁵ A.a., s. 244

⁶ Texterna finns i Gilles Dauvé, *Vägrandets dynamik*, riff-raff, 2004

⁷ Den texten publicerades i *riff-raff* nr 5

är för att vi båda har ett angreppssätt som jag skulle vilja kalla teoretiskt som vi kan gräla så mycket. Med det sagt är den huvudsakliga skillnaden mot Dauvé hans föreställning om kommunismens invarians som en strävan mot en mänsklig gemenskap. Jag tror att denna uppfattning hos Dauvé, den invarianta strävan mot den mänskliga gemenskapen, i själva verket är vad jag skulle kalla arbetarrevolutionen med ett mänskligt ansikte från perioden slutet av 1960-talet till början av 1970-talet. Det är en syn som motsvarar en specifik historisk period som Dauvé tar för en invariant kommunism. Kopplat till denna problematik är frågan om determinism och om revolutionen som fri verksamhet. När Dauvé till exempel frågar: vad vore en revolution värd om vi knuffas trots oss själva om nu kommunismen går ut på att ta kontrollen över våra egna liv? Det är den här typen av fraser som för mig inte har något innehåll, och som är kopplat till problematiken med kommunismen som en mer eller mindre extern strävan mot den mänskliga gemenskapen, för om jag knuffas som proletär blir jag inte det trots mig själv. Det är ur detta grundläggande problem som alla de andra skiljaktigheterna mellan TC och Dauvé har sitt ursprung, för från den tidpunkt då vi fastställer att detta var strävan mot kommunismen så får periodiseringen av det kapitalistiska produktionssättet ingen betydelse. Så vi kan säga att vid det tillfälle då kapitalet är likadant som det var 1860, vilket är vad Dauvé säger, vilket för mig är alldeles sant men också fullkomligt meningslöst, därför att från den punkten blir all periodisering av kapitalismen en enkel fråga om konjunktioner av givna möjligheter och varje försök att periodisera kapitalet avfärdas därmed som deterministiska.

En annan konsekvens av denna syn på kommunismen, som i själva verket är den från slutet av 1960-talet till början av 1970-talet, är oförmågan att förstå kapitalet bortom fordismen. Alltså, som jag sa angående regulatorskolan, omöjligheten av att se den reellt existerande omstruktureringen som varandes omstruktureringen. Det finns ingen modell för omstruktureringen. Då TC har övergivit alla teorier om kommunismen som proletariats revolutionära natur eller som en mänsklig strävan mot en gemenskap, är det bara till TC man ställer frågan: "Hur kan det ske?" Det verkar som att all annan teoretisk produktion är befriad från att besvara denna fråga. Vi ställer inte denna fråga eftersom vare sig de tror på en revolutionär natur, eller

på en strävan mot den mänskliga gemenskapen, eller på en viss form som självorganisering som endera dagen kommer att visa sig segrande, så har de redan svaret, och är således ursäktade från att svara på frågan "Hur kan det ske?". Därför att i deras revolutionära natur, eller i deras strävan mot den mänskliga gemenskapen, eller i deras enorma historiska ark – alienationen, i själva deras formuleringar, har de redan givit sitt svar. Det är på grund av att TC inte redan har placerat svaret inuti frågan som vi faktiskt kan ställa oss själva denna fråga, och vilket svar vi än ger kommer vi alltid att anklagas för determinism, eftersom vi tar historien i beaktande. När vi på så sätt har undertryckt alla dessa formuleringar så har vi gjort livet svårt för oss själva, eftersom vi inte längre har någonting förutom exploateringen som motsättningen mellan proletariat och kapital, deras ömsesidiga inblandning, och kapitalets historia som historien om denna motsättning. Och det är alltså endast med detta som vi kan arbeta.

Det kan följaktligen inte längre vara någon mer normativ inställning till revolutionen. Kommunismen och revolutionen är historiska produkter. Om du har en normativ inställning kan du alltid säga att någonting saknas här eller där – alla dessa "de skulle ha gjort det" eller "de gjorde inte det" som du får i "När uppror dör". Vilket betyder att du vet vad revolutionen måste vara, och vad du vet är att revolutionen alltid måste vara tillämplig för varje epok. Du kommer att säga att upproren i juni 1848 misslyckades med att göra det och det, att de tyska arbetarna 1919/1920 skulle ha gjort så eller så, och om du försöker att förstå vad de gjorde under de förhållanden som de gjorde det på, i sig själva och för sig själva, blir du direkt anklagad för determinism. Vid det läget verkar problemet med determinism lösas upp eftersom vi har gjort allting för att förhindra att frågan om det historiska problemet ska behöva ställas. Vilket betyder att vi inte väntar på någonting annat än ett sammanträffande. All determinism ställs i proletariatets revolutionära essens, och historien är från och med då enbart där för att emellanåt visa en avvikelse mellan en händelse eller en rörelse och modellen. Nu kan man förstås ge ett antal exempel, vilket Dauvé och Nesic gör, men vad som är slående när man läser till exempel "Att arbeta eller inte arbeta?" är att dessa exempel helt klart står i en kronologisk ordning, men om de hade varit i någon annan ordning så skulle det inte ha ändrat någonting överhuvudtaget i deras framställan.

Bara för att avsluta denna fråga så finns det också en missuppfattning rörande det sätt vi presenterar möjligheterna för kommunisering: när vi säger ”nu presenterar sig revolutionen på det här sättet” menar vi definitivt inte ”nu presenterar den sig slutligen på det sätt som den alltid skulle ha gjort”, och inte heller säger vi att kapitalet har löst alla proletärerernas problem i deras ställe, eftersom för att kunna föreställa sig detta så skulle det vara nödvändigt för dessa problem att ha existerat före omstruktureringen och bestämmas av den tidigare perioden. Men exempelvis problemet med programmatismens omöjlighet som ställdes av den senaste omstruktureringen var inte ett problem under perioden av programmatism själv där den var revolutionens själva riktning, och ifall kapitalet har löst alla programmatismens problem ska det inte glömmas att detta skedde i en omstrukturering, det vill säga i en kontrarevolution. Lösningen producerades *emot* proletärererna och inte som en gåva från kapitalet. Och idag reser problematiken med revolutionen som kommunisering problem som är precis lika skräckinjagande som dem under programmatismen, för när det är agerandet som klass som blir själva klasskampens begränsning och du endast kan göra revolutionen i och med detta agerande så har du ett par jävligt rysliga problem.

Självorganisering och kommunisering

AUTONOMIN är, som ett revolutionärt perspektiv vilket förverkligar sig självt genom självorganisering, paradoxalt nog oskiljbar från en stabil arbetarklass. Den är lätt urskiljbar vid själva ytan av kapitalets reproduktion och existerar bekvämt innanför dennas gränser. Den får sin ställning genom denna reproduktion och är inom den erkänd som en legitim förmedling. Autonomi är praktiken, teorin och det revolutionära projektet under den "fordistiska" fasen. Arbetaren är dess subjekt och den förutsätter att den kommunistiska revolutionen är hennes frigörelse, dvs. det produktiva arbetets befrielse. Den förutsätter att kamper för dagskrav är steg mot revolutionen samt att kapitalet reproducerar och bekräftar en arbetaridentitet inom exploateringsförhållandet. Allt detta har förlorat sin grund.

Tvärt om så ser proletariatet i varje kamp hur dess existens som klass är objektiverad i kapitalets reproduktion, som någonting som är det främmande och som det i sin kamp kan leda till att ifrågasätta. I proletariatets aktivitet blir existensen som klass en yttre begränsning påförd av kapitalet. Att vara en klass blir det hinder som dess kamp som klass måste övervinna och detta hinder rymmer en verklighet som är klart och enkelt identifierbar: *självorganiseringen* och *autonomin*.

Autonomins bittra seger

Överallt självorganisering, ingenstans revolution

Vi kan endast tala om *autonomi* om arbetarklassen är kapabel att relatera till sig själv mot kapitalet och inom detta förhållande till sig själv finna grunden till och kapaciteten att affirmera sig själv som härskande klass. Autonomi förutsätter att arbetarklassens definition inte är ett förhållande utan något inneboende i den. Den behandlade *formaliseringen av vad vi är i det nuvarande samhället som en grund till det nya samhället, vilket skulle byggas på frigörelsen av vad vi är*.

Från slutet av första världskriget fram till början av 1970-talet var helt enkelt inte autonomi och självorganiseringen endast vilda strejker eller ett mer eller mindre konfliktfyllt förhållande till fackföreningarna. Autonomi var det revolutionära projektet som sträckte sig från självorganisering till affirmationen av proletariatet som härskande klass, genom befrielsen och affirmationen av arbetet som samhällsorganisering. Genom att arbetarklassens "verkliga situation" frigjordes från sin integration i det kapitalistiska produktionssättet, en integration som företräddes av alla politiska och fackliga institutioner, var autonomi revolutionens rörelse, den *potentiella* revolutionen. Om detta var ultravänsterns uttryckliga avsikt var det inte bara en ideologi. Självorganiseringen, fackföreningsmakten och arbetarrörelsen hörde till *samma värld*, där revolutionen var klassens affirmation. Affirmationen av det sant revolutionära väsendet, vilket manifesterade sig i autonomi, kunde inte ha haft den minsta antydning till verklighetsförankring om den inte hade varit den goda, ickealienerade sidan av samma verklighet som den mäktiga arbetarrörelsen som klassen tillhörde. Arbetarrörelsen var själv också garantin för klassens oberoende, en klass som var beredd att omorganisera världen till sin egen avbild. Det räckte inte med att avslöja denna makts sanna natur genom att avbyråkratisera den, avalienera den. Det var inte ovanligt att arbetarna gick från de nödvändigtvis kortlivade autonoma kamporganisationerna till det parallella universumet där stalinismen triumferade eller, i Nordeuropa, in i famnen på de mäktiga fackföreningarna. Autonomi och arbetarrörelse gav näring

åt och kompletterade varandra ömsesidigt. Den stalinistiska ledaren kunde vara "arbetarens av Gud givne motsvarighet till chefen", men han var också den *institutionella* motsvarigheten till autonomi. *Självorganiseringen som revolutionär teori var riktig under exakt samma förhållanden som strukturerade den "gamla arbetarrörelsen*. Självorganiseringen är den självorganiserade kampen *med dess nödvändiga förlängning* självorganiseringen av producenterna; med ett ord befriat arbete, med ett annat ord värde.

Låt oss ta ett litet steg tillbaka. Redan i Italien år 1969 var de kämpande arbetarsektorerna oförmögna att skapa en "församling" som förenade de olika formerna av självorganisering och rörelsen "rekerades" av CGIL och dess arbetsplatskommittéer. Fortfarande i Italien, på produktionsbandet i de självsammanträdde rörelserna i februari–mars 1984, ses självorganiseringen vara defensiv i den meningen att den uttrycker försvaret av en gammal sammansättning och ett gammalt förhållande mellan arbete och kapital, ett förhållande som omstruktureringen är i färd med att avskaffa. Av samma anledning skapar eller återvitaliserar den spanska mötesrörelsen (1976, 1977, 1978) fackföreningsstrukturerna, liksom den holländska "heta hösten" 1983. Detta är samtidigt den tid då alla sorters "oberoende fackföreningar" växer fram. Det är en i grunden historisk typ av arbetarklass vars existens ifrågasätts genom omstruktureringen. Under strejkerna på Renault år 1975 är det på fabriken i Le Mans, där arbetskraften är den mest stabila och där graden fackanslutna (40 procent) är den dubbla mot det nationella genomsnittet för Renault, som strejken är som ihärdigast och ibland tar sig karaktären av "självständig kamp". Under början av 1980-talet då denna avfettningssprocess huvudsakligen "avslutas" genom att slå mot den okvalificerade arbetsstyrkan av invandrare, vilket framkallade en enorm våg av strejker inom bilindustrin, formaliseras kampernas våld aldrig i försök att upprätta autonoma organ. "De vill döda oss, men vi är redan döda" – sådan är kampernas anda. Om det 1983–1984 är lika svårt att beteckna gruvarbetarstrejken i Storbritannien som en "autonom och självorganiserad kamp" är det därför att den i själva verket var en strejk utan krav, utan något program, utan perspektiv. Klassen fick nu endast sin definition av och i sin klassmotståndare, i kampen mot den. Nedgången för och förlusten av autonomins betydelse är inte en enkel effekt av klasskampens tillbakagång. "Kampen" är inte någon historisk invariant som

ständig uttrycker ett och samma klassförhållande. Autonomins nedgång är inte "kampens" nedgång, det är nedgången för ett historiskt stadium av klasskamper.

När självorganiseringen i Frankrike blev den huvudsakliga kampformen, vilket började med koordinationen mellan järnvägsarbetare år 1986, representerade den inte längre ett brott med alla förmedlingar genom vilka klassen var en klass inom det här produktionssättet (ett brott som frigör klassens revolutionära essens); självorganiseringen förlorade sin "revolutionära mening": självorganiseringens överväxt¹ till arbetarkontroll över produktionen och samhället. Självorganiseringen är inget annat än en radikal variant av fackföreningsmässighet. Varje kamp för dagskrav, oavsett omfattning eller intensitet, är nu självorganiserad och autonom; självorganisering och autonomi har blivit ett enkelt uttryck för fackföreningsmässighet (som inte är identiskt med den formella existensen av fackföreningar). Om de spanska hamnarbetarnas kamporganisationer under 1980-talet sökte säkerställa sin överlevnad och därmed ändrade karaktär var det för att de blott var organisationer som försvarade de proletära villkoren. Däri ligger den kontinuitet som förklarar övergången från det ena till det andra. Autonomins *teoretiker* skulle vilja att de "autonoma organen" uppfinner kommunismen på samma gång som de fortsätter vara det de är: organ i kampen för dagskrav. Som autonoma kamporgan har de en *naturlig förkärlek* för varaktighet och "omvandlar" sig sålunda därefter. I alla de nuvarande diskussionerna om autonomi är det anmärkningsvärt att iakta att det är revolutionen som har försvunnit. Fram till början av 1970-talet gavs diskussionerna om autonomi ett existensberättigande just eftersom de gav ett revolutionärt perspektiv som det därefter närmast har blivit omöjligt att ut-

¹ "Transcrouissance", en term Trotskij använde för att beskriva det sätt som han trodde att den borgerliga revolutionen i Ryssland och andra mindre utvecklade regioner kunde växa över i en proletär revolution, en analys som inte har förts ut av erfarenheten. Théorie communiste använder även termen till att referera till mer generella (och för dem lika felaktiga) idéer om att vardagskampen, lönekampen och försvaret av arbete etc. helt enkelt kan generaliseras till en revolutionär kamp. Denna uppfattning utgör en väsentlig del av programmatismen (dvs. det program som baseras på arbetets befrielse). Aufhebens förklaring till sin översättning i nr 12, s. 37 fotnot 6. Red. anm.

trycka. Försvaret och uppvärderingen av autonomi blev ett självändamål och man håller sig på sin vakt för att inte uttrycka några revolutionära perspektiv – de sista som gjorde det var de italienska operaisterna. Nuförtiden nöjer man sig med att upprepa att den reellt existerande autonomi inte är den bästa. Det som har omöjliggjorts är emellertid proletariatets kapacitet att, i sitt förhållande till kapitalet, finna en grund för att konstituera sig autonomt *och* i en stor arbetarrörelse. Självorganisering och autonomi var ett moment i klasskampshistorien, inte en formell modalitet i klasshandlingen. I alla de nuvarande ansatserna tillskrivs autonomi all verksamhet där proletärer direkt samordnar sig för att göra någonting tillsammans, handlingar som ahistoriskt och allmänt villkoras av ett oberoende från institutioner. I och med detta går klasskampens historisering och periodisering upp i rök. Vi kan endast tala om autonomi om klassen kan relatera till sig själv mot kapitalet och kan finna grunden och kapaciteten för att resa sig som härskande klass i denna positiva självbestämning (i vilket fall som helst kan det endast producera en kontrarevolution som omöjliggör denna resning).

Var helst självorganiseringen och autonomi segrar idag reser sig omedelbart ett *missnöje med dem*. Redan 1986 i Frankrike framkallade samordningen av järnvägsarbetare starka rörelser som motsatte sig den precis som försöket 2003 att skapa bredare former av samordning bortom lokala kollektiv. I själva kärnan av *självorganiseringens nuvarande seger* finner vi att det är det som motsätter sig den som för fram klassernas upplösning. Det handlar inte om ett missnöje med autonomi som skulle ha "rekonstruerats" utan ett missnöje med själva autonomi i meningen att den nuförtiden "rekonstrueras" *av sin egen natur*. Denna natur, som består av klassens frigörelse genom dess autonoma affirmation (efter att den har "brutit" de sociala banden med kapitalistklassen), var i den föregående cykeln revolutionens definition. Detta är numera begränsningen för alla aktuella kamper, så som självorganiseringen och autonomi nuförtiden existerar och medvetet lev. Så snart självorganiseringen etablerats får folk nog av den, oavsett var den tar sig uttryck. För tillfället kan man knappast undgå den, men den vilar tungt över rörelsen. Så snart den inletts gör den oss "uppblåsta" eftersom den burdust påminner oss om vad vi är och vad vi inte längre vill vara. Det är just inom

och mot självorganiseringen som proletariats kamp som klass producerar sin klassexistens som en gräns att överskrida. Autonomin är alltid blott arbetarens frigörelse som arbetare.

Självorganiseringen, autonomin, vad vi faktiskt är som klass, har under kampernas konkreta förlopp blivit föremål för regelbunden kritik. Självorganiseringen förändras internt från sin nuvarande existens som en nödvändig klasskampsform, till den praktiska och teoretiska kritiken av sin reproduktion, i och med sin verkliga utveckling. Det handlar om att uppfatta den teoretiska och praktiska skillnad som denna inre förändring i självorganiseringen innebär. Vi måste emellertid ta med i beräkningen att denna kampcykels karakteristiska kamp mot "dålig" självorganisering utkämpas i den "goda" självorganiseringens namn. För tillfället tar kampen mot själva självorganiseringen sig endast uttryck i den "goda" självorganiseringens namn. Med andra ord är det endast här som revolutionens perspektiv framställs som något skilt från klassens affirmation och som sålunda inte längre kan handla om radikal självorganisering eller autonomi.

Så länge klasskonfrontationen misslyckas med att positivt initiera kommuniseringen av förhållanden mellan individer så som en klasshandling mot kapitalet kommer självorganiseringen att förbli *den enda tillgängliga formen av klasshandling*. Sökandet efter "sann" självorganisering är inte "fel". Själva "felet" indikerar ständigt att självorganiseringen kommer att överskridas genom att det ständigt tar den reellt existerande självorganiseringen som sin måltavla. Denna kritik av den reellt existerande självorganiseringen i en idealisk självorganiseringens namn, *som är en process utan slut*, skapar en spänning inom självorganiseringen. Den visar på innehållet i det som kommer att överskridas: självorganiseringens återvändsgränd, det vill säga dess innehåll, affirmationen och proletariats uppenbarande för sig självt.

Ett överskridande av den reellt existerande självorganiseringen kommer inte att åstadkommas genom produktionen av den "sanna", "rätta" eller "goda" självorganiseringen. Det kommer att uppnås mot den reellt existerande självorganiseringen, men inom den, med utgångspunkt i den.

I de nuvarande kamperna erkänner proletariatet kapitalet som sitt *raison d'être*, sin existens ställd mot sig själv, *som den enda nödvändigheten för sin egen existens*. I sina kamper brukar proletariatet alla organisationsformer

som är nödvändiga för dess handlande. Men när proletariatet brukar alla de organisationsformer som är nödvändiga för sina omedelbara mål (dess avskaffande kommer på samma sätt vara ett omedelbart mål) existerar det inte för sig självt som *autonom* klass. Självorganisering och autonomi var endast möjligt på basis av en konstituerad arbetaridentitet som har sopats undan av omstruktureringen. Vad återstår nu för dessa proletärer att organisera självständigt?

Om autonomin försvinner som perspektiv är det för att revolutionens innehåll endast kan vara kommuniseringen av samhället, vilket innebär proletariatets upplösning. Med ett sådant innehåll blir det olämpligt att tala om autonomi och det är inte troligt att ett sådant program skulle medföra vad som vanligtvis uppfattas som ”autonom organisering”. Proletariatet kan bara vara revolutionärt genom att erkänna sig självt som klass och det erkänner sig självt som sådan i varje konflikt och så ännu mer i ett sammanhang där dess existens som klass är den situation som det måste konfrontera i kapitalets reproduktion. Vi ska inte missta innehållet i detta ”erkännande”. Klassens erkännande av sig själv som klass kommer inte vara ”återgången till sig självt” utan en fullständig externalisering genom sitt *själverkännande som en kategori inom den kapitalistiska produktionsformen*. Som klass är vi omedelbart inget annat än vårt förhållande till kapitalet. Detta ”erkännande” kommer i denna konflikt att bli en praktisk kunskap om kapitalet och inte om proletariatet för sig.

Om självorganiseringen i de nuvarande kamperna

Det engelska shop-steward-systemet [fackombudssystemet] som föddes under första världskriget skapade en specifik organisering av fabriken som kallades för *ömsesidighet* under vilken arbetsuppgifternas innehåll och arbetsrytmen sattes av föreståndare i överenskommelse med de inblandade arbetarna genom valda delegaters representation. Detta system sopades undan av hela omstruktureringen till och med innan Thatchereran. Under 1970-talet uppstod flera konflikter kring fackombudens makt. Systemets svanesång sjöngs å ena sidan med förslagen att omvandla produktionen genom kommittéer bestående av fackombud, i synnerhet i vapenfabrikerna, å andra

sidan med arbetarnas återupptagande av produktionen när företag lade ner sin verksamhet. Allt detta gav en rörelse som återvände till föreställningarna om *arbetarkontroll* och *självförvaltning* – en brittiskt färgad självförvaltnings-soppa som i handling och idéer vida överträffade de franska framstegen på detta område. Efter den brittiska industrins nedgång representerar denna strömning idag ingenting alls. (*Echanges* nr 99, s. 23)

Under mer än 30 år utvecklades en komplex, autonom rörelse, en sorts hybrid som kombinerade systemet med valda och ansvariga arbetarombud (fackombuden) med användningen av basfackstrukturen – ofta upprätthölls detta genom att utnyttja ”closed shop”-systemet, dvs. fackanslutningstvång på ett företag – med andra ord fackens förvaltning av anställningarna. Man kunde även se en spridning av ”vilda strejker” som vid flera tillfällen hotade regeringar som hade beslutat att ”påtvunga sig med våld”. ... Krisen som denna enhet dolde kulminerade under vintern 1978–1979 – *The winter of discontent* – när landet kastades in i ett totalt kaos utan något annat perspektiv än detta motståndsblocks orörlighet.

Thatcherregeringen sopade undan allt detta genom att förstöra den industriella apparaten: genom privatisering, globalisering och finansiering av ekonomin, generalisering av flexibiliteten, prekarisering av arbetare och genom att introducera massarbetslöshet.

Det styrkeförhållande som ligger till grund för den autonoma rörelsen underminerades men kunde bara provisoriskt vältas omkull efter våldsamma dispyter i arbetarautonomins nyckelområden: hamnarna, stålverken, bilfabrikerna, tryckerierna och framför allt gruvorna. (*Echanges*, nr 107, okt–nov 2003)

När texten återvänder till den nuvarande perioden för att dra lärdomar av *de brittiska postarbetarnas strejk* dras slutsatsen:

Grunderna för kampen visar också, om den markerar ett brott från arbetarnas sida med det fackliga ledarskapet, att vissa föreställningar om arbetsförhållandena och användningen av basfackstrukturer är hållfasta. Dessa föreställningar återvänder, även om man når autonomi ”ställdes på sin

spets” i början av 1980-talet försökte göra sig av med dem. — — — Likväl måste vi betänka att Royal Mail praktiskt taget är en av de enda nationella industrier i Storbritannien som av olika skäl inte har avvecklats, bland annat genom klasskampens ingripande (det är en av Storbritanniens huvudsakliga arbetsgivare med 160 000 anställda, och detta antal ger dem en uppenbar makt). Även baspraktikerna i arbetsförhållandena, *som var vanliga inom industrin men som utrotades under 1980-talet förblir levande här.* [vår kurs.]

Vi skulle inte kunna uttrycka oss tydligare än såhär.

I flera nutida konflikter, som den bland *hamnarbetarna på den amerikanska västkusten*, försöker cheferna att knäcka facken av samma skäl som de knäcker arbetarautonomin när den manifesterar sig, för att de båda tillhör samma epok, tillhör samma logik hos den kapitalistiska reproduktionen. Detta borde få förespråkarna av den nya sekulära självorganiseringsideologin att tänka till. På postkontoren i Storbritannien och i hamnarna på den amerikanska västkusten blir arbetarnas autonoma kamp i vår tid till sitt innehåll oskiljaktig från försvaret av stora fackliga institutioner. Inte av den anledningen att arbetare temporärt utnyttjar facken utan på grund av vad de är: stora institutioner som reglerar arbetskraftens autonomi.

På fredagskvällen den 18 juli 2003, bryter en vild strejk ut på flygplatsen Heathrow, mot flexibilitet och årsavstämning av arbetstiden. Efter tre dagars strejk bland biljettpersonal och bagagehanterare återvänder de till arbetet och tillkännager att samtal mellan facken och styrelsen har inletts.

Detsamma gäller varvsarbetarstrejken i Spanien under januari–februari 2004: det är kollektivavtalens förnyelse och ökad flexibilitet som står på spel. Den 30 januari slutar fackdemonstrationen med barrikader, bilar som antänds och poliser som använder gummikulor. Den 5 februari ”försöker en basorganisation samordna kampen om så blir nödvändigt” (*Echanges* nr 109, s. 23) i Puerto Real efter nya konfrontationer beslutar ett stormöte bestående av arbetare den 12:e att hålla en ny demonstration i staden, vilket resulterar i än fler konfrontationer, den 13:e återupptas samtal mellan företrädare för facken och ledningen. Som vanligt är den vilda strejken endast ett substitut för eller ett komplement till fackliga åtgärder, även då den medför att autonoma organisationer bildas. Det har blivit omöjligt att förvänta sig något

annat från vilda strejker. Det är omöjligt att hoppas på en inre dynamik i den som av sig själv, och inte *mot sig själv*, producerar ett överskridande.

Den 2 juni 2003 varslar IG Metall om en strejk inom *metallindustrin i fem regioner i före detta Östtyskland*. Motsättningarna som har uppstått mellan arbetare i ”väst” och arbetare i ”öst” förklarar delvis strejkens misslyckande. Det ökande antalet konflikter på enskilda arbetsplatser, utbredningen av entreprenad och andra åtgärder för att reducera produktionskostnaderna splittrar upp exploateringsplatserna med följderna att globala kamper i yrkesmässiga branscher skenbart har försvunnit. Det är frågan om proletariats enhet med grund i kamper för dagskrav som ställs.

Vidare har det blivit uppenbart att proletariats inte kan enas för sig självt som revolutionär klass genom lönearbetet, inom den ram där den säljer sin arbetskraft. Allting tyder mer och mer på det motsatta och detta är så uppenbart att det är slående.

I Italien, i december 2003, gav inte *autoferrotramvieris*² strejkrörelse upphov till någon formell organisering mellan depåer. Om ”den vilda strejkens sjukdom slår väldigt hårt”, ”fungerade den fackliga antistrejkmekanismen perfekt” (*Lettre de mouvement communiste*). Delegaten från förarnas samordningskommitté i Brescia, en medlem av den nationella samordningskommittén, nöjer sig med att säga att den illegala strejken var ”det enda tillgängliga vapnet för arbetarna” och att ”om facken har godtagit våra krav på 106 euro är det för att de lyssnar på folket på golvet” och tillägger att strejken inte är riktad mot facken. Milanos spårvagnsförare fortsätter därefter den vilda strejken med slagordet: ”vi är facket”. Basfacken spelade fullt ut deras roll som säkerhetsventiler för de anställdas ilska. Det står alltså klart att de anställda fullt ut accepterade att spela denna roll.

Tyvärr förstod ingen *autoferrotramvieris* offensiva politiska betydelse och inte heller det permanenta problemet med deras organisering på arbetsplatsen förrän de allra sista depåerna tagits över av rörelsen. Basfacken försökte utan framgång att utnyttja situationen för att stärka sig själva till nackdel för de stora fackfederationerna, men de vägrade att erkänna arbetarnas självständiga organisering av kampen. (Ibidem)

² Busschaufförerna. Red. anm.

Ingen förstod detta, *inte ens arbetarna själva*.

Lettre drar, i en stund av klarhet, slutsatsen: ”Det är som om defensiva kamper inte längre fungerade som *kommunismens skola*, som om de inte längre skapade sitt eget politiska överskridande.”

”Efter tågstädarnas strejker, efter strejkerna inom kollektivtrafiken, är det nu metallarbetarnas tur. Gång på gång handlar det om extremt svåra kamper som formeras utanför och mot facken, *verkligt autonoma kamper*.” (*Echanges* nr 109, s. 19, vår kurs.) Detta är helt enkelt felaktigt. På Melfi startade Fiatarbetarnas kamp i maj 2004 med strejker utlysta av facken som rörde lönen under dagar som hade förkortats till följd av tekniska problem. Arbetarna går omedelbart bortom detta ramverk och lägger till krav på organiseringen av arbetstiden och lönerna (dessa tillägg accepterades av facken). Strejken kontrollerades uppifrån och ned av FIOM (ett fack inom CGIL), och dit räknas även blockaden av fabriken; dit räknas också de arbetare som tagit på sig ansvaret att försöka utvidga kampen till andra Fiatanläggningar och de arbetare som skötte förhandlingar. När en överenskommelse (”inte alltför dålig” enligt *Echanges* beräkningar i nr 109) nås misslyckas *Cobas*³ försök att utmana denna. Arbetarna grundade inte en enda autonom organisation. Detta hindrar emellertid inte självorganiseringens ideologer, beträffande *autoferrotramvieris* kamp och sådana som liknar den, att dra slutsatsen: ”med Melfiarbetarnas kamp har arbetarautonomin nått ett nytt stadium i Italien”. Autonomin sprids och går endast vidare till ett nytt stadium i huvudet på militanter som har förblivit fixerade vid sin dröm om Mirafiori: en fabrik som ”fallit i arbetarnas händer”. Vad skulle de ha gjort med den?

Echanges slutsats om Melfistrejken når patetiska djup. Denna slutsats redogör för den italienske socialministern Roberto Maronis uttalande i en intervju publicerad i *Corriere della Sera*. Ministern konstaterar:

När facken kommer överens med regeringen om samtal för att lyfta blockaden [han refererar till Melfi men även till strejkerna på Alitalia och inom kollektivtrafiken, enligt en av *Echanges* noter] men inte klarar av att göra

³ Ett italienskt basfack.

detta uppstår ett representationsproblem. Det nuvarande systemet löper risken att inte kunna hantera dispyter.

Echanges kommenterar:

...han tillade att tiden har kommit för att också involvera de autonoma organisationerna i avtalen då dessa är mer närvarande och aktiva bland arbetarna. Maronis tal är inte intressant med tanke på förslaget, utan för att han påvisar att radikala och autonoma kampformer ständigt blossar upp och börjar utgöra ett problem för vissa skikt av regeringen och staten.

Arbetarnas kamper utgör naturligtvis ett problem men Maronis tal är uppenbarligen intressant framför allt *med tanke på förslaget* och det är inte bara intressant, det är sant. Maroni erkänner något som borde glädja varje autonom militant: arbetarnas autonoma kampformer är representativa. Ideologerna säger att detta är ”*rekuperering*”, ”*manipulation*”, men så är det inte. Maroni är mycket klarare: fackföreningsmässigheten som tillkommer kamper för dagskrav förmedlas av autonoma organisationer. ”Låt oss erkänna dessa organisationer som förhandlingspartners”, säger ministern.

Den kampvilja som de italienska arbetarna verkar visa nuförtiden öppnar upp omfattande perspektiv för framtiden då italienska och andra arbetare, tvingade av situationen och kampernas utveckling, kommer att konfrontera sin situation som arbetare. Denna situation formaliseras numera av autonomin, som den mest avancerade formen av fackföreningsmässighet. Autonomi har redan avslöjat sig själv som till sin natur oförmögen att uttrycka revolten mot arbetet om den är närvarande i arbetarnas kamper. Det är så autonomin tagit sig uttryck i Melfi. Det är nu *inom* självorganiseringen och autonomin, *mot* dem, som denna kampcykels dynamik produceras som en öppning i klasskampen i allmänhet och självorganiseringen i synnerhet. Det vill säga, som en öppning i klassens handling.

Självorganisering av kamper är ett avgörande moment i det revolutionära överskridandet av kamper för dagskrav. Att orubbligt och ända till slutet föra kampen för dagskrav är inget som kan uppnås av facken, utan genom självorganiseringen och arbetarautonomin. Att föra kampen för dagskrav vidare genom arbetarautonomin, på basis av oförenliga intressen, är att åstad-

komma en nivåförändring i den kapitalistiska produktionsformens sociala verklighet. Kampen för dagskrav är då inte längre belägen på profitens plan eller de element i produktionsprocessen som bidrar till att formera profiten. Då rör den sig istället på nivån av arbetet som värdeproducent, där mervärdet ingår.

Självorganiseringen formaliserar arbetarklassens och kapitalistklassens oförenliga intressen i kampen för dagskrav. På detta sätt skapas det nödvändiga moment då klasstillhörigheten uppträder som ett externt tvång. Självorganiseringen är den form som kommer att vara startpunkten för kommuniseringen av förhållanden mellan individer, men kommuniseringen sker *mot den*.

Kamper för dagskrav / revolution

Ett brott

Om det är så att självorganisering har blivit förlegat som revolutionär process är det för att förhållandet mellan kamper för dagskrav och revolution har blivit problematiskt. Självorganisering var den mest radikala formen av förhållande mellan dessa så länge detta förhållande förstods som en överväxt. På så vis kunde Pannekoek berätta för oss att arbetarklassen höll på att bli den dominerande makten i ett samhälle grundat på arbetarråd, efter en lång historisk period av kamper; Negri berättade att kapitalets historia var ekvivalent med historien om arbetarnas aktivitet och Georges Marchais höll på att skriva ett gemensamt program för vänstern. Nu är alla tre döda.

En revolutionär kamp växer fram ur en konflikt mellan proletärer och kapitalisters omedelbara och oförenliga intressen. Den är så att säga förankrad i dessa konflikter och om proletärerna, som är begränsade och bestämda av sin kamp med kapitalistklassen, inte vid något tillfälle under denna kamp för dagskrav lyfter ankaret kommer deras kamp förbli en kamp för dagskrav och kommer *som sådan* leda till seger eller oftast nederlag.

De kan i motsats till detta bekämpa marknadsförhållandena, beslagta varor och produktionsmedel samtidigt som de integrerar dem, som lönearbetet inte kan integrera, i den gemensamma produktionen, göra allting gratis, göra

sig av med fabriksstrukturen som produkternas upphov, överskrida arbetsdelningen, överge alla autonoma sfärer⁴, upplösa människors autonomi för att integrera alla dem utan reserver och även en stor del av medelklassen, som sänks ner i fattigdom av rörelsen, i ickemerkantila förhållanden. I sådana fall överskrider de sin egen tidigare existens och förening som klass, såväl som sina ekonomiska krav. Det enda sättet att kämpa mot utbytet och värdets diktatur är genom att påbörja kommuniseringen.

Att försvara proletarietets heliga autonomi innebär att man stänger in sig i den kapitalistiska produktionsformens kategorier; det förhindrar tanken att den kommunistiska revolutionens innehåll är proletarietets avskaffande, inte som en konsekvens av en enkel logisk ekvivalens⁵ utan som en konsekvens av revolutionär aktivitet. Proletariatet avskaffar värdet, utbytet och marknadsrelationerna i det krig som ställer det mot kapitalet och detta är dess avgörande vapen. Proletariatet inkluderar genom kommuniseringsåtgärderna den största delen av de utarmade, av de tidigare exkluderade, av medelklassen och av tredje världens jordbrukare⁶.

Den fläckfria ”kampautonomin” som en skola om övergången från en kamp för dagskrav till en revolutionär kamp är en konstruktion som inte är intresserad av denna övergångs innehåll, utan denna förblir ett formellt angreppssätt på klasskampen. Om denna övergångs innehåll ställs åt sidan är det för att autonomi hindrar oss från att förstå denna övergång som ett brott, ett kvalitativt språng. ”Övergången” blir endast en bekräftelse och uppenbarelse av den sanna naturen hos det som existerar: proletariatet segrar i revolutionen så som det existerar inom kapitalet, det blir den absoluta polen i samhället. ”Språnget” blir endast en formalitet. Självklart bryter proletariatet med sin tidigare situation när det organiserar sig självt, men om detta brott endast är proletarietets ”frigörelse” av sin verksamhet utan kapitalet, omorganiseringen av vad det är, snarare än förgörelsen av sin tidigare situation, det vill säga om proletariatet förblir självorganiserat, om det inte

⁴ Först och främst ekonomin.

⁵ Som skulle mena att de kapitalistiska förhållandenas upplösning är ekvivalent med proletarietets upplösning.

⁶ Här kan vi också begrunda de argentinska exemplen på kamp, inte för att försvara klass-samarbete [*interclassisme*] utan snarare klassernas avskaffande.

överskrider detta stadium, kan det endast besegras.

Att anta att varje lönekamp innehåller en revolt mot lönearbetet är att anta att dessa två element samtidigt existerar i varandra snarare än att revolten mot lönearbetet är ett motsättningsfyllt överskridande av lönekampen. I praktiken kan en sådan syn numera endast leda till *radikaldemokratism*. För femtio år sedan kunde man förstå saker på det sättet och denna förståelse ledde antingen till rådets makt eller till "realsocialism". "Medborgarrörelsen" och den alternativa globaliseringsrörelsen, eller mer korrekt radikaldemokratismen, är verkligen ett projekt som försöker föra kampen för dagskrav till sin spets och *som sådana* kan de inte ha några andra projekt för tillfället. I det radikaldemokratiska perspektivet borde arbetstidens utveckling frambringa frigörelse genom fritid; välfärd för alla borde bli en progressiv övergång till en verksamhet fördelaktig för såväl individen som för samhället, det vill säga att inom lönearbetets ram avskaffa exploateringen; lönekrav borde bli rikedomsfördelning; kritiken av globaliseringen och finansvärlden blir viktigare än kritiken av det som blivit globaliserat (kapitalet); liberalism och globalisering är för dem exploateringsgrunder. Alla som nyligen varit inblandade i kamper eller "följt" dem vet mycket väl att detta språk har blivit deras, och inte endast inom de "offentliga inrättningarna".

Ingen förnekar att den revolutionära kampen har sin upprinnelse i lönekampen eller att den till och med produceras av den. Frågan rör övergångens natur. Det enda "i grunden antikapitalistiska" innehåll som en kamp kan bestå av är angrepp på de kapitalistiska produktionsförhållandena, ett motstånd mot den kapitalistiska logiken. För proletariatet innebär detta att rikta sig mot sin verkliga existens, mot reproduktionen av exploateringsförhållandet. En lönekamp som angriper detta är inte längre en lönekamp, annars måste man förstå revolutionär kamp som proletariatets kapacitet att ta över företaget, proletariatets kapacitet att bli härskande klass.

Frågan om klassenhet

Proletariatet har vare sig försvunnit eller blivit en ren negativitet, men exploateringen skapar inte längre en arbetarrörelse som en socialt homogen, central och dominant figur. Denna arbetarrörelse kunde vara medveten om sig själv som socialt subjekt, i den betydelse som det normalt ges, dvs. den

var förmögen att vara medveten om sig själv som ett förhållande för sig själv, i motsättning till kapitalet. Detta är inte längre fallet.

Den stora fabriken som samlade ett stort antal arbetare har inte försvunnit men den är inte längre den organisatoriska principen för arbetsprocessen och värdeförmeringsprocessen då dessa blivit långt mer diffusa. Den har blivit integrerad i en annan totalitet och har förlorat sin centrala roll som den organisatoriska principen för hela arbetsprocessen. Fabriken har blivit ett element i en organisatorisk princip som den inte förstår. I motsättningen mellan proletariat och kapital finns det inte längre något som sociologiskt ges aprioriskt (som den stora fabriken massarbetare gavs). Konflikternas diffusa, segmenterade, fragmenterade och korporativa karaktär är en nödvändig del när motsättningen mellan klasserna placeras i själva kapitalets reproduktion. Det handlar inte om en summa av element som ställs bredvid varandra, utan om en differentiering som produceras av en historisk modalitet hos motsättningen mellan proletariat och kapital. En specifik konflikt kan just av denna anledning polarisera hela konflikten på ett sätt som hittills framstått som obotligt mångfasetterat och diffust.

För att förenas måste arbetarna bryta det förhållande som gör att kapitalet "sammanför" dem. Ett av de vanligaste tecknen på att arbetarnas kamp går bortom strukturen för en kamp för dagskrav och att de börjar gå samman för sig själva (det vill säga börjar attackera sina egna förhållanden) är att de omstörtar och avviker från de produktiva, urbana, geografiska och sociala strukturerna hos sin "enhet" i kapitalet, som 1982 och 1984 i La Pointe du Givet (i de franska Ardennerna) eller, närmare i tiden, i Argentina. Man kan inte samtidigt eftersträva proletariatets enhet och den kommunistiska revolutionen, med andra ord kan man inte ställa denna enhet som ett villkor eller en förutsättning för revolution. Det finns inte längre någon enhet annat än i kommuniseringen och det är endast kommuniseringen som, genom att angripa utbytet och lönearbetet, kan ena proletariatet; med andra ord kommer proletariatets enhet endast uppstå i dess upplösning. Den kravorienterade kampens hagiografer⁷ kan endast spekulera om "enhet" och kan inte på något sätt specificera de konkreta former som de drömmer om.

⁷ *hagiografi*, en litterär genre som skildrar helgonens liv och kulten kring dem. Red. anm.

Det enda konkreta som framkommer är den formella, politiska enheten eller enhet i organiseringsformer som döljer splittringar som ändå kvarstår i kampen. Denna enhet måste alltid *påföras* kampen.

Arbetare sammanfogar sig själva till revolutionär klass genom att revolutionera samhällsförhållandena, det vill säga genom att revolutionera all sin existens inom kategorierna utbyte och lönearbete. Inom lönekamper ser proletariatet inte hur ”makt” eller ”projekt” framträder utan snarare omöjligheten i att enas utan att attackera sin existens som klass inom arbetsdelningen och alla löneförhållandets och utbytets delningar. I lönekampen framträder detta utan att proletariatet angriper sin existens som klass, utan en revolutionär praktik. Det enda proletära enheten är den som realiserar genom proletariatets avskaffande, vilket innebär att detta måste bli mänsklighetens enhet. Kommuniseringsåtgärderna börjar från en ospecificerad punkt på den kapitalistiska planeten (självklart måste detta ske någorlunda simultant på en mängd platser) och måste få denna snabba enhetseffekt om de inte ska krossas.

Under självorganiseringens och autonomins idéhölje kan vi säga vadhelst vi önskar, att strejker ”är revolutionära”, att de har en ”revolutionär potential”, att de innehåller ”något revolutionärt”, att de bär fröet till ”revolutionen” etc. Allt detta fyller endast en funktion: att inte erkänna språnget, negationen, brottet och att undvika kritik av lönekamperna. Detta leder till en gradvis och mekanisk förståelse av övergången från kamper för dagskrav till revolutionära kamper och det innebär att man överger förståelsen att klassen är subjekt i sin kommunistiska aktivitet endast i så måtto den kommer i konflikt med sin tidigare situation. Marx såg, precis som alla revolutionärer, ett språng, en negation, men skillnaden idag är att klassens permanenta sammanslutning förut gjorde det möjligt att föreställa sig en organisatorisk kontinuitet från en fas till en annan. För tillfället söker autonomins militanter ”något”, ett ”frö”, en ”potential” för revolution i försvaret av arbetskraftens pris eller i andra kamper. I väntan på dynamiken i kamperna för dagskrav förväntar man sig att kampen av sig själv ska frambringa en annan. Men ”kamperna” är endast moment av proletärens aktivitet som de går bortom och negerar, inte en kedja av fenomen som gradvis sammanbinds, där en kamp bär fröet till nästa. I korthet är länken mellan kamper subjektet som omvandlar sig

självt negativt. Länken är inte evolutionär.

Under kampens gång kastar autonomins subjekt av sig sina gamla kläder och omvandlar sig så att det inte längre kan se sig självt som existerande annat än inom kapitalismens existens. Det är den exakta motsatsen till autonomi och självorganiseringen, vilka till sin natur endast innehåller proletariats frigörelse, dess affirmation, och för de nostalgiska dess diktatur. Vi kan prata om kampers ”dynamik” endast för att nå en återvändsgränd vid subjektets självtransformering. Detta ger upphov till en blindhet inför det faktum att det som avskaffas i denna dynamik är det självorganiserade subjektet och att denna dynamik endast existerar som det självorganiserade subjektets upplösning. Så länge proletariatet självorganiserar sig kan det endast göra detta såsom det är inom kapitalets kategorier. Poängen är inte att normativt fördöma självorganisering utan att konstatera vad den är och att säga att revolutionen inte är en dynamik som den innehåller och som endast behöver blomma ut.

Det är ett kvalitativt språng när arbetare enar sig mot sin egen existens som lönearbetare, när de integrerar de utarmade och krossar marknads-mekanismerna, men inte när en strejk ”omvandlar” sig själv till en ”tävling” om makten. Förändringen är ett brott. Frågan rör inte definitionen av självorganisering eller autonomi, vi ska förstå det som en social process: en brytningsprocess i klasskampen, ett subjekts självomvandling genom att avskaffa det som definierar det. De som oavbrutet talar om kampers ”dynamik” missar fullständigt vad som är det väsentliga momentet: *proletariatet som revolutionärt subjekt avskaffar sig självt som autonomt subjekt.*

De som försvarar kampernas dynamik tror att arbetare, när de i större utsträckning kommer i konflikt med kapitalet och hela staten i sin kamp för dagskrav, kommer att inse att för att uppfylla sina krav måste de höja sig till kvalitativt överlägsna former av kamp. De kommer att behöva ansluta sig till de politiska eller organisatoriska medel som är adekvata för deras krav. Än en gång faller vi in i samma felaktiga bild: målet är detsamma, endast medlen skiljer sig åt. All praktik har ett mål och använder de medel som är adekvata för att nå detta mål. Om de förändras så förändras målen. Målet är inte externt i förhållande till medlen, målet är medlens resultat. Vi bryr oss inte om våld, medlen eller råden i sig. Vi ställer frågorna: Varför kon-

fronterar arbetarna staten? För sektoriella eller nationella ”intressen”? För att kasta ut invandrare? För att de är emot amerikanerna? Eller för att staten står som försvarare av marknadsförhållanden och därmed av delningen i sektorer, nationer och specifika krav – i motsats till deras kommunistiska rörelse?

Varslet

Övergången från kamper för dagskrav till revolution kan endast ske genom ett brott, ett kvalitativt språng, men detta brott är inte ett mirakel. Inte är det heller så att proletariatet inser att det inte finns något annat att göra än revolution efter att allt annat förlorats. Slagordet ”Une seule solution, la révolution”⁸ är precis lika naivt som prat om kampers revolutionära ”dynamik”. Detta brott produceras positivt genom kampcykelns utveckling som föregår det och vi kan säga att den fortfarande formar en del av det. Det *varslet* om detta brott genom ökningen av öppningar i kampen mellan, å ena sidan proletariatets ifrågasättande av sin existens som klass i sin motsättning till kapitalet och å andra sidan reproduktionen av kapitalet som implicerar denna existens som klass. Denna öppning är dynamiken i denna kampcykel och går att konstatera empiriskt.

Vi kan peka på aspekter av den argentinska sociala rörelsen, som efter att ha börjat som ett försvar av det proletära tillståndet och inom detta försvar gick hela vägen till att ifrågasätta det; vi kan peka på ”självmondsbenägna” rörelser; på externaliseringen av förhållandet i kamperna i Kabylien⁹ inom *deras* självorganisering i *aarcher*¹⁰; eller på de vilda ungdomarnas aktivitet i fabriker; på kollektiv; på autonomins nederlag; på de arbetslösas krav på att arbete ska bli mindre viktigt; på alla de praktiker inom kamperna som producerar klassenheten som en extern enhet och som en objektiv begränsning; på direktaktionsrörelsen; på missnöjet med självorganiseringens innehåll, så som den reellt existerar genom att den endast motsätter sig kapitalet genom att bekräfta proletariatets existens som klass inom det kapitalistiska produktionssättet.

⁸ I Sverige ofta skanderat på engelska: ”One solution, revolution”. Red. anm.

⁹ En region i norra Algeriet. Red. anm.

¹⁰ En grupp människor som i allmänhet har samma etniska bakgrund och formerar sig enhetligt för politiska och sociala intressen. Red. anm.

Två punkter beskriver det väsentliga i den nuvarande kampcykeln:

- Den proletära identitetens upplösning, som fann sin bekräftelse i kapitalets reproduktion. Detta innebär arbetarrörelsens slut och det åtföljande nederlaget för självorganisering och autonomi som revolutionära perspektiv.
- I och med det kapitalistiska produktionssättets omstrukturering ställs motsättningen mellan klasserna på nivån av deras respektive reproduktion. I sin motsättning med kapitalet ifrågasätter proletariatet sig självt.

Lönekamperna uppvisar karaktärsdrag som var otänkbara för trettio år sedan.

Under decemberstrejkerna 1995 i Frankrike, i de papperslösas och arbetslösas kamper, kamperna bland Liverpools hamnarbetare, på Cellatex, Alstom, Lu och Marks & Spencers, i den argentinska rörelsen och i det algeriska upproret framträder kampens specifika karakteristika, under själva kampens gång, som en gräns i det att denna specifika karakteristika (oavsett om det är den offentliga sektorn, krav om jobb, försvar av arbetsmedlen, motstånd mot förflyttningar, fabriksockupationer, självorganisering etc.) alltid återför klassen till att vara klass och förbli det, även om rörelsen ofta stöter på spänningar och interna motsättningar i sitt nederlag.

För det mesta handlar det inte om skallande deklARATIONER eller ”radikala” aktioner utan om alla undflyende praktiker eller proletärernas nekan till sina egna villkor. I de självmordsbenägna kamperna vid Cellatex, i strejkerna vid Vilvoorde och många andra är det uppenbart att proletariatet inte är någonting om det skiljs från kapitalet och att det inte kan förbli detta intet (att proletariatet kräver att återförenas med kapitalet sluter inte den avgrund som kampen öppnar – proletariatet erkänner sig självt och vägrar vara sig självt såsom denna avgrund). Det är arbetets avessentialisering som blir proletariatets aktivitet, både på ett tragiskt sätt i dess kamper utan omedelbara perspektiv (självmordsbenägna kamper) och i dess självdestruktiva aktiviteter och även i kraven på denna avessentialisering som till exempel hos de franska arbetslösa och prekära arbetarnas kamp under vintern 1998. När det uppenbaras att

autonomin och självorganiseringen numera endast har ett perspektiv på ingenting (som det uppenbarades under de italienska transportstrejkerna eller vid Fiatanläggningen i Melfi) är det detta som konstituerar dynamiken i denna cykel och som förbereder överskridandet av lönekampen på dess egen grund. *Proletariatet hamnar ansikte mot ansikte med sin egen definition som en klass som blir autonom i relation till detta, som blir främmande för det.* Självorganiseringens praktiker och deras öden är tydliga exempel på detta.

Ökningen av kollektiv och återutbredningen av intermittenta¹¹ strejker (strejkerna i Frankrike våren 2003 och de engelska postarbetarnas strejk) gör det påtagligt att klassenhet är en objektivering inom kapitalet, i sökandet efter ett avbrott. Det handlar inte om att döma dessa fenomen efter normativa mått, som endast ser något ouppnått i dem: ett oförverkligt projekt för klassenhet som föregår dess affirmation. I dessa kamper är det externaliseringen av klasstillhörigheten som avslöjas som klasskampens nuvarande natur. Att förstå partikulariseringen av alla dessa rörelser som en svaghet som ska övervinnas genom enhet innebär att man ställer en formell fråga som också besvaras formellt. Dessa rörelsets spridning, deras olikhet, deras diskontinuitet konstituerar deras intressen och dynamik. "Att gå vidare" innebär inte att övervinna segmentering genom enhet – det vill säga ett formellt svar på ett problem som förmodligen är föråldrat. Poängen är inte att förlora segmenteringen, skillnaderna. "Att gå vidare" är under andra omständigheter motsättningen mellan dessa kamper i deras olikhet och klassens objektiverade enhet inom kapitalet. Poängen är inte att säga att ju mer klassen är delad desto bättre utan att en *generalisering* av en strejkrörelse inte är detsamma som strejkrörelsens enhet, det vill säga ett övervinnande av skillnader vilka ses som enbart tillfälliga och formella. Poängen är att förstå vad som står på spel i dessa segmenterade, diffusa och diskontinuerliga rörelser: *skapandet av en distans till denna "substansiella" enhet som objektiveras inom kapitalet.* Denna extrema mångfald konserveras och fördjupas i en mer generell rörelse mot kapitalet och den objektiverade enhet som därmed representeras är kanske en förutsättning för att uttrycka skillnaden mellan kamper för dagskrav och kommunisering. Dessa faktum är

¹¹ Fortlöpande med återkommande avbrott. Red. anm.

nu en oundviklig bestämning av klasskampen. Klassens enhet kan inte längre grunda sig på basis av lönen och kampen för dagskrav som en upptakt till dess revolutionära aktivitet. Proletariatets enhet kan endast vara den aktivitet genom vilken det avskaffar sig självt genom att avskaffa allt som delar det. Det är en sektion av proletariatet som övervinner sin kamps omedelbara natur, genom att sätta in kommuniseringsåtgärder och som kommer att påbörja proletariatets eningsprocess, som inte kommer att vara åtskild från mänsklighetens enande; med andra ord sin skapelse som totaliteten av de sociala relationer som människor upprättar mellan sig i sin singularitet.

Under senare tid har vi sett hur arbetslöshet och osäkerhet har placerats i lönearbetets hjärta; vi har sett hur den papperslösa arbetarens situation har definierats som arbetskraftens allmänna situation; vi har sett hur samhälls-individens omedelbarhet har framställts (såsom har gjorts av direktaktions-rörelsen) som den redan existerande grunden för motstånd mot kapitalet; vi har sett hur självmordsbenägna strejker har brutit ut, som vid Cellatex och andra under våren och sommaren 2000 (Metaleurop – med reservationer – Adeshoffen, La Société Française Industrielle de Contrôle et d'Equipements¹², Bertrand Faure, Mossley, Bata, Moulinex, Daewoo-Orion, ACT, f.d. Bull); och vi har sett hur klassenhet har framställts som en objektivitet konstituerad inom kapitalet. Det är innehållet i var och en av dessa särskilda kamper som producerar denna cykels dynamik *inom och under dessa kampers förlopp*. I de flesta av de aktuella kamperna framträder den revolutionära dynamiken i denna kampcykel, som består i att producera sin verkliga existens som klass inom kapitalet för att förneka sin existens som klass (klassen har inte längre någon relation för sig). Denna dynamik har sin inneboende gräns i det som definierar den som dynamik – klasshandlingen. Som teoretiker är vi utforskare och påivrare av denna öppning, som är klassen som ifrågasätter sig själv som klass inom klasskampen, och i praktiken är vi även dess aktörer då vi omedelbart är involverade. Vi existerar i detta brott.

Vi kommer nu att utveckla några av dessa synpunkter i relation till några senare kamper.

¹² 'Det franska industriella förbundet för kontroll och utrustning'. Red. anm.

Kollektiv

Den grundläggande dynamik som skapar kollektiv inom varje kamp av någon längd och betydelse, som inte längre innebär självorganisering och autonomi, visar på arbetaridentitetens upplösning. Dessa organ är inte en bättre organisation/existens för klassen, på det sätt som autonomi framstår i relation till de institutionaliserade, representativa formerna, som den lämnar med det som hör dem till (fackföreningarna lämnas med det som hör dem till), utan de skapar ett avstånd till dessa former, vilket till sitt innehåll är *klassens avstånd till sig själv*. Det är ett avstånd som upprättas mot klassenheten, som existerar objektivt inom kapitalets reproduktion. Nostalgikerna, som saknar det stora klasspartiet och arbetarklassens bataljoner, förblindas av illusioner om de tror att klassplittringen endast är något man genomlider – oftare är den önskad, konstruerad och hävdvunnen. *Segmenteringens och kollektivens natur är proletariats externalisering av sin egen definition som klass inom klasskampen*. Hur kan i sådana fall ”enhet” som inte är enhet, utan snarare *interaktivitet*, konstrueras i en allmän klassrörelse? Vi vet inte... men klasskampen har ofta visat sin ändlösa uppfinningsrikedom. Vi ser det som ett oerhört positivt tecken att den nya kampcykelns karakteristika visar sig för oss under lönekampernas gång.

Aktiviteter som producerar objektiveringen av klassens existens och enhet

Även i form av generalstrejk har denna klassenhet, såsom saken förstås av ”klassikerna”, nu inträtt i en tvivlets era. När de strejkande arbetarna under våren 2003 i Frankrike efterlyste en generalstrejk begärde de inte att facken skulle göra något som de önskade, men inte gjorde själva, *de krävde något annat än vad de gjorde*. Här finner vi en ”spontan”, ”självorganiserad” ”gräsrotsrörelse” som efterlyser en generalstrejk från facken, samma fack som den dagligen tar avstånd från, och ser det dessutom som en väg framåt. Vi behöver inte nödvändigtvis finna en motsättning mellan dessa (det var ju hur som helst såhär det gick till) men det är svårt att se appellen till facken om generalstrejk som en enkel fortsättning på strejkrörelsen. Underligt nog efterlyser inte denna rörelse generalstrejken när den är på uppgång utan istället när den är på nedgång vilket kastar ett tidigare okänt ljus över generalstrejkens natur. Det är de strejkande arbetarnas eget handlande som

dominerar de strejkande arbetarna, vilket inte var fallet femton dagar tidigare då det var den fortlöpande tråden av aktivitet och motsättning genom vilken klassen existerar i sig själv som distinktion i förhållande till sin enhet och sin objektiverade existens i kapitalets reproduktion. Klassenheten är fortfarande välmående, den är en objektiv enhet i kapitalets reproduktion. Att vädja till facken var helt enkelt att erkänna på vilken nivå denna enhet existerar, såsom en hypotetiserad enhet.

De "vilda ungdomarna"

Här handlar det om stora och viktiga grupper av unga arbetare som förkastar det kapitalistiska produktionssystemet fullständigt. När de förkastar detta, så faller de inte heller för integrationens förförelse eller för självförvaltningens ideologiska konstruktioner. Den här situationen har inget gemensamt med vad vi såg under 1970-talet i Europa och Amerika.

De "vilda ungdomarnas" "kollaterala offer" är sagorna om Kooperationen som knyter samman arbetarna (för sig själva), som en språngbräda för revolutionär självorganisering och autonomi.

Argentina: En klasskamp mot autonomi

Vi kan tala om "misärens självförvaltning" men då ignorerar vi det huvudsakliga problemet med självförvaltningens, självorganiseringens och autonomins natur. Det är lika lätt att säga att det inte finns någon möjlighet till självförvaltning inom det kapitalistiska systemet – vilket innebär att generaliserad självförvaltning inte kommer, efter att man övergivit den statliga och kapitalistiska dominansen, vara något mer än förvaltningen av affärer (av alla affärer) och av deras kopplingar, *deras utbyte*. Det skulle oundvikligen leda till värdets och statens återkomst. De argentinska autonoma kampernas storhetsperiod – under slutet av 60-talet och början av 70-talet – har inte avslutats blott för att man inte längre upptäcker liknande kamper, utan på grund av förändringar i exploateringssättet, i arbetarklassens sammansättning och metoderna för arbetarklassens reproduktion. "Rodrigazo" 1975, med sina lokalråd, framträder som denna periods och kampcykels svansång. Redan under den perioden resulterade autonomi endast i formuleringar av nationella program, ekonomisk planering eller återstärkta fackföreningar.

Det viktiga för dagens autonoma militanter är förnekandet av reellt existerande autonomi för att de har fastnat i en oöverbärlig motsägelse. Å ena sidan är autonomi och självorganisering revolutionens gyllene väg, eller den ständigt potentiella revolutionen. Å andra sidan är autonomins aktuella uttryck på ett omfattande och återkommande sätt en bekräftelse på att klassen är en klass inom den kapitalistiska produktionsformen. Den autonoma, argentinska rörelsen deklarerar – ”vi har gjort de politiska partiernas, NGO:ernas, regeringens arbete”. Det enda perspektiv, den enda dynamik som framträder är den som öppnas av allt som går stick i stäv med denna autonomi. Man kan vara autonomins och självorganiseringens purister om man så vill. Det förhindrar inte att självorganiseringen resulterar i fabriker som förvaltas av arbetarna *själva* och att *planes trabajar*¹³ administreras av piqueteros *själva* (till och med arbetstiden regleras numera inom rörelsen). Allt sedan piqueterosorganisationerna uppnådde rätten att själva administrera *planes trabajar* kom deras deltagande att bli en verklig återvändsgränd, inte endast i förhållande till staten, utan också mellan grupperna.

Vi kan inte argumentera att piqueteros på grund av *planes trabajar* inte längre är autonoma och självorganiserade. Om det är viktigt att betona rörelsernas *autonoma* och *självorganiserade* natur är det för att visa att de inte degenererat eller institutionaliserats på grund av någon autonomins och självorganiseringens skleros; de är snarare den tydligaste manifestationen, den enkla sanningen (varken bra eller dålig), av vad autonomi och självorganisering innebär idag: *ett förkastande av vad vi är i samhället vilket inte är något annat än vår "frigörelse"*. De få fall av fabriksockupationer som också inneburit att arbetarna återupptagit produktionen har också fört med sig krav på att staten ska ta över fabriken. Detta påvisar autonomins verkliga innehåll: arbetarklassens autonomi innebär arbete och värde. Även om vi skulle föreställa oss att alla fabriker var ”återtagna” skulle det inte förändra något. Så länge arbetarna självorganiserar sig som arbetare (självorganisering är per definition detta) kommer ”de övertagna fabriker” att vara kapitalistiska fabriker, oavsett vem som driver dem. *Det väsentliga som hände i Argentina var att alla former för självorganisering, autonomi, för*

¹³ Arbetslöshetskassorna. Red. anm.

*fabriksockupationer och folksamlingar omedelbart mötte sin gräns såsom en inneboende motsättning och opposition, som behandlade dessa former som det kapitalistiska samhällets fortsättning. Att avskaffa kapitalet är på samma gång att förneka sig själv som arbetare och att inte självorganisera som sådan. Det är en rörelse som avskaffar företagen, fabrikerna, produkten och utbytet (oavsett form). Proletariatet som klass och revolutionärt subjekt avskaffar sig självt som sådant när det avskaffar kapitalet. Den revolutionära processen är den process som avskaffar allt som går att självorganisera. *Självorganiseringen är revolutionens första akt. Den blir sedan ett hinder som revolutionen måste övervinna.**

Innehållet i denna dispyt inom självorganiseringen artikuleras medvetet i Argentina runt två teman: *subjektivitet* och *arbete*.

I själva grunden för de produktiva självorganiserade projekten ställs frågan om subjektivitet och interindividualiteten, i motsättning till en verksamhetens partikularisering, såsom arbetet, som är sammanfallandet av den individuella och sociala karaktären hos den mänskliga verksamheten som är fränskild sig själv, och i motsättning till autonomiseringen av produktionsvillkoren såsom ekonomin. Det kapitalistiska produktionssättet är inte ett produktionssätt för att det måste passera genom den materiella produktionen som sådan utan för att dess sociala förhållanden måste passera genom en form, en princip, som endast kan existera *objektivt* – värdet. Kommunismen är inte ett produktionssätt eftersom verksamheten inte är samlad som en gemensam, yttre norm som endast kan existera så som en produktion som objektiverar sig själv. Under kommunismen är förhållanden mellan individer förhållanden i vilka deras *singularitet* konstituerar dessa förhållandens verklighet. Det är lika absurt att föreställa sig kommunismen som en sorts produktionsorganisering, som oundvikligen i slutändan måste bli en form av mått, ett våldsamt abstrakt likställande av verksamheter som kan kvantifieras, som det vore att föreställa sig den som ett rent intersubjektivt förhållande till vilket produktionen endast är ett tillbehör. Varje verksamhet är ett mål i sig eftersom det inte finns någon norm, eftersom det inte finns någon princip att likställa saker efter och ingen situation att reproducera.

Den viktigaste aspekten av de argentinska kamperna är just den som

hånats av självorganiseringens apologeter. Det är inte som de vill få det till – att autonomins problem med den produktiva verksamheten blir sklerotiskt när den institutionaliseras och ”underlättar reproduktionen av en ekonomi i kris” (*Échanges*) – utan för att det är däri som autonomin verkligen ligger och ifrågasätts. Revolutionen som kommunisering blir trovärdigt inom den produktiva verksamhetens modaliteter för att den ställer sig i motsättning till självorganiseringen på det sätt som dess produktiva verksamheter förverkligas, och gör så i konflikter där målet är självorganiseringen själv.

I de produktiva verksamheter som utvecklades i de sociala kamperna i Argentina hände något som vid första anblick framstod som ganska förvirrande: det syntes klart och tydligt vad autonomin innebär, nämligen arbetarklassens övertagande av och reproduktion av sin egen belägenhet inom kapitalet. Den ”revolutionära” autonomins försvarare kan hävda att detta skedde för att den inte segrade, men detta var dess verkliga seger. Men, i det ögonblick som autonomin, i produktiva verksamheter, visade vad den är omstörtades hela autonomins och självorganiseringens grund: proletariatet kunde inte i sig självt finna kapaciteten att skapa andra interindividuella förhållanden¹⁴ utan att omstörta och negera vad det är inom samhället, dvs. inte utan att ställa sig i motsättning till sin egen autonomis innehåll. De produktiva verksamheterna och de faktiska metoderna för deras realisering har skakat proletariatets bestämmningar som klass inom det här samhället i grunden: egendomen, utbytet, arbetsdelningen och framförallt själva arbetet.

”Vi är dumma i huvudet om vi skapar kantiner som bara är till för att våra *kamrater* ska kunna äta. Om vi tror att produktionen på en gård bara handlar om att gräva upp bönor för att våra *kamrater* ska kunna äta, då är vi verkligen fullständiga dumhuvuden ... Om vi inte vet hur vi ska kunna lämna gården och allting staten påtvingar oss, om vi inte kan skapa ett nytt samhällsförhållande, nya värden, en ny subjektivitet, så ska vi nog inte satsa något på ett nytt 19/20.”¹⁵ Vi vill ”frambringa en ny subjektivitet, nya värden.”¹⁶ I en intervju med en aktivist från MTD Solano framgår det att

¹⁴ Vi talar medvetet inte om samhällsförhållanden.

¹⁵ En militant från MTD, Movimiento de Trabajadores Desempleados (De arbetslösas rörelse), Allen i södra Argentina, *Macache*, s. 27

¹⁶ A.a.

målet med alla dessa aktiviteter inte endast är att överleva. Huvudmålet är snarare ”att utveckla nya former av liv i allmänhet”: arbetsdelning, rotation av uppgifter, hierarki, förhållanden mellan män–kvinnor, olika sätt att lära sig, förhållandet mellan det offentliga och det privata, okvalificerat och kvalificerat arbete, att gå bortom utbytesförhållanden osv. En viktig ståndpunkt hos MTD Solano är till exempel vägran (så långt detta är möjligt) att fatta beslut genom röstning: ”...tanken är att finna ett svar som alla kan godtaga”. Frågan om ”vi” och ”jag” behandlas här på ett nytt sätt. Utan att börja prata om individens sociala omedelbarhet, så innebär ett sådant steg, till skillnad från den mystiska separationen av det allmänna och den enskilda, snarare icke-separationen av det allmänna och den enskilda, vilket bibehåller mångfalden. ”Vid en omröstning får man en känsla av att några är vinnare och några förlorare, som om det vore två grupper.” Här är det åter igen nödvändigt att insistera på vikten av en territoriell organisering som ifrågasätter den begränsande självorganiseringen i en viss situation (en territoriell enhet är inte socialt homogen). Den ockuperade fabriken är inte längre ensam, utan en del av en helhet som inkluderar den. Produktionen och distributionen utgör således problem som inte kan lösas i de kategorier som definierar det proletära förhållandet och dess reproduktion. En aktivist från MTD Allen (*Macache*) berättade hur frågan om överskott, om överproduktion, om dess distribution ställdes i en ockuperad fabrik; hur övertagandet av fabriken och att få den att fungera igen för Brukmanarbetarna var del i ett kraftförhållande som inkluderade förbindelsen med de arbetslösa i piqueterosrörelsen. Vid det tillfället skulle man kunna säga att det är en ”generalisering” av självorganiseringen eller autonomi som saknas. Men i så fall förstår man inte att det som kallas för ”generalisering” inte är en generalisering, utan snarare en förgörelse av klassen som självorganiserande subjekt. Denna generalisering är subjektets överskridande av sig självt och dess möjlighet att självorganisera i sin situation. Om vi inte förstår denna ”dynamik” som ett brott är vi fast i visionen om en rent formell rörelse eftersom dess innehåll undgår oss. Vi förväxlar övertagandet av överlevnadsbetingelserna med avskaffandet av den situation som vi hänvisas att ta över. Om proletariatet avskaffar sig självt så självorganiserar det sig inte. Att uppmana till självorganisering av hela rörelsen är att vara blind för dess

innehåll.

Vi självorganiserar oss som Mosconis arbetslösa, Brukmanarbetarna, kåkstädernas invånare... men när vi självorganiserar oss stöter vi omedelbart på vår natur i kampen, vilket blir det som måste överskridas. Självorganiseringen framträder som en allmän gräns att överskrida i konflikterna mellan de självorganiserade sektorerna. Vad som framgår i dessa konflikter är att arbetarna försvarar sin nuvarande situation utifrån det kapitalistiska produktionssättets kategorier, just de kategorier som definierar dem som klass. Enhet är omöjligt om det inte innebär självorganiseringens avskaffande, när den arbetslösa, Zanonarbetaren eller husockupanten inte längre kan vara arbetslös, Zanonarbetare eller husockupant. Antingen får vi enhet, vilket innebär avskaffandet av möjligheten till självorganisering, eller så har vi självorganisering vilket innebär att enheten är en dröm som förloras i konflikterna som situationernas mångfald innebär (se exempelvis motsättningarna i Bolivia mellan El Altos "kvarterkommittéer" och sammanslutningarna i Santa Cruz apropå frågan om nationalisering av naturgas).

I Argentina har inte självorganiseringen överskridits och den kan endast överskridas i slutfasen av en *kommuniserande* revolt. De sociala kamperna i Argentina har varslat om detta överskridande. När det blir påtagligt att revoltens natur inte längre kan vara autonomi, vare sig som ett realiserbart projekt eller som ett projekt i färd att realiseras, blir självorganiseringen ett *fängelse för sin egen situation*, vilket är precis den begränsning som kampen mot kapitalet måste överskrida. Klasskampen förblir fångad inom klasstillståndets enkla uttryck. Under det obevkliga försvaret av sina mest omedelbara intressen blir klassens existens ett yttre tvång inom kapitalet. I försvaret av sina omedelbara intressen leds proletariatet till att avskaffa sig självt, då dess aktivitet i de "ockuperade fabrikerna" inte längre kan vara instängd i de "ockuperade fabrikerna", inte heller i de "ockuperade fabrikernas" enhet, sammanslutning och koordination. Den kan inte ens stängas in i självorganiseringen (se exempelvis Brukmanarbetarnas vittnesmål i *Macache*).

Detta betyder helt enkelt att proletariatet inte kan kämpa mot kapitalet utan att ifrågasätta allt det som bestämmer det som klass i dess ömsesidiga inblandning med kapitalet. Det är detta som syns vid en skärskådning av de produktiva projektens interna motsättningar och i konflikterna mellan

de självorganiserade strukturerna (en klassens självorganisering, där alla effektiva metoder motsätter sig själva klassdefinitionen).

Algeriet: "När man talar med mig om Aarouchs, får jag intrycket av att de talar om någonting för mig främmande."

Den upproriska sociala explosionen som började i Kabylienregionen under våren 2001 illustrerar även den det missnöje som självorganiseringen ger upphov till så snart den har rotat sig. Missnöjet beror inte på dess tillfälliga brister utan på självorganiseringens natur som bekräftar proletarietets existens definierad som en klass inom det kapitalistiska produktionsättets kategorier. Detta missnöje som upprorsrörelsen visar gentemot de former av självorganisering som den vid ett tillfälle själv utgör är relaterat till två faktum: rörelsens utsträckning och frågan om dagskrav. En öppning i klasskampen uppenbarar sig i detta missnöje, såväl som i de två faktum som missnöjet är beroende av. Öppningen ligger mellan klassexistensen som formaliseras genom självorganiseringen och ifrågasättandet av denna formalisering, vilket innebär en fortsättning och fördjupning av klassens motsättning till kapitalet. Under denna fortsättning och fördjupning dömdes den kabyliiska revolten, då den saknade kommuniseringsåtgärder, till ett besinningslöst framåtstörtande utan formaliserbara mål och/eller till att återvända till den existens som klassen erkänner, dvs. erkänd i och av kapitalet, alltså slutligen *framförhandlad* till självorganiserade former. Upploppen ställde inga krav och var inte så allmänna (slutet för *hogra*¹⁷) att de kunde ställa krav. Ibland blev de till konfrontationer (som var mer eller mindre manipulerade av polisen under de algeriska demonstrationerna i juni 2001) mellan rivaliserande gäng av plundrande demonstranter vilket vittnar om omöjligheten av en klassenhet utanför den revolutionära aktivitet i vilken klassen avskaffar sig själv.

*Aarcherna*¹⁸ spelade två motsägelsefulla roller. Å ena sidan var de rörelsens uttryck, dess organisationsform, dess debattforum, dess röst, å andra sidan var de en ny, framväxande politisk representation, ett substitut för partierna, en ny politisk representation som begränsar revolten. Till slut gick det väldigt snabbt och *aarcherna* framstod inte längre som ett utrymme för folket att

¹⁷ Arabiska för hån, förakt. Red. anm.

¹⁸ Sociala grupper i Kabylien, Algeriet. Red. anm.

uttrycka sig i, utan snarare som en arena för gamla och nya politiker.

Trots, eller kanske på grund av, sin våldsamhet begränsades redan från början den algeriska revolten i Kabylien till angrepp på statens institutioner. Däremot skonades alla produktionsförhållanden, utbytet och distributionen, eftersom upproret inte riktade sig mot dem¹⁹ och eftersom upprorsmakarna inte hade möjligheten att angripa dem. Därför självorganiserades upproret. Självorganiseringen var då endast ett tecken på att upproret inte omvälvde sociala förhållanden och att det endast hade begränsade mål: samhället skulle frigöras från en ”korrupt”, ”korrumperad” och ofri stat, vilket framgick av parollerna ända från upprorets början. Det är dess egen begränsning som ger upphov till dess organiseringsformer, dvs. ger upphov till självorganisering.

När angreppen på staten fortsatte efter juni 2001 och våldet visade sig vara nödvändigt, innebar det både ett angrepp på den algeriska staten och ett avvisande av självorganiseringen i *aarcherna*. Självorganiseringen formaliserar själva klassens existens som klass i och för kapitalet och i kampen erkänner inte proletariatet längre denna existens som sin egen. Klassexistensen är en autonom existens. För att parodiera Marx i *Klasstriderna i Frankrike 1848–1850*: det är endast genom att i sin egen rörelse skapa en kraftfull och stabil självorganisering, genom att göra den till en motståndare och genom att bekämpa den som det subversiva partiet slutligen kan bli ett verkligt revolutionärt parti.

När proletärer åtar sig olika nödvändiga uppgifter, som involverar dem i kampens utveckling, så sker detta inte utan organisering. Det krävs organisering för att blockera vägar, belägra polisstationer, tvinga butiksägare att sluta förse ordningens styrkor, direkt återta varor som är viktiga för dem genom plundring eller genom att kontrollera olika lager... Denna *organisering* är aldrig en formalisering av vad de är inom det existerande samhället, såsom en grund eller ett ankarfäste för det nya samhällsbygget som är frigörelsen av vad de är. Den är med andra ord inte en *självorganisering*. Den formaliserar inte något föregående subjekt. Proletärernas situation är inte längre något att organisera, att försvara eller frigöra, utan något att avskaffa.

Det är intressant att begrunda det samtidiga förhållandet av konflikt

¹⁹ Förutom några marginella förändringar som rörde solidaritet och inbördes hjälp. Sådant uppkommer alltid när det stormar på det sociala havet.

och integration, som skapades mellan arbetslösa och arbetande proletärer, små butiksägare och administratörer, som fortfarande i Algeriet är mer eller mindre involverade i politisk klientelism. Det går inte att enas kring krav. De algeriska proletärernas kamp i Kabylien påtvingar sig genom direkt aktion, uttrycker sig utanför alla enskilda terränger (arbetsplats, grannskap osv.), förnekar de uppdelningar som upprätthålls av kapitalistklassen, tenderar mot sin generalisering och bär på ett globalt förkastande av staten, och utvecklar sig i motsättning till alla legalistiska och pacifistiska valparoller.

Dessa proletärer hävdar väldigt sällan "klassbestämningarna" i sin aktivitet. Detta skiljer sig förvisso från den föregående kampcykeln där den mest reformistiska handling högt och klart framhövdes som den stolta världsarbetarklassens mobilisering. Att proletärers handlingar inte längre framhävs som klasshandlingar betyder inte att de inte skulle vara klasshandlingar. Klassens handlande sker krampaktigt när det rör sig om proletariatets ifrågasättande av sin egen existens som klass, något som objektiverar sig i förhållande till proletären såsom en bestämning i kapitalets reproduktion, vilket alla självorganiserade kamper visar. Det är ingen överraskning att proletärer inte längre bekräftar sin klassexistens, då det är deras motståndare som upprätthåller den proletära klassexistensen som det huvudsakliga innehållet i kontrarevolutionen.

Direktaktionsrörelsen

Då den proklamerar negationen av klasserna som en livsstil, och därigenom som en förutsättning för klasskamp, hamnar direktaktionsrörelsen i en rad återvändsgränder: kapitalet som förtryck och symbol; den *olösliga* frågan om den direkta aktionens verkliga omfattning; dess hänvisningar till behov, till nöje, till begär, till ett "autentiskt" mänskligt självt. Denna återvändsgränd framträder bland annat under upplopp, genom dess självbegränsning (den självrefererande karaktären) och genom dess "rekuperation" av mål som inte var deras egna, såsom skedde i Quebec, i Prag och även i Genua. Emellertid har denna ömsesidiga exklusion blivit den nödvändiga formen för kampcykeln och det är här dess dynamik uppträder, då den konstituerar direktaktionsrörelsen som ett mellanting mellan det proletära tillståndet och skapandet av nya sociala förhållanden. Även om dessa individers omedelbara förhållanden

i deras singularitet i slutändan endast existerar som en alternativ livsstil varslar direktaktionsrörelsen om den kommunistiska revolutionens innehåll: proletarietets förnekande av sin klassexistens i konflikt med kapitalet.

”Självordsbenägna” kamper: Autonomins ogiltighet

Vi har redan erinrat oss Cellatex och de efterföljande kamperna. Från december 2002 till januari 2003 förs ACT-strejken i Angers²⁰ samtidigt av en mellanfacklig koordineringskommitté och en strejkkommitté som var ”bred, öppen och baserades på gräsrotterna” (*Echanges* nr 104). Tre produktionslinjer återupptas tillfälligt, men det hindrar inte att de färdiga produkterna bränns upp. Det är intressant att se tillbaka på händelsernas kronologi. Efter att ACT definitivt beslutat att stänga ner den 20 december (efter ett antal avledande manövrar och förhandlingar) ockuperar arbetarna fabriken. *Fabriken är ockuperad, men ingen vet varför*. Den 10 januari går strejkkommittén med på att starta produktionen av elektroniska kort avsedda för en italiensk utrustningsleverantör. Den 22 januari levereras 200 kort, den 23:e bränner ockupanterna kort som tagits ut ur lagret och den 24:e avhyses ockupanterna utan svårighet.

Om Cellatex kan lära oss något vad gäller form (våld har en lång i historia i klasskampen), men även vad det gäller innehåll, så är det att den dynamik som verkar i denna typ av kamp ligger i det faktum att proletariet inte är något i sig självt utan ett intet fullt av sociala förhållanden: mot kapitalet har proletariet ingen annan utsikt än sin egen upplösning.

Under samma period skrev de arbetare som sparkats vid Moulinex på samma sätt (genom att sätta eld på en fabrikslokal) in sig i denna nya kampcykels dynamik, där proletarietets egen existens som klass är begränsningen för dess handlande som klass.

Kommunisering

Den yttersta punkten för kampen om löner och villkor kan definieras som den punkt då motsättningen mellan proletariat och kapital tenderar mot en sådan utgång att klasdefinitionen blir en extern begränsning, en exterioritet

²⁰ Tillverkare av hårdvara till datorer. Dotterbolag till Bull.

som endast finns där för att kapitalet finns där. Klasstillhörigheten externaliseras och blir en begränsning. Det är här som klasskampen tar ett kvalitativt språng. Det är här som vi finner ett *överskridande* och inte en överväxt. Det är här vi kan gå från en förändring i systemet till en förändring av systemet.

Den slutgiltiga punkten för klassernas ömsesidiga inblandning är när proletariatet tar över produktionsmedlen. Det tar över dem, men kan inte *tillägna sig* dem. Proletariatets tillägnelse av produktionsmedlen är en självmotsägelse, eftersom proletariatet endast kan genomföra den genom att avskaffa sig självt som klass i en universell förening av produktionen, där den berövas allt som återstår av dess tidigare sociala bestämning. Under kommunismen är det inte längre frågan om tillägnelse eftersom det är själva uppfattningen om ”produkten” som avskaffas. Naturligtvis finns det objekt (till och med förståelsen av objektivitet och subjektivitet kommer att omdefinieras) som används för att producera, andra som konsumeras direkt och ytterligare andra som används till både och. Men att tala om produkter och att ställa frågan om produkternas cirkulation, distribution, eller ”avyttring”, dvs. föreställningen om en specifik situation av tillägnelse förutsätter uppbrutna platser och en ”koagulering” av den mänskliga verksamheten: marknaden i marknadssamhället, planhushållning och ”inskränkning eller begränsning”²¹ i vissa visioner om kommunismen. Produkten är inte blott ett ting. Att tala om produkten är att anta att ett resultatet av den mänskliga verksamheten framträder som *avslutat* i förhållande till ett annat resultat, eller emot andra resultat. Vi bör inte utgå från produkten utan från verksamheten.

Under kommunismen är den mänskliga verksamheten oändlig eftersom den är odelbar. Den har konkret och abstrakt resultat, men detta resultat är aldrig ”produkter” för det skulle ställa frågan om tilläggnelsen av dem eller deras ”avyttring” i någon förhandengiven form. Denna *oändliga mänskliga verksamhet* syntetiserar vad som går att säga om kommunismen. Om vi kan tala om oändlig mänsklig verksamhet under kommunismen så är det på grund av att det kapitalistiska produktionsättet redan låter oss se – om än

²¹ En ekonomisk term med sitt ursprung i Kropotkins *Erövringen av brödet*, kap. 5: ”Ingen inskränkning eller begränsning vad gäller det som samfundet har i överflöd, utan jämlikt delande av de varor som det är brist på eller riskerar att råda brist på” [riff-raffs översättning till svenskan]. En. övers. anm.

motsägelsefullt och inte som någon ”god sida” – mänsklig verksamhet som ett kontinuerligt globalt samhälleligt flöde och det ”allmänna intellektet” eller den ”kollektiva arbetaren” som den dominerande produktivkraften. Produktionens samhälleliga karaktär varslar inte om något: den gör blott världets grund motsägelsefull.

Den nödvändighet som den kommunistiska revolutionen ställs inför består inte i att förändra förhållandet mellan lön och profit, utan om att avskaffa de ackumulerade produktionsmedlens kapitalistiska natur. En kamp om löner och förhållanden kan gå från *konflikt* till *motsättning*. Konflikten rör sig kring lön och profit och det spelar ingen roll om intressena förblir oförenliga på denna nivå: vi blir kvar i ett nollsummespel som är oändligt reproducerbart och så länge som vi förblir på denna nivå kommer pendeln att slå i endera riktning. Motsättningen rör mervärde och *produktivt arbete*, men man kan inte kräva att vara en något mindre produktiv arbetare utan att kräva en något högre lön eller en något kortare arbetstid, vilket för oss tillbaka till frågan om distributionen och konflikten. Det är mervärdets ständiga otillräcklighet i förhållande till det ackumulerade kapitalet som utgör exploateringskrisens hjärta. Om inte det *produktiva* arbetet ständigt stod i centrum för *motsättningen* mellan proletariat och kapital, om det endast var frågan om ett fördelningsproblem och om inga konflikter om lönen var existensformer för denna motsättning så skulle revolutionen förbli en from förhoppning. Det är således inte genom att attackera arbetets mervärdeproducerande natur som kampen för löner överskrids (det skulle ständigt föra oss tillbaka till distributionsproblemet) utan genom en attack på produktionsmedlens existens som kapital. En självorganiserad kamp kan ta oss till brottet, men brottet överskrider den självorganiserade kampen.

Angreppet på produktionsmedlens kapitalistiska natur är detsamma som att avskaffa dem såsom självförmerande värde som absorberar arbete; det innebär en utökning av gratismaterial, det innebär en eventuell förstörelse av vissa produktionsmedel, det innebär att produktionsmedlen avskaffas som avskiljda fabriker där produkten definieras som produkt, det vill säga ramen för utbyte och handel, det är omvälvningen av förhållandet mellan de produktionssektorer som materialiserar exploateringen och exploateringsgraden, det är deras definition och deras insättning i individuella inter-

subjektiva förhållanden, det är arbetsdelningens avskaffande såsom den är inskriven i det urbana landskapet, i byggnadernas materiella sammanställning, i separationen mellan stad och land och i själva förekomsten av något som kan kallas fabrik eller produktionsplats. "Förhållanden mellan individer fixeras i ting, på grund av att bytesvärdet till sin natur är materiellt" (Marx, *Grunddragen*, riff-raffs övers.). Att avskaffa värdet innebär en konkret omvandling av det landskap vi lever i, det innebär en ny geografi. Att avskaffa samhällseliga förhållanden är en högst materiell fråga.

Produktionen av nya samhällseliga förhållanden mellan individer är således de kommunistiska åtgärder som vidtas som kampens nödvändighet. Att avskaffa utbyte och värde, arbetsdelning och egendom är inget annat än klasskrigets konst, varken mer eller mindre än när Napoleon förde sitt krig i Tyskland genom att introducera *Code Civil*²². Tidigare samhällseliga förhållanden undertrycks i den samhällseliga verksamhet där man inte kan skilja aktiviteterna hos strejkande arbetare och upprorsmakare å ena sidan och produktionen av nya förhållanden mellan individer å andra sidan, där individerna endast begrundar detta som ett oavbrutet flöde i produktionen av mänskligt liv.

Att krossa utbytet innebär att arbetarna attackerar bankerna som är deras och andra arbetares fordringsägare, vilket således gör det nödvändigt att klara sig utan sina bankkonton. Det innebär också att arbetare omedelbart och utan marknaden förmedlar sina "produkter" till sig själva och samfundet, att de hemlösa ockuperar hus och därmed "tvingar" byggnadsarbetarna att producera gratis och att byggnadsarbetarna tar fritt från affärerna och tvingar hela klassen att organisera sig för att söka mat i de sektorer som ska kollektiviseras osv. Låt oss vara klara på detta. Det finns inga åtgärder som separerade och av sig själva är "kommunism". Fraktioner av kapitalet vidtar liknande åtgärder under vissa omständigheter, såsom att distribuera varor, att cirkulera produktionsmedel och råmaterial direkt eller att använda våld emot den existerande staten. Kommunismen är inte "våld" i sig, eller "utdelning" av den skit som vi ärver från klassamhället, inte heller "kollektivisering" av de mervärdesugande maskinerna. Istället är det rörelsens natur som samman-

²² Civilrättsligt lagverk som bland annat reglerar *allas likhet inför lagen* och äganderätten. Red. anm.

länkar dessa handlingar, som ligger till grund för dem och gör dem till moment av en process som endast kan fortsätta kommunistisera eller krossas.

Militära och sociala aktiviteter är oupplösliga, samtidiga och går in i varandra. En revolution kan inte genomföras utan att man vidtar kommunistiska åtgärder, utan att lönearbetet upplöses, utan att förråd, kläder och hus kommunistiseras, utan att alla vapen tas (destruktiva, men även telekommunikation, mat etc.), utan att man integrerar de utblottade (vilket vi själva kommer att ha reducerats till vid detta stadium), de arbetslösa, de ruinerade småbönderna, de rotlösa och förtappade studenterna. Det är ett skämt att tala om en revolution, som skulle genomföras av en "kategori" som består av 20 procent av befolkningen och som "strejkar" för att fråga staten om den kan tillfredsställa dess "intressen".

Från den stund då vi börjar konsumera gratis måste vi reproducera det som konsumeras. För att reproducera detta fattas de huvudsakliga materialen, reservdelar och mat.²³ Således är det nödvändigt att ta över transportmedlen, telekommunikationen och knyta kontakter med andra sektorer och genom att göra detta stöter man ihop med motståndarens väpnade grupper. Konfrontationen med staten ställer omedelbart frågan om beväpning, som endast kan lösas genom att man sätter upp ett distributionsnätverk som stöder striderna på en nära på oändlig mängd platser (skapandet av en front eller av bestämda stridszoner innebär revolutionens död). Från den stund då proletärerna avväpnar varuförhållandets lagar finns det ingen återvändo (särskilt då kapitalet samtidigt blir av med sina grundläggande varor och slår tillbaka). Varje social fördjupning av motsättningen, varje utökning ger kött och blod åt de nya förhållandena, vilket möjliggör integrationen av än fler icke-proletärer i den kommunistisera klassen, som samtidigt konstitueras och upplöses. Det möjliggör omorganiseringen av produktivkrafterna och den fortgående upplösningen av konkurrensen och splittringen mellan proletärer. Det möjliggör intagandet av en militär position, vilket blir innehållet i och framåtskridandet för dess väpnade konfrontation med dem som kapitalistklassen fortfarande kan mobilisera, integrera och reproducera under sina samhällsliga förhållanden.

²³ Vi undviker det otillfredsställande begreppet "bruksvärde" som är ett begrepp som är inneboende i förekomsten av varor.

Kapitalistklassen och dess oräkneliga perifera skikt vilar på en komplicerad härva av ytterst ömtålig pappersexercis och byråkrati och på ekonomiska band, kredit och förpliktelser. Utan dessa band bryter dess interna sammanhållning ihop. Denna klass är inte en gemenskap som grundas på någon materiell association; den är ett konglomerat av konkurrenter som förenas genom utbytet. Utbytet är den abstrakta gemenskapen (pengar). Det är därför alla kommuniseringsåtgärder måste vara kraftfulla handlingar för att avvärja de band som länkar samman våra fiender och deras materiella stöd. Det måste vara en snabb förödelse utan möjlighet till återvändo. Kommuniseringen är inte någon fridsam organisering av gratis varor och ett förnöjsamt liv proletärer emellan. Den samhälleliga kommuniseringsrörelsens diktatur är en process där mänskligheten integreras i det försvinnande proletariatet. Den strikta avgränsningen av proletariatet från andra skikt – dess kamp mot all varuproduktion – är samtidigt en process där skiktet av avlönad småbourgeoisie *tvingas* av den ”sociala inramningens klass” att gå in i den kommuniserande klassen. Det är således samtidigt definition, exkludering, demarkation och öppning, bortopande av gränser och klassernas försvinnande. Detta är ingen paradox utan verkligheten i den rörelse där proletariatet i praktiken definieras som rörelsen för den mänskliga gemenskapens konstitution. Den sociala rörelsen i Argentina reste frågan om förhållandet mellan aktiva proletärer (avlönade), arbetslösa, de exkluderade och mellanskikten, just eftersom de konfronterades av den. Den har bara fått extremt fragmentariska svar, där det mest intressanta utan tvekan handlar om dess territoriella organisering. I den situationen finns det två typer av nederlagets militanter: de radikala motståndarna till klassarbete och de som propagerar för den nationella demokratiska enheten. Revolutionen, som endast kan innebära kommunisering i denna kampcykel, överskrider dilemmat mellan å ena sidan leninistiska eller demokratiska klassallianser, å andra sidan Gorters ”proletariatet självt”.

Det enda sättet att övervinna konflikten mellan de arbetslösa och arbetande proletärerna, mellan kvalificerade och okvalificerade arbetare, är att redan från början, under den väpnade kampens gång, vidtaga de kommuniseringsåtgärder som rycker undan själva grunden för denna uppdelning. Detta försökte de övertagna fabriker i Argentina endast marginellt ta itu med

när de konfronterades av problemet och i allmänhet var de nöjda med omfördelningen av välgörenhet via några grupper av *piqueteros*. I frånvaron av detta kommer kapitalet att spela på denna fragmentering av rörelsen och kommer att finna sin Noske och Scheidemann bland de självorganiserade.²⁴ Det kapitalistiska produktionssättets kriser är ingen garanti för en revolutionär process, kapitalistklassen vet mycket väl hur den skall använda kriserna för att fragmentera arbetarklassen. Vad den tyska revolutionen i själva verket redan har visat är att det handlar om att upplösa mellanskikten samtidigt som man vidtar konkreta kommunistiska åtgärder som tvingar dem att ansluta sig till proletariatet, dvs. att genomföra deras ”proletarisering”. I de utvecklade länderna är frågan idag på samma gång enklare och farligare. Å ena sidan är en massiv majoritet av mellanskikten lönearbetare och har således inte längre någon materiell bas för sin samhällsposition. Deras roll som infångare för och administratörer av det kapitalistiska samarbetet är grundläggande men har blivit en ständigt prekär situation. Mellanskiktets samhällsposition är beroende av den oerhört ömtåliga mekanismen som ger dem en viss del av mervärdet. Å andra sidan och av samma skäl pressar deras formella närhet till proletariatet dem att i kampen presentera nationella eller demokratiska, alternativa ”administrativa” lösningar som kan bevara deras position. De kan nöja sig med radikaldemokratismen och på så sätt ge uttryck för kampens begränsningar. Det kommer inte att finnas någon mirakellösning just eftersom det inte finns några enande dagskrav. Klassen kan endast förenas genom att den bryter med de förhållanden som skulle ge mening åt sådana krav: det kapitalistiska förhållandet. Den grundläggande frågan som vi måste lösa är att förstå hur vi kan sprida kommunismen innan den kvävs i varans grepp, hur vi kan integrera jordbruket så att vi inte behöver något utbyte med småbönderna, hur vi kan göra oss av med de bytesbaserade förhållandena till motståndarna och påtvinga dem kommuniseringen av förhållandena och övertagandet av alla rikedomar, och sist men inte minst, hur vi gör oss av med rädslan inför revolutionen genom att göra revolution.

Proletärerna ”är” inte revolutionärer på samma sätt som himlen ”är” blå,

²⁴ Noske ledde det brutala krossandet av det kommunistiska upproret i Tyskland 1919. Scheidemann utropade Weimarrepubliken 1918 för att avstyra en arbetarrevolution. Red. anm.

på grund av att de "är" avlönade och exploaterade och de "är" inte heller de existerande villkorens upplösning. I sin självomvandling, med utgångspunkt i vad de är, konstituerar de sig själva som revolutionär klass.

Théorie communiste
och Alcuni fautori della comunizzazione

A fair amount of killing

Det kommer inte att bli någon fred. Under resten av hela våra liv kommer det att förekomma en mängd konflikter i skiftande form över hela jorden. Våldsamma konflikter kommer att dominera rubrikerna, men kulturell och ekonomisk kamp kommer att vara mer förekommande och mer avgörande. De amerikanska väpnade styrkornas roll kommer de facto att hålla världen trygg för vår ekonomi och öppen för våra kulturella angrepp. För dessa mål kommer vi att döda ett hyggligt antal. Major Ralph Peters, "Constant conflicts", *Parameters*, sommaren 1997

Det nuvarande kriget i Irak är det första storskaliga krig som handlar om kapitalreproduktionens accelererade globalisering. Spåren efter de båda världskrigen som organiserade den nutida epoken försvinner nu till slut; alla den globala kapitalistiska ackumulationens samverkande poler har brutalt omdefinierats i sina relationer till USA.

Från arbetarrörelsens nederlag till omstruktureringen och kriget

Det nuvarande kriget tvingar fram formen för och innehållet i de kapitalistiska exploateringsförhållandena på global nivå på det sätt som de växte fram ur den omstrukturering som föddes i och med arbetarrörelsens nederlag i början av sjuttioalet. För proletariatet handlade det alltid om att föra fram en samhällelig omorganisering på basis av den makt det uppnått i det kapitalistiska samhället: från kommunistpartierna till alla former av vänsterism, rådism och autonomism, från den tyska revolutionen, över spanska inbördeskriget, till maj 1968 och den italienska "heta hösten". Alla kor var inte grå, men de betade på samma äng. Denna makt bekräftades

av själva kapitalreproduktionens form som en *arbetarrörelse* och en *arbetarklassidentitet*. Arbetarrörelsen och arbetaridentiteten fann sin mest solida grund i de kompromisser som man utvecklade inom nationella ramar, där kapitalackumuleringen på ett mer eller mindre konsekvent sätt säkrades. Proletariatet var det associerade arbetets klass och som sådan omkullkastade det den kapitalistiska formen för tillägnelse och exploatering av detta associerade arbete, som därmed avslöjade dessa formers begränsningar. Proletariatet svarade glatt på kravet på självuppoftningar för att "ta sig ur krisen": lönearbetets plikter förtjänade endast en snabb död!

Kapitalistklassen antog utmaningen från denna omfattande rörelse av arbetarrevolter. Det gällde att röja undan varje hinder för exploateringsens jämna flöde och för omstruktureringen, från såväl höger som vänster. I motsats till den föregående kampcykeln avskaffade omstruktureringen all specificitet, all stadga, "välfärd", den "fordistiska kompromissen", uppdelningen av den globala cykeln i nationella ackumulationszoner, det fixerade förhållandet mellan centrum och periferi och de interna ackumulationszonerna (Öst-Väst). Arbetarrörelsen försvann och arbetarklassidentiteten blev ännu en folksaga. Den relativa mervärdeutvinningen var, i denna omstrukturering, i denna klasskamp, tvungen att ständigt omvälva och avskaffa varje hinder för den omedelbara produktionsprocessen, för arbetskraftens reproduktion och för förhållandena mellan olika kapital. Idag för inte denna process med sig några element, kristalliserings- eller fixeringspunkter som skulle kunna utgöra ett hinder för dess nödvändiga flöde eller för den ständiga omvälvning som den kräver.

Enligt dessa karakteristika är omstruktureringen global och den skapar en värld till sin avbild. Världen är inte någon given ram. I den bemärkelsen är inte globaliseringen någon planetär utbredning utan en *specifik struktur för exploateringen och kapitalförhållandets omstrukturering*. Den föreliggande kritiken av det kapitalistiska produktionssättet kan därmed inte ha kritiken av globaliseringen som utgångspunkt.

I samband med exploateringsförhållandets omstrukturering växte en ny värld fram. Där det tidigare hade funnits gemensamma industri-, finans- och arbetarintressen uppstod en skiljelinje mellan kapitalförmering och arbetskraftens reproduktion. I investeringar, produktionsprocess, med krediten,

finanskapitalet, mervärdets cirkulation och inom konkurrensens ramverk utgör fraktionerna och segmenten i den globala kapitalcykeln en "övervärld" [*surmonde*]. På den andra sidan gränsen har "de nedanför" rätt till ett medlidande stöd och de "än mer nedanför" tilldelas humanitär mission. I slutändan är det bästa vi kan aspirera till just att tillhöra denna kollektiva arbetskraft, vars liv köps ut för en miserabel social lön och därmed exploateras individuellt och kortvarigt för allt mindre. Denna uniforma prekarisering av reproduktionen av en allt mer nedvärderad inkomsttagare innefattar hotet om att kastas ner i kretsen nedanför. Där nere råder "helvetet på jorden": "undervärlden" av elände och lantlig exodus, en parallell överlevnadsekonomi, överfulla flyktingläger. Det moderna utrymmet för televiserat lidande visar medborgarna nödvändigheten av skydds- och kontrollmekanismer som styr dessa mänskliga flöden genom exkludering och vardaglig orättvisa.

Barbariska små krig växer upp fort¹

I denna nya värld låter sig ett nytt repressionssystem installeras närapå överallt vars förutsättning är samstämmigheten mellan våldsorganiseringen och ekonomins behov, till en punkt där gränsen mellan krig och fred och mellan polisiära operationer och krig försvinner.

I Brasiliens *favelas*, i de amerikanska fångelserna, i de stora metropolernas förorter, i Kinas frizoner och utefter Kaspiska havets, Västbankens och Gazas oljegränser har det polisiära kriget blivit den sociala, demografiska och geografiska styrningen, reproduktionen och exploateringen av arbetskraften. Repressionen är permanent, inte överallt men potentiellt överallt: man ingriper med hårdhandskarna, fredsbevarar med tvång och utför polisiära och humanitära uppdrag. Detta blir sammantaget den globala styrningen: löner som ligger på det blotta överlevandets nivå, dödshot mot de massor av individer som kastas mot städerna på grund av jordbrukets förstörelse och gjorts tillgängliga efter att ha blivit utnyttjade och massakrerade av paramilitärer eller parapoliser.

Platsen för denna nya kapitalistiska värld är endast reproduktionen av detta helvete och dess cirkulära organisering på alla nivåer (världen,

¹ Alain Joxe, *L'empire du chaos*

kontinenten, landet, regionen, metropolen, distriktet). Exploateringen och dess reproduktion organiserar en geografi där den hierarkiska organiseringen av världen i varje territorium konstrueras som en avgrund. Den fanns redan i sin klassiska organisering av den "amerikanska djungeln" med dess städer, ghetton, söta förorter och Disneyland. På alla nivåer finner vi samma uppställning: en "överutvecklad" kärna, förekommande zoner med mer eller mindre tät kapitalistisk koncentration och zoner där kriser och direkt våld används mot "samhällets avskräde", de marginaliserade, i ghettona, i den underjordiska ekonomin där människohandeln kontrolleras av olika maffior.

Om Trotskij definierade fascismen som Al Capone med storkapitalets manér så måste den formeln idag vändas upp och ner; i den sociala platsens nya sammanhang är det storkapitalet som har anammat Al Capones manér. Maffian är idag den enda grenen av det internationella kapitalet som samtidigt har hand om finanskapitalet och ett permanent begränsat våld; de är därför den naturliga allierade till "provinsialguvernörerna" som startar smutsiga krig, små erövringskrig, krig mellan grannar som utvecklas till etnifiering och som inbegriper massakrer och etnisk rensning som det gemensamma sättet att ta itu med de exkluderade.

Det är aldrig frågan om att forma orörd mark utan historia. Zonindelningen befinner sig i rörelse, klasskampen modifierar den, omformar sammanhanget och utgör den ram inom vilken den sker och som den samtidigt konstruerar (företag lämnar Indonesien eftersom arbetskraften är "för dyr" och sticker till Vietnam). Den är en ram som ständigt måste påföras eftersom den konstitueras av klasskampen själv som till och med tillfälligtvis, som i Brasilien, kan åternationalisera, försöka återskapa, en kompromiss på den hierarkiska nivån hos totaliteten. Klasskampen modellerar och skapar rörelse till denna nedbrytning/återuppbyggelse; den påför varje sfär manöverutrymme och återskapar vad som står på spel för varje differentierad sfär. Detta samtidigt som världskapitalistklassen och dess lokala fraktioner påför hela världen en spatiell form för exploateringen.

I efterdyningarna av de små barbariska krigen i Kosovo, Östtimor, Colombia, Panama, Somalia, Bosnien, Rwanda, Zaire och Afghanistan är det nuvarande kriget det första storskaliga kriget som har som mål att

forma denna nya globala världsekonomi, det område som har skapats av det kapitalistiska produktionssättets omstrukturering.

Vad står på spel i Irak?

Det finns inte längre någon Mellanösternfråga. (Théo Cosme, *Moyen Orient 1945–2002. Histoire d'une lutte de classes*)

I Mellanöstern är Israel den verkliga modellen – spjutspetsen – för formeringen av ett sådant socio-ekonomiskt område. Blott genom sin existens, som en geografisk skåra i arabvärlden, har Israel alltid inneburit ”efterblivenhet” och ”underutveckling”, en drivfjäder för religiös uppdelning, en sterilisering av resurserna genom sina militära framsteg och utposter som har tillåtit dem att direkt slå ner på varje försök till ekonomiskt eller politiskt självbestämmande i regionen.

De interna sociala motsättningarna i arabvärlden har utvecklats och skärpts i konfrontationen med Israel, genom krigen 1948, 1956, 1967 och 1973. Genom existensen av och trycket från palestinska flyktingar blir den av Israel påtvingade utvecklingsbegränsningen en intern begränsning för arabländerna. Inslaget av traditionella samhälleliga förhållanden fungerar nedbrytande och visar sig oförmögna att integrera massan av flyktingar. Den palestinska flyktingen är hädanefter *a priori* en proletär.

Efter 1967 drogs hela proletariatet i Mellanöstern med i den storm i vilken krisen för den självcentrerade utvecklingsmodellen tog form. Så snart Israel hade ockuperat territorierna nådde de gränsen för sin ”självförsörjande” kapitalistiska utvecklingsmodell som baserades på en ”exklusivitet”, på förmering av ”judiskt” arbete och på finansiellt stöd från diasporan. Därmed var det tvingat att styra in på monteringsindustrins väg, vilket innebär en underleverantörsstruktur i vilken palestinierna utnyttjas som underbetald arbetskraft: en ”liten tiger” som baserar sin ekonomi på en fixering av ockupationens maktbalans. Det är i detta sammanhang som PLO, för vilka Arafat har varit president sedan 1969², framstår som den arabiska nationalismens sista bastion. Efter Svarta september (1970) i Jordanien och det

² Tills han avled 2005. Övers. anm.

syrianska och senare det israeliska ingripandet i Libanon 1975 samt 1982 har palestinierna gradvis eliminerats som en självständig kraft som skulle ha kunnat destabilisera regionens olika sociala och politiska system.

Kriget 1973 öppnade upp en ny fas i kapitalismens utveckling i Mellan-östern. Oljekrisen 1973–1974 var dess spektakulära inledning. Men en ränteförgiftning steriliserar räntan. Denna cirkulerar som reventy i en i grund och botten distributiv ekonomi i vilken arbetskraften alltid är ”för dyr” och guldkranarna alltför talrika. Med räntan är överskottet redan givet som reventy och det handlar bara om att tillägna sig det. De alltför stora pretentionerna hos den lokala arbetskraften nödvändiggör ett utbyte mot immigrantarbetare i källor och på fartyg. Lönetransfereringarna modellerar i grund och botten hela den lokala ekonomin samtidigt som nödvändigheten i denna arbetskraftstrafik, tillsammans med kostnadsreduktionen, medför en regional oförmögenhet till att *reproducera* en arbetarklass inom de existerande kapitalistiska förhållandena. Systemet hamnade i kris på 1980-talet, det kvävdes av de skulder som hade hopats.

Under denna initiala globaliseringsfas tävlade Israel och arabländerna, på basis av oljedollarn, om reproduktionen av och ledningen över en arbetskraft, en arbetskraft som visade sig vara värdelös och eliminerades, då den grundlade sitt uppehälle på ett tillstånd av förvisning. Det arabiska nationella ramverkets bankrutt och avlegitimiseringen av staten utgör således grunden för den islamistiska renässansen. Denna uttrycker, organiserar och kontrollerar fattigdomen som sådan. Den formerar folket som ett samfund, å ena sidan emot samhällsklasserna, å andra sidan mot medborgaren (de två djävularna). ”Jordens fördömda”, som vissa förväntade sig skulle förstöra det västliga, kapitalistiska systemet, blev i efterdyningarna av det kapitalistiska produktionsättets generalisering ”jordens värdelösa”, de ”fattiga” som finner uttryck för sitt elände och sin kommunala form av revolt i alla religioner.

Den iranska revolutionen var dödsstöten för den arabiska nationalismen. Men den islamistiska riktningen gjorde snabbt klart att dess huvudsakliga funktion var den sociala och demografiska kontrollen över en kriszon. Den företog sig ett tio år långt krig mot Irak, vars unika syfte tycks ha varit en ömsesidig utrotning av överskottsbefolkningen samt att slå ner på en oregerlig arbetarklass: huvudsakligen den shiitiska arbetskraften i oljemonarkierna och

den irakiska södern.

Nationalismen i Irak baserades också på oljeräntans cirkulation. Irak ifrågasatte inte ränteekonomin, utan endast dess ”parasitära” aspekt. Motsägelsefullheten i dess utveckling bestod i att de ville bygga grunden till en statsekonomi på räntan. De var själva tvungna att kasta sig in i oerhört ökande militära utgifter. Den improduktiva karaktären hos dessa utgifter är endast en specifik aspekt av frånvaron av målsättningar och sammanhängande industriprojekt. Irak kunde endast hoppas på ett återupptagande av oljeexporten och kunde inte stå emot oljeprisfallet till under åtta dollar per fat. Saddam Husseins Irak är inte den ultimata bilden av en självcentrerad arabisk ekonomisk nationalism, utan ett resultat av motsättningarna i och misslyckandet för Mellanösternregionens integration på basis av räntan. Med Västs goda minne har denna räntemässiga integration underkastat proletärerna under ett utvecklingsprojekt som hade sin grund i utlandsskulden och som i slutet av åttiotalet hade blivit anakronistisk. Överallt fanns det specifikt kapitalistiska samhällsliga förhållanden och ingenstans en verkligt dynamisk reproduktion av dem.

Resultatet av Gulfkriget 1991 garanterade Irak ett kliv ut på den världsmarknad som de hade aspirerat till och emot vilken dess feta uniformerade svältorganisatörer hade skyddats. För tio år sedan löste USA det globala ränteproblemet genom den amerikanska statens och de stora oljeföretagens kontroll över den. Kriget 1991 tog hand om *den nödvändiga eliminationen av den självständiga rentieren* som autonomisering av räntan i förhållande till profitkvotens utjämning i allmänhet. Den amerikanska segern kopplade bort räntans fixering, cirkulation och bruk från de fordringar, den cirkulation, rivalitet och specifika karakteristika³ som är inneboende i produktionsplatsen. Det var ett snabbt och lätt arbete, allt i det ”internationella samfundets” namn.

Det nuvarande kriget

Denna globala lösning kunde stabilisera sig, men endast genom att utesluta Irak. Om kriget 1991 var ännu ett krig som utspelades på nivån av mellan-

³ Demografiska, historiska, ekonomiska, sociala och konfessionella.

statliga förhållanden så proklameras det nuvarande kriget öppet som ett regionalt moment av en "global lösning" på det interna kaoset i kapitalreproduktionens globalisering: den amerikanska armén ingriper i Kandahar, Mogadishu eller Bagdad liksom i Los Angeles. USA påför sina "partners" det kapitalistiska produktionssättets nya regler. I Mellanöstern, liksom överallt annars, placeras USA:s ekonomiska intressen på nivån av en organisering som är överlägsen varje enskild stat i regionen liksom dessa sammantaget. De amerikanska intressenas globalism kräver en dekonstruktion av nationellt suveräna makter och de territoriella gränsernas logik, liksom återuppbyggelsen av nationella element till funktionella branscher med ett transnationellt kall som en del av *återföreningen* av denna nya balkaniserade värld under USA:s "naturliga ledarskap". Att vara "fientlig gentemot USA:s intressen" indikerar allt som kan utgöra ett hinder för kapitalets fria cirkulation: en absolut utpressning mot de andra ekonomiska makterna, en absolut kontroll över hela kapitalflödet. Irak är på grund av dess senare historia, dess demografiska betydelse, dess kapacitet till militär olägenhet och dess oljereserver ett *oundvikligt hinder mot implementationen av denna konfiguration*.

Om USA definierar fienden som "terrorism" så är det inte bara paranoid propaganda. Irak självt är endast ett moment i en militär process som implicit definieras som återkommande. Fienden utpekas inte längre som opponent utan som en instabil form av opposition och motstånd som är inneboende i omorganiseringen av exploateringen och dess reproduktion.

Islamismen är den perfekta bilden av en motståndare. Den islamism som agerade som USA:s andreman under den arabiska nationalismens sammanbrott har försvunnit som nationellt projekt. Nutida islamism är ett resultat av å ena sidan förnekelsen av ett nationellt ramverk för den kapitalistiska ackumulationen och å andra sidan den paradoxala situationen för reproduktionen av en arbetskraft som samtidigt är underkastad exploateringsförhållandena och arbetets omorganisering som motsvarar en global kapitalcykel och har, just på grund av detta, reducerats till "åter"-skapandet av "traditionella" reproduktionsförhållanden och -ramar. Från Röda havet till Indonesien handlar inte problemet om ett förmodat sammanbrott för den kapitalistiska utvecklingen, utan tvärtom den enorma specifikt kapitalistiska utveckling som livskraftigt har framåtskridit under 25 år. Skilda samfunds

återuppväckelse finner sitt livsberättigande i beroendet av världsmarknaden. Arbetskraftens situation är i grund och botten densamma som i de utvecklade områdena: den konfronterar kapitalet som en global samhällelig arbetskraft. Men medan den i de utvecklade områdena köps *globalt* av kapitalet och utnyttjas *individuellt* så förekommer inget globaliserat köp i den nya periferin. Därav vikten av att disciplinera arbetskraften (genom etnifieringen av dess reproduktion) då det ställs inför ett proletariat som pauperiserats och som kräver välfärd i ett hatkärleksförhållande till USA.

För Israels del utgör de återigen en spjutspets och fjättra i den regionala kapitalismens historia. Sionismen och dess samhälleliga pionjärroll och beväpnade demokrati är död; den "lilla draken" på den palestinska arbetskraftens rygg sprutar ingen eld längre. Stabiliteten försvann efter Gulfkriget, vilket har fått Israel att skriva på avtal (i Oslo och Paris) som var ytterst otidsenliga redan då de ratificerades. Fragmentiseringen av den israeliska statens intressen, ekonomins högteknologiska inriktning, andra sektorerers möjlighet att styra sitt behov av arbetskraft i mikroflöden i lokal skala med import av arbetskraft från Fjärran östern som i allt större flöden ersätter den och identiteten mellan dess militära aktiviteter och dess politik tillskriver Israel en specifik roll i det allmänna regionala ramverket, vars implementation måste accelereras av kriget. Kapitalförmeringen sammanfogar redan områden i Israel. Månaderna innan kriget suddades distinktionen mellan krig och fred ut, en förvirring som är karakteristiskt för den israeliska staten och har varit det ända sedan Israel grundades och tog över de ockuperade områdena. På andra sidan förlorade den palestinska myndigheten sin legitimitet genom det ständiga samrådet med ockupationsmakten, som skapat myndigheten, och när den påbörjade ett bedrägeri med tillfällig arbetskraft och de medel som kom från humanitärt bistånd. *Den andra intifadan* bröt ut lika mycket mot den palestinska myndigheten som mot den israeliska kapitalistiska ockupationen. Om vi tittar tillbaka på ghettona och den lokala solidariteten har det palestinska samhället och dess kamp etniferats, en helt och hållet modern etnifiering. Här finner det kapaciteten att överleva en maktbalans som dömt det till evigt främlingskap och som separerar det från det israeliska proletariatet. Såsom etnifierad är det denna klasskamp som ställer staten Israel emot palestinierna och det är i denna kamp mellan klasser som den

nya konfigurationen av kapitalets reproduktion överallt och motsägelsefullt konstitueras.

Pacifiströrelsen

Den pacifiströrelse som har växt fram under de senaste månaderna vill skydda samhället från krigets hemskheter, och samhället representerar för den alla potentiella civila offer. Den fördömer och försöker förhindra att kriget bryter ut som om det fortfarande var frågan *om* det ska bryta ut. Den är rädd för början på en okontrollerbar och explosiv kedjereaktion som krigshetsarna helt enkelt skulle vara omedvetna om. Ständigt upprepar pacifisterna att kriget kommer att få oförutsedda konsekvenser. Oförutsedda? Demonstranterna i Spanien, Italien och England (och till och med Frankrike) gjorde helt riktigt en koppling mellan det medvetna våldet i den samhälleliga omorganiseringen av Mellanöstern och det våld som redan förekommer och som kommer att ske i exploateringsförhållandet. Pacifiströrelsen som sådan tar tjuren vid hornen: kompromissen, den samhälleliga styrningen av arbetskraftens reproduktion och exploatering, är inte längre en specifik angelägenhet för kapitalistklassen. Kriget är den kulminerande formen för denna vardagliga banalitet: ”vi tar folk och kastar iväg dem”. *Samhället har rätt*. Rörelsen är *pacifistisk*. Den är emot det uppenbart nödvändiga våld som finns inskrivet i omstruktureringen av de kapitalistiska förhållandena och den är emot detta, *nu*, på ett sätt som är ändamålsenligt för accelerationen av den omstrukturering som *detta* krig representerar. Detta våld är så absolut uppenbart att det förstås av vår goda moder. Den är en massrörelse just för att den har dessa karakteristika.

Den är pacifistisk eftersom den är enhällig, klassöverskridande och baseras på ett konsensus. Demonstranterna vet att det aktuella kriget är ett uttryck för ett allmänt våld, men inga rop på ”socialt krig” kommer att ta dem förbi denna radikaldemokratism som får dem att motsätta sig kriget som om det endast var ett uttryck för viljan hos ett fåtal politiker vars illegalitet och arrogans måste fördömas. Rörelsen försvarar en politisk och samhällelig ledning över konflikter och kompromissens realisering på alla nivåer; den är emot institutionaliseringen av ett rätt, fysiskt och ekonomiskt våld som ett medel för att reglera de samhälleliga förhållandena. Den försvarar högst konkreta och högst reella intressen och har mycket väl förstått krigets allmänna

funktion som paradig för den nya världsordningen. Alla pacifiströrelsens frågor kommer härifrån: kriget som funktionsstörning, en obalans som måste korrigeras av demokratin, genom våra staters helomvändning⁴, förhandlingen, medborgarkontroll över de internationella institutionerna, civil olydnad. Om det är häri som rörelsen finner sin bredd, så har den även tagit över den globala kapitalistklassens frakturer, som kriget orsakat, såväl som dess jämbördighet med vissa fraktioner av denna klass. Den konstruerar sig själv utifrån och existerar i dessa frakturer som ger den enighet genom att legitimera den... oavsett om den gillar det eller inte.

Om det ”internationella samfundet” emellertid slits itu av det amerikanska ingripandet så enas det tveklöst bakom de repressionsåtgärder det utför i varje land. Från det perspektivet, på ”hemmafronten”, är det internationella landskapet uniformt. Alla stater lyssnar, djupt rörda, till upproppen från påvarna i alla kyrkor, men det är armén eller polisen som ingriper mot dem som överskrider ”symbolismens” gränser; det vill säga dem som i vardagen ifrågasätter omvandlingen av exploateringsförhållandena, som kriget är en accelererad formering av.

Omstruktureringen kullkastar *alla samhälleliga relationer*, alla samhälleliga förhållanden som grundas på kapitalet, den framprovocerar opposition mellan samhället och de åtskilliga och successiva omvälvningarna. Pacifiströrelsen är en *social opposition* mot omstruktureringen, men det är allt: en social opposition. Den är emot den samhälleliga omvälvningen, men samhället är blott det senaste resultatet av *produktionsprocessen* i vilken ursprunget till detta resultat, produktionsprocessen som *exploateringsprocess*, har *upphävts*, har gått upp i rök. Detta leder till något paradoxalt: om pacifiströrelsen verkligen utgör en opposition emot omstruktureringen så har arbetarklassen inte visat något omedelbart intresse av att delta. På USA:s västkust fortsatte strejkande hamnarbetare med att lasta krigsfartygen, i Storbritannien ämnar fackföreningarna endast att använda anti-Blairmissnöjet till att komma överens med New Labour, i Italien syns PACE-flaggorna⁵ allt

⁴ Dagen efter att han avfärdat kriget, korrigerade emellertid Chirac sin egen ståndpunkt genom att realistiskt erkänna att den nya världsordningen inte kunde vara anti-amerikansk.

⁵ ”Fred”. Dessa regnbågsfärgade flaggor dominerar det urbana landskapet i Italien.

mer sällan när vi väl lämnar stadskärnorna och CGIL⁶ är mer än timida i sina strejkvarsel. Denna paradox handlar om den *sociala alldagligheten* som i sin uppnådda gestaltning suddar ut sin egen realiseringsprocess som ett resultat av produktionsprocessen. Klasskampen och de sociala rörelserna utesluter inte ömsesidigt varandra, de *går in i* varandra men smälter aldrig samman tillfullo. I sin opposition emot det amerikanska unilaterala handlandet utgör pacifismen en opposition som *överensstämmer med* den omstrukturerings i vilken klasskampen har försvunnit som dess resultat: den sociala rörelsen.

Supplement till Théorie communiste nr 18 i samarbete med Alcuni fautori della comunizzazione

⁶ En av Italiens fackliga landsorganisationer. Övers. anm.



DEL 2
Öppen diskussion

Per Henriksson

Kommunismen som vägran, och som attack

Anteckningar om ”Angreppets och undandragandets kommunism”¹

Om vi ... i samhället sådant det är, inte kunde finna fördolda de materiella produktionsbetingelserna och de dem motsvarande kommunikationsförhållandena för ett klasslöst samhälle, så vore alla sprängförsök donquichoteri. **Karl Marx**

I den mån en sådan kritik [av den borgerliga ekonomin] över huvud taget företräder en klass, kan den endast representera den klass, vars historiska uppgift är att revolutionera det kapitalistiska produktionssättet och slutligen avskaffa klasserna – proletariatet. **Karl Marx**

I. Inledning

Det är en gedigen och ytterst intressant och stimulerande diskussion – en ”ljumskrusande” ”teoretisk klusterbomb” – som Marcel presenterar i *riff-raff* nr 7. Men, som den redaktionella inledningen menar, inte utan invändningar. Det är emellertid inte minst det senare som gör den stimulerande. Och som gammal riff-redaktör känns det skönt att äntligen få ta del av ett öppet polemiskt bidrag, som ifrågasätter det riff-raffska program som vi låtit växa fram under sju nummer. Emellertid är alltid *helomvändningar* och krumsprång problematiska, då de *i sig* söker att gå vidare utan att låta leva vidare de delar av tidigare teori som hade något adekvat att komma med (som teoretisk, om än inte blott-ideell, *Aufhebung*) och ser *brottet* som viktigare än *kontinuiteten* i den revolutionära teorin och inte förhållandet dem emellan. Dessutom går det inte att smyga förbi det faktum att brytandet av (fullständigt) ny teoretisk mark ofta motiveras – mellan raderna, i all ödmjukhet – av att denna nya mark skall bära prägeln just av markbrytaren. Detta i sin tur är ett, för vår

¹ Av Marcel, *riff-raff* nr 7, 2005

kommunistiska del, olyckligt uttryck för den borgerliga karriärismen och vaktsländet om ens namn och person som varumärke (därmed *inte* sagt att detta är Marcells motiv till essän – jag tolkar honom som en *ärlig* sökare och *revolutionär* som inte är tillfreds med hittillsvarande kommunistiska teori). Texten är till detta något svårkritiserad då den är tämligen ”undflyende” i sina ofta vaga formuleringar. Det är lite som om Marcel tar sig själv väl bokstavligt på orden. Emellertid är det skönt att ny teori formuleras med ett språk som inte enbart rör sig kring gängse marxistisk språkföring.

Jag kommer att uppehålla mig vid några punkter i texten för att belysa hur jag menar att Marcel gör upp räkningen med, i slutänden, de hjärnspöken som jag hävdar har jagat ”marxismen” sedan publiceringen av Marx ekonomisk-filosofiska manuskript från 1844 (EFM, även benämnda som *Parismanuskripten*). I avdelning II har jag som brukligt är valt att lyfta fram de långt ifrån få passager och koncept som hör till essäns positiva styrkor. Därefter kommer jag emellertid oundvikligen in på Marcells uppgörelse med marxismens ”myt” om proletariatet som är den viktigaste och mest kontroversiella tesen i texten (III). Jag försöker sedan att emot Marcells uppgörelse skissa förhållandet mellan kommunismen som fakticitet (”substans”, som ”reell rörelse”) och som begrepp (IV). Först efter att ha gjort detta ämnar jag ägna lite utrymme åt frågan om alienationen utifrån lite olika aspekter. Dels genom att bläddra lite i EFM från 1844 och jämföra den med diskussionen om en mänsklig natur som *sambhälleligt skapad* och inte något aprioristiskt överhistoriskt förfrämligande av en metodologiskt individuell människa; i anslutning till detta berör jag det ”epistemologiska brott” som anförts, dock inte av Marcel, i Marx teoretiska utveckling just kring denna skillnad i syn på människan, nämligen som det hävdas mellan Parismanuskripten och Feuerbatcheserna under åren 1844 och 1845 (V–VII). Efter detta försöker jag betona dubbelkaraktären hos arbetet under kapitalismen som ett dialektiskt förhållande med olika implikationer beroende på klasskampens (kapitalförhållandets) totala sammanhang. Mot slutet och med föregående diskussion som grund, närmar jag mig sedan Marcells ambition att specificera kommuniseringsprocessens tvenne dimensioner, dvs. dess ”externa” och ”interna” dimension och ger honom, trots min kritik av denna hjärngymnastik, delvis rätt (nämligen att det är ”problematiskt att skilja på” de två

dimensionerna utifrån Marcells eget resonemang) (IX); härpå följer några halvtänkade associationer kring denna ”externa dimension” översatta till ett jazzsammanslagning, även om de togs med i detta svar mest på kul (X). Så närmar vi oss äntligen slutet och där passar jag på att höra mig för lite om Marcells något motsägelserfulla syn på hurvida vi *idag* kan och bör söka efter tendenser i klasskampen som visar på kommunismens rörelse (XI). Därefter försöker jag med några korta ord knyta ihop säcken för denna gång, men hoppas i samma andhämtning innerligt att andra (inklusive Marcel själv) knyter upp den igen.

I ödmjukhetens (och garderingens) namn vill jag understryka att mitt ”svar” egentligen blott är blygsamt utvecklade marginalanteckningar från min läsning av Marcells text – vän av ordning/-en skulle kanske snarare kalla dem fåfängt invecklade. Framställningens form bör därför tas för vad den är – en råskiss.

II. Verbens poetik

Till de positiva delarna och passagerna i texten, och de är alls inte få, vill jag lyfta fram ett par riktiga godingar – nämligen betonandet av kommunismen som ”verb” (s. 149) och att teorin ska förstås som en ”poetik utifrån en poetisk teori” (s. 131). Smaka på det senare och slå upp en av Marx gamla skrifter och du har ”skänkt” dig en helkväll! Lägg där till klagörandet att ”vi är inte revolutionens jesuiter” (s. 150)² och du kan hålla på hela natten. Vidare är själva formen för essän givande i sin öppenhet, dogmatiskhet och ärlighet, så som varandes ”på samma gång en undersökning” och ”en läsning” (s. 83). Med detta i bakhuvudet kan man ta några av de allt för kategoriska uttalandena och krumsprången för vad de är – stilistiska provokationer.

Likaså kändes det minst sagt behövt att reda ut frågan om ”bruksvärdena”, här i polemik mot de ”autonomister” och ”situationister” som ”missförstår ... bruksvärdenas kapitalistiska dimension. Detta eftersom de identifierar kommunismen med befriandet av bruksvärden, vilket i sin tur

² Det är ”inte försakelse – utan kamp – som krävs för att revolutionen skall kunna produceras”, dvs. vi kämpar utifrån våra behov och vår kommunistiska passion, som delar av proletariatet. Jfr även med Kellstadts uppgörelse med (anti-) aktivismen i förra numret av *riff-raff*.

gör att de blir blinda för att kapitalets originalitet är exploateringen av arbetskraften (dvs. produktionen av mervärde)...” (s. 91f.). Således har det gjorts lite väl stor politisk kampanjmässig grej av att arbetare snor med sig muggpapper från jobbet och plankar på vägen till och från samma jobb.³

Diskussionen om arbetarklassen som ”cyniskt subjekt”, dvs. att ”de vet vad de gör och gör det ändå” (s. 102),⁴ är också värdefull och utgör *en* del av den grundläggande frågan för revolutionärer – *para que?* Varför inte kommunism än?⁵ Kommunistisk teori handlar nämligen om mer än att *konstatera*⁶ – vi vill förstå för att kunna förändra. Marcel ser detta som ett tecken på, och i termer av, ”kapitalismens antropologiska revolution”, dvs. att arbetaren idag inte bara förkroppsligar arbetet utan ”kapitalförhållandet som sådant” (s. 102)⁷, vilket gott och väl bidrar till att besvara frågan (om än ”en mer ’strukturalistisk’ förklaring”).

Detta är i sin tur länkat till en annan av textens fundamentala styrka – diskussionen om den enormt implikativa analysen av kapitalismen/klasskampen i termer av Marx kategorier ”formell” och ”reell subsumtion”.⁸ Denna diskussion, menar jag, måste ligga till grund för hela den kommunistiska teorin som samtidigt varandes projektivitet och kapital-/klasskampsanalys (som samtidigt förfest, danspalats och efterfest).

³ Och vad det gäller att leka på jobbet och att hoppas att jobb *per se* blir lek så kan det utgöra ett moment av kritiken av (*lön-*) arbetet, men jfr gärna Marx kommentar om Fourier i *Grundrisse*, s. 204f.

⁴ Jfr Dauvé–Nesic i ”Tillståndet i världen” i *riff-raff* nr 5 och deras ”vägran utan perspektiv”.

⁵ François Martins uttalande torde kunna fungera som ”ledtråd”: ”rörelsens misslyckanden är i sig självt ett adekvat sätt att visa på dess begränsningar” (”Klasskampen och dess mest kännetecknande aspekter de senaste åren” i *Vägrandets dynamik*, riff-raff, 2004, s. 94).

⁶ Jfr brevväxlingen med Gilles Dauvé i *riff-raff* nr 7.

⁷ Att ”människan i sig blivit en kapitalistisk varelse och begär därför sin egen underordning” (s. 93).

⁸ I *Kapitalet* nämns dessa termer blott i förbigående, i diskussionen om absolut och relativt mervärde, på s. 444–445. Emellertid bläddrar Ivan Bohmans översättning delvis bort dessa väsentliga kort. Marx är mer explicit i det numera mytomspunna ”sjätte kapitel” som uteblev i den version som Marx valde att publicera sitt verk i, dvs. Den omedelbara produktionsprocessens resultat, som Marcel följaktligen helt riktigt ”läser” och använder sig av. Här finner vi många av nycklarna till förstäelsen av kapitalismen (*qua* klasskamp) och även av Marx själv.

Och så slutligen i denna positiva del av värderingen av texten, den ”kommunistiska teorins organisatoriska betydelse” (s. 84), Marcells ”parti-teori”, hans ”Lenin i Skandinavien”. De projekt han listar här – *Motarbetaren, riff-raff* (får jag förmoda) och ”Lenin i Skandinavien”⁹ – kan mycket väl fungera, tillsammans med andra, och det oavsett hur Marcel filosofiskt motiverar dem. I slutändan är det som han säger, att ”den enda verksamhet som kan organiseras revolutionärt är den egna” (s. 128). Vilket inte skall tolkas individualistiskt, som säkerligen vår genomsnittlige avantgardist under både röd och svart (och röd-svart) flagg kommer att göra. Så jävla unika är vi inte, att ingen annan delar vår belägenhet (det är även så vi motiverar varför vi producerar *riff-raff* för ”oss själva”); vi är delar av en *klass* – arbetarklassen. Som en liten avstickare (jag ämnar lämna en explicit diskussion om ”organisationstemat” åt ett senare tillfälle) kan ex-trotten C.L.R. James få dödförklara det gamla externa (formella), substitutionistiska organisationskonceptet¹⁰:

⁹ Jag lämnar emellertid Marcells nytolkning av Lenins *Vad bör göras?* därhän (se s. 134). Något jag inte heller ger mig in på är huruvida Skapelseberättelsen, med huvudrollerna Adam och Eva, ”de facto skett” (s. 83n); svaret på denna fråga torde få sin ”rationella lösning i den mänskliga praktiken och i förståelsen av denna praktik” (Marx, 1845b). ”... om den inte skett då hade Adam och Eva inte varit Adam syndaren och Eva syndaren, utan Adam icke-syndaren och Eva icke-syndaren, vilket skulle producerat helt andra serier i världen, som i sin tur hade skapat en helt annan värld” (s. 83–84n). Kan vara så, men troligen inte; jag vill hävda att *detta*, om något i detta sammanhang, är en myt, och tillika en myt av rang! I den mån vi inte kan spåra denna myt tillbaka till den ”mänskliga praktiken” torde vi kunna konsultera kol-14.

¹⁰ Implikationerna av detta utgjorde grunden till *riff-raffs* tema för det sjunde numret; Kritiken av den politiska organiseringen. Detta tema förblev emellertid minst sagt rudimentärt och ”mellan raderna”. Icke desto mindre anser vi att de texter vi presenterade under detta tema är viktiga teoretiska byggstenar för en mer explicit, och konkret, kritik av den politiska organiseringen. Vad vi ämnade göra var att koppla denna död (i någon slags ”revolutionär” bemärkelse) för de gamla organisationskoncepten till den kontrarevolution som kapitalismens övergång från formell till reell subsumtion innebar. Som personlig ledtråd använder jag mig av följande schematisering: formell subsumtion – formell organisering (parti, fack etc. med råden som en slags övergångsform); reell subsumtion – reell organisering (en faktisk, verklig organisering där praktiken är formen, ”proletariatets fria kreativa aktivitet”). Den text i nr 7 som diskuterar detta mest uttryckligt är Marcells essä. I mitt svar kommer jag i stort *inte* att beröra denna aspekt utan koncentrerar mig istället på att diskutera mer fundamentala ”dimensioner” av hela detta frågekomplex. Vårt teoretiska projekt, inte minst i ”denna” fråga, är ett *work in progress*. Se dessa marginalanteckningar som bidrag till förarbetet till en mer specificerad diskussion.

Det finns inget mer att organisera. Du kan organisera arbetarna som arbetare. Du kan skapa en särskild organisation för revolutionära arbetare. Men när du väl har dessa två så har du nått slutet. Organisationer så som vi känt dem har kommit till ett slut. ... Uppgiften idag är att eftersöka, att lära, att illustrera, att utveckla *spontanitet* – proletarietets fria kreativa aktivitet. Proletariatet kommer att finna sin metod för proletär organisering. ... Fri aktivitet betyder inte endast slutet för kommunistpartierna. Det betyder kapitalismens slut. Endast fri aktivitet, en disciplinerad spontanitet, kan förebygga mot byråkrati. ... Den impuls med vilken den skapade nya organisationer, det medel som skapat dem, spontaniteten, måste nu bli målet. (C.L.R. James, 1948, s. 117f.)

III. Mytologiska möllor

Den grundläggande, och därför mest problematiska, tesen i texten är Marcells ("vårt") övergivande av "marxismens mytologi om proletariatet" (s. 81), dvs. den vår "dialektik som hävdade att kommunismen är ett resultat av en intern motsättning i kapitalförhållandet" (s. 81f.), vår "förlagade uppfattning om revoltens karaktär" (s. 82). I "bjärt kontrast" till detta synsätt har "vi" nu insett att "kommunismen måste förstås som en 'maskinell' produkt snarare än ett fenomen som föds ur kapitalförhållandet" (s. 82), med andra ord att kommunismen "blockerar och förintar kapitaldialektiken, den upphäver den inte" (s. 82).¹¹ Kommunismen måste sålunda förstås som "något som skapas artificiellt" *till skillnad från* något som "föds av interna motsättningar" (s. 82), detta för att undvika "all teleologi" (s. 82).¹² Det är inte bara det att myten handlar om kommunismen som resultatet av kapitalismens interna motsättningar; en del av denna myt, får vi lära, är att arbetarklassen/proletariatet blott är "teoretiska modeller". För Marcel är således inte den "teoretiska modellen" (*qua* teoretisk modell) existensform för "substansen"

¹¹ "Denna fokus på flykt är en konsekvens av vår vilja att vidareutveckla den tidigare insikten om att kommunismen inte kan förstås som en fortsättning på kapitalet, utan endast som dess förintande." (s. 82n) Att jämföra med: "Revolution är mutering, förändring, inte förintande" (s. 92); och: "... denna process [konflikten mellan arbete och kapital] kan endast överskrida sig själv (i hegeliansk mening), men aldrig förinta sig själv" (s. 103).

¹² I "Kapitalet som subjekt" backar han emellertid något på denna punkt när han diskuterar kritiken av den politiska ekonomins "kritiska-negativa dimension" som "mähända [är] teleologi men en nödvändig sådan om man skall kunna arbeta för kommunismen".

(det "faktiska" proletariatet); modellerna/begreppen är alltså inte "objektiva tankeformer" (Marx). Det tycks således inte finnas någon dialektik, någon förmedling dem emellan.

Men på samma sätt som kommuniseringen är mer än "summan av direkta aktioner" (Dauvé) så är arbetarklassen/proletariatet mer än summan av individuella ("partikulära") "lönarbetare" (sociologins "aggregat", en "passiv" totalitet). Det är inte heller så att *begreppet* arbetarklass/proletariat blott är en "teoretisk modell" och att aktören (pl.) är "enskilda och partikulära människor" (s. 98), det "empiriska proletariatet" (s. 154), de "faktiska, och heroiskt kämpande arbetande klasser som existerat i verkligheten" (s. 155). Det är *inte* (in-) direkt Robinson Crusoe, och hans armé – "aggregat" – av kloner som drar på sig sin Maokeps och går *ut i* krig mot "stat och kapital". Att ge "enskilda och partikulära människor" denna exklusivitet är att stanna vid en "kaotisk föreställning om det hela", som Marx skrev i sin Inledning 1857, dvs. det "föreställt konkreta", alltså i bästa fall en "passiv" totalitet; den *dialektiska metoden* däremot når genom successivt närmare bestämningar "analytiskt" fram till "allt enklare begrepp", och:

Härifrån skulle nu resan upprepas tillbaka igen, tills jag slutligen åter anlände till [det "empiriska proletariatet"], men denna gång inte som till en kaotisk föreställning om ett helt utan som till en rik totalitet med många bestämningar och förhållanden. (Marx, 1857, s. 250)

Arbetarklassen/proletariatet *är* "teoretiska begrepp", men vi brukar dessa begrepp endast i den utsträckning som de uttrycker sitt innehåll¹³, dvs. i den utsträckning som de är "förnuftiga abstraktioner" [*verständige Abstraktion*] (Marx, 1857)¹⁴. "Tankeformer *qua* bestämda abstraktioner [*determinate abstractions*] är existensformer" (Gunn, 1992, s. 23). Det må ha varit "begrepp" som stred

¹³ Jfr Marx i *Kapitalet* bd III: "I en sådan allmän undersökning [av den kapitalistiska produktionen] förutsattes överhuvud taget alltid, att de verkliga förhållandena motsvarar sina begrepp eller, vilket är samma sak, de verkliga förhållandena återgivas endast såvida de motsvarar sin egen allmänhetyp" (s. 130, korr)

¹⁴ Den borgerliga ekonomins begrepp, för Marx, "uttrycker existensformer [*Daseinsformen*], existensbestämningar [*Existenzbestimmung*] ... av detta bestämda [borgerliga] samhälle" (1857, s. 258); detta gäller för oss även *den kapitalistiska kategorin* arbetarklass/proletariat.

för de ”sanna socialisterna” och för protagonisterna i diskurs-diskursen, men så är det alltså inte för oss, varken fram till eller efter *riff-raff* nr 7. Begrepp och ”substans” står alltså i ett dialektiskt förhållande till varandra (de *är* dock inte detsamma).¹⁵ ”Samhället består” dessutom enligt Marx ”inte av individer utan uttrycker summan av de relationer, förhållanden, som dessa individer står i till varandra” (*Grundrisse*, s. 67).

Vi måste hålla i minnet Marcells diskussion om det abstrakta arbetets praktiska verkningar; varför inte se förhållandet mellan ”klass” och ”empiri” på samma sätt? Steget är inte *så* långt.

Den marxistiska kritiken ser det mänskliga samhället i dess rörelse, i dess utveckling i tiden; den nyttjar sig av ett fundamentalt historiskt och dialektiskt kriterium, det vill säga, den studerar kopplingen mellan händelser i dessas återverkande interaktion. Istället för att ta en ögonblicksbild på samhället vid en given tidpunkt (som den gamla metafysiska metoden) och sedan studera det för att kunna urskilja de olika kategorier i vilka de individer som bär upp dem måste klassificeras, så ser den dialektiska metoden historien som en film som framåtskrider genom successiva scener; klassen måste ses på och urskiljas genom denna rörelsens slående anletsdrag. (Bordiga, 1921, s. 37)

Men hur konstitueras ”klass”, vilken praxis, vilken sinnlighet ikläder sig detta ”begrepp”. Marx var tydlig på denna punkt:

De enskilda individerna bildar en klass bara såvida de för en gemensam kamp mot en annan klass; annars är de som konkurrenter varandras fiender. (Marx, 1845–1846, s. 174)

Dvs. klass-i-sig och klass-för-sig, för att tala så att filosoferna förstår. Detta är ena sidan. Men vi måste veta mer:

Dessa klasser ... är ett tomt ord, om jag inte känner de element, på vilka de vilar, t.ex. lönarbete, kapital etc. Dessa sistnämnda förutsätter utbyte,

¹⁵ ”Marx ’deducerar’ inte det mänskliga samhället från ’begreppen’ utan ser snarare de senare som *specifika existensformer* för det sociala varat. Han ’adderar’ inte historicitet till en från början *statisk* bild; för om historicitet blott adderas vid en viss tidpunkt så kan den också tas tillbaka vid en annan” (Mészáros, s. 251).

arbetsdelning, priser etc. (Marx, 1857, s. 250)

Skutan vänds emellertid åtminstone till viss del rätt när Marcel skriver att:

De antikapitalistiska verksamheterna kan idag inte endast analyseras som rent empiriska företeelser, de måste förstås i relation till de konkreta abstraktioner som kapitalet innebär: varuformen, det abstrakta arbetet, värdet etc. (Marcel, s. 118¹⁶)

Vi försökte betona bredden i detta förhållande mellan partikulärt och allmänt redan i vår inledning till det första numret av *riff-raff*:

... naturligtvis måste vi i vår analys av både klasskampen och kapitalismen som system laborera på alla nivåer, från ett sammanställande av våra egna personliga erfarenheter till det mest abstrakta *kapitalet i allmänhet*. (*riff-raff* nr 1, 2002, s. 3)

Jag ämnar däremot inte här att bedöma huruvida vi har lyckats i vår ambition, men jämför gärna nr 3–4 med nr 6 och nr 7 (och för den delen även detta aktuella åttonde nummer).

Är det med Marcel som, om vi får tro Marramao, med Korsch, att han ”diakront urvattna[r] marxismens dialektiska begrepp för att kunna återanvända dem pragmatiskt”, och

slätar ... ut dem till ett positivistiskt problem med empirisk specificering. Klasskampen förenklas sålunda till en serie empiriskt grundade aktioner som släppts lös i olika spatialt-temporala platser, där multiplicerandet av dessa aldrig kopplas till det morfologiska krissammanhanget... (Marramao, *riff-raff* nr 7, s. 76)?

Resultatet blir i så fall ”tragiskt impotent”.¹⁷

¹⁶ Jfr: ”det ändliga, specifika, proletarietets relation till de överhistoriska abstraktionerna som är mycket konkreta under hela kapitalismens historia: exempelvis varuformen, värdet, det abstrakta arbetet etc.” (s. 155n). Tyd detta! Är ”exempelvis varuformen, värdet, det abstrakta arbetet etc.” överhistoriska abstraktioner?

¹⁷ Jfr vidare not 55 i Marramaos nämnda essä: ”Skild från den strukturella analysen av den kapitalistiska utvecklingen och från den därpå följande kritiska reflektionen över den logiska apparaten av marxistiska begrepp så slutar teorin om revolutionen med att impotent pendla mellan de extrema polerna dogmatism och empirism” (s. 76f.).

Det enskilda är alltså det allmännas existensform och vice versa. Och denna dialektik förekommer överallt i det sociala (kapitalistiska) livet av idag. Minns t.ex. Debord i hypade *Skådespelsambället*:

I den *verkligt uppochnedvända* världen är sanningen en beståndsdel av det som är falskt. (Debord, §9, s. 23)¹⁸

Richard Gunn (1992) tar upp ett mycket intressant exempel med förhållandet kvantitet/kvalitet, som Marx plockade upp från Hegel, och som missförstått, eller inte förstått alls, av efterföljande marxister (Engels, Lenin¹⁹ *und consorten*). I vilket fall. För Marx, och Hegel, är kvantiteten kvalitetsens existensform och vice versa. I *Kapitalet* ”är *kvantitativa* kategorier – värde, mervärde etc. – konstruerade som *kvalitativa*, dvs. som klasskampsfrågor” (Gunn, 1992, s. 40n). För Engels övergår kvantitet vid en viss nivå till kvalitet (se *Naturens dialektik*, s. 53ff.), men för Hegel, vilket var avgörande för Marx kritik av den politiska ekonomin, övergår inte bara kvantitet till kvalitet, kvantitet diskuteras även *som* kvalitet och vice versa.

För oss, och vill jag påstå för Marx, är den dialektiska metoden totaliserande och inte kausal, dvs. som ”mekanisk” interaktion mellan externa entiteter/moment.²⁰ Och det är som processerande totalisering som vi måste förstå hur, som exemplet ovan, kvantiteten är kvalitetsens existensform och vice versa. Som Gunn menar:

... i det sociala livet är allt universellt enskilt (eller potentiellt enskilt). I självförståelsen av det sociala livet kan därför ingen genus/art-distinktion förekomma. Inte heller en teori/metateori-distinktion, eftersom om det universella *är* enskilt så kan det inte vara en fråga om att för samhällsteorin föreskriva de universella kategorierna i termer av hur de enskilda ska ses. Inte

¹⁸ ”Det finns ju inte så mycket / som i och för sig är värt att älska / och motsatta egenskaper / kan i regel trycka varandras händer / Till och med sanningen / kan ju vara tvekönad / och avla vanskapta barn med sig själv” (Karl Vennberg, 1945).

¹⁹ Lenin antecknade t.ex. följande då han studerade Hegel och där stötte på nämnda passage: ”Övergången ... utvecklad mycket dunkelt” (cit. i Gunn, 1992). Då menade ändå Lenin att man till fullo måste ha förstått Hegels *Logik* för att kunna förstå *Kapitalet*.

²⁰ Gunn (1992) menar att dessa olika angreppssätt även fanns hos Marx, där 1857 års Inledning är totaliserande och 1859 års Förord är kausalt.

heller, slutligen, kan det finnas någon teori/praktik-distinktion – i bemärkelsen av en extern separering mellan dem – eftersom själva abstraktionerna och generaliseringarna och det universella i vilka teoretiseringen går framåt är något som har en livlig (praktisk) livsform. (1991, s. 203)

IV. Kommunismen som begrepp, och som faktisk rörelse

Hur då förstå kommunismen, både som begrepp och som faktisk, reell rörelse?

Kommunismen framträder, skulle jag vilja säga, som projektiv spänning *ex negativo* (och mellan raderna²¹) i kritiken av den politiska ekonomin (förståelsen och kritiken av kapitalet). Därav Bordigas uttalande. Därav kommunismen begreppsligt som ”rörelse” [*Bewegung*], som ”upplösning ... inom det nuvarande samhället”. Vi måste veta vad kapitalet *är* för att veta vad det *inte är* = kommunism projektivt (feodalism m.m. retrospektivt). Detta är emellertid problematiskt om vi betänker ”’comtistiska’ recept” till ”apans anatomi”. Marx drog sig för att *spekulera* (à la Comte) över kommunismen, som framtida samhälleligt stadium, och sökte i stället genom sin *kritik* av den politiska ekonomin komma fram till kommunismen genom att se hur och på vilken basis denna var möjlig.²² Kommunismen ”= ” vad kapitalismen *inte är*, eller snarare de upplösande element inom kapitalismen som rörelse, som process. Att kommunismen så att säga ”anländer från framtiden”²³ är emellertid inte detsamma som att kommunismen är ett metafysiskt andeväsen som reser ”tillbaka”, utan är den projektiva spänning som finns immanent i kapitalförhållandet (*qua* processerande antagonism/klasskamp). Kommunismen som rörelse är ”verklig”, i sinnevärlden, och pågår inför (*och* innanför = ”teoretiskt”) våra ögon som ”energisk princip” (Marx). Och som

²¹ Det är med Marx och kommunismen som med Ekelöf (1959): ”Vad jag har skrivit / är skrivet mellan raderna”. (”Det är till tystnaden du skall lyssna / tystnaden bakom apostroferingar, allusioner / tystnaden i retoriken / eller i det så kallade formellt fulländade”) Jfr talet om Marx ”silence” vad gäller proletariatet (hos t.ex. Lebowitz) och om *Kapitalet* som fulländat verk (Shortall).

²² Jfr Marramaos kritik av Korschs oförmåga ”att greppa den praktiska och politiska funktionen för den dialektiska framställningsformen som distinkt från ’forskningsmetoden’”. Eftersom teori för Korsch var blott *reflektion* så kan den inte vara en teori om en ”proletär eller kommunistisk revolution (eftersom den senare inte inträffat)” (*riff-raff* nr 7, s. 75).

²³ Denna schysta formulering framförde Marcel i den diskussion som föregick Angreppet-essän. Jfr Marx i *18:e brumaire*, s. 37.

delar av denna faktiska rörelse kämpar vi där vi finns och så väl som vi kan – och vi gör det utifrån våra egna behov och intressen, så som varandes just delar, moment, av denna rörelse.²⁴

Det tycks mig som om Marcel kritiserar ”idealismens” *Aufhebung*²⁵ – att det rent av handlar om en blott begreppslig *Aufhebung* med sin egen ideella inneboende logik som *ilav* sig själv upplöses i ett högre (i idéernas enkla värld av metafysiska motsättningar) och att den praxis som här avses blott är en hegelsk andlig praxis. Men för Marx, liksom för ”oss” (riff-raff, åtminstone t.o.m. nr 6, och Marx åtminstone efter 1843) handlar det om en sinnligt praktisk ”*Aufhebung*”, inte där kommunismen är ett ”statiskt” över/ahistoriskt ”mål” för kapitalismen (och föregående produktionssätt), men där icke desto mindre kapitalismen är en förutsättning för kommunismen som möjligt brott med den förra. ”*Kommunismen* är den närmaste framtidens nödvändiga gestalt och dess energiska princip, men kommunismen som sådan är icke målet för den mänskliga utvecklingen, inte det mänskliga samhällets slutgiltiga gestaltning” (Marx, 1844, s. 211). Det ligger en hel del ”historiskt imperativ” över Marx tragiska men samtidigt hoppgivande uttalande från 1845: ”Det [proletariatet] genomlider inte förgäves *arbetets* hårda men härdande skola” (*Die heilige Familie*, s. 38). Kapitalismen skapar de nödvändiga förutsättningarna för kommunismen – *det* är ”kapitalismens historiska berättigande” (*Grundrisse*) – men historien är öppen. Vad vi vet, och Marx visste, är dock att kapitalismen är ett *historiskt övergående, relativt*,

²⁴ ”Vi ’övertygar’ ingen. Vi kan ge uttryck för vad som är på gång. Vi kan inte skapa en rörelse i samhället. Vi kan endast handla inom en rörelse som vi själva tillhör” (Dauvé, 1973, s. 303).

²⁵ Att jämföra med två ställen hos Marx som av ”epistemologerna” brukar anföras som bevis på den äldres uppgörelse med den yngres alienationsbegrepp. I *Manifestet* 1848 (om de tyska sanna socialisterna): ”Efter den franska kritiken av penningrelationen skrev de till exempel ’det mänskliga väsendets uppgivande’, och efter den franska kritiken av borgarstaten skrev de ’upphävandet av det abstrakt allmännas herravälde’ osv.” (s. 35); i *Den tyska ideologin* (1845–1846) ”Denna ’alienation’ – för att nu tala så att filosoferna fortfarande förstår – kan naturligtvis bara upphävas under två *praktiska* förutsättningar” (s. 153); ”Hela utvecklingen framstod på ett sätt som ’människans’ alienationsprocess” (s. 189), när ”filosoferna” framställt ”individer som inte längre är underkastade arbetsdelningen” som ett ”ideal vilket de benämnt ’människan’” (a.a.). Det tycks mig uppenbart att Marx här ironiserar över den idealistiska filosofin och inte sina egna tidigare skrivelser, som åtminstone sedan 1843 givit den konkreta (sinnliga) praktiken en central roll för människan.

produktionssätt. Människan ställer sig endast uppgifter hon kan lösa, och än så länge har endast kapitalism varit dess *outcome*. Frustrerande, visst, men *historiskt nödvändigt (post festum)*; den kapitalistiska röda mattan är hård, *men härdande*, men vi kommer att ställa oss en uppgift vi kan lösa, vi kommer att ställas inför ett erbjudande vi inte kan säga nej till: *hic Rhodus, hic salta!*. Jag lyfter ett exempel från ”vetenskapens år” 1873 där Marx explicit framlägger det historiskt relativa i det kapitalistiska produktionssättet och hur detta förstås med hjälp av dialektiken, som för ”borgerligheten och dess doktrinära förespråkare” måste te sig ”anstötlig och avskyvärd” då den

... i den positiva förståelsen av det bestående tillika innesluter förståelsen av dess negation, dess nödvändiga undergång, samt vidare uppfattar varje nytillkommen form i förändringens tecken och alltså, med blick för den förgängliga sidan i allt, inte låter sig imponera av något, emedan den till sitt väsen är kritisk och revolutionär. (Marx, Efterskrift till andra upplagan (1873), s. 14)

Och betänk följande passage från *Grundrisse* om alienationens historiska nödvändighet *och* upphävande:

... denna förvrängningsprocess är uppenbart en *historisk* nödvändighet, en nödvändighet utifrån en bestämd historisk utgångspunkt eller grundval, för att produktivkrafterna skall utvecklas, men den är ingalunda en *absolut* nödvändighet för produktionen; tvärtom en övergående, och resultatet av och (det inre) målet för denna process är upphävandet av själva den bas liksom formen för denna process. (s. 206, korr.)

Minns även Luxemburgs eftertryckliga omdöme från år 1900 om betydelsen av Marx *oeuvre* just i det att han ”uppfattade den kapitalistiska ekonomin historiskt” och detta för att han alltså redan var ”socialist”.²⁶

²⁶ ”Men vad är det nu som är Marx’ förtrollade nyckel till alla de kapitalistiska fenomenens innersta hemligheter, vad är det som ger honom förmågan att lekande lätt lösa problem, om vilkas existens den borgerliga klassiska ekonomins största hjärnor, Smith och Ricardo till exempel, inte ens hade en aning? Inget annat än just Marx’ sätt att uppfatta hela den kapitalistiska ekonomin historiskt, och inte endast med perspektiv bakåt, vilket de bästa männen inom den klassiska ekonomin också gjorde, utan just med perspektiv mot den socialistiska framtiden. Hemligheten med Marx’ värdelära, med hans analys av

Min känsla blir att Marcel gör upp räkningen med en Marx som är (ving-) klippt och (om-) skuren ur en grundbok i sociologi eller idéhistoria, mer konsonant med postmodernister än postarbetare – en rigid, dualistisk, kausal Marx som han själv delvis förlöste i ”snedsteget” 1859 års Förord, via den ”sene” Engels och ”Andra internationalens ortodoxi”²⁷, och som gladeligen än idag reproduceras av akademins kapitalapologeter som ett effektivt vapen mot kommunismen i det att det framställer Marx som en pretentiös tok på kapitalets vänsterflygel.

V. Alienation, *Aufhebung* och ”mänsklig natur”

... kommunismen ... är ingen flykt, ingen abstraktion, ingen förlust av den objektiva värld som skapats av människan, av hennes objektivt manifesterade väsenkrafter. De innebär inget återvändande till någon onaturlig, outvecklad fattigdom. De betecknar fastmer för första gången ett verkligt vardande, ett förverkligande av människans väsen för människan och ett förverkligande av hennes väsen som ett verkligt väsen. (Marx, EFM, s. 243)

Den text, eller snarare de fragment, som både ligger bakom kontroversen kring alienationsbegreppet och som kan förse oss med en väsentlig del av grunden till förståelsen av Marx teori och teoretiska utveckling – och en förståelse av kapitalismens och klasskampens (snarare kapitalismen *som* klasskamp) utveckling – är de anteckningar som Marx 26 år gammal gjorde mellan februari och augusti 1844 i Paris, kända som de *Ekonomisk-filosofiska manuskripten 1844*, en titel som inte satts av Marx själv utan av dess moskovitiska redaktörer.²⁸ Nyckelkonceptet i dessa manuskript är

pengarnas funktion, hans lära om profitkvoten, hemligheten med hela hans ekonomiska system är – den kapitalistiska ekonomins förgänglighet, dess sammanbrott – och alltså det socialistiska slutmålet, vilket endast är konsekvensen härav. Endast och just därför att Marx var socialist och alltså för början såg den kapitalistiska ekonomin från historisk synvinkel, kunde han dechiffrera dess hieroglyfer, och emedan han gjorde den socialistiska ståndpunkten till utgångspunkt för sin vetenskapliga analys av det borgerliga samhället, kunde han också ge oss socialismens vetenskapliga grundvalar” (Sociala reformer, eller revolution?, 1900, s. 51f.).

²⁷ Se *Aufhebens* dekadenstrilogi i *riff-raff* nr 6, 2004.

²⁸ Den ofullständiga utgåvan på ryska 1927, och sedan 1932 för de fullständiga tyska, ryska och franska utgåvorna. Det var dessa redaktörer som första gången dömde Paris-

alienationen.

Detta koncept medför emellertid en mängd problem, varav det första och kanske det med mest komplikationer, då det är det problemet som gallrar ut de ”ytligaste” studenterna (de allra flesta) i och med sina existencialistiska och idealistiska konnotationer²⁹, är rent språkligt, ett översättningsproblem helt enkelt. Den tyska förlagan (i pluralis), alltså den Marx brukar, till engelskans *alienation* och *estrangement* är *Entäusserung*, *Entfremdung* och *Veräusserung*. *Entäusserung* och *Entfremdung* används oftare av Marx än *Veräusserung*, som enligt Marx definition är ”die Praxis der Entäusserung” eller ”Tat der Entäusserung”. *Veräusserung* är således ett sätt att översätta *Entäusserung*-principen (dvs. att sälja någonting) till praxis. Hos Marx kan användandet av termen *Veräusserung* bytas mot *Entäusserung* när man refererar till ett agerande eller en praktik. Både *Entäusserung* och *Entfremdung* fyller tre begreppsliga funktioner: 1. referensen till en *allmän princip*; 2. att uttrycka ett givet *tillstånd*; 3. att beteckna en *process* som leder till detta tillstånd. När betoningen hos Marx är på *externalisering* eller *objektivering* använder han *Entäusserung* (eller termer som *Vergegenständlichung*, medan *Entfremdung* används när han vill betona det faktum att människan ställs *emot* en *fientlig* kraft som hon själv har skapat, så att hon omintetgör sina egna intentioner. Om detta se Mészáros (1970). Min fråga blir så vilken av betydelsen för konceptet *alienation* är det som är sämre än det som ”Marx benämner som mystifikation” (”Kapitalet som subjekt”)?

I nära relation (minst sagt) befinner sig Marx ”arbets”-koncept [*Arbeit*]. I EFM betecknar arbetet både arbete i allmänhet, produktiv verksamhet som är den grundläggande ontologiska bestämningen av den ”männsliga tillvaron” [*menschliches Dasein*], dvs. som förstagradsförmedling, och historiskt specifikt i form av den kapitalistiska arbetsdelningen, som lönarbete (andra-gradsförmedling). Det är som det senare, som kapitalistiskt strukturerad

manuskripten som idealistiska, detta trots att självaste Lenin citerat gillande hela passager från Manuskripten som Marx hade bakat in i *Die heilige Familie*. Se Mészáros.

²⁹ Ibland stöter man t.o.m. på resonemang som kokar ner till att det som är tråkigt är alienerande och att icke-alienierande verksamhet är det som upplevs som roligt.

verksamhet, som (lön-) arbetet utgör grunden för alienationen.³⁰ Nyckelbegreppen för Marx undersökning av alienationens uppkomst är *aktivitet* [*Tätigkeit*], *arbetsdelning* [*Teilung der Arbeit*], *utbyte* [*Austausch*] och *privat-egendom* [*Privateigentum*] (dvs. andragsgradförmedlingar, kapitalistiskt (historiskt) strukturerade former). Marx ”positiva överskridande” av alienationen formuleras som ett ”nödvändigt socio-historiskt överskridande” av dessa *förmedlingar*, som ställer sig emellan människan och hennes verksamhet och hindrar henne från att finna uppfyllelse i sitt arbete, i sina produktiva, kreativa förmågor. Sålunda är Marx kritik av de kapitalistiska förmedlingarna långt ifrån en kritik av alla förmedlingar, förmedling *per se*, vilket vore en ”ren mysticism i sin idealisering av *identiteten* mellan Subjekt och Objekt” (Mészáros s. 79).³¹ Tvärtom:

[D]etta är den första sant dialektiska förståelsen av det komplexa förhållandet mellan förmedling och omedelbarhet i filosofihistorien, inklusive Hegels långt ifrån negligerbara resultat. (Mészáros, s. 79)

Andragsgradförmedlingarna är således förstagsgradförmedlingens förmedling. Dessa kan endast uppkomma med vissa förstagsgradförmedlingar som grund och är *specifika, alienerade former* av de förra. Det enda ”absoluta” här är arbetet som produktiv verksamhet *per se*, utan vilket all mänsklig existens är otänkbar (som minimidefinition av människan, som ontologi).³² Detta måste hållas i minnet, ty:

Om detta inte kan ses, om ”produktiv verksamhet” inte differentieras i sina radikalt olika aspekter, om den ontologiska absoluta faktorn inte skiljs från den historiskt specifika formen, om alltså verksamheten – på grund av

³⁰ Se till exempel även Marramaos anmärkning i *riff-raff* nr 7 (s. 61 fotnot 30). Jfr även med *Grundrisse* s. 65 om hänsynstagandet till arbetets historiska formbestämning ”utan vilken det inte är kapital”.

³¹ Jfr Angreppets..., s. 96; att ”framsteg bör ... ses som *oförmedlad praxis* och kommunistiska relationer” (min emfas).

³² Marx: ”Minsta barn kan fatta att en nation är dömd att gå under om den inställer arbetet, man behöver inte säga för ett år; det räcker med ett par veckor. ... Naturlagar kan man aldrig upphäva. Vad man under olika historiska förhållanden kan ändra är endast den *form* i vilken dessa lagar gör sig gällande.” Brev till Kugelman den 11 juli 1868, s. 86.

absolutiserandet av en specifik form av verksamhet – uppfattas som en homogen enhet så kan inte frågan om ett faktiskt (praktiskt) överskridande ställas överhuvud. (Mészáros, s. 79)

Om privategendomen och utbytet, som hos den politiska ekonomin, anses absoluta, inneboende i den ”mänskliga naturen”, så måste även arbetsdelningen (lönarbetet), den kapitalistiska formen av produktiv verksamhet vara absolut. I det fallet framstår andragsgradsförmedlingen som förstagsgradsförmedling (i alienerad form, som här *tas för given*). En negation av denna alienerade manifestation av denna förmedling måste anta formen av en nostalgisk moralism, en primitivism. Här måste vi vara vaksamma vid *viss* kritik av det ”kapitalistiska maskinanvändandet” (Panzieri). Betoningen här måste vara ”det *kapitalistiska*”, även om det som Marcel föredömlig skriver, inte finns några (*klass-*) ”neutrala” produktionsmedel (maskiner) eller bruksvärden.

”Nödvändighet” (ovan) betecknar hos Marx alltid en historisk, ”försvinnande nödvändighet” [*verschwindende Notwendigkeit*]³³. Och inte någon metafysisk, asocial eller statisk nödvändighet. Ty: ”Om historien betyder något överhuvudtaget så måste den ha öppna ändar” (Mészáros, s. 116). Vår historieuppfattning måste vara öppen (sic) för ett brott i kedjan av (reifierade, fetischistiska, blinda) ekonomiska – *determinerade!* – determineringar.

Mänsklig verksamhet går inte att förstå utanför dess socio-historiska ramverk. Men den mänskliga historien i sin tur är långt ifrån begriplig utan någon slags *teleologi*. Om det senare emellertid är av ett ”stängt” *aprioristiskt* slag – dvs. all sorts *teologisk teleologi* – måste det filosofiska system som använder sig denna uppfattning av teleologin själv vara ett ”stängt system”.

Det marxiska systemet däremot är organiserat i termer av en inneboende historisk – ”öppen” – teleologi som inte vid något stadium överhuvud kan tillåta någon ”stelhet”. (Mészáros, s. 118)

Före EMF var arbetet ett tämligen vagt koncept hos Marx, som aspekt av de socio-politiska förhållandena. I t.ex. *Judefrågan* och *Hegels rättsfilosofi* talar

³³ Se *Grundrisse* (ty., s. 716; sv., s. 206, där översättningen emellertid är något dunkel).

Marx om arbetet blott som ett allmänt ”behov” [*Bedürfnisse*] och han hade ännu inte förstått produktionssfärens fundamentala ontologiska betydelse. Som en konsekvens härav kunde inte Marx

...på ett sammanhängande sätt fånga den komplexa hierarkin av olika sorter och former av mänsklig verksamhet; dessas återverkande inbördes förhållanden inom en strukturerad helhet. (Mészáros, s. 80)

Hans kritik var således politisk. Den utlösande faktorn i detta ”brott”, vars första resultat blev EFM, var Engels *Utkast till en kritik av nationalekonomin*, en skrift som på allvar fick Marx att dyka ner i den politiska ekonomin. Nu lät det, med den mänskliga praktiken och den politiska ekonomin i fokus, i stället:

Av detta skäl finner man i föreliggande skrift sambandet mellan nationalekonomin och stat, rätt moral, borgerligt liv etc. berörd blott i den mån nationalekonomin själv ex professo, berör dessa objekt. (Marx, 1844, s. 147)

Marx alienationskoncept, för att återgå till frågan, har fyra huvudsakliga aspekter: 1. människan är alienerad från *naturen*; 2. hon alieneras från *sig själv* (från sin egen *aktivitet*); 3. från sitt *artliv* (som medlem av människoarten); 4. människan är alienerad från människan (från andra människor) (jfr Marx 1844, s. 185). Arbetets alienering är arbetarens förhållande till sitt arbetes produkt, vilket samtidigt är hennes förhållande till den *externa sinnliga världen*. Den andra punkten handlar om själva *produktionsakten* i arbetsprocessen. Arbetets alienering kallar Marx även ”tingets förfrämligande” och alieneringen i produktionsakten för ”självförfrämligande”. Den tredje punkten impliceras av det tidigare, nämligen hur arbetets objekt är objektiveringen av människans artliv,

...att hon inte bara som i medvetandet intellektuellt, utan *i praktiken* fördubblas och att hon därmed kan betrakta sig själv i en av henne skapad värld (min emfas). (Marx, 1844, s. 186³⁴)

³⁴ Jfr *Grundrisse*, sv. utg. s. 206.

Detta uttrycks, precis som punkt 4, i termer av mänskliga förhållanden. Som Marx skriver:

En omedelbar konsekvens av att människan alienerats från sin arbetsprodukt, sin livsaktivitet [*Lebenstätigkeit*] och sitt artväsen [*Gattungswesen*] är *människans alienation* [*Entfremdung*] från människan. När människan ställes upp emot sig själv [*gegenübersteht*] så står också den *andra* människan främmande för henne. Det som gäller för människans förhållande till sitt arbete, till sin arbetsprodukt och till sig själv, det gäller för människans förhållande till den andra människan, liksom till arbetet och objektet för andras arbete.

Överhuvudtaget innebär satsen, att människan alienerats från sitt artväsen, att en människa alienerats från den andra liksom varje människa alienerats från det mänskliga väsendet.

Människans alienation, liksom överhuvudtaget varje annat förhållande vari en människa står till sig själv, blir verkligt, kommer till uttryck först i det förhållande i vilket människan står till andra människor. (Marx, 1844, s. 187)

Men, vad är då detta *mänskliga väsende*? Som den teologiska teleologins *a priori* givna mänskliga natur, som Feuerbach satt fast i? Nej,

det mänskliga väsendet är inte något abstrakt, som finns inneboende hos den enskilda individen. I sin verklighet är det totaliteten [*das Ensemble*] av de samhälleliga förhållandena. (Marx, 1845b, s. 252³⁵)

I *Internationalist perspective*, som utges av ett gäng ex-IKS:are och som även de lägger stor vikt vid typologin ”reell subsumtion”, diskuteras just denna fråga om en ”mänsklig natur”. Mac Intosh skriver i polemik mot en av texterna i numret, som diskuterar frågan om en mänsklig natur och med-

³⁵ Jag menar att Marx grundläggande teori inte skiljer sig mellan EFM och Feuerbatcheserna och därefter, även om han naturligtvis hela tiden skärper sin analys och sina begrepp. Marx ”bröt” med Feuerbach redan under det studium som blivit känt som EFM, även om ”brytningen” kanske inte var explicit utan framgår mer under arbetets gång. Marx väg ur den feuerbachska dualistiska och teleologiska blott-materialismen är hans dialektiska syn på *förmedling*-kategorin, dvs. den dialektiska växelverkan i ett ”monistiskt” (Mészáros) system mellan *förmedling* och *totalitet*, något Marx system har gemensamt med Hegels.

vetandets utveckling utifrån Marx Parismanuskript, att den teori som framlagts är en "filosofisk antropologi" där den mänskliga naturen framstår som en "ahistorisk mänsklig natur". Även som affirmation och som kritik ses det som Marx ståndpunkt 1844, hans "unghegelianism vid den tiden" (*Social being...*, s. 7), och att i Mac Intoshs kritik detta "uppenbarligen" var just Marx ståndpunkt 1844. Samma "myt" om "den unge" Marx som hos franska *Théorie communiste* (se nedan). Hos Mac Intosh heter det att:

Konceptet med ett artsväsen ... blockerar vägen för det mänskliga varats *historicitet* som erbjuder en förhoppning om en revolutionär omvälvning som kan bryta länken både till en på förhand given och förhandenvarande form av subjektivitet i vilken människor historiskt har fångats. (*Social being...*, s. 8)

Men som Sander, en annan av diskussionens deltagare, skriver:

Den mänskliga naturen är inte medfödd, du får den genom att leva i samhället. Den förändras därför tillsammans med samhället självt. ... Kapitalismen förändrade vårt artsväsen, inte genom ideologisk påverkan utan genom att skapa nya samhällsliga praktiker, som kan skapa en ny förståelse av världen för människor. (*Human nature...*, s. 10)

Den "mänskliga naturen" är således "*a work in progress*" ("Hon görs, genom sin egen aktivitet, till vad hon vid varje given tidpunkt är" (Mészáros, s. 148)), en ensemble av samhällsliga historiska förhållanden. Sander undviker dessutom samma värdering av 1844 års Marx och söker istället reda ut förhållandet mellan en slags genetiskt nedärvd "mänsklig natur" och den samhällsligt bestämda dito.³⁶ Vi måste hålla isär vad som är lika och vad som skiljer, och förhållandet däremellan. Till exempel:

Produktionen i allmänhet är en abstraktion, men en förnuftig abstraktion [*verständige Abstraktion*], såvida den verkligen framhäver det gemensamma, fixerar det och därför besparar oss upprepningar. Emellertid är detta *allmänna*

³⁶ Jfr Marx: "Hunger är hunger, men hunger som tillfredsställes med kokt kött, som ätes med kniv och gaffel, är en annan hunger än den som slukar rått kött med tillhjälp av händer, naglar och tänder" (Inledning, 1857, s. 240).

eller det genom jämförelse utsöndrade gemensamma självt någonting med många lemmar och uttrycktes i olika bestämningar. Något därav tillhör alla epoker, en annan del är gemensam blott för några. (Vissa) bestämningar kommer den modernaste epoken att ha gemensamt med den äldsta. Man kan inte tänka sig någon produktion utan dem; men även om de mest utvecklade språken har lagar och bestämningar, som är gemensamma också för de mest utvecklade, så är det just skillnaden från detta allmänna och gemensamma som utgör deras utveckling. De bestämningar, som gäller för produktionen över huvud taget, måste utsöndras just för att man för enhetens skull – vilken uppkommer redan därav att subjektet, mänskligheten, och objektet, naturen, är desamma – inte skall glömma den väsentliga olikheten. I denna glömska ligger t.ex. de moderna ekonomernas hela visdom, vilka bevisar de bestående sociala förhållandenas evighet och harmoni. (Inledning, 1857, s. 232)

Likaså är inte kommunismen någon GMO, en genetiskt ny människa, utan en ny uppsättning samhällliga förhållanden som konstitueras ur askan av de gamla, ”förhistoriska” antagonistiska förhållandena.

Subjektets ”återvändande till sig själv” (*Aufheben*), ett uttryck som gjort för att missförstås, behöver inte handla om ett ahistoriskt återvändande till någon i-sig-natur (asocialt).

Revolutionen är inte arbetets ahistoriska återvändo till sig självt, utan snarare en återvändo av det som utvecklats som alienerat arbete till dem från vilka det alienerats. Det innebär att ena den fragmenterade samhällliga individen. I en mening är subjektet som återvänder till sig självt mänskligheten och inte proletariatet, men detta är inte en mänsklighet som existerade innan alienationen: den har skapats genom alienationen. ... begreppet återvändo [handlar] om (åter-)föreningen av människor med den samhällliga natur som de historiskt har skapat och som inte existerade tidigare. Denna samhällliga natur har endast existerat under alienerade förhållanden och överskridandet av alienationen kommer att innebära något som aldrig tidigare existerat. ... Den mänsklighet från vilken vi är alienerade är en mänsklighet som ännu inte existerar. (*Aufheben*, Ett svar till *Théorie communiste*, *riff-raff* nr 8, s. 120f.)

Revolutionen är alltså ett revolutionerande av de alierande/alienerade kapitalistiska andragsgradförmedlingarna, och den människa vi ”återvänder till” är en inte-längre-alienerad människa, vars produktiva verksamhet (arbete) är ”sitt eget ändamål” (Marx).

”Arbetarklassen – som den ser ut idag – kan aldrig skapa kommunism” (Marcel, s. 134). Nej just det. Inget är statiskt, den kommunistiska människan *skapas*, skapar *sig själv samhällligt*, precis som den kapitalistiska. Frågan är emellertid: hur och kanske till och med varför.

Martin Glaberman, för att söka tröst hos någon annan än Marx, menade att i och genom den revolutionära processen och kommunismen så *skapas* en ny människa:

... för att kunna skapa ett nytt samhälle behövs nya människor. Nya människor skapas i aktivitet och vi behöver en revolution inte bara för att den gamla härskande klassen endast kan störtas av en revolution, utan vi behöver en revolution för att omforma de människor som gör den. Så att de blir kvalificerade att skapa *ett visst* samhälle. ... De flesta marxister tror att vi måste ändra på folk. Du måste övertyga dem och sedan gör du revolution, men Marx säger nej. Du gör revolution och det kommer att förändra dem. (Glaberman, 2001, s. 8, min emfas)

Jämför detta med Marx i *Den tyska ideologin* (1845–1846, s. 190). Och detta ter sig tämligen ”naturligt”. ”Människan”, människans natur skapas historiskt *som och i* ensemblen av samhällliga förhållanden. Beroende på denna samhällliga totalitets natur så är ”människan”, som socialt vara, historiskt skapad, som borgare och proletär, eller som kommunist.

Den mänskliga historiens ”mål” definieras av Marx i termer av ”den mänskliga historiens *immanens* (till skillnad från den teologiska teleologins *a priori transcendentalism*” (Mészáros). Dvs. realiserandet av den mänskliga essensen, människans universalitet och frihet, genom människans etablering av sig själv genom praktisk verksamhet. Först i alierad form och senare i en positiv självvubburen form av livsaktivitet som ”inre behov”. Alltså är ”målet” definierat i immanent historiska termer. Emellertid når vi aldrig en punkt där vi kan säga att ”nu har den mänskliga substansen fullständigt realiserats”, för det skulle beröva människan sitt grundläggande attribut –

förmågan att förmedla och utveckla sig själv (Mészáros, s. 119).

Kommunismen är positiv som negation av negationen, och därför är den det *verkliga*, för den närmaste historiska utvecklingen nödvändiga momentet i den mänskliga frigörelsen och återupprättelsen. *Kommunismen* är den närmaste framtidens nödvändiga gestalt och dess energiska princip, men kommunismen som sådan är icke målet för den mänskliga utvecklingen, inte det mänskliga samhällets slutgiltiga gestaltning. (1844, s. 211)

VI. Epistemologiskt brott, eller teoretisk finslipning?

Vill man prompt lyfta fram ett ”epistemologiskt brott” hos Marx torde detta snarare ligga mellan 1843 och 1844 (Mészáros) än 1844 och 1845 (Althusser) (om man inte som Richard Gunn (1992) menar att 1857 (Inledning till kritiken av den politiska ekonomin) är ett bättre datum där Marx går över till ett ”totaliserande” angreppssätt till skillnad från ”konkurrensens moralistiska ramverk” 1844 och hans ”allmänna samhällsteori” 1845 (*Den tyska ideologin*), med ”avstickaren” 1859 års förord till kritiken av den politiska ekonomin³⁷). Vi låter Bo Eneroth blanda sig i leken:

Vad som skiljer den ”unge” och den ”gamle” Marx åt är undersökningsobjekten. Det sker m.a.o. en förskjutning mellan tre undersökningsobjekt, där alla tre i och för sig finns som objekt hos den ”gamle” Marx, och där alla tre åtminstone antyds hos den ”unge” Marx. Dessa tre undersökningsobjekt är ”*människan*”, ”*den kapitalistiska arbetsprocessen*” och ”*förhållandet produktivkrafter–produktionsförhållanden*”. (Eneroth, s. 18)

Brittiska Aufheben har i sin polemik med franska Théorie communiste diskuterat just detta förhållande mellan Marx d.y. och d.ä. och menar emot de senare (som exempel på post-Althusserianska ”epistemologer”) att även om det naturligtvis förekommer skillnader mellan EFM:s Marx och *Kapitalets* och *Grundrissen*, så finns det ”mer av en koppling än av ett brott” (se *riff-raff* nr 8, s. 119n).

³⁷ Se Gunn, 1992, s. 12f.

Att Marx använder sig av artväsen som TC anser endast är ett feuerbachianskt begrepp för en allmän varelse – ”en intern universalitet som binder samman individerna likt en naturprocess” – befinner sig således långt ifrån hans presentation av den mänskliga essensen såsom just endast verksamhet: ett levande och evolutionärt förhållande till naturen, vilket inte främst skapas eller konstitueras genom medvetande (trots att den mänskliga varelsen är en medveten varelse) utan inom och genom samhällelig verksamhet. Den mänskliga historiska verksamheten som förändrar naturen och skapar en specifikt mänsklig gemenskap förändrar människan. Den mänskliga essensen är, för *Parismanuskriptens* Marx, inte en allmän kategori, den är inte fixerad – den blir till. Den mänskliga essensen är utanför individen i de historiskt bestämda samhällliga förhållandena vilka hon är försjunken i. Trots sitt hyllande av Feuerbach är Marx i *Parismanuskripten* redan bortom honom. (*Aufheben*, Ett svar till *Théorie communiste*, *riff-raff* nr 8, s. 119)

Man kan så helt enkelt se Marx (*inte* blott-) teoretiska utveckling som *utveckling*, mer precis och rikare ju äldre och visare han blev³⁸; allt efter tycke och smak – och politiskt taktikspel... Protest!

Låt oss inte blanda samman ”alienerat arbete” så som det fungerar i *Parismanuskripten* och arbetets alienation som vi finner i *Grunddragen* eller *Kapitalet*. I det första exemplet är det alienerade arbetet den mänskliga essensens självrörelse som artväsen; i det andra är det inte längre frågan om en mänsklig essens, utan om historiskt bestämda samhällliga förhållanden i vilka arbetaren separeras delvis eller helt och hållet från hennes arbetes villkor, från hennes produkt och själva hennes verksamhet... (*Théorie communiste*, En kritik av ”Kritiken av arbetet”, *riff-raff* nr 8, s. 100)

Här kommer vi tämligen nära en (outgrundlig) helgardering vad det gäller bedömning av Marx teoretiska utveckling. Utan att de tycks ha förstått EFM överhuvud så förkastar de Marx d.y. som idealistiskt humanistiskt hjärnspeke (dvs. i-huvud). Deras tes om ett ”epistemologiskt brott” mellan EFM och

³⁸ ”Ett fördjupande av en ursprunglig insikt snarare än ett övergivande av den” (Gunn, 1991, s. 207); ”en mer konkret och historisk uppfattning om alienationen” (*Aufheben*, s. 123, *riff-raff* nr 8).

Feuerbacheserna känns dåligt underbyggd – men vi ställs likväl med bevisbördan. De förmanar oss att inte ”blanda samman” alienationsbegreppet före och efter 1844–1845. Men en jämförelse, som ter sig som nödvändig efter en dylik ”tes”, undanbedes och ”epistemologerna” blir helgarderade.³⁹ Detta i sin tur tycks ha smittat Marcel i sin uppgörelse med marxismens ”myt om proletariet” och synen på *Aufhebung*. Marx drog under hela sitt liv nytta av den borgerliga (filosofiska och politisk-ekonomiska) terminologin och både kritiserade dem med deras egen terminologi och gav deras begrepp ett mer adekvat innehåll (vilket även vi nödgas göra) - en immanent kritik. Detta kan mycket väl vara en av felkällorna till den Andra internationalens med fleras ”förvrängning” av Marx, och om vi får tro Shortall en orsak till själva *Kapitalets* ”slutenhet”. Denna ”tokiga förvrängning” är emellertid *historisk*, inte blott-andlig.

Vi väljer här, trots förmaningen från TC, att lyfta fram blott ett par ”sena” passager där ”alienation” och ”mänsklig natur” tränger fram mitt i all ”vetenskaplighet” för att visa på det smått absurda i ett ”epistemologiskt brott” mellan 1844 och 1845:

Frihetens rike börjar ... först där det arbete som är bestämt av nödtvång och yttre ändamålsenlighet upphör; det ligger alltså enligt sakens natur bortom den egentliga materiella produktionens sfär. Vilden måste kämpa mot naturen för att tillgodose sina behov, för att bevara sitt liv och reproducera det, så måste även den civiliserade människan göra, och det gäller i alla samhällsformer och under alla möjliga produktionssätt. Detta naturnödvändighetens rike utvidgar sig under sin utveckling, emedan behoven utvidgas; men samtidigt utvidgas de produktivkrafter som tillfredställer dessa behov. Inom detta område kan friheten bara bestå i att den samhälleliga människan, de förenade producenterna, rationellt reglerar denna sin ämnesomsättning med naturen, bringar den under sin gemensamma kontroll i stället för att behärskas av den som en blind makt; fullbordar den med minsta möjliga kraftansträngning och under de betingelser som för den mänskliga naturen är mest värdiga

³⁹ För att undvika missförstånd; vi delar TC:s kritik av alienationsbegreppet och den mänskliga naturen som något immanent i individen, som något aprioristiskt, ahistoriskt – idealistiskt. Vi delar deras kritik av Feuerbach och de ultravänsterister som för fram detta perspektiv. Men vi menar att detta inte kokar ner till en kritik av 1844 års Marx! Vi hävdar att Marx 1844 redan hade avancerat förbi detta angreppssätt.

och adekvata. Men det förblir alltid ett nödvändighetens rike. Bortom detta börjar den mänskliga kraftutvecklingen som är sitt eget ändamål, frihetens sanna rike, som emellertid bara kan blomstra med detta nödvändighetens rike som sin grundval. Att förkorta arbetsdagen är grundbetingelsen. (*Kapitalet* Bd III, s. 726)

... tid för individens fulla utveckling, som åter själv som den största produktivkraften återverkar på arbetets produktivkraft. Den kan från den omedelbara produktionsprocessens ståndpunkt betraktas som produktion av *capital fixe* [fast kapital]; detta *capital fixe* being man himself [är människan själv]. (*Grundrisse*, s. 204, korr.)

Därför glömmar de som hävdar att all produktivkraft som tillskrivs kapitalet är *överförd* [*Verrückung*], en *överflyttning av arbetets produktivkraft*, just att kapitalet självt väsentligen är denna *överflyttning*, denna *överföring*, och att lönearbetet som sådant förutsätter kapitalet, att lönearbetet å sin sida också är denna *omvandling*, och att denna omvandling är den nödvändiga processen varigenom arbetets egna krafter bestäms som för arbetaren *främmande* krafter. Att på samma gång bevara lönearbetet och upphäva kapitalet, är därför ett självmotsägande och omöjligt krav. (*Grundrisse*, s. 104)

Marx formulerar temat från det senare citatet även i första bandet av *Kapitalet* där det heter att de ekonomiska formerna är *verrückte Formen*. Backhaus (1991) gör oss uppmärksamma på dubbelheten i tyskans *verrückt*; där betecknar ordet både galna ("tokiga", rätt och slätt, enligt Ivan Bohman⁴⁰), *reine Verrücktheit* som det även heter i *Grundrisse*⁴¹, och förvridna, "överförda" i spatiell bemärkelse, en *Transposition der Produktivkraft der Arbeit* (se citatet ovan); ett "sinnligt översinnligt ting". I *Kapitalet* Bd I heter det t.ex. att "Alla arbetets krafter projektiverar sig som kapitalets krafter precis som alla varans värdeformer som peningens former (s. 536, korr.)⁴². Denna rent tokiga överföring är "eine aus dem ökonomischen Prozeß selbst herauswachsende

⁴⁰ Se *Kapitalet* Bd I, s. 66

⁴¹ s. 928 i den tyska utgåvan.

⁴² s. 634 i den tyska utgåvan. "Alle Kräfte der Arbeit projektieren sich als Kräfte des Kapitals, wie alle Wertformen der Ware als Formen des Geldes."

Verrückung” (*Grundrisse*, ty. s. 934), dvs. en *Verrückung* som växer ur själva den ekonomiska processen. Som vi även var inne på i inledningen till vårt sjätte nummer är de kategorier som den borgerliga ekonomin har inrangerat dessa *verrückte Formen* i samhällsligt giltiga [*gesellschaftlichen gültige*], dvs. objektiva tankeformer [*objektive Gedankenformen*] och alltså även förnuftiga abstraktioner, de äger sålunda historisk giltighet, om än att de i sitt borgerliga bruk inte är historiska i betydelsen historiskt övergående, försvinnande.

Vad är till exempel inte motsättningen produktivkrafter–produktionsförhållanden som det gjorts sådan grej av sedan 1859 (vi återfann det just för en stund sedan hos Eneroth) annat än ett uttryck för det alienerade arbetet, då produktionsförhållanden är de samhällsliga förhållanden mellan producenter (läs: *klassförhållanden*) och den största produktivkraften, dessutom ”huvudproduktivkraften”, är ”människan själv”.⁴³ Vi har alltså inte i grund och botten med teknologins sammanstötning med de mänskliga förhållandena vid en viss tidpunkt att göra, utan helt enkelt (vilket t.ex. Marcel och Panzieri starkt betonat) med det alienerade arbetets sammanstötning med sig själv i sina differentierade moment vid en viss tidpunkt.

VII. Alienation och exploatering: *versus* eller *qua*

TC har i sin polemik med Aufheben betonat *motsatsförhållandet* mellan alienation och exploatering (något de grundar på sin althusserianska läsning av den marxiska teoretiska utvecklingen/brytningen). Här avlägsnar jag mig kanske en smula från Marcells essä, men det jag syftar på hos TC finns åtminstone implicit hos Marcel i själva uppgörelsen med den marxiska ”myten” och förståelsen av *Aufhebung*. Den andra delen av detta argument, ”exploaterings” ställning i kapitalförståelsen, hittar emellertid tillbaka till Marcells rader igen. Vad gäller förhållandet mellan alienation och exploatering så menar jag att exploateringen är ett uttryck för den historiskt specifika (kapitalistiska) alienationen. Shortall (1994) är inne på samma spår:

⁴³ Jfr ett axplock ur *Grundrisse*: ”Utvecklingen av det fasta kapitalet visar i vilken hög grad det allmänna, samhällsliga vetandet, *kunskapen*, har blivit omedelbar produktivkraft...” (*Grundrisse*, 1856–1857/1971, s. 198); ”*huvudproduktivkraften, människan själv*” (a.a., s. 128).

Marx kritik av den politiska ekonomin drivs framåt just av den ontologiska frågan om hur den mänskliga produktiva verksamhetens process, i de samhälleliga former och kategorier som är historiskt specifika för den borgerliga epoken, på samma gång blir en alienations- och reifikationsprocess. ... [E]xploateringsproblemet är blott den objektiva och kvantitativa aspekten av det mänskliga alienationsproblemet i det kapitalistiska produktions sättet. (Shortall, 1994, s. 262f.)

Vi befinner oss alltså fortfarande i dispyten om det ”epistemologiska brottets” vara eller inte. Den kanske viktigare frågan är dock vilken status vi tillskriver ”exploateringen”. Å ena sidan skriver Marcel att ”Kampen mot exploateringen är ... mycket mer än den direkta lönearbetarkampen...” (Det är vi som är parasiterna, fotnot 4). Å andra sidan, i en diskussion om krisen, så ”vitaliserar totalkapitalet av proletarietets klasskamp, åtminstone om denna klasskamp *begränsas till en fråga om exploatering, arbetskraftens pris etc.* (Angreppets..., s. 103, min emfas). Hur kan något *begränsas till en fråga om exploatering?* Samma problem med ”storheter” återfinns på samma sida, där företag hamnar i ”trångmål” och ”förintas” och att ”hela länders ekonomier rasa[r] samman på grund av *depressioner, klasskamp och/eller krig* (min emfas).⁴⁴ Är det tillämpligt att svänga sig med ”exploaterings-” och ”klasskamps-”begreppen som storheter av samma dignitet som depressioner, krig, arbetskraftens pris ”etc.”?⁴⁵ Eller bör vi istället se exploatering/klasskamp som avsevärt mer fundamentala begrepp som ger uttryck för själva kapitalets kärna, essens?⁴⁶

⁴⁴ Jfr ”eftersom klasskampen inte existerar oavhängigt från ekonomin eller totalkapitalet” (s. 133). Eller: ”Klasskampen är en parasit på kapitalets organism i så måtta att den blockerar kapitalets värdeackumulering, och klasskampen blir en vektor då den utvecklas till en bakteriehard som expanderar och cirkuleras från värddjur till värddjur, från fabriksgolven och kontoren till samhället som sådant” (Det är vi som är parasiterna).

⁴⁵ Jfr Grossmann, som i ett brev den 21 juni 1931 till Mattick skriver apropå anklagelserna mot honom att ha en mekanisk, ekonomisk sammanbrotts teori: att ”klasskampen *ensam* inte är tillräcklig. Viljan till att omstörta är inte tillräckligt” (Marx..., s. 98). Jfr även med autonomisternas ”klasskampskristeori”, dvs. att det är arbetarnas klasskamp som skapar krisen, och att gränsen för kapitalets utveckling inte är kapitalet självt utan ”arbetarklassens motstånd” (Tronti) – ett externt kausalt orsakssammanhang. Vad gäller det sista exemplet, jfr Marx i *Kapitalet* Bd III, s. 228.

⁴⁶ I sin kritik av de autonomister och situationister betonade ju Marcel, som anförts tidigare, att ”kapitalets originalitet är exploateringen av arbetskraften ...” (s. 92).

Jag menar det senare. Här tycks mig TC, för att ta ett ”aktuellt” exempel, ha ett adekvat angreppssätt när de kritiserar Aufhebens dekadenstrilogi (se *riff-raff* nr 6): ”Å ena sidan krisen, å andra sidan klasskampen; ett möte mellan divergerande intressen som skapar kapitalets väg, men kapitalets utveckling och krisen förstås inte i sig själva som klasskamp (Ett svar, *riff-raff* nr 8, s. 92). Vidare att: ”Profittkvotens tendentiella fall blev omedelbart en motsättning mellan klasser och inte det som drev på denna [motsättning], vilket alltid var fallet med Mattick...” (Bakgrund och perspektiv, a.a., s. 57).

VIII. Dubbelkaraktären hos arbetet

Jag kommer nu till pudelns kärna i hela mitt svar och underförstått enligt mitt förmenande även för förståelsen av kapitalet/klasskampen som sådan (och det är ju det vi diskuterar). Arbetarens dubbelkaraktär är inte en roll som väljs inför olika typer av aktivitet, t.ex. efter morgonens medvetandesil, utan något som framträder i givna situationer *utifrån situationen som totalitet* (klasskampen som *ensemble* av samhällliga förhållanden). Dvs. inte något *a priori* i ”proletären” utan i proletären i sitt antagonistiska *förhållande* till kapitalisten – detta ”i” ges av sammanhanget. Dubbelkaraktären är alltså uttryck för den processerande (dialektiska) totaliteten/motsättningen och skapas *just i* själva motsättningen – vilket torde tillhöra ”marxismens” ABC.⁴⁷ Det måste inte vara en ”teoretisk parallellism” (s. 145), utan kan likaväl vara en *dialektik*, oavsett om och hur många ”genier” som reducerat det till dualism/parallellism. Jfr Marx betoning av arbetets dubbelkaraktär i brevet till Engels den 24 augusti 1867:

⁴⁷ Denna dubbelhet återfinns även begreppsligt i exempelvis termen ”subjekt”, som blivit så central i brytningen med den ”objektivistiska marxismen” hos exempelvis den ”autonomistiska” strömningen. I vanligt bruk menas med ordet en person, klass eller företeelse som är *a priori* aktivt verkande, dvs. en voluntarism, men där latinets *subiectus* även betyder ”liggande under”, ”underkastad”, ”underordnad”. Denna dubbeltydighet är mycket användbar. ”Varken kapitalet eller proletariatet är autonoma medvetna subjekt i någon slags descartsk mening. Kapitalförhållandet är en dialektisk totalitet där arbete och kapital utgör de två antagonistiska polerna” (Henriksson, 2003, s. 113). ”Två-strategi”-konceptet är allt för platt och tvådimensionellt så som varandes en externt kausal dualism. Kapitalförhållandet (*qua* klasskamp, antagonism) är en ”processande motsättning” (för mer diskussion kring två-strategi-konceptet, se *Aufheben* i *riff-raff* nr 6, 2004, främst s. 70ff.).

Det bästa i min bok [*Kapitalet* Bd I] är 1. (därpå beror *all* förståelse av fakta) den redan i *första* kapitlet framhävda *dubbelkaraktären* hos arbetet allteftersom det uttryckes i bruksvärde eller bytesvärde; 2. behandlingen av *mervärdet oberoende av dess särskilda* former som profit, ränta, jordränta etc. (K. Marx, 1867b)

Det tycks mig som att Marcel lider av en begreppslig stelbenthet som inte greppar denna dubbelkaraktär som process, dvs. hur proletariatet på en och samma gång (eventuell "slagsida" är beroende på omständigheterna och situationen som totalitet) är "arbetskraft" och "dödgrävare". Vi har inte här att göra med en psykologiserande, individualiserande "rollteori" (à la Butler). Jag skulle t.o.m. kunna sträcka mig till att påstå att det är Marcel själv, som i sin specificering av kommunisteringens två dimensioner, för fram en "teoretisk parallellism" (mer om det nedan). Det samma gäller hans "Det är vi som är parasiterna", som kan tänkas täcka in dubbelkaraktärens ena variabel, om än med en doft av barnslig revoltism. Han träffar emellertid rätt när han i ett mer konkret sammanhang beskriver arbetarklassens belägenhet som ett "dubbeleggat svärd":

Arbetarklassens socialisering är ett dubbeleggat svärd för kapitalet, då det både kan innebära att arbetare knyts samman med företaget de jobbar i, likaväl som det kan innebära att de förenas mot företaget. (Angreppets..., s. 134)

Dubbelkaraktären är sannerligen problematisk, inte minst för Marcel. Han använder på flera ställen i sin essä uttrycket "inom men emot" istället för inom-och-emot som jag skulle föredra. Marcells "men" – man anar en viss förvåning – tycks mig emellertid som ännu ett uttryck för hans bristande syn på arbetets/arbetarens "dubbelkaraktär". Dubbelheten är inte två *a priori*-poler "i-sig", utan bestämd av den kapitalistiska klassantagonismen, som alltså är ett resultat av *det alienerade arbetet*; vilken slagsida som har "hegemonin" är beroende av situationen (= klasskampen) som totalitet (ensemblen av samhällsliga förhållanden). Likaså är vilken "pol" vi som kommunister försöker bringa lite extra ljus över bestämd av våra intentioner, men vi måste vara väl medvetna om vad denna "upplösning ... inom det rådande samhället" konst-

itueras av, dess interna relation till de sakernas (sic) tillstånd vi vill och ämnar revolutionera; ”Vår uppgift är att betona den undergrävande sidan, samtidigt som vi är medvetna om – och försöker motverka – den systembevarande”⁴⁸. Utifrån en förståelse av situationen som helhet (vi gör blott så gott vi kan, dock) kan vi bedöma *tillsynes* enskilda (”partikulära”) händelser. Ett agerande *i sig* (en strejk, en snodd muggpappersrulle etc.) kan inte bedömas *a priori* (då vore emellertid allt mycket lättare) utan måste ses just som det moment av en samhällelig helhet som det är. Det är bl.a. därför vi nödgas genomlida det hårda men härdande teoretiska stålbad som vi tappat upp i *riff-raff* i de senare numren; om det är en tröst, så måste jag klargöra att vi *inte* ägnar oss åt bibeltolkningar, begreppsgymnastik eller diskurs-diskurser som en slags hobby, även om det kan tyckas så vid första anblick (och för aktivistiska anti-intellektualister) – icke desto mindre har vi bedömt det som nödvändigt att ägna vissa ansträngningar åt ganska abstrakt teoretiserande som en slags grund för att idag och framöver med skärpta sinnen kunna agera (teoretiskt och praktiskt) i den klasskamp vi är en del av.

IX. Autonomi och ”extern dimension”

Här ska fåktas och inte flys! (Tjänaren i *Kåldolmar och kalsipper*)

En av den marcelska vishetens – sju – pelare är försöket att specificera kommuniseringsprocessens framträdelseform (för Marcel i pluralis). Men det hela blir emellertid tvetydigt, minst sagt:

Vi har dels *kommuniseringen som intern rörelse i klasskampen* och dels *kommuniseringens externa dimension*. Dessa två moment är sammanvävda och ofta samtidigt, de implicerar således inte en temporal differens. Det behöver inte vara så att rörelsen sker innan konstitueringen, i själva verket är de ofta samtidigt processer. Det som är av vikt är att påpeka är att de *inte* härleder från varandra. Detta eftersom rörelsen och dimensionen produceras av skilda former av praktiker. Dock måste den interna rörelsen utvecklas och avanceras om kommuniseringens externa uttryck ska kunna ges, precis som den formella

⁴⁸ Fredrik Samuelsson, ”Motsättningar i välfärdsstaten”, *riff-raff* nr 1, s. 61.

underordningen sker innan den reella. Kommuniseringens externa dimension är således avhängig klasskampen, det vill säga kommuniseringen som intern rörelse. Den interna rörelsen är negationen, följaktligen proletarietets rörelse inom men mot kapitalet (avobjektivering och avsubjektivering), medan den externa dimensionen måste skänkas genom att den förra har åstadkommit en vilja hos människor att lämna den gamla världen. Denna vilja, eller snarare de begär, som konstituerar kommuniseringens dimensionella karaktär, uppstår ofta ”spontan” eller ”omedvetet” och detta sker nästan uteslutande samtidigt som de mer destruktiva praktikerna utförs. Återigen det är inte så att först förstör proletariatet kapitalismen för att sedan bygga kommunism, i verkligheten är de två formerna av kommunisering uteslutande samtidiga, vilket leder till att det kan vara problematiskt att skilja på dem. Den omedvetna konstitueringen av icke-kapitalistiska utsidor har hitintills dock inneburit att kommuniseringens dimensionella existens krossats genom interna begränsningar, eller så har kapitalförhållandet lyckats inlemma dess utsidor. (Angreppets..., s. 140)

Å ena sidan är de ”sammanvävda och ofta samtidiga”, men, och det är dessutom ”av vikt”, de ”härleder *intel* från varandra” eftersom de ”produceras av skilda former av praktiker”. Å andra sidan ”måste den interna rörelsen utvecklas och avanceras om kommuniseringens externa uttryck ska kunna ges... Kommuniseringens externa dimension är ... avhängig klasskampen, det vill säga kommuniseringen som intern rörelse”. Den externa dimensionen måste ”skänkas genom att den förra har åstadkommit en vilja [”begär”] hos människor att lämna den gamla världen”. I sanning är det ”problematiskt att skilja på dem”. Allra helst som ”kommuniseringen dimensionella existens /hitintills/ krossats genom interna begränsningar, eller så har kapitalförhållandet lyckats inlemma dess utsidor”. Begrip det den som kan! Men även ”motståndsfickor” ”härleder ur” kapitalets blodbesudlade parkas.

”Kapitalismen måste angripas *utifrån* genom flykten *bort från* kapitalet” (min emfas) (s. 133):

← ”Angripas utifrån”
genom
”flykten bort från” →

...och aldrig mötas de två!

Varför ”återvända från framtiden” – om vi tolkar detta som ”flykten som angrepp” – om vi redan en gång dragit och lämnat den galna gycklen att *själv*-dö? Är det för att som revolutionens mafiosos göra jobbet ordentligt?

Den externa dimensionen, dvs. konstituerandet ”av nya icke-merkantila förhållanden” genom att ”’utsidor’ till kapitalet uppstå[r] i proletariats kamp” (min emfas), måste tillika vara ”en produkt av omedelbar och autonom praxis” (s. 141), således av *redan* befriad alternativt *aldrig* kapitalistiskt strukturerad praxis. Det blir till att lyfta sig själv i håret – kommunismen alltså som ”’maskinell’ produkt”, ”något som skapas artificiellt” (s. 82). Icke- (längre) -merkantila förhållanden konstitueras i proletariats kamp som en produkt av autonom praxis – *det* är kapitalets tautologi. ”Dessa utsidor är dock alltid omringade och ofta endast ögonblickliga...” (s. 142). *Damn sure*, faktiskt till fullo villkorade och kringskurna av kapitalet. ”Denna flykt bort från kapitaldialektiken produceras av faktiska människors motsättningar mot kapitalet, inte av sig självt” (s. 158); ändock har vi redan lärt att kommunismen är en ”maskinell produkt”, något som ”skapas artificiellt”, och som dessutom är ”invariabel” (!) – dvs. har en ”mer traditionell historia”, den är ”otidsenlig” (s. 156).

Om vi får tro Bonefeld (1994) så tycks det mig som om inspirationen till Marcells ”tredje (”yttre”) dimension” *delvis* kan spåras till Negri och dennes tal om ”autentisk subjektivitet”, dvs. ett rum utanför klassförhållandena som redan är befriat från kapitalet⁴⁹; proletariatet blir ett ”självkonstituerande revolutionärt subjekt” vars konkreta existens är ”autovaloriseringen”; detta angreppssätt ”negligerar [emellertid] de former i och genom vilka arbetet existerar i kapitalismen. Essentialiseringen av subjektet förblir abstrakt i så

⁴⁹ Vad Stalin skulle benämna ”socialismen i en dimension”.

måtto som dess samhälleliga existens är utanför samhället”.⁵⁰ Här ges vi sålunda exempel på hur:

det interna förhållandet mellan arbete och kapital omvandlas till ett förhållande av blott opposition, vilket därmed reducerar det interna förhållandet mellan form och materialitet till en simpel intill varandra liggande opposition. (Bonefeld, s. 79)

Kapitalet ses inte längre som arbetets existensform. Snarare ses det som en entitet som konfronteras av sin egen substans; dvs. en ”dualism mellan arbete och kapital [som] är grundad på uppfattningen att värdet ’dekonstrueras’ genom arbetets vägran att delta i kapitalets egna projekt” (s. 78).

Tvärtemot att se förhållandet mellan arbete och kapital som ett samhälleligt förhållande *qua* motsättning i och genom de former som konstitueras av förhållandet självt så utesluter insisterandet på arbetet som blott ”emot” kapitalet dialektiken som ett koncept som rör sig inom, och är ett moment av, dess objekt. ... Förhållandet mellan struktur och kamp ses blott som ett förhållande mellan orsak och verkan; dvs. arbetarklassens upplösande och revolutionära kraft skapar avbrott och kris emot vilket kapitalet i sin tur svarar genom att återpåföra sitt herravälde över arbetet. Ett dylikt perspektiv undergräver det interna förhållandet mellan struktur och kamp och ersätter det med en sociologisk undersökning av insurrektionella former att vara som slår mynt av det kapitalistiska systemet inkonsekvens (a.a., s. 79).

I en passage heter det dessutom att det ”levande arbetet” är en ”yttre variabel” (s. 117). Och även att ”Kapitalismens sjukdomssymtom [inte är] en produkt av interna åkommor utan tvärtom så är dekadansen ett resultat av externa krafter...” (Det är vi som är parasiterna).

Frågan om att leva ”autentiskt” icke-kapitalistiskt konnoterar⁵¹ även situationisternas experimenterande i att leva annorlunda (Vaneigem skrev dessutom ett fördrag om detta). Men, som Dauvé (1979) skrev i sin kritik av den Situationistiska internationalen:

⁵⁰ Se Human practice and perversion, s. 78f.

⁵¹ Texten smackar av och riskerar att få i vrångstrupen detta moraliska imperativ; emellertid har inte Marcel som explicit utgångspunkt *individens* ”autenticitet” eller ”tredje dimension”,

Vaneigems bok var ett svårt arbete att utföra då man *inte kan leva den*, genom att man riskerar att falla å ena sidan in i en marginell *possibilism* och å den andra i ett imperativ som är orealiserbart och därför *moraliskt*. ... Som varje *moralitet* var Vaneigems ståndpunkt ohållbar och måste oundvikligen explodera vid kontakt med verkligheten [likt troll och andra hjärnspöken som exponeras i solljus]. (Dauvé, s. 16–17)

Vi varken kan eller vill författa levnadsfördrag eller ”comtistiska’ recept”. Som Dauvé betonar finns blott några få principer, som snarare framträder *ex negativo*:

Förutom några få principer – att inte delta i förtryck eller mystifiering ..., att inte göra karriär – går det inte att skapa exakta eller permanenta regler för vägran. Den radikala kritiken känner inte till något lämpligt beteende. Det finns endast några saker som är olämpligare än andra och vissa underliga beteenden. Att se sig själv som revolutionär under en icke-revolutionär period... Det viktiga är inte resultatet av denna attityd – oundvikligen fragmentariskt och förlamande – utan attityden själv, vägrandets dynamik. (1983, s. 246)

Talet om ”utsidor” och undandragande, liksom författarens namn – en ironisk slump, antar jag –, får mig även osökt att tänka på Mészáros diskussion om den alltmer dominerande strömningen i den ”moderna borgerliga filosofin”, vars ”aristokratiska förakt” ”idealiserar ’undandragande’ och ’kontemplativ’ lättjefullhet.”⁵² ”Well, Marcells försök är emellertid *långt mer sofistikerat och*

han är inte ”Robinsonad” (en viktig skillnad!), även om han tycks föredra ”partikulära” proletärer framför proletariatet.

⁵² ”Shopenhauer och hans efterföljare behandlar livssynen *vita activa* med aristokratiskt förakt och idealiserar ’undandragande’ och ’kontemplativ’ lättjefullhet. Detta filosofiska angreppssätt går som en tråd från Shopenhauer och Kierkegaard genom Unamuno, Ortega y Gasset, Huizinga, Berdeyev, Garbriel Marcel [sic] och andra fram till deras epigoner av idag så som Hannah Arendt. ... Enligt Kierkegaards syn ... glorifieras ’undandragande’ som det enda ’autentiska’ levnadssättet” (Mészáros s. 261). Jag menar emellertid inte att Marcells ”externa dimension” skulle vara något idealiserande av ”kontemplativ ’lättjefullhet’”; emellertid har jag många gånger fått sådana vibbar när nya (post-) ”autonoma” förgreningar idealiserar ”arbetsvägran” (för att inte tala om den där hypade franska kvinnan, som jag om sanningen ska fram bara har läst *om*, som förespråkar lättja på jobbet, och att man därför måste hålla sig väl med praktikanter, vikarier etc. som då

ärligt än talet om befriat och autentiskt skogsliv vid Walden, på Lundagatan 41, eller blogspot.com.

Strejker, *arbetsvägran* i allmänhet så som olovlig frånvaro, studentliv för att undandra sig lönarbete etc., liksom även ovilja att göra karriär, samla prylar, eller äta kött, leva heteronormativt etc., och även ”vad vi i Kämpa tillsammans!” myntat som ”ansiktslöst motstånd”, är kvantitativa-kvalitativa uttryck för en *vägran*. Dessa uttryck, som moment av kommuniceringsprocessen, *kan* leda vidare till en attack om och när de generaliseras. Jag skulle vilja vända ordföljden i Marcells essä och hävda att ”även om de ofta är samtidiga” så föregås attacken av en vägran, t.ex. att den nödvändiga attacken på staten föregås av en strejkrörelse etc. (och så har vi hela det sekelgamla jiddret ännu en gång framför våra näsor...).

Specificeringen återstår således att göras.

X. Fria associationer. Av en producent

Under arbetet med denna kritik ramlar jag över en dokumentär om poetisk insikt (en Keith Jarret-dokumentär på Svt) – man ”sitter [vid teven] ensam med anteckningsboken, en / smörgås, pluntan och pipan” (Ekelöf, 1941), dvs. en smula dragen, och så faller allt på plats.

Jag hade länge gått och värkt över en kritik av Marcells ”externa dimension”, hans ”tredje element”⁵³ och kunde inte, utifrån den politiska teorins (som specialfält) begrepp, se någon logik i detta – givet att den reella subsumtionen utesluter alla utsidor, all autonomi. Och så ramlar jag över en jazzdokumentär om Keith Jarret på Svt (i sanning ett ”tredje element”) och så faller mycket av det jag, trots allt, haft på känn på plats då jag lyckas byta (begreppslig) referenspunkt (den politiska teorin) och börjar tänka i jazz-termer. Jag drar mig t.ex. till minnes en mycket insiktsfull krönika av (det verkliga!) geniet Charles Mingus, som dessutom bär det i sammanhanget kärnfullt ironiska namnet *Open letter to the avantgarde*. Här diskuterar Mingus

måste utföra det jobb man själv inte ids göra – snacka om ”aristokratiskt förakt”. Med de pengar hon nu drar in med sin bok lär hon inte ens behöva bevista någon arbetsplats framöver, annat är för empirisk research. Vad mer behöver man i livet än en latte, en iBook, en ”autentisk” innerstadslägenhet, sitt namn i världspressen och honorarer som strömmar in?).

⁵³ ”... Ett tredje, / någonting mitt emellan, / ändå ett namnlöst utanför” (Ekelöf 1941).

improvisationen, improvisationsmomentet i jazzmusiken⁵⁴ och det var när jag tänkte på detta som jag fick en känsla av hur jag (affirmativt) kunde tolka Marcells tes. För det första, en improvisation (dvs. spontanitet) uppstår aldrig som en blixtnedslag från klar himmel; vilken "idiot" som helst⁵⁵ plockar inte upp en sax och *improviserar* – en improvisation, som medveten aktiv handling, förutsätter tillgången av ett hantverk, en poetik, och innebär "det mest förbannade allvar, den mest intensiva ansträngning" (Marx, 1857–1858)⁵⁶; inte vilken "människa" som helst producerar kommunism. En improvisation är komponerande *i stunden*, en "disciplinerad spontanitet" (C.L.R. James). Det samma gäller för atonalt och *off the beat*-spel.⁵⁷ Är då den "externa dimensionen" det rum som improvisationen äger rum i, där musikerna så att säga *går in i* musiken? Nej, snarare uppstår en *till synes* extern dimension i pausen *i* en improvisation, i så måtto som *spänningen* i pausen är som starkast – ett svart hål. Det *är* dock ingen "utsida", men ger en känsla, en illustration av en utsida, icke desto mindre *fullständigt* kringskuren, determinerad av sammanhanget som totalitet, dvs. alltjämt fäst vid *sinnevärlden* och måste förstås som *spänning*. På samma sätt kan improvisationsanalogin fungera i diskussionen om "proletariatets natur" (se nedan), som historiskt, kontextuellt bestämd natur ("ensemble av samhälleliga förhållanden"), som genom historien (inte minst "klasskampens historia") har sett olika proletariat – den ageras *i stunden*, men är samtidigt *daterad*, retrospektivt (determinism *post festum*). Kommunismen är sålunda "(odisciplinerat/) disciplinerat spontan", "improviserad", och "spänning".⁵⁸

Vid slutet av dagen, över ännu en skål linsoppa, kvarstår dock: ingen kemist (eller för den delen urmakare eller ruminredare) lär upptäcka den

⁵⁴ Detta tangerar även, vilket vi kommer att se, en annan tes i texten – uppfattningen om "spontaniteten".

⁵⁵ "Ty det är inte konst som faller från himlen när en fågel sjunger..." (Stravinskij, 1991, s. 20). Betänk *naturens dialektik!* Enda undantaget torde vara Charlie Parker.

⁵⁶ Härav min tacksamhet över den person som i en diskussion på socialism.nu "anklagade" riff-raff för att vara "pretentiösa" – *to say the least!* (Referensen i *Grundrisse* är tagen från s. 178)

⁵⁷ För att då inte blanda in *ensemble*-spel...

⁵⁸ Emellertid, är jazzen (improvisationsmusiken) sålunda den "mest kommunistiska musiken", eller blott det mest avancerade uttrycket för en nu passerad klasskomposition/klasskampscykel (kulturellt uttryckt i modernismen) – som exempelvis rådkommunismen?

”tredje dimensionen” och frågan är, som sagt, om abstraktionskraften heller lyckas.

XI. Och idag: vad har Lenin i Skandinavien att göra om han inte får gräva där han står?

En sak som jag inte riktigt begriper är en formulering som förekommer redan i den första fotnoten, men kanske att det beror på att Marcel slant på tangentbordet. I vilket fall skriver han att det vore ”teleologiskt” att ”redan idag söka materiella medel för att förverkliga morgondagens samhälle” (s. 82). Men hur kan vi då tala om, och söka analysera, den ”verkliga rörelsen” ”inför våra ögon”, ”upplösningen ... inom det existerande samhället” etc? Hur kan vi då använda oss av och praktisera konceptet ”klasskomposition” och ”militanta undersökningar”? Hur kan vi ens, beväpnade med Marcells egen teori, skapa (fly till) en ”yttre dimension”? Men jämför med följande:

Den enda kommunikation som är intressant ur revolutionär synvinkel är den som sker mellan människor som försöker bryta sig loss från den gamla världen. Denna kommunikation är dialogen om taktiken och strategin för formerandet av kommande gemenskaper och realiserandet av nya former av begär. (Angreppets..., s. 106)

Och även med följande där ”teleologen” Pyrrhus så att säga får tillbaka på (resonemangs-) karusellen vad han just förlorat på gungorna i sin diskussion om

försöken att redan idag producera terräng och utrymmen (om än bara i teorin [förvisso!]) som kan ta oss bort från kapitaldialektiken”. (Angreppets..., s. 159)

Kan vi idag ”söka materiella medel för att förverkliga morgondagens samhälle”, eller bör vi det, för att ”undvika all teleologi och metafysik”, inte; om ja, är det i så fall en teleologi som vi kan leva med? Jag antar att Marcel håller med mig om det. Vi får leva ”vägrandets dynamik”, men väl medvetna om det kapitalistiska sammanhang som strukturerar även denna dynamik och vad som kan generalisera den; framtiden står inte och faller med våra

individuella ansträngningar⁵⁹; vi formulerar inga comtistisk-vaneigemienska fördrag – vi försöker hålla alienationen stången.⁶⁰

XII. Avslutning: i begynnelsen var begreppet?

Riddar Marcel slåss enligt mitt förmenande mot väderkvarnar och hjärnspöken. Han slåss mot myten om en myt skulle jag vilja påstå. Jag tycker därför att en mycket intressant diskussion blandas bort. Han blandar en drink på lika delar filosofi och sociologi utan att skaka om ordentligt (dvs. utan att finna det inre dialektiska sammanhanget dem emellan). Resultatet blir ett eklektiskt ”aggregat” av referenser – en bristande dialektik. Jag menar att man inte på det sätt som Marcel föreslår kan göra upp med ”myten om proletariatet” och samtidigt behålla ”kritiken av den politiska ekonomin intakt”; om vi skulle följa Marcells förslag skulle även det senare reduceras till ett ”begrepp” i idealistisk bemärkelse.

Precis som *Leviathan* endast är den nominella titeln på Hobbes politiska arbete, så är *Kapitalet* endast det nominella ämnet för Marx’ nya ekonomiska teori. Dess verkliga tema är arbetet både i sin nuvarande ekonomiska form av underordning under kapitalet och i sin utveckling, genom proletariatets revolutionära kamp, mot nya omedelbart samhälleliga och socialistiska förhållanden. (Korsch, 1938)

Sålunda har jag talat och räddat min själ, genom att varje feighet övergivits, rivits upp med roten.

oktober 2005

⁵⁹ Jfr Kellstadt i *riff-raff* nr 7.

⁶⁰ Vilket må hända tappar garden gentemot ”externaliteten”. Men det är en öppning vi får leva med.

Referenser

- Aufheben (1993–1995), Ett bidrag till en kritik av förfallsteorin, *riff-raff* nr 6, 2004.
- Aufheben (2004), se detta nummer av *riff-raff*.
- Backhaus, H-G (1992), Between philosophy and social science: Marxian social economy as critical theory, *Open Marxism* vol. I, Pluto press, London 1992.
- Bonefeld, Werner (1994), Human practice and perversion: Beyond autonomy and structure, *Revolutionary writing: Essays in post-political politics*, red. Bonefeld, Autonomedia, New York 2003.
- Bordiga, Amadeo (1921), Party and Class, *Bordiga versus Pannekoek*, Antagonism press, 2001.
- Ekelöf, Gunnar (1941), Färjesång, *Samlade dikter*, Albert Bonnier förlag, Falun 2004.
- Ekelöf, Gunnar (1959), Opus Incertum, *Samlade dikter*, Albert Bonnier Förlag, Falun 2004.
- Eneroth, Bo, *Marxismens teori: från hegelianism till historisk materialism*, Akademilitteratur, Västervik 1976.
- Dauvé, Gilles (1973), Brev angående användandet av våld, i *Vägrandets dynamik*, riff-raff, 2004.
- Dauvé, Gilles (1974), Förord till Black & reds utgåva, i *Vägrandets dynamik*, riff-raff, 2004.
- Dauvé, Gilles (1979), *Kritik av Situationistiska internationalen*, För kommunism, 2005.
- Dauvé, Gilles (1983), För en värld utan moralordning, i *Vägrandets dynamik*, riff-raff, 2004.
- Dauvé, Gilles; Nesic, Karl (2002), Tillståndet i världen, *riff-raff* nr 5, 2003.
- Debord, Guy (1967), *Skådespelssamhället*, Bokförlaget Daidalos, Uddevalla 2002.
- Engels, Friedrich (1873–83), *Naturens dialektik*, Gidlunds förlag, 1975.
- Glaberman, Martin (2001), *En revolutionär optimist*, För kommunism, 2003.
- Gracchus (dvs. Marcells alias), Kapitalet som subjekt, *socialism.nu*, 27 juli (2005) <<http://www.socialism.nu/index.php?page=forum§ion=thread>

&id=13587>

Grossmann, Henryk, Brev till Mattick den 21 juni 1931, *Marx, den klassiske nationaløkonomi og dynamikken*, Rhodos, København 1975.

Gunn, Richard, Marxism, Metatheory and Critique, *Post-Fordism and social form: A Marxist debate on the post-Fordist state*, red. Bonefeld/Holloway, Macmillan, London 1991. <http://www.riff-raff.se/en/furtherreading/gunn_metatheory.php>

Gunn, Richard, Against historical materialism: Marxism as a first-order discourse, *Open Marxism* vol. II, red. Bonefeld/Gunn/Psychopedis, Pluto press, London 1992.

Henriksson, Per, Inspirerande grund till den revolutionära teorin.

Recension av Kämpa tillsammans! nya bok, *riff-raff* nr 5, 2003.

James, C.L.R. (1948), *Notes on dialectics: Hegel – Marx – Lenin*, Allison & Busby, London 1980.

Korsch, Karl (1938), *Karl Marx*, För kommunism, 2004. <http://www.geocities.com/forkommunism/texter/korsch_km.html>

Luxemburg, Rosa (1900), Sociala reformer, eller revolution?, *Reformpolitik och socialism: Politiska skrifter i urval 1894–1913*, Arkiv, 1983.

Mac Intosh, Social being and species being: A response to Rose, *International perspective* nr 43, vintern/våren 2005.

Marcel, Angreppets och undandragandets kommunism, *riff-raff* nr 7, 2005.

Marcel, Det är vi som är parasiterna, *Kolla!* nr 2, 2005. <<http://www.riff-raff.se/riffigt/parasiterna.php>>

Marramao, Giacomo (1975), Kristeorin och kontitueringsproblemet, *riff-raff* nr 7, 2005.

Martin, François (1972), Klasskampen och dess mest kännetecknande aspekter de senaste åren”, i *Vägrandets dynamik*, riff-raff, 2004.

Marx, Karl, ”Ekonomisk-filosofiska manuskript från 1844”, i *Skrifter i urval. Filosofiska skrifter*, Bo Cavefors bokförlag, Lund 1978.

Marx, Karl (1845), *Die heilige Familie oder Kritik der kritischen Kritik: Gegen Bruno Bauer & Consorten*, Dietz Verlag, Berlin 1965. Se detta nummer av *riff-raff*.

Marx, Karl (1845b), ”Tesar om Feuerbach”, *Skrifter i urval. Filosofiska skrifter*, Bo Cavefors bokförlag, Lund 1978.

- Marx, Karl (1845–1846), ”Den tyska ideologin”, i *Människans frigörelse. Ett urval ur Karl Marx skrifter av Sven-Eric Liedman*, Bokförlaget Daidalos, Göteborg 1995.
- Marx, Karl; Engels, Friedrich (1848), *Kommunistiska manifestet*, Röda rummet, Stockholm 1994.
- Marx, Karl (1856–1857), *Grundrisse der Kritik der politischen Ökonomie*, Europäische Verlagsanstalt Frankfurt (utgivningsår okänt).
- Marx, Karl, *Grunddragen i kritiken av den politiska ekonomin. Urval och översättning av Sven-Eric Liedman*, Zenit/Rabén & Sjögren, Halmstad 1971.
- Marx, Karl (1857), Inledning till kritiken av den politiska ekonomin, *Till kritiken av den politiska ekonomin*, Arbetarkultur, Stockholm 1971. Finns även med i *Grunddragen... och Skrifter i urval. Ekonomiska skrifter*, Bo Cavefors bokförlag, Staffanstorps 1975.
- Marx, Karl (1859), Förord, *Till kritiken av den politiska ekonomin*, Arbetarkultur, Stockholm 1970.
- Marx, Karl (1851–52), *Louis Bonapartes 18:e brumaire*, Arbetarkultur, Stockholm 1971.
- Marx, Karl (1867), *Das Kapital*, Erster Band, Dietz Verlag, Berlin 1971.
- Marx, Karl, *Kapitalet* Bd I, Arkiv/Zenit, Lund 1969.
- Marx, Karl, Brev till Engels 24 augusti 1867 (b), *Kapitalet* Bd I, Arkiv/Zenit, Uddevalla 1969.
- Marx, Karl, Brev till Kugelmann, 11 juli 1868, *Brev i urval*, Gidlunds förlag, Stockholm 1972.
- Marx, Karl, Brev till Kugelmann, 17 april 1871, *Brev i urval*, Gidlunds förlag, Stockholm 1972.
- Marx, Karl (1873), Efterskrift till den andra upplagan, *Kapitalet* Bd I, Arkiv/Zenit, Uddevalla 1969
- Marx, Karl (1894), *Kapitalet* Bd III, Bo Cavefors bokförlag, Staffanstorps 1973. Som bekant består band III av manuskript från olika tidsperioder, som redigerades för publicering postumt av Engels.

- Mészáros⁶¹, István, *Marx's theory of alienation*, Merlin press, London 1970, andra utgåvan. Kapitel tre ur boken, "Conceptual structure of Marx's theory of alienation", finns på *marxists.org* <<http://www.marxists.org/archive/meszaros/works/alien/index.htm>>
- riff-raff, "Förord", *riff-raff* nr 1, 2002.
- Samuelsson, Fredrik, "Motsättningar i välfärdsstaten", *riff-raff* nr 1, 2002.
- Sander, "Human Nature – A work in progress: A contribution to the debate on 'species-being'", *International perspective* nr 43, vintern/våren 2005.
- Shortall, Felton C., *The incomplete Marx*, Avebury, Aldershot 1994. Boken finns på Internet hos libcom.org <<http://libcom.org/library/incomplete-marx-felton-c-shorthall>>
- Stravinskij, Igor (1942), "Om det musikaliska fenomenet", *Musikalisk poetik*, Bo Ejeby förlag, Göteborg 1991.
- Théorie communiste, "Bakgrund och perspektiv" (2003), *riff-raff* nr 8.
- Théorie communiste, "Ett svar till Aufheben" (2003), *riff-raff* nr 8.
- Théorie communiste, "Urval ur 'En kritik av "Kritiken av arbetet"' (2004), *riff-raff* nr 8.
- Vennberg, Karl (1945), *Tideräkning, Dikter 1944–1960*, Bonniers, Borås 1993.

⁶¹ Eftersom jag stulit en hel del av denna bok kan jag kosta på mig en kort biografi: M. är en ungerskfödd filosof, som bl.a. studerade under Lukács och vars assistent han verkade som under en tid ("en av hans mest genomgripande sympatiska kritiker" – R. Dunayevskaya). Han har t.ex. skrivit en biografi över Lukács, *Georg Lukács: The man, his work, and his ideas*, red. G.H.R. Parkinson, Vintage, New York 1970. Har undervisat på universiteten i bl.a. Turin, London och Sussex.

Björkhagengruppen

Om kritiken av den politiska ekonomin

Kritiska reflektioner kring ”Angreppets och undandragandets kommunism”

INOM den radikala vänstern hålls i regel diskussionerna om kritiken av den politiska ekonomin och organisering isär. Å ena sidan har vi en diskussion om i vilken mån kapitalet lämnat fordismen bakom sig, huruvida arbetsvärdeläran fortfarande är giltig, om det avlönade arbetet intar någon särställning i reproduktionen av kapitalet, etc. Å andra sidan har vi en diskussion om huruvida det är strategiskt mer givande med en informell projektualitet eller med en intervention i den institutionaliserade arbetarrörelsen, huruvida det är mer fördelaktigt med affinitetsgrupper eller syntesorganisationer, etc. Den organisatoriska debatten tenderar ofta att formuleras i rent principiella termer. En av de stora förtjänsterna med texten ”Angreppets och undandragandets kommunism” av Marcel¹ är att den utgör en mer ambitiös ansats att formulera en sammanhängande framställning av dessa frågor. En så kallad ”kommuniseringens typologi” skisseras där mot bakgrund av en läsning av Marx diskussion om arbetets reella underordning under kapitalet. I denna mening applåderar vi texten. Denna särställning är också anledningen till att vi känner oss motiverade att försöka formulera vad vi anser vara problematiskt med samma text.

Den kanske mest avgörande tesen i Marcells text är att arbetarklassen,

¹ Marcel, ”Angreppets och undandragandets kommunism”, *riff-raff* nr 7, 2005. Hädanefter refererar vi till denna text inom parantes löpande i texten.

i och med den reella underordningen av arbetet under kapitalet, berövats all autonomi i förhållande till kapitalet och därmed såsom klass inte längre kan formera sig som ett revolutionärt subjekt. Sätillvida klassen innefattar bestämmningar som sätter den i motsättning till kapitalet är denna motsättning numera så fullständigt innesluten i kapitalet att den snarast sätter arbetarklassen själv – utöver dess sedan tidigare givna position som *arbetsprocessens subjekt* – som ett slags *kapitalets subjekt*. Det gäller nu, för revolutionärer, att göra upp med en viss mytologi kring denna klass som fortfarande präglar stora delar av vänstern. Det revolutionära brottet med kapitalismen kan inte bestå i arbetarklassens tillägnelse av sin egen produktivkraft, utan måste snarare bestå i å ena sidan någon sorts negering av den produktivkraft som *i sig* är alltigenom kapitalistisk och å andra sidan ett formerande av nya sorters relationer bortom den värdeform som präglar det kapitalistiska produktionssättet. Detta är vad Marcel kallar ”kommuniseringens två framträdelseformer”. Det handlar med andra ord inte längre om arbetarklassens frigörelse, utan om dess självmord. I detta sammanhang myntar Marcel, i kontrast till en ortodox marxism, den antiproduktivistiska parollen ”Det är vi som är parasiterna”.

Vi har inga invändningar mot arbetsvägran och etablerandet av nya sorters relationer bortom värdet. Möjligen kan vi tycka att den senare, konstitutiva, aspekten av ”kommuniseringen” är så pass outvecklad i Marcells text att vi inte kan säga mycket om den, annat än att det låter som en fin ansats.

Våra invändningar gäller snarare följande:

- För det första misstror vi det strategiska värdet i en paroll som ”Det är vi som är parasiterna”. I våra ögon syftar den inte mot konstituerandet av ett nytt politiskt subjekt. Det ”vi” som adresseras är uppenbarligen inte arbetarklassen, men inte heller någon annan kommande gemenskap. Parollen ger endast ett namn för en viss grupp människor och deras aktiviteter som redan är för handen. Att benämna de människor som i den ena eller andra bemärkelsen tär på kapitalet som parasiter upplåter inga organisatoriska utgångspunkter eller visioner. Denna invändning rör alltså frågan om effektivitet.

- För det andra tangerar den antiproduktivism som Marcel formulerar i våra ögon allt för mycket en primitivism. I vad består ett språng ut ur den kapitalistiska produktionsprocessen ifall det inte innesluter någon form av tillägnelse av en i det kapitalistiska produktionssättet aktiv produktivkraft? Våra tankar driver lätt mot ett autarkiskt jordbruk, vilket är en tillvaro som inte tilltalar oss nämnvärt. Möjligen är det inte heller vad Marcel menar. Men låt oss formulera oss på följande sätt: om språnget ut ur det kapitalistiska produktionssättet består i etablerandet av nya sorters relationer måste dessa relationer innesluta sin egen reproduktion. I annat fall blir språnget en salto mortale – dvs. ett dödligt språng – i bokstavlig mening; ett språng rakt ut i sväldöden.
 - För det tredje – och denna punkt inbegriper de två föregående – miss tror vi själva den metod enligt vilken Marcel griper sig an kritiken av den politiska ekonomin. För oss ter det sig som att Marcells hela projekt i denna text utgår från en absolut flykt, i meningen att det är en redan i förväg given slutsats som tvingar framställningen att sluta sig inför densamma. För att framställa brottet med kapitalet i termer av en absolut flykt måste Marcel etablera en absolut identitet mellan arbetsprocess och värdebildningsprocess. Detta kräver en absolut identitet mellan bruksvärde och bytesvärde vilket i sin tur implicerar en absolut identitet mellan rikedom och värde. Produktionsprocessen framställs med andra ord som en slutna enhet. För oss innebär detta en uteslutning av den politiska dimensionen i Marx kritik av den politiska ekonomin. Denna kritik förstår vi som det successiva blottläggandet av konturerna av en i arbetarklassen situerad alteritet² i förhållande till det kapitalistiska produktionssättets formbestämningar. När Marcel slagit fast att arbetarklassen ”rent a prioriskt” är en kapitalistisk kategori kan den bestämning av klassen
- ² Begreppet alteritet (efter latinets *alter*, som är räkneordet för två men samtidigt precis som svenskan har andra bildliga betydelser som t.ex. ”annan”) är en antonym till identitet och syftar vanligtvis på ”annanhet” eller ”den andre”. Vi använder här begreppet i en allmän ontologisk bemärkelse för att beteckna en sorts rest i ett något enligt vilket detta något inte helt och hållet låter sig reduceras till ett moment i en given ordning, dvs. en rest som gör det *annat* i förhållande till denna ordning.

som utgör ”kommuniseringen” ena ”framträdelseform” enligt vilken den ”vänder sig mot värdet” inte framstå som annat än mystisk. Utan några som helst existensförutsättningar slår den ner som en blixtn från klar himmel. Detta är vad vi kallar en ockult förståelse av subjektivitet, vilket vi menar är en epistemologisk släkting till den ockulta förståelsen av historien som präglade mycket av t.ex. andra internationalens produktivistiska marxism. Gemensamt för dessa ockultismer är att de inte blottlägger några utgångspunkter för organisering.

Vi avvisar valet mellan å ena sidan en objektivistisk evolutionär produktivism som betraktar produktionsprocessens socialisering som en garanti för ett brott med kapitalet och å andra sidan en semiprimitivistisk antiproduktivism som helt avvisar någon politisk betydelse av produktionsprocessens socialisering. Istället vill vi hitta en metod att analysera och bygga vidare på de reella motsättningarna i den sammansättning av klassen som arbetets samhällsliga produktivkraft implicerar. Detta ser vi som ett led i arbetarklassens kritiska tillägnelse av denna samhällsliga produktivkraft.

Detta projekt är något vi inte är redo att utveckla fullt ut här. Men vi vill i vilket fall försvara möjligheten av ett sådant projekt och ge några antydningar om dess riktning genom att bemöta några av de argument Marcel utvecklar i ”Angreppets och undandragandets kommunism”. Först och främst gäller det här för oss att försvara föreställningen om arbetarklassen som en politiskt privilegierad kategori. Förhoppningsvis kan det vara ett led i en vidare diskussion om dessa frågor, kring vilka det finns mycket teoretiskt arbete kvar att utföra. Möjligen skulle en sådan diskussion också kunna kultivera en större noggrannhet i hanteringen av de marxistiska begreppen.

Det finns mycket att diskutera i Marcells omfattande text och vi gör inga anspråk på att behandla eller analysera den i dess helhet. Vi har endast lyft fram några punkter som för oss känns särskilt centrala och intressanta att jobba vidare med. I vår mening ringar vi bäst in dessa punkter om vi inledningsvis koncentrerar oss på att kommentera Marcells diskussion om bruksvärde. Därefter rör vi oss vidare till en diskussion om arbetets så kallade reella underordning under kapitalet och avslutningsvis adresserar vi frågan om ”utsidans” topologi i kritiken av den politiska ekonomin.

1. Bruksvärdet

Ett av de mer centrala teman som löper genom Marcells text gäller frågan om bruksvärdets karaktär. Bruksvärdet har tidigare i marxistisk teori ofta betraktats som något av en utsida till det kapitalistiska produktionssättet, en transhistorisk form som är neutral i förhållande till det kapitalistiska produktionssättets klassrelationer. Marcel söker nu ompröva detta förhållningssätt och med stöd i den diskussion om bruksvärdets formbestämning som Marx för i ”Den omedelbara produktionsprocessens resultat” driva tesen att bruksvärdet i det kapitalistiska produktionssättet har en specifik klasskaraktär.

Detta är en diskussion som förs mot bakgrund av den ”produktivism” han menar präglar såväl socialdemokrati och leninism som vänsterkommunism. Vad som karakteriserar denna produktivism är en förståelse av produktivkrafterna i termer av neutrala fenomen. Av detta följer en förståelse av produktionsmedlen, och den arbetsprocess i vilken de används, i termer av neutrala existensformer för kapitalet. Enligt detta perspektiv är det ingenting problematiskt med arbetsprocessen *i sig* och därmed framstår den huvudsakliga motsättningen i kapitalismen som den mellan det industriella produktionssystemet och det borgerliga distributionssystemet.³

Marcel söker radikaliserar kritiken av den politiska ekonomin genom att tillföra en kritik av bruksvärdet. Detta leder till en problematisering av den terminologi enligt vilken bruksvärdet är bärare av bytesvärdet på den enskilda varans nivå och arbetsprocessen är bärare av värdebildningsprocessen på produktionsprocessens nivå. Bruksvärdet och arbetsprocessen är inte bara bärare av bytesvärdet och värdebildningsprocessen. De förra är även bestämda till sin mest konkreta eller rent av tingsmässiga gestalt såsom funktioner av de senare. Marcel karakteriserar detta förhållande i den dunkla formuleringen

³ Marcells argumentation tangerar här den kritik av ”produktivism” som formulerats av Raniero Panzieri och Moïshe Postone, vilka båda också argumenterat för att produktionsförhållandena inte bör förstås som situerade utanför produktivkrafterna. Men om Marcel tenderar att driva detta argument ända till etableringen av en identitet mellan produktionsförhållanden och produktivkrafter tycks både Panzieri och Postone värja sig mot en sådan slutsats. Om produktionsförhållandena är inneboende i produktivkrafterna menar vi att det är av vikt att försöka precisera karaktären av detta ”inneboende”. Att endast vända produktionsprocessen ryggen i politisk mening påminner i våra ögon mer om den antiproduktivism som formulerats av Baudrillard än den som formulerats av Panzieri och Postone.

”essensen uppträder som sitt framträdande” (87). Detta förstår vi som att den enhet det är fråga om i produktionsprocessens enhet mellan arbetsprocess och värdebildningsprocess är en identitet.⁴

Formbestämning hos Marcel

Relationen till Marx författarskap blir problematiskt i denna ansats att radikaliserar kritiken av den politiska ekonomin. Detta författarskap är kluvet mellan en latent produktivism som kommer till uttryck i ansatsen att blottlägga ”förhållanden” som framträder i objektsformer, men som inte kan reduceras till dessa objektsformer, och en motsatt tendens att uppmärksamma den klassmässiga karaktären av själva den tingsmässiga aspekten av samma objekt.

Den senare Marx är kanske särskilt närvarande i ”Den omedelbara produktionsprocessens resultat”. Det är till en diskussion om formbestämningen av produktionsmedlets bruksvärde i denna text som Marcel vänder sig för att underbygga sitt argument om förhållandet mellan arbetsprocess och värdebildningsprocess. Här driver Marx argumentet att rörande varan i det enkla varuutbytet så är bruksvärdet visserligen en förutsättning för varans begreppsbestämning, men ”dess säregna innehåll” och ”dess närmare bestämdhet” är någonting fullständigt irrelevant för denna begreppsbestämning. Vad gäller bruksvärdet av de produktionsmedel som är införlivade i arbetsprocessen är det dock annorlunda. Här är bruksvärdets formbestämning väsentlig för utvecklandet av det ekonomiska förhållandet.⁵

Utifrån denna tes går Marcel sedan vidare – utöver Marx – och drar slutsatsen att denna närmare formbestämning av bruksvärdet i enlighet med kapitalistiska klassrelationer även gäller för konsumtionsvaror. Detta är att dra argumentet om den närmare bestämningen av bruksvärdet till sin spets. Om det är lätt att i en empirisk mening tänka sig produktionsmedel som till sin tingsmässiga gestalt förutsätter kapitalistiska produktionsförhållanden

⁴ Om detta inte är en allt för empatisk läsning av Marcells tes ger den oss i vilket fall inledningsvis en möjlighet att adressera en viss tendens i Marcells diskussion om bruksvärdet. Vi kommer dock återvända till frågan om essens och framträdelse senare i denna text för ett mer noggrant studium.

⁵ Karl Marx, ”Den omedelbara produktionsprocessens resultat”, *Skrifter i urval: Ekonomiska skrifter*, 1975, s. 585

(det stående exemplet är naturligtvis det löpande bandet med integrerade disciplinerande övervakningsmekanismer) så är det inte lika lätt att i en empirisk mening tänka sig konsumtionsvaror av detta slag. Utifrån en analys av den enkla reproduktionen i kapitalets omslag kan man tänka sig att konsumtionsvarornas bruksvärde fyller funktionen att reproducera arbetskraften, vilket är ett påstående som även de mest produktivistiska av marxister skulle skriva under på. Men att de fyller denna samhälleliga funktion säger ännu ingenting om den tingsmässiga bestämningen av bruksvärdet. Så låt oss titta närmare på Marcells argumentation.

Det första han hävdar om den närmare bestämningen av konsumtionsvarornas bruksvärde är att ”inte heller de bruksvärden som formbestämmer reproduktionen av arbetskraften är neutrala, utan klassbestämda” (91). Bruksvärdena antar alltså i sin närmare bestämning en klasskaraktär genom att de formbestämmer reproduktionen av arbetskraften. Vi kan i förbigående notera att det här alltså inte längre är fråga om formbestämningen av bruksvärdena. Snarare är det fråga om en formbestämning som bruksvärdena själva etablerar; ett slags invertering av det tidigare diskuterade kausala förhållandet. Men om vi tillfälligt bortser från frågan om form kan vi medge att den tingsmässiga gestalten av t.ex. ett kylskåp inverkar på förhållningssättet till mat. Detta säger dock inte varför de kapitalistiska klassrelationerna närvarar i själva den tingsmässiga gestalten av kylskåpet, utöver att de närvarat vid produktionen av detsamma (vilket inte är vad frågan gäller här). Marcel svarar inte, utan går vidare. Han diskuterar livsförnödenheter och påstår i det sammanhanget att ”dessa livsförnödenheter bruksvärden framträder i en kapitalistisk form” (91). Att livsförnödenheter i det kapitalistiska produktionssättet antar varuform är, om något, ett klassiskt påstående. Vad frågan gäller här är dock i vilken mening den form i vilken livsförnödenheterna framträder sammanfaller med själva den tingsmässiga gestalten av dessa livsförnödenheter. Det ovan citerade stycket tycks nästan antyda att Marcel börjat vackla i sitt förhållningssätt till bruksvärdet. Så låt oss nu citera ett längre stycke där detta vacklande blir särskilt tydligt:

De autonomistiska och situationistiska teoretiker som härrör klasskampen från varuförhållandet missförstår [...] bruksvärdenas kapitalistiska

dimension. Detta eftersom de identifierar kommunismen med befriandet av bruksvärden, vilket i sin tur gör att de blir blinda för att kapitalets originalitet är exploateringen av arbetskraften (dvs. produktionen av mervärde), snarare än varuformen. Detta innebär att den kommunistiska revolutionen även måste revolutionera de kapitalistiska bruksvärdena. Denna förvandling kommer förstas inte innebära att människor under kommunismen inte kommer att behöva använda sig av bruksvärden. Revolution är mutering, förändring, inte förintande. Om vi använder oss av mat som exempel innebär detta blott att den mat som kommer att förtäras i kommunismen säkerligen kommer vara annorlunda än den som serveras idag. Faktum är att nya former av förhållanden till mat ofta sprids i revolutionära perioder. I historiska upprorssituationer kan vi se hur fattiga stormat lyxkrogar och haft orgier som först avslutats när upproret slagits ned. I andra situationer har fattiga bönder kämpat sig till rätten till jakt, medan i ytterligare andra nya kosthållningar som vegetarianism och fasta utvecklats. (91f.)

Det finns mycket att säga om denna passage – t.ex. särskiljandet av mervärdet från varuformen – men vad som intresserar oss här är att Marcel talar om en mutering och förändring av mat, men som exempel på något sådant nämner en förändring av *förhållningsättet* till mat. Den mat det är fråga om när de fattiga stormar lyxkrogar är inte annorlunda till sin tingsmässiga gestalt. Så vad är det nu frågan gäller; är det tinget självt eller är det förhållandet till tinget?

Vi skulle alltså vilja hävda att det i ”Angreppet och undandragandets kommunism” finns en viss förvirring rörande vad för sorts objekt det är fråga om i bruksvärdet. Själva skulle vi vilja hävda att bruksvärdet bör förstås som en objektsform för ting snarare än ett givet ting i sig. Denna objektsform konstitueras såsom en nyttofunktion i den ena eller andra processen och är såsom bruksvärde till sin formbestämning underordnad denna process. Den tingsmässiga gestalten av detta objekt har därmed vad man skulle kunna kalla en relativ autonomi i förhållande till sin objektsform. Denna definition av bruksvärdet går möjligen emot vissa formuleringar inledningsvis i *Kapitalet*, men står inte, enligt vår mening, i strid med en vidare marxistisk problematik.

Formbestämning hos Marx

Låt oss återgå till den passage i ”Den omedelbara produktionsprocessens resultat” i vilken Marx diskuterar bruksvärdet i produktionsprocessen och jämföra den med de slutsatser som Marcel drar. Nedan följer först Marx och sedan Marcel:

Vad nu beträffar *bruksvärdet*, så var dess säregna innehåll, dess närmare bestämdhet, fullständigt ointressant för varans begreppsbestämning. Den artikel som skulle vara vara, och därmed bärare av bytesvärdet, måste tillfredsställa något samhälleligt behov och därför besitta något slag av användbara egenskaper. Voilà tout. Annorlunda förhåller det sig med *bruksvärdet* hos de varor som fungerar i produktionsprocessen. Genom *arbetsprocessens* natur uppdelas genast produktionsmedlen i *arbetsföremål* och *arbetsmedel*, eller närmare bestämt *råmaterial* på ena sidan, *redskap*, *hjälpstansor* osv. på den andra. Detta är *bruksvärdets formbestämningar*, som framspringer ur själva arbetsprocessens natur, och sålunda har – med avseende på produktionsmedlen – bruksvärdet närmare formbestämts.⁶

Bruksvärdena i produktionsprocessen är således inte triviala i ”teorin”. Dessa bruksvärden spelar en direkt roll i klassorganisationen, eftersom de är nödvändiga funktioner i organiseringen av arbetet. Detta gäller inte bara övervakningsmekanismer som stämpelur och liknande, utan att hela den kapitalistiska objektiviteten, det vill säga produktionsmedel och produktivkrafter, är i sig klassbestämd. [...] De kapitalistiska varornas bruksvärden är således inte några neutrala fenomen, utan de är formbestämningarna av kapitalismens ekonomiska förhållanden. (91)

För oss tycks det som att Marx när han här talar om den närmare formbestämningen av produktionsmedlet talar om skillnaden mellan arbetsföremål och arbetsmedel, vilket är en skillnad i funktion, som faller tillbaka på arbetsprocessen. Han hävdar inte att objekt, såsom stämpelur, får sin tingsmässiga gestalt i den arbetsprocess de är införlivade i. Om bruksvärde är den objektsform som är gemensam för alla ting som är införlivade i

⁶ A.a., s. 585

arbetsprocessen så är bruksvärdets närmare formbestämningar skillnader i funktion i samma arbetsprocess. Marx adresserar förvisso, i ”Fragmentet om maskiner”, produktionsmedlens tingsmässiga gestalt i diskussionen om den reella underordningen av produktionsmedlet under kapitalet. Men i det ovan citerade stycket rör han sig ännu bara på en formell nivå.

Vi vill också fästa uppmärksamheten på att produktionsmedlens formbestämningar följer ur arbetsprocessen. Marx hävdar inte ovan att arbetsprocessen följer ur dessa formbestämningar. Vidare är det just *arbetsprocessen*, och inte *värdebildningsprocessen*, som Marx i detta sammanhang hävdar utgör grundvalen för denna formbestämning. Om det vore så att vi redan slagit fast att arbetsprocessen i sig är identisk med värdebildningsprocessen så hade det självfallet redan varit givet att formbestämningarna i sig skulle implicera kapitalistiska klassrelationer. Men så är inte fallet. Marcel vände sig till denna passage just för att *visa* på hur arbetsprocessen är identisk med värdebildningsprocessen och inte för att dra slutsatser därav. Detta citat av Marx visar dock inte på en sådan identitet. Låt oss precisera vad vi menar: för oss handlar det inte om att förneka klasskaraktären av många av de objekt som är i rörelse i den kapitalistiska produktionsprocessen. Vad vi ifrågasätter är det kategoriska påståendet att *alla* ting som är i rörelse i denna produktionsprocess till själva sin gestalt såsom ting är kapitalistiska. Marx hävdar inte detta i det aktuella citatet, och det blir inte heller etablerat genom att peka på en rad empiriskt givna ting såsom stämpelur och övervakningskameror. Det empiriska utpekandet rör sig på en annan nivå än den fundamentalkategoriska nivå som Marcel – enligt vår uppfattning – ville adressera genom Marx.

För oss ter det sig allt för lätt att hamna i en reifierad förståelse av produktionsförhållanden och produktionssätt ifall man på själva den tingsmässiga nivån skiljer mellan kapitalistiska ting och kommunistiska ting. Utöver detta ter det sig även lite väl absurt att hävda att t.ex. den potatis vi köper eller stjälar på ICA är kapitalistisk till själva sin tingsmässiga gestalt. Vi ställer oss tveksamma till hur långt man kan driva detta argument utan att hamna i slutsatsen att ”guld i och för sig är penningar, eftersom penningar är guld”,⁷

⁷ A.a., s. 587

som Marx sarkastiskt anmärkte angående de ekonomer som nivellerar distinktionen mellan samhällelig form och den samhällliga formens existenssätt.

Utvikning om "Fragmentet om maskiner"

Men vi kanske gör Marcel orättvisa. Kan det inte vara så att han endast sökt stöd i en olyckligt vald passage hos Marx? Möjligen kunde han valt en annan passage som givit honom bättre understöd. Såvitt vi vet borde det mest rimliga valet varit de sidor i *Grundrisse* som är kända som "Fragmentet om maskiner", i vilka Marx bl.a. diskuterar produktionsmedlet som maskineri. I en historisk bemärkelse, hävdar Marx, "övertar" kapitalet först produktionsmedlet i form av instrument. I denna bemärkelse förmedlar produktionsmedlet den enskilde arbetarens arbete. Därefter genomgår dock produktionsmedlet en serie metamorfoser och kommer slutligen i maskineriets automatiska system att utgöra en för kapitalet adekvat existens; adekvat, menar Marx, till själva sin materialitet. I och med maskineriet upphävs produktionsmedlets instrumentform och bestäms i en form som motsvarar kapitalet. Enligt denna senare maskinform förmedlar inte längre produktionsmedlet arbetarens arbete. Förhållandet är nu omkastat så att det snarare är arbetarens arbete som förmedlar vad Marx kallar "maskinens aktion på råvaran".⁸

Detta är väl ändå en förståelse av produktionsmedlet som ligger i linje med vad Marcel skriver om den kapitalistiska bestämningen av bruksvärdet?⁹ I och med att produktionsmedlet antar en för kapitalet adekvat form tycks det finnas en viss korrespondens mellan dess form och dess tingsmässiga gestalt. Vad kan man tänka sig för brott med kapitalet i detta läge annat än ett förintande av maskinerna?

Marx värjer sig dock mot en sådan slutsats. Han hävdar istället följande längre fram i samma text:

⁸ Karl Marx, "Fragmentet om maskiner", *Fronesis* nr 9–10, 2002, s. 44

⁹ Med den reservationen att Marx inte talar om *alla* produktionsmedel, utan endast de som är sammansatta i ett automatiskt maskinellt system på ett sådant sätt att den enskilde arbetaren saknar inflytande över arbetets upplägg.

Men om kapitalet först i maskineriet och i det fasta kapitalets andra materiella existensformer som järnvägar och så vidare [...] antar sin adekvata gestalt som bruksvärde inom produktionsprocessen, så innebär det på intet sätt att bruksvärdet i sig självt – maskineriet i sig självt – är kapital eller att dess bestånd som maskineri är identiskt med dess bestånd som kapital.¹⁰

Observera alltså att detta är någonting han hävdar i samma text som han talar om maskineriet som både adekvat form och adekvat existens för kapitalet. Så hur ska vi förstå relationen mellan dessa två påståenden? Är det så att de tillhör två skilda tendenser i Marx författarskap som här möts på samma sidor? Är det så att vi å ena sidan har klassanalytikern som intresserar sig för den tingsmässiga dimensionen av produktionsprocessen och å andra sidan den produktivistiska upplysningstänkaren som betraktar kapitalet som historiskt progressivt genom att det drivit fram utvecklingen av maskineriet i produktionsprocessen? Om den förre av dessa två implicerar visionen av ett förintande av maskinerna skulle man kunna tänka sig att den senare skulle koppla diskussionen om maskineriet till en diskussion om överproduktion och en fallande profitkvot som sätter kapitalet i kris. Detta skulle i sin tur leda till den politiska visionen att arbetarrörelsens institutioner träder in och tar över förvaltningen av maskineriets automatiska system såsom det är givet i produktionsprocessen. Visst figurerar temat med överproduktion och den kris den utgör för värdelagen i ”Fragmentet om maskiner”, men den passage i vilken Marx talar om det icke-identiska förhållandet mellan kapital och maskineri utspelar sig också inom ramen för en annan diskussion, som i våra ögon underminerar den ovan anförda polariseringen mellan två skilda tendenser genom att antyda en annan förståelse av tillägnelse än den i termer av förvaltning av en given produktionsprocess. Låt oss för att dra fram denna diskussion beakta följande passage:

Maskineriet framstår [...] som den mest adekvata formen av *fast kapital*, och i den mån kapitalet betraktas i relation till sig självt, framstår det fasta kapitalet som *den mest adekvata formen av kapital över huvud taget*. Om å andra sidan det fasta kapitalet har förstenats i sin existens som bestämt bruks

¹⁰ A.a., s. 47

värde, motsvarar det inte kapitalets begrepp, vilket som värde är likgiltigt gentemot varje bestämd form av bruksvärde och som kan anta eller avklä sig varje form av bruksvärde som en likgiltig inkarnation. I detta avseende – i kapitalets relation utåt – framstår det *rörliga kapitalet* som kapitalets adekvata form i motsats till det fasta kapitalet.¹¹

Det är framförallt två saker vi tycker det är värt att uppmärksamma i denna passage. För det första att det fasta kapitalet endast motsvarar kapitalet i partiell bemärkelse. Nu är distinktionen fast/rörlig inte att förväxla med distinktionen konstant/variabel, men såtillvida maskineriet både är fast och konstant kapital är det inte rätt och slätt *kapital*. När Marx här värjer sig för att identifiera kapitalet med maskineriets konkreta bestämningar är det till förmån för en förståelse av kapitalet som innesluter tillägnelse av arbete. I denna mening är kapitalet ett produktionsförhållande. Detta är nu ingenting Marcel förnekar, men vad vi vill understryka är risken att nivellera det dynamiska i detta förhållande ifall man inte, på ett begreppsligt plan, särskiljer det från de ting vars funktioner bestäms i detta förhållande. En konkret bestämning av ett produktionsmedel kan implicera ett konkret förhållande i produktionsprocessen, men inte detta förhållandes varaktighet över flera generationer av skilda maskinparkar.

Detta leder oss in på nästa sak som vi vill uppmärksamma i den ovan citerade passagen. Marx antyder här en diskrepans mellan kapitalets själv-identitet (dess relation till sig självt) och dess begrepp. Det tycks finnas någon sorts icke-identitet, eller med andra ord alteritet, innesluten i kapital-ets begrepp. Vad som här intar platsen av denna alteritet är det rörliga kapitalet, dvs. det kapital vars konkreta bestämningar förbrukas samtidigt med kapitalets kretslopp.¹² Sådillvida produktionsmedlens konkreta bestämningar är kapitalets existenssätt tycks de, såsom konkreta bestämningar, inte innesluta sin egen reproduktion. De kan inte själva garantera en kontinuitet i produktionsprocessen utöver den givna process i vilken de förbrukas. Vad som förmedlar relationen mellan produktionsprocessens förgängliga

¹¹ A.a., s. 45f.

¹² För en diskussion om fast och rörligt kapital se Karl Marx, *Kapitalet. Andra boken*, 1985, s. 143–164.

beståndsdelar och därmed etablerar en viss varaktighet i denna process är just arbetet. Här skymtar med andra ord fram en bestämning av arbetet enligt vilken det inte låter sig reduceras till de konkreta bestämningar som följer med produktionsmedlens konkreta bestämningar. Utöver denna sorts varaktighet betonar Marx också i detta sammanhang den sorts samtidighet som arbetet i de skilda produktionsprocesserna implicerar och som binder samman dessa skilda produktionsprocesser. Om inledningen av ”Fragmentet om maskiner” utgjorde en sorts rörelse från instrumentformen till dess upphävande i maskinformen så finner vi här en begynnande problematisering utav denna maskinform. I instrumentformen förmedlade produktionsmedlet den enskilde arbetarens arbete och i maskinformen förmedlade arbetaren produktionsmedlets aktivitet. Vad Marx närmar sig i betonet av den i kapitalet inneslutna alteriteten är dock någonting annat.

I våra ögon tycks det alltså inte som att Marx nödvändigtvis upprätthåller distinktionen mellan kapital och maskineri för att hävda maskineriets neutralitet i relation till produktionsförhållandenas form. För oss tycks det inte som att han tänker sig brottet med kapitalet i termer av ett byte av förvaltning av ett och samma givna maskineri. Genom att accentuera att det kapitalistiska produktionsförhållandet inte är en sluten självidentisk enhet lyfter Marx fram en viss instabilitet i maskinformen. Denna instabilitet konstitueras av kapitalets svårighet och samtidiga nödvändighet att hantera den samhällsliga karaktär av arbetet som upplåts i och med maskinformen. Om den sista delen av ”Fragmentet om maskiner” är något dunkel – och kanske med nödvändighet då det är brottet med kapitalet som skisseras – så står det klart att den avgörande krisen för kapitalet utgörs av ett sorts återupprättande av instrumentformen på samhällslig nivå. Om instrumentformen i dess första eller omedelbara version förmedlade den enskilde arbetarens arbete så förmedlar den samhällsliga instrumentformen en samhällslig producent, vad Marx kallar det allmänna intellektet. Upprättandet av det allmänna intellektet – och i vår läsning av Marx syftar det allmänna intellektet inte på enskilda människors intellektuella och affektiva kapaciteter – som produktionens hörnpelare utgör en kris för värdelagen och därmed för kapitalet.

Det finns dock hos Marx i ”Fragmentet om maskiner” en olycklig tendens att formulera denna problematik i en svulstig historisk dialektik

som påminner om den han redogör för i slutet av kapitlet om den så kallade ursprungliga ackumulationen i första volymen av *Kapitalet*. Där hittar vi en sorts produktionssättens dialektik: feodalismen utgör en omedelbar enhet mellan enskilda arbetare och enskilda produktionsmedel; kapitalismen utgör en negation av denna enhet; kommunismen utgör en förmedlad enhet eller med andra ord negation av negationen. I ”Fragmentet om maskiner” har Marx krympt ihop denna dialektik inom ramen för det kapitalistiska produktions sättet. Instrumentformen och den därmed sammanhängande arbetsprocessen negeras i maskinformen, varpå denna negation i sin tur negeras i det allmänna intellektet som utgör den förmedlade instrumentformen. Man skulle rent av kunna kalla instrumentformen och den därmed sammanhängande arbetsprocessen för Marx version av treenighetens *fader*.

Problemen med denna historiemetafysik är dock inte ringa. För det första gestaltas den samhällliga instrumentformen som en historisk produkt av motsättningen mellan omedelbar instrumentform och maskinform. Därmed raderas ett politiskt register ut till förmån för en sorts historicism som inte ger några egentliga organisatoriska ledtrådar till upprättandet av en, i *Kapitalet*, förmedlad enhet med produktionsmedlen och ett, i ”Fragmentet om maskiner”, allmänt intellekt. För det andra gestaltas det allmänna intellektet som impliceras i arbetets samhällliga produktivkraft i termer av en enkel enhet, vilket inte upplåter till någon närmare analys av de motsättningar i vilket detta sammansatta intellekt är situerat. Detta är ett existentiellt karaktärsdrag som på många sätt levt vidare i vissa post-autonoma lovsånger av denna kategori, som ändå närmat sig den från ett annat filosofiskt perspektiv. Nu tycker vi det finns starka argument för att Marx efter *Grundrisse* allt mer tenderade att särskilja det logiska från det historiska registret i sina framställningar av det kapitalistiska produktions sättet,¹³ och det vore ett lovvärt projekt att återvända till temat för ”Fragmentet om maskiner” i ljuset av ett sådant metodologiskt brott. Men därmed inte sagt att ”Fragmentet om

¹³ Vi kan nämna C. J. Arthur och Tony Smith som exempel på två samtida kommentatorer av Marx som ägnat sig en hel del åt denna fråga. Vad som för dem står på spel i detta fall är – utöver förståelsen av historien – förståelsen av *Kapitalets* första kapitel. De går i polemik mot Engels och andra som betonat det historiska i metoden och hävdar att detta kapitel utspelar sig på nivå av ett förkapitalistiskt produktions sätt av enskilda varuproducenter. Arthur och Smith hävdar istället att Marx i *Kapitalet* utgår från det kapitalistiska

maskiner” i sitt nuvarande skick kan reduceras till denna historiemetafysik och därmed inte heller sagt att den inte pekar ut en rimlig politisk vision.

Vad det nu, enligt vår mening, gäller att utforska är den tendensmässiga karaktären av det allmänna intellektets existenssätt. Något som är smärtsamt tydligt i dag är att det finns en rad tekniker i kraft av vilka det kapitalistiska produktionsförhållandet hanterar den kris det allmänna intellektet konstituerar. Detta sker kanske framför allt genom instiftandet av nya arbetsintensiva produktionsgrenar i en omedelbar instrumentform, men också i vissa fall genom att innesluta förutsättningarna för individuerandet av ett allmänt intellekt. Vad vi söker är en metod att analysera de spår i sammansättningen av klassen som leder utöver en omedelbar instrumentform och maskinform mot ett allmänt intellekt för att däri kunna situera ett politiskt organisatoriskt projekt.

2. Den reella underordningen

Inom ramen för Marcells text innehar frågan om kapitalförhållandets historiska utveckling en nyckelposition. För att karaktärisera denna utveckling vänder sig Marcel liksom tidigare till ”Den omedelbara produktionsprocessens resultat”, i vilket Marx tematiserar denna utveckling i termer av arbetsprocessens å ena sidan formella och å andra reella underordnande under kapitalet. Utifrån dessa distinktioner beskriver Marcel hur kapitalismens utbredning först utvecklas från en formell till en reell underordning av arbetet. Därefter uppnås en kulmen i och med den reella underordningens andra fas, när kapitalförhållandet flyttar ut ur fabriker och införlivar samtliga samhällsliga praktiker. Den reella underordningen blir samlingsnamnet för den uppsättning förändringar i klasskampens förutsättningar som Marcel menar har ägt rum sedan 1900-talets mitt. Begreppet om den reella underordningen blir i och med detta den punkt där en mängd problemfält konvergerar; exempelvis möjligheten av och möjligheterna för en revolutionär subjektivitet, kommun-

produktionssättet och rör sig med en systematisk, snarare än historisk, dialektisk logik. Utan att här närmare ge oss in i debatten om huruvida värdelagen, såsom den framställs i *Kapitalets* första kapital, föregriper kapitalismen, vill vi ändå uppmärksamma att samma problem vad gäller förhållandet mellan historia och logik återkommer i diskussionen om den så kallade reella underordningen av arbete och arbetsmedel under kapitalet.

ismens möjlighet överhuvudtaget, och förutsättningarna för en revolutionär epistemologi.

Vi ser dock ett antal problem med Marcells användning av dessa begrepp. Det fenomen som Marcel benämner den reella underordningen antar enorma proportioner och givet dess funktion i Marcells text är vi inte helt säkra på exakt vad man kan förklara med hjälp av detta begrepp. Detta problem delar sig i två komplementära men väsentligen fristående fält. *Å ena sidan det historiska* – där vi först har frågan huruvida det är möjligt att behandla förhållandet mellan ”underordnings”-begreppen som om de motsvarades av övergångar mellan historiska epoker. Detta följs av frågan om det är möjligt att förklara och förstå kapitalets historiska utveckling med dessa begrepp. *Å andra sidan det filosofiska* – Marcells generaliserade sätt att använda sig av begreppet om den reella underordningen tycks leda till epistemologiska trångmål i fråga om förhållandet mellan essens och framträdelse. Detta knyter även an till frågan om historiens teleologi.

Begreppen formell underordning och reell underordning

Marcel förankrar sin analys av begreppen formell och reell underordning i två välkända passager tagna från *Kapitalets* första band och ”Den omedelbara produktionsprocessens resultat”. Vad Marcel lyfter fram i dessa passager är Marx karakterisering av den reella underordningen i termer av ett utvecklande av ett specifikt kapitalistiskt produktionssätt. Den reella underordningen sätter fokus på organiserandet av *produktionen* – och med den det konkreta arbetet – snarare än varuformen.¹⁴ Marcel lyfter också fram hur Marx i *Kapitalet* analyserar det i produktionsprocessen produktiva arbetet utifrån mervärdeproduktion, eftersom den kapitalistiska produktionen inte bara är en varuproduktion utan ”först och främst en produktion av mervärde”.¹⁵ Vad gäller distinktionen mellan absolut och relativt mervärde karakteriseras den i termer av att kapitalisten utifrån produktionen antingen kan skapa absolut mervärde genom förlängning av arbetsdagen, eller relativt mervärde via en produktivitetssökning.

¹⁴ Karl Marx, ”Den omedelbara produktionsprocessens resultat”, i *Skrifter i urval. Ekonomiska skrifter*, 1975, s. 633

¹⁵ Karl Marx, *Kapitalet. Första boken*, 1997, s. 444

Utöver de klassiska Marxpassagera citerar Marcel även delar ur Jacques Camattes *Capital and community*, och då särskilt de utvalda delar som behandlar skillnaden mellan formell och reell underordning. Av intresse för honom är tankarna om hur kapitalet i och med den reella underordningen inte längre är begränsat till lönearbetet utan har trängt utanför fabriken och förvandlat hela samhället till en industri. Maskinernas införande i produktionen och det sätt på vilket de haft inverkan på människan har skapat en värld där vi blivit till kapitalets slavar genom att all gemenskap mellan människor bestäms av penningens gemenskap. (94f) Marcel plockar i detta sammanhang också upp Pier Paolo Pasolinis diskussion om den så kallade antropologiska revolutionen. Denna, menar Marcel, illustrerar hur den reella underordningen leder till en ”kapitalisering” av de mänskliga behoven och begären, eller med andra ord, hur människan konstitueras som en helt och hållet kapitalistisk varelse i kraft av den i henne situerade kopplingen mellan arbete och konsumtion. (93) Övergången till den reella underordningen medför i slutänden att det inte existerar någon tid eller plats som är främmande för kapitalet. All autonomi eller möjlighet till existens utanför kapitalet förintas.

Den reella underordningen presenteras även som representant för olika stadier av kapitalistisk produktion. Under Marx levnadstid var den reella underordningen fortfarande begränsad till fabriken, för att via 1900-talets klasskamper inta allt mer omfattande delar av samhället. Taylorismen och keynesianismen karakteriseras som tidiga exempel på den reella underordningen. Som direkta konsekvenser av den reella underordningens utveckling finner vi även globaliseringen, monetarismen och de privatiseringar som blev allt mer påtagliga under den senare delen av det förra århundradet.

Som kontrast till den *reella* underordningen ställs den *formella* underordningen. Hos Marx kopplas den formella underordningen av arbetet till produktionen av absolut mervärde, som tar sig uttryck i ett förlängande av arbetsdagen. Till skillnad från den reella underordningens totala införlivande av samhället under kapitalet fanns det, menar Marcel, under den formella underordningen fortfarande autonoma utrymmen som kunde utnyttjas av arbetarrörelsen. Denna arbetarrörelse var innan 1900-talets början en revolutionär kraft som existerade utanför kapitalet. Denna kraft utnyttjades dock

felaktigt och resulterade i kapitalets totala triumf över arbetarklassen genom det totala införlivandet av arbetarklassen under kapitalet.

Marcel understryker kontinuerligt vikten av övergången från formell till reell underordning och de konsekvenser den medför. Dröjer vi oss kvar ett ögonblick vid just *övergången* så visar det sig snart att denna analys av kapitalets utveckling inte är helt oproblematiske. Till att börja med tycker vi oss här hitta en viss motsättning i Marcells text. Vad händer om man karakteriserar distinktionen mellan *formell* och *reell* i historiska termer, där det formella utgör kapitalets "övertagande" av någon sorts produktionsprocess såsom det finner den och det reella utgör en senare iscensatt omvandling av denna produktionsprocess? Uppenbarligen borde det historiska fenomen enligt vilket kapitalet sprider sig utanför fabriken falla in under den formella sidan i denna distinktion. Om man däremot hävdar att kapitalet alltid redan implicerar en omvandling av det som det "övertar" så underminerar man den historiska dimensionen i distinktionen mellan formell och reell underordning. För oss är det inte heller så självklart att denna distinktion låter sig reduceras till just en *historisk* övergång. Vi menar att en dylik läsning av Marx inte är helt självklar. Frågan gäller hur man förstår förhållandet mellan å ena sidan ett logiskt-strukturellt register och å andra sidan ett historiskt register. Istället för att förstå den reella underordningen uteslutande i termer av en faktisk historisk epok, eller som kapitalets spridning i samhällskroppen, väljer vi snarare att understryka logiska nivåskillnader i den teoretiska framställningen av lönearbetet. Detta leder till en helt annan och, enligt vår mening, mer produktiv utgångspunkt för vidare analys. Den formella underordningen åsyftar i detta fall en lägre nivå i framställningen av kapitalet. Denna nivå är närmare bestämt kapitalets mest grundläggande förutsättning: instiftandet av lönearbetet. Den reella underordningen åsyftar snarare *de sätt enligt vilka lönearbetet utformas*. Att tala om en historisk övergång mellan formell och reell underordning blir därför meningslöst rent logiskt eftersom det rör sig om en nivåskillnad i institutionaliserandet av lönearbetet.

När Marx relaterar distinktionen mellan formell och reell underordning till distinktionen mellan absolut och relativt mervärde gäller det att vara särskilt observant vad gäller karaktären av denna koppling för att inte förvirra begreppens grundläggande innebörd. Det formella i underordningen

måste förstås som formellt (instiftandet av lönearbetet) och *inte* reellt (institutionaliserandets specifika utformning) innan man kan gå vidare och tala om faktiska historiska skeenden. Annars finns risken att man substantialiserar distinktionen mellan absolut och relativt mervärde så att de framstår som två olika sorters mervärden (snarare än två bestämningar av ett och samma mervärde). Därmed hamnar man i en uppdelning av begreppen enligt vilken den formella underordningen redan från början är reell; man får en distinktion mellan en formell realitet och en reell realitet. Detta visar på något av problemet med att förstå *övergången* uteslutande i termer av en historisk övergång i tid och rum. Distinktionen mellan den formella och reella underordningen får därmed bära ansvaret för en mängd olika faktiska händelseförlopp i historien som bättre skulle kunna förklaras med andra begrepp.

Det är därför av flera anledningar orimligt att använda den formella och reella underordningen som förklaringsmodell för 1900-talets ekonomiska och historiska utveckling. Vi menar nu inte att det är direkt felaktigt att relatera den reella underordningen till olika faser av kapitalistisk utveckling. Vad vi ställer oss frågande till är dock vad man skulle få ut av den kopplingen annat än ett ovetenskapligt historiskt spånande. Att reducera analysen av t.ex. fordismen eller det sena 1900-talets ökade globalisering till olika faser av arbetets underordning under kapitalet ger en allt för grovhuggen bild av den ekonomiska utvecklingen. I de fall historien eller ekonomin som sådan ej är av intresse för analytikern är generaliseringar naturligtvis ofrånkomliga, men vi utgår från att så inte är fallet när det rör sig om en analys med marxistiska förtecken.

Allteftersom "Angreppets och undandragandets kommunism" fortskrider kommer begreppet om den reella underordningen att förklara så pass många disparata fenomen att det mer och mer kommer att framstå som den nyckel som öppnar alla dörrar, eller, vad man skulle kunna kalla, vår epoks innersta väsen. Vilka fenomen vi än uppmärksammar framstår de som *uttryck* för den reella underordningen. Trots att Marcel i andra delar av texten värjer sig mot en sådan metafysisk förståelse av förhållandet mellan essens och framträdande tycks den här återvända i smyg, varpå den reella underordningen får snudd på spirituella drag. Detta, menar vi, är

en epistemologi som effektivt underminerar alla ansatser att blottlägga de tendenser i produktionsprocessen som kan tjäna som utgångspunkter för revolutionär organisering.

Framträdelsen såsom *framträdelse*?

Vad som står på spel i "Angreppets och undandragandets kommunism" är som vi har sett den produktivistiska mytologi om brukvärdenas och produktivkrafternas förmodade autonomi i förhållande till produktionsätten som Marcel finner i stora delar av vänstern. När Marcel försöker artikulera det intima förhållandet mellan kapitalformen och bruksvärdets nivå (ett förhållande som bättre kan karaktäriseras som kapitalformens närvaro på bruksvärdets nivå), tillgriper han tematiken om förhållandet mellan essens och framträdelse för att belysa situationen. Essens och framträdelse är filosofiska parhästar med ett långt förflutet som traditionellt inbegriper en topologi där essensen utgör den ideala kärnan av något varande. Framträdelsen utgör i sin tur antingen det sätt på vilket essensen ger sig för ett medvetande eller det sätt på vilket essensen existerar – hur ett varaktigt ting uttrycker eller representerar dess ideala essens. När Marcel tar sig an frågan om kapitalförhållandets närvaro i sina element tar han stöd i Hegel och Marx för att hävda att denna topologi är felaktig; istället för att upprätthålla en distinkt skillnad mellan essens och framträdelse är det "fundamentalt att essensen uppträder som sin framträdelse" (87). Detta innebär att det inte finns någon "essens bakom framträdandet, inget innehåll bakom formen, utan de är oskiljaktiga fenomen" (87).

Marcel närmar sig härmed en väldigt omfattande epistemologisk fråga. Det som står på spel är möjligheten till en kunskap om världen som inte är förmedlad via ett översinnligt, idealt register som ontologiskt föregriper världen och i denna bemärkelse utgör den "sanna" världen. Vi håller med om att förhållandet mellan essens och framträdelse är en mycket viktig figur, i synnerhet i ett marxistiskt sammanhang. Det bör dock påpekas att den formel vi kan finna hos Hegel är "essensen är framträdelsen *såsom* framträdelse", och ingenting annat. Har man inte detta klart för sig kan det hända att man går för fort fram, vilket Marcel verkar göra i "Angreppets och undandragandets kommunism". Bortsett från att han omväxlande använder termerna i paren

essens/framträdelse och form/innehåll utan att ange varför (de verkar i stort sett vara synonyma) finns där dessutom två olika sätt att adressera problemet. I det första fallet sätter Marcel essensen i ett omedelbart förhållande till framträdelsen och i det andra förläggs ”representation” som en förmedlande instans mellan innehåll och framträdande.¹⁶ Av dessa två finner vi den andra starkare, men denna är hos Marcel inte alls lika utarbetad som den första. Vi kommer här att försöka visa några av de problem som uppstår i den första tendensen och sedan i förhållande till den andra försöka ge vår uppfattning om förhållandet essens/framträdelse.

Problemen med att sätta essens i ett omedelbart förhållande till framträdelse uppträder först när detta tema relateras till de radikalt nya förutsättningar som faller in under samlingsnamnet ”den reella underordningen”. Innan vi går in i detalj på detta vill vi uppmärksamma en passage som står tidigt i Marcells text, innan den reella underordningen verkligen tematiserats:

Kapitalets essens är således värde, men för att denna essens ska kunna existera krävs det att produktionen är ordnad utifrån ett specifikt mönster. Kapitalets samhälleliga förhållande har således en materiell existens. Detta kan tyckas självklart, men det är viktigt att påpeka, för vi kan inte separera kapitalets form (den verkliga organiseringen av arbetet) från dess innehåll (produktion av mervärde som skall möjliggöra ytterligare mervärde). (87)

Här ser vi någonting mycket intressant. Först får vi veta att kapitalets essens är värde, och att denna essens uppstår som essens i och med en viss ordning hos produktionen. Därefter sker något av ett språng: organisationen av produktionsprocessen sätts som kapitalets form, vars innehåll är produktion av mervärde. Vid den första anblicken verkar detta förbryllande. På innehållets nivå hade man kunnat förvänta sig något annat. I vardagligt tal är formens innehåll förknippat med den materia, det stoff, som fyller ut och formas av själva formen. I exemplet med produktionen kunde detta stoff till exempel vara arbetskraft som skulle användas i en produktionsprocess. Men just genom den förvåning som infinner sig kan vi på negativ väg få ett exempel på formkategorins speciella karaktär. Genom att formen är

¹⁶ Variationerna i terminologin härstammar från Marcel. Se till exempel s. 87 och s. 136.

den princip som förenar både universaliteten hos och det partikulära i det formade så kan innehållet lösgöras från det stoffmässiga och sättas som essens. Det bör dock tilläggas att den rörelse vi kan se i den ovan anförda texten ”går baklänges”, från innehåll tillbaka till essens. Vi kommer att återkomma till detta. För ögonblicket är det viktiga att Marcel upprättat två register – essens/framträdelse och form/innehåll – som står i analogi med de två aspekterna av framträdelse som nämndes ovan. Dessa båda register befinner sig i ett förhållande till samma objekt (produktionsprocessen), och anger den möjliga kopplingen (produktionens ordning) mellan dem. Tyvärr lyckas han inte upprätthålla denna distinktion eftersom alltsammans i meningen efter (och i förlängningen i större delen av texten med några viktiga undantag) inordnas under paret essens/framträdelse.¹⁷

Framträdelse och underordning

Det mest dramatiska temat i ”Angreppets och undandragandets kommunism” är som vi sett att den reella underordningen överskrider fabriken och ”förvandlar hela samhället till en industri” (122) och därmed ”åstadkommer [...] en antropologisk revolution” (124) där ”proletariatet [är] instängt i kapitalet till den gräns att arbetskraften och rentav arbetaren rent a prioriskt, blivit en del av kapitalismen” (135). Kapitalförhållandet breder ut sig i samhället genom ”den reella underordningen av arbetet [som] innebär att arbetaren blir inkluderad i kapitalet och därmed blir kapital, det vill säga kapitalismen förvandlas till en organism” (118). Det verkar alltså finnas en utveckling där det först i och med den reella underordningen råder en identitet mellan essens (kapital) och framträdelse (arbetare, bruksvärden). ”Såsom”-momentet i ”essensen är framträdelsen *såsom* framträdelse” verkar alltså gå förlorat, varpå ”essensen *är* framträdelsen”. Underordning fattat i termer av identitet mellan essens och framträdelse skulle föra med sig behovet av att historisera detta förhållande. Förhållandet mellan essens och framträdelse i vilket essensen *är* framträdelsen blir bara meningsfull i

¹⁷ ”Borgarklassen och arbetarklassen är följaktligen inte endast karaktärsmasker som förkroppsligar ett specifikt innehåll, utan snarare är dessa klassers framträdande identiskt med de samhälleliga förhållanden som producerar kapitalismen. För Hegel, och även för Marx, är det fundamentalt att essensen uppträder som sitt framträdande.” (87)

den reella underordningens perspektiv och mot bakgrund av en separation mellan formell och reell underordning. Om essensen skulle vara identisk med framträdelsen även i den formella underordningen förlorar denna figur sitt förklaringsvärde och det blir inte möjligt att skilja dessa åt. Anledningen till detta är att det reella i den reella underordningen för Marcel utgör just den identitet som råder mellan kapital och bruksvärden som formbestämda och formbestämmande arbetsmedel. Marcel hamnar på detta sätt i en position som implicerar att det en gång i tiden fanns en essens (kapitalet) som var något annat än (något som i ontologisk-kausal mening föregrep) sin framträdelse. Så är det dock inte längre eftersom kapitalet i och med dess reella underordnande av arbetsprocessen blir identiskt med densamma.

Marcel verkar åtminstone uppfatta det omedelbara förhållandet mellan essens och framträdelse som ett problem då han introducerar ytterligare en instans i förhållandet mellan kapitalförhållandet och dess element: representationen. Marcel skriver:

Det specifikt kapitalistiska produktionssättet, som Marx började beskriva, har åstadkommit en förändring i kapitalets framträdelse, i dess representation. [...] Här använder vi oss av begreppet representation (Vorstellung) i den mening Marx använde ordet; representationen är förmedlingen mellan innehåll och framträdande. (135f.)

Efter detta följer en osedvanligt dunkel passage om representationen i kraft av vilken Marcel sedan hävdar att "[k]apitalet inte längre är en representation vars framträdande endast sker genom penningen, utan kapitalet representeras genom *alla* de formbestämmande bruksvärden som konstituerar proletariatet som en kapitalistisk variabel!" (136f.) Vi har svårt att förstå hur Marcel tänker sig förhållandet mellan framträdande och representation. I den första definitionen är representationen förmedlingen mellan innehåll och framträdande. I den andra definitionen är kapitalet en representation vars framträdande sker genom penningen. Eftersom denna tendens inte är ordentligt utarbetad är det svårt att säga något intressant om den, mer än att det tycks finnas en ansats att etablera något som saknas i den första tendensen. Detta något skulle vara ansatsen att skilja mellan framträdelse fattad som sätt att ge sig för ett medvetande och framträdelse fattad

som existenssätt.

Vi är, som sagt, mycket positivt inställda till den tematik Marcel aktualiserar. Men för att undvika den förvirring som tycks råda i hans text skulle vi med hänvisning till Marx vilja föreslå att man slår vakt om distinktionen mellan å ena sidan framträdelse fattad som sätt att ge sig för ett medvetande och å andra framträdelse fattad som existenssätt. För att göra detta måste vi först med tyskan som utgångspunkt klargöra vad vi menar med "framträdelse". Inom den filosofiska traditionen översätts tyskans *Erscheinung* till svenska med framträdelse och till engelska med *phenomenon*. *Erscheinung* betyder bokstavligen "framskinande" och har sin motsvarighet i grekiskans *φαίνομα*. Ett avgörande problem när det kommer till att redogöra för skillnaden mellan de två bemärkelseerna är att *Erscheinung* inte översätts med "framträdelse" utan konsekvent översätts med "ter sig" i "Den omedelbara produktionsprocessens resultat". Det som översätts som "framträdelse" är istället ett antal tyska konstruktioner där *Dasein* samt olika former av *Darstellung* (*stellen ... dar, sich darstellen*, etc.) är de mest vanligt förekommande. Utifrån detta ramverk skulle alltså framträdelse fattad som sätt att ge sig för ett medvetande motsvaras av tyskans *Erscheinung*, och vara förknippat med paret essens/framträdelse. Däremot skulle framträdelse fattad som existenssätt motsvaras av tyskans *Dasein* och *Darstellung*, och vara förknippat med paret form/innehåll. Att koppla ihop den hegelska figuren där "essensen är framträdelsen såsom framträdelse" (*Erscheinung als Erscheinung*) med de ställen i den svenska texten där översättarna skriver "framträdelse" är därför problematiskt.

Marx fetischteori och kapitalförhållandets existenssätt

Det ovanstående innebär inte att framträdelsen såsom framträdelse inte har någon tillämplighet. Vi vill understryka vikten av denna figur, men samtidigt inskränka dess domän till Marx fetischteori. Dubblingen av framträdelsen i framträdelsen såsom framträdelse innebär att topologin med essens som inre och framträdelse som yttre relativiseras så att det som är inre blir *det yttres inre* snarare än tvärtom. Föreställningen om en bakomliggande essens är alltså i första hand en effekt av att framträdelsen framträder såsom framträdelse. Om vi exempelvis skulle betrakta produktionsmedel i ett kapital-

istiskt produktionsförhållande så framträder dessa som kapital. Detta betyder att de ting som fungerar som produktionsmedel i strikt mening aldrig är något utöver sin tingslighet, även om de faktiskt förefaller vara begåvade med egenskapen ”värde”. Det är just tingets del i ett samhälleligt arrangemang som ger det den metafysiska kapaciteten att vara värde. Av de två termerna i den traditionella topologin är det alltså den transcendenta värde-dimensionen, djupet, snarare än det ”materiella skalet”, som framträder i framträdelsen *såsom* framträdelse. I vårt sammanhang är det följaktligen avgörande att produktionsmedlen framträder som kapital (som om de hade värde och kapaciteten att suga upp värde) och inte kapitalet som framträder som produktionsmedel. Därför håller vi helt och hållet med Marcel när han skriver att ”[k]apitalets essens är således värde, men för att denna essens ska kunna existera krävs det att produktionen är ordnad utifrån ett specifikt mönster” (87). Värde, fattat som essens, är en effekt av att produktionen är ”ordnad utifrån ett specifikt mönster”, dvs. de kapitalistiska produktionsförhållandena.¹⁸ Det är först här som vi verkligen kan förstå varför det blotta genomskådandet av varans fetischkaraktär inte förändrar någonting i det förhållande som orsakar detta ”sken”. Att hantera förhållandet mellan essens och framträdelse på detta sätt är alltså i själva verket att ”stryka ut” djupet eller essensen som någonting positivt och transcendent. I vårt exempel med produktionsmedlet är detta ett ting som i egentlig mening inte har någon kapitalmässig grund och dess förmodade essens som värde är en effekt av produktionsförhållandena (som naturligtvis inbegriper den ”verkliga” organiseringen av produktionsprocessen). Att ”genomskåda” fetischkaraktären hos detta ting är alltså att avgrunda, avessentialisera, dess funktion som kapital. Men såsom avgrundat kan det fortsätta fungera som förut, eftersom det i kraft av kapital i positiv mening aldrig haft någon grund! Här får vi prov på en negativ epistemologisk rörelse, och även om denna manöver i reell mening inte förändrar någonting är den alltjämt nödvändig att genomföra. Det rör sig helt enkelt om ett epistemologiskt förarbete, där det huvudsakliga syftet är att bryta mark för den kommande utgrävningen.

¹⁸ Naturligtvis står inte värde i ett ”ett till ett”-förhållande med produktionen. Ekonomins förhållande till de övriga instanserna av samhällsformationen är betydligt mer komplicerade än så, men för framställningens klarhet accepterar vi denna generalisering.

Det är bara genom att fullfölja den spekulativa rörelsen som det blir möjligt att greppa att essensen såsom essens i positiv mening alltid redan aldrig har funnits. Vid denna punkt är dock knappast något arbete utfört. Det är istället här som det verkliga undersökningsfältet öppnar sig och blir ett möjligt objekt för kunskap. Detta objekt är kapitalförhållandets existenssätt; kapitalförhållandets *Dasein* i sin *Darstellung*.

När Marcel griper sig an frågan om kapitalförhållandets närvaro i sina element tenderar han att ta utgångspunkt omedelbart i kapitalet som essens. Detta såg vi exempel på i föregående avsnitt om bruksvärdeformen. Denna tendens utvecklas till fullo inom ramen för ”den utvidgade reella underordningen” och i synnerhet i temat om den ”antropologiska revolutionen”. Denna innebär som vi sett att arbetaren förkroppsligar kapitalförhållandet som sådant, dvs. att det inte finns någon utsida i förhållande till kapitalförhållandet. Ett förhållande där ”allt medvetande [...] är instängt i den kapitalistiska megamaskinen” varpå ”det bara [finns] ett kapitalistiskt förnuft” (105). Här ser vi vad som händer när Marcel med hjälp av förhållandet mellan essens och framträdelse vill visa att kapitalet är allestädes närvarande. Istället för att röja essensen fattad i positiv mening ur vägen, dvs. att till exempel produktionsbetingelserna skulle vara kapital i sig, reducerar han framträdelsen till att ensidigt vara essensen. Återigen är det avgörande att produktionsbetingelserna, i den mån de framträder i bemärkelsen av *erschienenen*, framträder som kapital och inte vice versa. Detta förklarar naturligtvis inte Marcells huvudsakliga tes att arbetarna i och med kapitalets antropologiska revolution ”förkroppsligar inte bara arbetet, utan kapitalet som sådant” (102). Denna tes sorterar nämligen inte under det register som utgörs av framträdelse som *Erscheinung*. Här är det snarare fråga om kapitalförhållandets existenssätt: produktionsförhållandenas närvaro i produktivkrafterna. Som en preliminär replik på tesen om den ”antropologiska revolutionen” skulle vi något tillspetsat vilja hävda att i den mån det har funnits något sådant som ett kapitalförhållande, har det *alltid* förkroppsligats av *arbetare* och *icke-arbetare*. Det är bara med föreställningen om ett essentiellt kapital, något väsen som föregriper sin externalisering i världen, som det är möjligt att tänka utvecklingen inom de (kapitalistiska) mänskliga samhällena i termer av en ursprunglig separation mellan människa

och kapitalförhållande. Ovan har vi försökt visa att det essentiella registret är ett slags optisk effekt. Tillämpat i detta sammanhang innebär det att kapitalet i essentiell mening alltså aldrig har existerat. Här kan vi se något av de besvärliga konsekvenser som uppstår när man dröjer kvar vid att begreppsliga kapitalförhållandet i termer av essens och framträdelse.

Det sker och har naturligtvis skett förändringar i kapitalförhållandets existenssätt och det är naturligtvis angeläget att kartlägga dessa förändringar. Vi finner det dock problematiskt att som Marcel reducera allt på det samhälleliga fältet till inkarnationer av en fundamental princip. Ett sådant förfarande tycks blockera alla möjligheter att lära sig något i och om samma fält. Möjligheterna inskränker sig till att kunna peka på något och konstatera: ”kapital”, för att därefter vända sig 180 grader och återigen peka och konstatera: ”kapital”.

Även om det inte rör sig om mer än ett första famlande hoppas vi åtminstone kunna tydliggöra nödvändigheten i den epistemologiska omväg som diskussionen om förhållandet mellan essens och framträdelse inneburit. Omvägen är nödvändig på så sätt att det bara är genom den som man kan närma sig och öppna upp det samhälleliga fältet (på *Darstellung-* och *Dasein-*nivå) för både vetenskaplig analys och kommunistisk militans. Att ta den rakaste vägen, genvägen, som Marcel verkar ha gjort, resulterar istället i att fältet sluter sig som en mussla.

Utvikning om teleologin

I samband med sin diskussion om den produktivistiska tendensen inom vänstern pekar Marcel på att denna tendens vanligtvis är förknippad med en teleologisk historiesyn. Ur ett sådant perspektiv blir kommunismen ett resultat av kapitalet. Marcel å sin sida hävdar att ”kommunismens kausala och historiska orsak står att finna i motsättningen mot, och flykten bort ifrån, den motsättning som kapitalförhållandet innebär” (105). Mot bakgrund av föregående diskussion om Marcells förståelse av kapitalet som allestädes närvarande (”den reella underordningen”) finns det dock anledning att undra om Marcel själv verkligen lyckas ”undvika all teleologi och metafysik” (82).

Vi har sett att relationen mellan insida och utsida i kapitalförhållandet spelar en väsentlig roll för Marcells sätt att karaktärisera kapitalförhållandets

olika utvecklingsstadier. I och med den fullt utvecklade kapitalismen finns det inte längre någon utsida; möjligheten till arbetarautonomi fanns en gång men den finns inte längre. Marcel reser frågan: ”om kommunismen aldrig varit möjlig genom kapitalismens interna motsättningar, hur kan vi då hävda att kommunismen är en reell möjlighet?” (138) Svaret är enligt honom att kommunismen är möjlig genom kommuniseringens två framträdelseformer. Det kan mycket möjligt vara fallet. En mer intressant fråga att ställa är dock: ”om kommunismen aldrig varit möjlig genom kapitalismens interna motsättningar, hur kan det då komma sig att arbetarrörelsen inte utvecklat den insikten?”

Med utgångspunkt i Marcells text finns det två möjliga svar på denna fråga. Antingen så förelåg möjligheten hela tiden men arbetarna och arbetarrörelsen ”var inte smarta nog” för att utveckla denna insikt. Eller så blockerade blotta möjligheten till arbetarautonomi – som kapitalförhållandets utsida förknippas med – möjligheten att utveckla insikten om nödvändigheten i ”flykten”. Uppenbarligen verkar det senare mer rimligt än det första.¹⁹ I vilket fall ledde oförmågan att utveckla denna insikt till att arbetar- och fackföreningsrörelsernas kamper i riktning mot självförvaltning istället för kommunismen lite snöpligt bidrog till ”övergången från formell till reell underordning av arbetet” (127). I och med den reella underordningen upphör det att finnas någon utsida till kapitalförhållandet och följaktligen upphör möjligheten att ens föreställa sig självförvaltning eller arbetarautonomi på något meningsfullt sätt.

Det är just här den dialektiska omvändningen sker: omöjligheten till självförvaltning vänds om till möjligheten att rätt och slätt överge allt som finns förhanden.²⁰ Den fullt utvecklade reella underordningens epok är följaktligen den historiskt privilegierade punkt i vilket flykten och motsättningen till motsättningen öppnar sig som en reell möjlighet för de breda massorna. Det verkar finnas en analogi mellan det scenario som Marcel målar upp och

¹⁹ Naturligtvis kan man alltid lyfta fram grupperingar som utvecklat strategier som liknar ”flykt”, i motsättning till arbetarrörelsens falska profeter (de senare har dock som historien visar alltid varit i dominans).

²⁰ Utöver karaktären av den historiska dimensionen i detta resonemang vill vi här också passa på att resa frågan huruvida detta verkligen är en ”möjlighet” som mobiliserar några större massor.

det som Lukács tecknar i *Historia och klassmedvetande*. Proletariatets förlust av herraväldet över produktionsprocessen är visserligen en tragisk förlust, men det är just denna förlust som lösgör proletariatet från de skrankor som tidigare höll det fast. Först efter förlusten blir samhällighetens rena möjlighet tillgänglig.

I Marcells fall utgör förlusten av mänskligheten överhuvudtaget naturligtvis en tragisk förlust, men det är bara genom denna förlust som mänskligheten kan lösgöra sig från sin mest fundamentala skranka: mänsklighetens själv-identitet som mänsklighet. I och med detta öppnar sig kommunismens rena möjlighet, som sedan realiserar sig i skapandet av nya rum. Vi ser alltså att den historieskrivning som Marcel använder sig av tycks – trots uppsåtet att undvika traditionen – implicera en ganska traditionell marxistisk teleologisk historiepufffattning.²¹

3. Kritiken av den politiska ekonomin

I frågan om möjligheten av konstituerandet av ett kommunistiskt subjekt blir det, om inte dessförinnan, tydligt hur en konsekvent utförd kritik av den politiska ekonomin utgör en förutsättning för en gedigen organisationsteori. Ett kommunistiskt subjekt kan inte sättas omedelbart, som genom ett pistol-skott, utan måste dialektiskt utvecklas på en bestämd plats i den politisk-ekonomiska strukturen. Dess rötter måste fästa tag i något som inte helt är inlemmat i kapitalrelationen; det måste växa fram på en plats som tillåter det att undgå att ympas in i den kapitalistiska organismen. Det kommunistiska

²¹ En given invändning mot detta påstående skulle antagligen vara att förståelsen av revolutionen i termer av en radikal brytning med kapitalförhållandet, en radikal brytning med allt vad värde heter, och ett undandragande från kapitalets värld i syfte att skapa nya rum utgör ett slags *aufhebung* i förhållande till sin förhistoria. Att det handlar om ett förintande av det som är och att det därmed inte är fråga om någon teleologi. På detta skulle vi svara att det mycket väl kan vara så, men att det samtidigt inte alls är helt omöjligt att begreppslika denna rörelse i termer av den rena negativitetens verkliga realisation: kapitalförhållandets reella abstraktioner förvänds i den abstrakta realitet som är den rena potentialiteten fattad som ren negativitet – ren exterioritet. I denna skulle det slutligen stå klart att teleologins *telos* (ändamål) inte är något annat än teleologin själv. Det finns inget slutgiltigt stadium av utvecklingen i vilket själva processen uttöms, det finns ingen slutpunkt i definitivt avseende; det finns bara teleologins reflektion in i sig själv i ett rent blivande.

subjektet måste äga rum på kapitalets utsida.

Sökandet efter och analyserandet av denna kapitalets utsida, kommunismens möjlighetsbetingelse, är därför en central uppgift för kritiken av den politiska ekonomin. Denna fråga måste ständigt undersökas på nytt i syfte att rädda sig undan organiserings återvändsgränder. Det är därför uppmuntrande att se hur Marcel, främst i första halvan av sin artikel, föresätter sig att granska var kapitalets utsida kan vara belägen, liksom var den inte kan vara belägen. Vi menar dock att han inte fullföljer sin egen ansats och inte tillräckligt noggrant utforskar den plats där ett kommunistiskt subjekt skulle kunna konstitueras. Detta subjekt kommer därför också hos honom att sättas som just genom ett pistolskott.

Vi ska här försöka undersöka huruvida en utsida till kapitalrelationen existerar, och var den i sådana fall är belägen. Vi kommer hävda att en utsida till kapitalet existerar och att den är belägen i den avgrund som skiljer arbetskraften och det levande arbetet åt i kapitalets kretslopp. Det är denna utsida som gör arbetskraftens metamorfos till levande arbete kontingent. Vi menar alltså att kapitalets utsida är belägen *i* kapitalrelationen och inte utanför den. Detta får också till följd att vi tycker oss se en öppning för att arbetarklassen i sig, som kapitalistisk kategori, inom sig bär den motsättning som kan ligga till grund för konstituerandet av ett kommunistiskt subjekt. Vi är därför mindre benägna än Marcel att överge arbetarklassen som det fält där revolutionära praktiker kan utvecklas och är således inte redo att avskriva frågan om de villkor under vilka arbetarklassen framlever sina dagar samt de sätt på vilka den uppfattar sin verklighet. Låt oss dock inleda med att se hur Marcel förstår kapitalets utsida.

Kapitalets utsida enligt Marcel

Vad beträffar frågan om existensen av en utsida till kapitalet ger Marcel något motstridiga besked. Till en början antyds att kapitalet i och med dess reella underordnande av arbetet eliminerat sin utsida. Det finns inte längre något som inte är underställt kapitalets logik och det finns ingen rörelse som inte blir en del av kapitalets rörelse av självförökning:

Under den reella underordningen finns det ingen tid eller plats utanför kapitalet. Detta leder till att arbetaren inte bara förkroppsligar arbetet utan även kapitalet, bland annat genom sin roll som konsument. (94)

Arbetaren är således en alltigenom kapitalistisk kategori. Marcel citerar Camatte som menar att det i och med kapitalets reella underordnande av arbetet ”inte längre [är] blott arbetet, ett definierat och specifikt moment i den mänskliga verksamheten, som är underordnat och inkorporerat i kapitalet, utan hela mänsklighetens livsprocess” (95). Detta kommenterar Marcel med att ”[i]ndividen blir med denna förvandling således variabelt kapital även utanför och rent av innan arbetslivet” (95).

På sidorna 116f, där frågan om kapitalets utsida kommer närmast en systematisk behandling, vederläggs dock den tidigare antydda föreställningen att denna utsida inte längre skulle existera: ”Inte ens under den reella underordningen är kapitalismen total” (116). Detta av två anledningar. Den första anges i den mening som direkt föregår den ovan citerade: ”Allting kan inte köpas eller säljas på marknaden” (116). Kapitalet är inte allestädes närvarande, eftersom det ännu finns ting som inte blivit till varor.

Den andra anledningen till att kapitalismen inte är total beror på kapitalets egen natur och inte som hos den första anledningen på vad det ännu inte hunnit åstadkomma. Den faller tillbaka på det levande arbetets funktion i värdebildningsprocessen:

även när den tid infaller när ”allt har blivit en handelsvara” så kommer det fortfarande att finnas en utsida som kapitalet inte kan erövra. För precis som den mänskliga organismen skulle förtvina utan syretillförsel, så är kapitalets organism avhängig en yttre variabel: *det levande arbetet*. (117)

Det levande arbetet är alltså den utsida kapitalet aldrig kan inkorporera i sig. Men hur och var existerar det levande arbetet som en utsida till kapitalet? Några rader ner fortsätter Marcel på följande vis:

det [är] åtminstone rent teoretiskt så att arbetskraften vid ett givet moment befinner sig utanför kapitalets dialektik. Detta moment är då förstås vid läget för konsumtionen av livsförnödenheter eller innan individen sålt sin

arbetskraft. Kapitalet försöker emellertid ständigt att begränsa denna utsida. I praktiken existerar inte heller denna utsida för den enskilda människan, mer än i ytterst begränsade former, då även skola och fritid alltmer blir produktiva och nyttiga företeelser för kapitalet. [...] Dessutom ockuperas även vår tillvaro alltmer av värdet. All verksamhet är ännu inte förmedlad av värdet. Än så länge är exempelvis luft gratis att andas. (117)

Här är det inte längre det levande arbetet utan arbetskraften som ”befinner sig utanför kapitalets dialektik”. Det är oklart huruvida ”eller” i den formulering som hävdar att arbetskraften står utanför kapitalrelationen ”vid läget för konsumtionen av livsförnödenheter eller innan individen sålt sin arbetskraft” avser uttrycka en ekvivalens eller att de två alternativen är varandra ömsesidigt uteslutande. Det är visserligen så att arbetskraften under normala förhållanden är såld innan arbetaren konsumerar sina livsförnödenheter (det är först genom att sälja sin arbetskraft hon får pengar för vilka hon kan inhandla livsförnödenheter). Men den stora vikt Marcel lägger vid konsumtionen indikerar att det handlar om en ekvivalens; han åberopar möjligheten att konsumera livsförnödenheter utan att ha sålt sin arbetskraft.

Låt oss titta närmare på hur Marcel förlägger kapitalets utsida till denna plats där arbetaren konsumerar livsförnödenheter men inte har sålt sin arbetskraft. Anledningen till att människor säljer sin arbetskraft är att de vill ”ha de bruksvärden som kapitalismen framträder genom” (113). Människor begär ting vilka står till buds i egenskap av varor och för att få pengar för vilka man kan köpa dessa varor måste man sälja sin arbetskraft. Det finns dock en möjlighet att tillfredsställa sina begär med hjälp av ting som inte är varor. Då luften är gratis kan arbetaren innan hon sålt sin arbetskraft till kapitalet konsumera livsförnödenheter utanför kapitalet. ”Kapitalet försöker [...] ständigt [...] begränsa denna utsida” genom att underställa alla bruksvärden varuformen, men hoppet står till det faktum att begär kan produceras vilkas objekt inte kan bli varor: ”upproret måste innebära en aktivitet där människor flyr och angriper kapitalförhållandet genom utvecklandet av begär och förhållanden som inte kan tillfredsställas av kapitalet” (106).

Kapitalets utsida befinner sig således hos Marcel mellan dess kretslopps

omslag, utanför själva kapitalrelationen. Man flyr kapitalrelationen genom att undvika att ge sig in i den. En arbetare vars arbetskraft konsumerats kan, istället för att på nytt sälja sin arbetskraft, vika av och undgå att följa med kapitalet in i ett nytt omslag – förutsatt att hon utvecklat begär som kan tillfredsställas av ting som inte är varor. Kapitalets utsida är det utanför som det aldrig kan omfatta.

Arbetskraften

För att nu gå vidare med att ställa vår syn på kapitalets utsida gentemot Marcells måste vi börja med att skilja mellan två aspekter av begreppet arbetskraft. För det första kan man identifiera arbetskraften som en i människan inneboende kapacitet att transformera naturen. Människan har en förmåga att producera livsförnödenheter, redskap, sociala relationer, etc. Denna arbetskraft är konkret; den kan som begrepp inte separeras från det arbete i vilket den kan realiseras. Denna förmåga besitter människor oavsett vilken samhällsform de lever i. Låt oss därför slå fast att arbetskraften som kapacitet att arbeta inte är specifikt kapitalistisk; den etablerar inte på något sätt själv de bestämmningar enligt vilka dess produkt är kapitalistiska produktionsförhållanden.

För det andra kan man identifiera arbetskraften som en abstraktion som är begreppsligt skiljd från de arbeten i vilka den kan realiseras. Denna arbetskraft är inte en specifik förmåga att göra något bestämt utan istället en ren, tom potentialitet. Denna arbetskraft såsom arbetskraft är en specifikt kapitalistisk kategori; skiljelinjen mellan arbetskraft och arbete har i kapitalismen en institutionaliserad funktion den saknar i alla andra produktionsätt vi känner till. Arbetskraften uppträder i kapitalismen som en vara; arbetarens abstrakta förmåga att arbeta byts på en varumarknad. Då arbetskraften genom lönerelationen lyfts ut ur produktionsprocessen skiljs den från den reella kapaciteten att utföra konkret arbete. Detta gör att arbetskraften såsom arbetskraft samtidigt är abstrakt, i det att allt som är potentiellt är abstrakt, och konkret, i det att den är konkret instiftad i varuutbytet. Arbetskraften uppträder således som en konkret given abstraktion.

Som vi ska se orsakar inte heller arbetskraften såsom arbetskraft, som vara, de kapitalistiska produktionsförhållandena.

Vårt argument i frågan om kapitalets utsida har tydliga likheter med,

men också väsentliga skillnader gentemot, det argument Laclau och Mouffe utvecklar i *Hegemony and socialist strategy*. Laclau och Mouffe lyfter fram det kontingenta i arbetskraftens metamorfos till arbete; arbetskraftens realiserande i arbete sker inte med någon nödvändighet. I kraft av detta hävdar de att den marxistiska uppfattningen av arbetskraften som en vara vilar på en fiktion. Arbetskraften är, enligt Laclau och Mouffe, inte en vara eftersom dess bruksvärde inte nödvändigtvis är förhanden då den själv är förhanden.

Arbetskraften skiljer sig från de andra nödvändiga produktionsfaktorerna i det att kapitalisten måste göra mer än att helt enkelt köpa den; han måste också få den att producera arbete. Denna grundläggande aspekt flyr emellertid undan förståelsen av arbetskraften som en vara vars bruksvärde är arbete. För om den helt enkelt var en vara som de andra så skulle dess bruksvärde uppenbarligen kunna göras automatiskt verksamt omedelbart vid dess köp.²²

Vi tror att Laclau och Mouffe är något avgörande på spåren när de riktar sitt intresse mot separationen mellan arbetskraften och arbetet. Vi ska här titta närmare på hur dessa två begrepp förhåller sig till varandra, samt undersöka betydelsen av att de är skiljda från varandra. Vi kommer hävda att denna separation är en del av kapitalrelationens egen struktur och att den inte behöver förklaras med hjälp av några krafter som är yttre i förhållande till produktionsförhållandena. Vi kommer slutligen att – istället för att som Laclau och Mouffe ifrågasätta arbetskraftens egenskap av vara – erkänna den som varan *par excellence*.

Arbetskraften såsom arbetskraft är en tom potentialitet; den är förmågan att arbeta i största allmänhet. Den är helt likgiltig inför vilken typ av arbete den aktualiseras i. När en kapitalist köper arbetskraft köper han alltså något som *kan* och *har förmågan att* aktualiseras i sitt bruksvärde. För att kapitalisten ska kunna utvinna mervärde ur arbetskraften krävs att den aktualiseras i ett konkret arbete och att arbetet objektiveras i en produkt.²³

²² Ernesto Laclau och Chantall Mouffe, *Hegemony and socialist strategy. Towards a radical democratic politics*, 1985, s. 78, red. övers.

²³ Produkten behöver dock inte nödvändigtvis vara möjlig att skilja från produktionsprocessen. När t.ex. en professionell dansare uppträder är själva dansen såväl produktionsprocess som produkt. Detsamma gäller till exempel många av dagens omvårdnadsarbeten.

Mellan arbetskraften – förmågan att arbeta – och det objektiverade arbetet – produkten av det konkreta arbete i vilket arbetskraften aktualiserats – inträffar själva aktualiseringen, själva objektiveringen. Begreppet för detta moment är levande arbete. Levande arbete är steget från arbetskraft till objektiverat arbete. Det är ännu inte objektiverat, men inte längre potentiellt; det är själva aktualiseringen. I ”Den omedelbara produktionsprocessens resultat” definierar Marx levande arbete som ”arbetsförmågan *actu*”:

En del av det *bruksvärde*, vari kapitalet framträder inom produktionsprocessen, är själva den *levande arbetsförmågan*, men en arbetsförmåga som har en *specificitet* som motsvarar produktionsmedlens särskilda bruksvärde, och en *arbetsförmåga*, som är *verksam*, en *arbetskraft* som *ytrar sig* ändamålsenligt, som gör produktionsmedlen till objektiva moment i sin verksamhet och därför *omvandlar* dem från deras ursprungliga bruksvärdesform till den nya produktformen. [...] Under det att bruksvärdet i varan är ett givet ting med bestämda egenskaper, är det nu en förvandling av de ting som fungerar som råmaterial och arbetsmedel, bruksvärden, genom det i och medelst dem verksamma levande arbetet, som just är själva arbetsförmågan *actu*, till ett bruksvärde av förändrad gestalt – *produkten*.²⁴

Den logiska ordningen ser då ut på följande sätt: *arbetskraft – levande arbete – objektiverat arbete*. Arbetskraften aktualiseras i levande arbete och blir, när den väl aktualiserats, till objektiverat arbete. Marx skriver på tal om skillnaden mellan det arbete som redan finns objektiverat i produktionsmedlen och det arbete som tillsätts i produktionsprocessen att det senare är ”sig *objektiverande* i presens”:

Det arbete som redan inrymmer i produktionsmedlen är detsamma som det som nytillsatts. De skiljer sig blott därigenom att det ena är *objektiverat* i bruksvärden, och det andra inbegripet i denna *objektiveringsprocess*, det ena förgånget, det andra samtida, det ena dött, det andra levande, det ena *objektiverat* i perfektum, det andra sig *objektiverande* i presens.²⁵

²⁴ Karl Marx, ”Den omedelbara produktionsprocessens resultat”, i *Skrifter i urval. Ekonomiska skrifter*, 1975, s. 586

²⁵ A.a., s. 597

Arbetskraftens potentialitet ska inte förstås som den generiska potentialitet som hos Aristoteles representeras av ett barn som har potentialen att vara statsöverhuvud; en potentialitet som aktualiseras genom en förändring och som upphör att existera som potentialitet då den aktualiserats. Den potentialitet det här är fråga om är den existerande potentialitet som hos Aristoteles representeras av poeten som förvisso skriver dikter, men likväl har potentialen att icke-skriva dikter. Agamben läser Aristoteles och skriver att

dynamis, potentialiteten, bibehåller sig självt i förhållande till sitt eget umbärande, sitt eget *sterēsis*, sitt eget icke-vara. Detta förhållande konstituerar potentialitetens essens. Att vara potentiell innebär att vara sin egen brist, *att befinna sig i relation till sin egen oförmåga*. Väsen som existerar i form av potentialitet är i stånd till sin egen *impotentialitet*, och det är bara på detta sätt som de blir potentiella. De *kan vara* eftersom de är i relation till sitt icke-vara.²⁶

Potentialiteten är därför inte endast närvarande i ett av momenten – arbetskraften – i kapitalets kretslopp. Tvärtom närvarar potentialiteten i aktualiteten som möjligheten av icke-aktualitet. *Levande arbete är "arbetsförmågan actu" – alltså det potentiella aktuellt*. På så sätt genomsyras även produktionsprocessen av denna potentialitet.

[O]m en potentialitet att icke vara ursprungligen hör till all potentialitet, då finns verklig potentialitet endast där potentialiteten att icke vara inte halkar efter aktualiteten utan passerar helt och hållet in i den som sådan. Detta betyder inte att den försvinner i aktualiteten – tvärt om, den *bevarar sig själv* som sådan i aktualiteten.²⁷

Även som aktualiserad i konkret arbete närvarar arbetskraften såsom potentialitet.

²⁶ Giorgio Agamben, "On potentiality", *Potentialities. Collected essays in philosophy*, 1999, s. 182, red. övers.

²⁷ A.a., s. 183, red. övers.

Avgrunden mellan arbetskraften och det levande arbetet som kapitalets utsida

Arbetskraftens metamorfos till att närvara som möjligheten av sin egen frånvaro är ett avgörande steg i kapitalets kretslopp. Genom sin objektivisering blir arbetet kapital:

Inom den *omedelbara produktionsprocessen* existerar inte längre det variabla kapitalet i penningform eller i varuform, utan i form av *levande arbete* som det tillägnat sig genom köp av arbetsförmågan. Och blott genom denna förvandling av det variabla kapitalet till arbete förvandlas överhuvud den värdesumma som tillskjutits i penningar eller varor till *kapital*.²⁸

Kapitalisten köper arbetskraften som en vara, men den blir en del av hans kapital först då den aktualiseras i levande arbete. Först därigenom blir den del av den rörelse som är definierande för kapitalet.

I den utsträckning det förgångna arbetet ersätter det levande blir det självt en process, *förökar det sig*, blir det en fluxion, som skapar en fluxion. Detta dess uppsugande av ytterligare levande arbete är dess *självförräntningsprocess*, dess verkliga *förvandling* till *kapital*, till sig själv förökande värde, dess förvandling från en *konstant värdestorhet* till en variabel och *processerande värdestorhet*.²⁹

Arbetskraften är alltså inte i sig kapital då det inte finns någonting i den såsom vara som garanterar att dess värde kommer bestå. Arbetskraften närvarar i kapitalets kretslopp såsom möjligheten att inte aktualiseras, att inte genomgå metamorfosen till kapital – såsom potentialiteten att icke-vara. Arbetskraften såsom arbetskraft, som vara, orsakar alltså inte de kapitalistiska produktionsförhållandena. Eftersom arbetskraften är skiljd från det levande arbetet av en avgrund kan den ingalunda vara kapitalets subjekt.

I cirkulationen konfronteras kapitalist och arbetare blott som *varusäljare*, men genom den specifikt polariserade naturen hos det slag av varor de säljer till varandra inträder arbetaren med nödvändighet i produktionsprocessen som en

²⁸ Karl Marx, a.a., s. 605

²⁹ A.a., s. 597

beståndsdel av kapitalets *bruksvärde*, av dess *reala* och *värdemässiga existensform*, ehuru detta förhållande först förverkligas *inom* produktionsprocessen, och den kapitalist, som såsom arbetsköpare blott *δυναμει* existerat, blir till *verklig kapitalist* då den arbetare, som genom försäljningen av sin arbetsförmåga *möjligen* förvandlas till *lönarbetare*, i denna process först *verkligen* träder under kapitalets kommando.³⁰

Då arbetaren sålt sin arbetskraft kan hon blott *möjligen* förvandlas till lönarbetare och existerar arbetsköparen blott *δυναμει* som kapitalist. Det är först i produktionsprocessen, då arbetskraften genomgår sin metamorfos och blir levande arbete, som denna vara *förverkligas* som kapital, arbetsköparen blir en *verklig kapitalist* och arbetaren *verkligen* träder under kapitalets kommando.

Arbetskraften och det levande arbetet skiljs åt av en avgrund då det finns ett glapp dem emellan som gör det helt kontingent huruvida den förra aktualiseras i den senare. Den logiska ordning vi ovan skrev som *arbetskraft – levande arbete – objektiverat arbete* ska då snarare skrivas som *arbetskraft – [avgrund] – levande arbete – objektiverat arbete*. Huruvida kapitalisten lyckas omsätta den vara han köpt i kapital är helt och hållet avhängigt huruvida han lyckas förmå arbetaren att omvandla sin arbetskraft

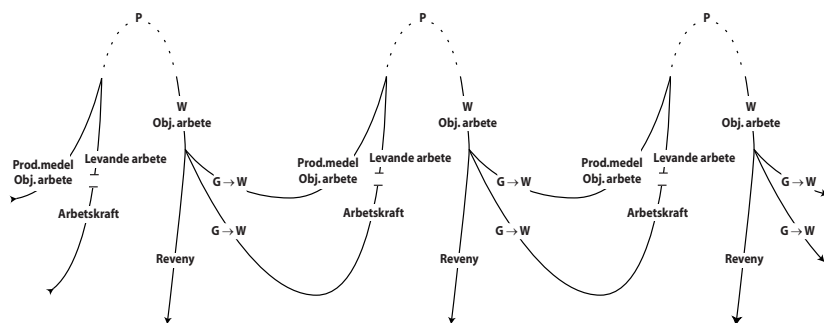

FIGUR 1 Observera att den punkt där arbetskraften efter att ha passerat över avgrunden blir till levande arbete, den punkt där det levande arbetet uppsugs av det objektiverade arbetet, samt den punkt där produktionsprocessen tar sin början egentligen är en och samma punkt.

³⁰ A.a., s. 593

till objektiverat arbete. Kapitalets kretslopp kan då beskrivas som i figur 1. Kapitalets kretslopp är således inte slutet. Varje omslag avbryts av den avgrund som skiljer arbetskraften och det levande arbetet åt. Kontingensten i metamorfosen från den förra till den senare hör till kapitalrelationens egen logik; avgrunden är inre i förhållande till de kapitalistiska produktionsförhållandena. *Arbetskraften är en kapitalistisk kategori som inte garanterar bevarandet av sitt värde, sin metamorfos till kapital.* Denna motsättning är en intern motsättning inom kapitalrelationen och dess förklaring behöver inte sökas i yttre sociala krafter.

Den avgrund som skiljer arbetskraften och det levande arbetet åt är kapitalets utsida. Denna utsida är belägen inuti kapitalet, och är där allestädes närvarande. Hela kapitalets kretslopp präglas av att arbetet i sin aktualitet bibehåller potentialen att icke-vara. Kapitalets utsida befinner sig inte, som Marcel enligt vår läsning hävdar, utanför kapitalet mellan två omslag, utan i kapitalet som ett glapp i varje omslag. Att kapitalets utsida inte är helt underställd värdelagen beror inte på att det finns något som ännu inte blivit vara, utan på att det finns en vara som inte nödvändigtvis upprätthåller sitt eget värde.

I och med den reella underordningen blir avgrunden förvisso svårare att rent empiriskt upptäcka. Det specifikt kapitalistiska produktionssättet är utformat på så sätt att man inte kan se någon möjlighet att avvika; från det ögonblick man kliver in i fabriken framstår korridorerna som så smala att den enda väg man kan gå leder till arbetskraftens aktualiserande i det levande arbetet. Men den kan inte i sig överbryggas; även då arbetskraft aktualiseras i levande arbete sker det genom att ett singulärt språng tas över avgrunden. Kapitalet kan aldrig upphäva sin utsida.

Vi kommer så fram till den motsatta slutsatsen gentemot Laclau och Mouffe: arbetskraften är varan *par excellence*. Arbetskraften är nämligen inte något annat än vara eftersom dess bruksvärde endast är bruksvärdets egen objektsform. Arbetskraften saknar helt konkret innehåll; den är inte en given funktion utan endast själva möjligheten till en funktion vilken som helst. Den är ren ”nytta” och därmed endast en abstrakt, tom potentialitet; den förkroppsligar en ospecificerad användbarhet. Arbetskraften är således en vara

men inte kapital, medan levande arbete är ett existenssätt för kapitalet men inte en vara.³¹

Möjligheten till kommunistisk subjektivitet

Arbetarklassen säljer sin arbetskraft som en vara som ännu inte är kapital. Dess uppgift i kapitalets kretslopp är att aktualiseras i levande arbete. Dessa två begrepp, dessa två moment i kretsloppet, skiljs dock åt av en kontingensens avgrund. Arbetarklassens subjektposition är således splittrad i två delar – arbetskraft och arbete. Arbetarklassen närvarar i kapitalet inte endast som den kraft som producerar värde, genom att dess arbete objektivitas, utan också som den kraft som alltid bär inom sig möjligheten att bryta kapitalets förmeringsprocess. Den är såväl kapitalets möjlighetsbetingelse som dess omöjlighetsbetingelse.

Arbetarklassen är således som bestämning i kapitalrelationen, som kapitalistisk kategori, splittrad. Denna splittring är inkorporerad i själva produktionsförhållandena. Vi är därför böjda att säga emot Marcel då han skriver att

[k]ommunismen kan inte ges av de motsättningar som präglar kapitalismen, utan kommunismen ges *trots* dessa motsättningar. Detta eftersom kommunismens förmåga att konstitueras som samfund endast kan skänkas om krisen utvecklas till en kris *för* kapitalet, i motsats till en kris *i* kapitalet. (103)

Då arbetskraften som tom potentialitet är skild från det levande arbetet som aktualisering av denna potentialitet av en avgrund – som alltid gör det kontingent huruvida den vara kapitalisten köpt genomgår sin metamorfos till kapital – och arbetarklassens subjektposition således är splittrad i två varandra motsatta delar, förefaller det rimligt att den största tänkbara krisen *för* kapitalet just är en kris *i* kapitalet.

³¹ Arbetskraften är inte den enda varan *par excellence* – även penningen fyller denna funktion. De två befinner sig i en intressant symmetri: medan den förra utgör bruksvärdets egen objektsform utgör den senare bytesvärdets egen objektsform. Även deras sätt att framträda kompletterar varandra: arbetskraftens vara såsom vara är den rena konkretionen, och är närvarande i form av en tom potentialitet, medan penningens vara såsom vara är den rena abstraktionen, och är närvarande i form av en metalls ogenomträngliga materialitet. Penningen förkroppsligar ospecificerad utbytbarhet.

4. Sammanfattning

Låt oss avslutningsvis schematiskt sammanfatta huvudargumenten i vår text.

Ett av de argument vi har försökt utveckla rör karaktäriseringen av revolutionär subjektivitet. Marcel argumenterade för att arbetarklassens fundamentala betydelse i den kapitalistiska produktionsprocessen var just vad som diskvalificerade dess politiska betydelse i det revolutionära brottet med kapitalet. Istället för denna produktiva figur vände han sig till den parasitära. Vi hade inga invändningar mot dessa parasitära praktiker. Vad vi istället invände mot var att tillskriva dem en sådan fundamental politisk betydelse. Istället för att utgå från den grupp människor vars förment revolutionära praktik redan är aktuellt given ville vi rikta in oss på en större potentiell kraft. När det kommer till att identifiera en sådan större potentiell revolutionär agent menar vi oss ha hittat en avgörande utgångspunkt i avgrunden mellan arbetskraften och det levande arbetet. Denna avgrund är inneboende i arbetarklassens subjektsposition och gör därmed denna klass till ett ambivalent subjekt i relation till det kapitalistiska produktions sättet. Vi vill dock understryka att vi här – på produktionsförhållandets nivå – inte talar om avgrunden i termer av ett verksamt subjekt; den innehåller inget kommunistiskt program och bär inte framtiden i sitt sköte. Men i och med att den är vad som hindrar det kapitalistiska produktions sättet från att sluta sig i en självidentisk enhet föreställer vi oss denna avgrund som de abstrakta konturerna av kommunismens potentialitet; genom att skilja mellan arbetskraften och det levande arbetet menar vi oss ha funnit en öppning för möjligheten att förankra någon form av revolutionär subjektivitet inom produktionen utan att bli ”produktivistiska” i ortodox bemärkelse. Vi menar helt enkelt att detta är det bästa sättet att karakterisera den plats där en kommunistisk subjektivitet kan konstitueras. Den splittring som karaktäriserar arbetarklassen – i det att dess arbetskraft (såsom tom potentialitet) genom en avgrund är skild från dess levande arbete (såsom aktualisering av potentialiteten) – gör den till ett ambivalent subjekt, som följer med kapitalets rörelse samtidigt som den spjärnar emot densamma. Denna splittrade position, detta ambivalenta subjekt, lägger grunden för en

flykt från kapitalets innersta, ut ur det, bort från det.

Ett annat av våra huvudargument har rört förståelsen av brottet med kapitalet som politisk vision. Marcel argumenterade för att det sätt som man förstår brottet med kapitalet hänger ihop med det sätt enligt vilket man förstår förhållandet mellan produktionsförhållanden och produktivkrafter. Han vände sig mot den ortodoxa marxism enligt vilken produktionsförhållandena är externa i förhållande till produktivkrafterna. Förståelsen av detta förhållande är förbunden med en ontologi enligt vilken essensen är extern i förhållande till sin framträdelse. Även om vi inte når denna slutsats på samma sätt som Marcel är vi i sak överens med honom på denna punkt. Denna ortodoxa marxism erbjuder ingen rimlig politisk vision. Den socialisering av produktionsprocessen som kapitalismen driver fram garanterar inte i sig ett brott med kapitalet. I sin kritik av denna typ av produktivism tenderar Marcel dock att slå över i en antiproduktivism enligt vilken produktionsförhållandena, då de inte är utanför produktivkrafterna, måste vara identiska med dem. Vi har visat att en sådan förståelse av förhållandet mellan produktionsförhållanden och produktivkrafter är förbunden med en ontologi enligt vilken essensen bibehålls som essens men sätts som identisk med framträdelsen.

Den politiska slutsats som Marcel drar utifrån dessa premisser är att brottet med kapitalet måste anta karaktären av en absolut flykt, av ett totalt övergivande av allt vad kapitalets värld har att erbjuda. I vår mening är detta att slänga ut barnet med badvattnet. Från Marcells perspektiv finns det inte längre något behov av kritiken av den politiska ekonomin: även om den inte är väsentligen avslutad är den i vilket fall väsentligen meningslös i förhållande till ett politiskt projekt. I detta läge kan det vara värt att påpeka att vi inte vill ha en kritik av den politiska ekonomin för dess egen skull – vårt förhållande till denna och dess historia är inte av sentimental karaktär. Vad vi efterlyser är snarare att man noggrant tänker igenom de nya förutsättningarna och de gamla problemen som fortfarande hemsöker oss, snarare än att kategoriskt avvisa de analytiska kategorier som kritiken av den politiska ekonomin och den marxistiska traditionen lämnat oss.

När det så kommer till frågan om förhållandet mellan produktionsförhållanden och produktivkrafter, avvisar vi bägge ovan nämnda topologier:

både det produktivistiska ”utanför” och den antiproduktivistiska ”identitet” som förmodas råda dem emellan. Utifrån denna ståndpunkt har vi alltså försökt närma oss problemet, och åtminstone börjat röja väg och öppna upp fältet för en närmare analys av hur produktionsförhållandena närvarar i produktivkrafterna. Detta arbete är, som torde vara uppenbart utifrån vår text, knappt ens påbörjat. Vi kan dock ringa in det område där detta arbete måste börja: utarbetandet av det marxistiska formbegreppet. På denna punkt faller vår text definitivt till föga. Vi vill dock mena att vad som blir intressant att framhäva eller analysera konturerna av är ”resten”/”negativiteten” i produktivkrafterna. Det sätt på vilket formen konstitueras som form är ett sätt att närma sig detta. Istället för de två ovan skisserade föreställningarna om brottet med kapitalet (å ena sidan övertagandet av ett givet produktionssystem eller å andra sidan det totala förintandet av detsamma) tyckte vi oss hitta en mer rimlig politisk vision i Marx diskussion om det allmänna intellektet i ”Fragmentet om maskiner”, vilket karakteriseras i termer av ett övervinnande av maskin*formen*.

Marcel

Angrepp/undandragande

I DETTA nummer av *riff-raff* publiceras två texter, här vårdslöst sammanförda under det hedervärda namnet kritiken, som använder sig av essän ”Angreppets och undandragandets kommunism” som ansats till att lägga fram deras respektive förståelse av kommunism och klasskamp. Då essän skall följas upp med en kritisk fortsättning skall denna text inte endast förstås som ett svar utan likväl som en teaser inför en kommande skrift, *Parti och utsida*, en skrift som i och med dess funktion som en kritisk fortsättning på essän kommer att verka såsom en replik på kritiken som riktats mot essän.

Vi måste trots detta inleda med erkännandet av att det är obestridligt att kritiken påvisar en grundläggande oriktighet i essän, och detta när den berör essäns missförståelse av relationen mellan det begreppsliga och konkreta. Närmare bestämt är det diskussionen om förhållandet mellan väsende och framträdelse. I essän formuleras detta som om de var ett och samma, vilket innebär att essän kan angripas eftersom den missuppfattar Marx’ kritik av den politiska ekonomin. Vi nödgas därför här inledningsvis påpeka att det är fullständigt felaktigt att tala om en identifikation mellan väsende och framträdelse. Denna position leder i essän till vissa grundläggande felslut och måste därför revideras.

Syftet med denna text är inte att redogöra för kritikens gräns utan vi skall istället spalta upp den grundläggande tematik som *Parti och utsida* kommer att beröra, en tematik som dock implicit kommer att verka såsom

en replik på den kritik som rests mot essän. Detta gör att vi måste lägga in en brasklapp här och påpeka att denna text genom sin framåtsyftande funktion är mer postulerande än argumenterande.

Kapital

1. Enär vi med hegelianska termer postulerar att den kapitalistiska produktionens väsen är värdeackumulation innebär det att detta väsende inkluderar sin egen motsats, det vill säga sitt icke-väsen, det Hegel benämner sken, som en motsats. Följaktligen är arbetarklassens kamp mot den kapitalistiska produktionsprocessen ett moment som innesluts av produktionens egna essentialitet som dess definierande negativitet, emedan ackumulationens sken är klasskamp. Ackumulation är värdeackumulation, värdetöndring och ackumulationens negativa avläggning är klasskamp emedan intensiv och extensiv ackumulation i sig är klasskamp eftersom värdeextraktion baseras på exploatering. Exploatering *är* motsättning.

2. Arbetet under kapitalismens regim måste vara icke-kapital, med andra ord kapitalets bruksvärde, det bruksvärde som kan alstra värde och detta alldenstund arbetaren är värdelös, utan värde, ty hon måste införlivas i produktionsprocessen såsom ett produktivt bruksvärde för att kunna bidra till värdetöndringsprocessen. I detta införlivande, som sker genom lönarbetet som instans, blir hon produktionsprocessens subjektiva faktor, den variabel som gör värdetöndringen möjlig. Om arbetet är icke-kapital betyder detta att kapitalet självt är icke-arbete. Det råder till följd härav en motsättning mellan kapitalet och arbetet, men denna motsättning är definierande för kapitalismen eftersom den etablerar den grund som kapitalismens positivitet (kapitalet) likväl som dess negativitet, dess motsats (arbetet) vilar på: den kapitalistiska produktions- och cirkulationsprocessen såsom totalprocess. Det är den motsättande och ömsesidiga relationen mellan arbete och kapital, klasskampen, som är den dialektiska process som sätter kapitalet som totalitet. Klasskampen och därmed kapitalackumulationen, som negativt är klasskamp, är kapitalets nav, dess grund. Då grunden är väsendets immanens löper därför kapitalets grund samman med kapitalets väsende,

värdeförmeringsprocessen. En process som sätter de två huvudklasserna i en grundläggande hostilitet, en huvudmotsättning mellan arbetsköpare och arbetstagare. Grunden är därmed den objektiva nödvändighet, den process som grundar kapitalets subjektiva funktioner: proletärer och kapitalister.

3. Arbetaren och kapitalisten är subjektiva funktioner som struktureras och sätts av den objektivitet, värdeförmeringen, som utgör den kapitalistiska produktionens väsende. Det är kapitalets utveckling till det Hegel benämner ömse-sidighet som gör arbetaren till agent, till det subjekt som sätter och därmed reproducerar kapital, samt kapitalisten till den subjektiva funktion vars köpkraft sluter inne arbetaren i detta förhållande. Dynamiken mellan klasserna, klasskampen, är därmed ett derivat av det faktum att värdeackumuleringen är det förhållande, den statik som reglerar arbetet och kapital såsom subjektiva funktioner, för-sig-varanden, av den objektiva process som grundar dem. Då väsende enligt Hegel är grund blir värdeackumuleringen den grund arbetet och kapitalet vilar på, värdeackumuleringen är därmed i logisk mening ursprungligare i förhållandet till de två poler, arbete och kapital, som utgör antiteserna för huvudmotsättningen i kapitalet, således för värdeackumuleringen själv. En motsättning som i och med ackumuleringens logiska ursprunglighet är tidigare än arbetet och kapitalet samt deras respektive för-sig-varanden, enskilda arbetare och kapitalister.

4. Kapital är objektiverat, det vill säga förtingligt, arbete, både nyttigt och abstrakt sådant, och kräver därmed för sin existens, sin motsats, en subjektiv kraftkälla, den kräver dels arbetaren som producent, dels det levande arbetet som produktivt arbete. Den kräver härmed värdeförmeringssubjekt. Arbetskraftens konstitution som produktionsprocessens värdeförmeringssubjekt äger rum inom kapitalet genom att arbetskraften som kapitalets bruksvärde i produktionsprocessen objektiverar samhällliga förhållanden, framställer värde utifrån dess funktion som varornas gemensamma substans. Separeringens grundande av arbetet såsom kapitalets subjektiva källa, *Quelle*, till mer-värde medför att det levande arbetet får fyra möjliga former; produktivt och improduktivt arbete, nödvändigt arbete och merarbete. Värdeförhållandet som ett temporalt mått klyver arbetet i egenskap av nödvändigt arbete och

merarbete eftersom det produktiva arbetets logik innebär extraktion av mervärde genom påförandet av merarbetet. Arbetet *qua* icke-kapital blir en exterioritet i förhållande till kapitalet *qua* icke-arbete men det är kapitalets sättande av arbetet såsom sin negation som framställer det som produktivt, med andra ord som en negativ avläggning av kapitalet. Arbetet såsom levande arbete, såsom ren subjektivitet, förstådd utanför eller oavhängigt sin form och funktion som arbetskraft är därmed utanför kapital men likväl inneslutet i det förhållande, värdeackumulationen, som logiskt sett är tidigare än kapitalet och arbetet. Det är inneslutet eftersom denna inneslutna utsida inte är förmögen att leva eller verka utanför kapitalets förhållanden, eller ens kapabelt att konstitueras som levande arbete utanför kapitalet. Arbetet är därmed centrat för produktionen av värde och kan därför inte förstås som en yttre utsida till kapitalismen emedan dess funktion som produktivt och improduktivt arbete, värdedeförmerande arbete ges av kapitalet självt. Och allt det arbete som utförs idag är produktivt och/eller improduktivt, med andra ord kapitalistiskt. Arbetet är således en inre utsida till kapitalet.

5. Den formella underordningen är kapitalets ursprungliga strategi för att underordna och tillägna sig arbetet som icke-kapital, som proletariat. Denna underordning upprätthåller den livsbetingelse som gör kapitalet till en totalitet då den negerar människors icke-förmedlade förhållande till produktionsmedlen. Denna negation är privategendomen. Det levande arbetet, *lebendige Arbeit*, inlemmas i en totalitet, i kapitalförhållandet, som en utsida till kapitalet. Den formella underordningen alstrar därmed lönearbetare men det är först den reella underordningen som ger produktionsmetoden dess säregna kapitalistiska karaktär. Det är således i och med konstitutionen av den reella subsumtionen av arbetet som kapitalismen blir ett kapitalistiskt produktions sätt, med andra ord ett samhälle. För arbetets sättande som icke-kapital, och produktionsprocessens metamorfos till värdeskapande process, blir reell – specifikt kapitalistisk – vid det moment då kapitalet i grunden omvandlat ”arbetsprocessens tekniska och samhälleliga betingelser, alltså själva produktions sättet, för att därigenom öka arbetets produktivkraft och sänka arbetskraftens värde samt därmed förkorta den del av arbetsdagen,

som är nödvändig för att reproducera detta värde.”¹ Detta innebär att en generaliserad övergång från den absoluta mervärdesstrategin, förlängningen av arbetsdagen och därmed merarbetet, till en relativ mervärdestrategi, extraktion av mervärde genom intensifieringen av produktionstakten, omdanar själva produktionsprocessens materialitet. Det vill säga produktivkrafterna formbestäms av produktionsförhållandena till att bidra till en accelererad exploatering. Den formella underordningen innebär därför först och främst en agrar revolution, medan den reella underordningen leder till förintandet av manufakturen genom utvecklandet av en storskalig industrialisering. Övergången till och utvecklingen av den reella subsumtionen av arbetet måste därför av nöd periodiseras om man vill förstå den historiskt-reellt och inte endast analytiskt-logiskt.

6. Den reella underordningen av arbetet inlemmar arbetaren i den kapitalistiska totaliteten på ett mer intrikat sätt än under den formella underordningen, detta eftersom alltmer av hennes tillvaro både inom och utanför produktionen nu underordnas kapitalet. I manufakturen, även den kapitalistiska, var det arbetaren som använde sig av verktygen, i industrin, i fabriken, är det arbetaren som är ett bihang till maskineriet. Detta eftersom, som Marx uttrycker det, under den formella underordningen hade kapitalets invertering av dikotomin mellan subjekt och objekt inte ännu blivit en handgriplig realitet. Det är dock inte endast arbetarens produktiva kapacitet som sluter arbetaren inne i den kapitalistiska materialiteten utan tillika hennes konsumtion. Produktiv konsumtion bidrar till arbetarklassens inmundigande i kapitalismen, emedan kapitalets sättande av nödvändigheten av arbete såsom nödvändigt arbete äger rum medelst fabricerandet av behov, via konsumtionens tillfredställande av dessa behov. Cirkulationens och produktionens cirkelformiga förhållanden konstituerar, som Bruno Gulli tagit fasta på, ett system av behov och nytta som bidrar till att bibehålla arbetaren i egenskap av arbetare. För arbetaren arbetar, går in i produktionen, för att erhålla medel till att tillfredsställa de behov som bland annat cirkulationen av bruksvärden på marknaden framalstrar. Behovsbegeppet är således den försvinnande länken, *the vanishing*

¹ Marx, *Kapitalet I*, s. 274

mediator, mellan cirkulation och produktion, den är det förbindelseelement som fogar samman cirkulationen och produktionen samtidigt som det etableras av dem. Produktionens och cirkulationens sättande av behov medför att alltmer varor inlemmas i kostnaden för den nödvändiga reproduktionen. Detta emedan en accelererad produktion av varor kräver som svar en utökad konsumtion. Att fler och fler arbetare världen över har bil, mobiltelefon och tv, kan därför inte analyseras som ett tecken på att arbetarklassen är mindre exploaterad än förr. Det leder emellertid inte per automatik till motsatsen utan produktivkrafternas förbilligande av varor, och därmed även av arbetskraften, bestämmer kapitalet till tvånget att påföra de konsumerande arbetarna rikedom genom en värdemässig utarmning. Värdet på arbetskraften reduceras medelst arbetets utökade produktivitet och samtidigt med denna värdemässiga utarmning blir alltmer av arbetarens konsumtion produktiv för kapitalet. Den reella underordningen av kapitalet möjliggör därför, genom det specifikt kapitalistiska produktionssättets tvång att utveckla och revolutionera produktivkrafterna, en stegrad och förbilligad massproduktion. En produktion av billiga varor som relativt sett expanderar storleken på arbetsfonden. Subsumerandet av arbetskraften reellt bidrar med andra ord omedelbart till att alltmer av konsumtionen fungerar produktivt för kapitalet emedan ständigt fler varor blir nyttiga, fungerar som bruksvärden, för bibehållandet av arbetskraften som nödvändigt arbete och därmed tillika som produktivt konsumerande agent.

7. Kritiken av industrisystemet är progressiv och framåtsyftande. Det är förvisso en kritik av den kapitalistiska produktionens aktualitet som storskalig industriproduktion samt samhällsfabrik, men inte för att likt en reaktionär vurma för förgångna och bortdöende produktionssätt, utan för att skildra produktionsprocessens specifikt kapitalistiska karaktär. Kapitalismens samhälleliga förhållanden är därmed inte yttre i förhållande till den industriella massproduktionen även om de inte sammanfaller, blir identiska. Marx betonar hur kapitalismens arbetsdelning utmärker dess produktion men tar samtidigt fasta på att denna karaktäristik inte reser sig ur en teknologisk nödvändighet eller samhälleliga tillfälligheter. Det är den industriella produktionsprocessens funktion som värdeskapande process som

normerar dess teknologi till att fungera kapitalistiskt, men samtidigt är det i och med kapitalet som industrisystemet utvecklas. Kapitalismens abstrakta bestämningar är därför den elementära problematiken med kapitalismen, men dessa abstrakta kategorier formbestämmer det konkreta och rent faktiska framställandet av produktionen.

8. Varufetischismen döljer det faktum att varor är utbytbara endast för att de alla är satta som bytesvärden. Fetischismen mystifierar kapitalets substans, abstrakt samhällligt arbete (värde), samt det bestämda samhällliga förhållande som grundar arbetet som abstrakt, det vill säga gör det substantiellt. Arbetarens samhällighet, arbetarnas relationer till varandra, omvandlas i och med varufetischismen till att framträda såsom relationer mellan ting, mellan bruksvärden. Fetischismen innebär på grund därav förtingligandet av de samhällliga förhållanden som bestämmer arbetaren till arbete och härmed även av det faktum som sätter produkter som bytesvärden: utbytet. Fetischismens illusoriska förhållanden är emellertid en objektiv process som inverterar mänsklig subjektivitet, det kvalificerar det mänskliga medvetandet till en reifierad och partiell kognition. Producenterna, som med sina privata arbeten sammantaget utgör ett samhällligt totalarbete, träder i samhälllig kontakt med varandra genom utbytet av arbetsprodukter emellan varandra. Kapitalismens framträdelse framträder därför rent faktiskt förtingligt och döljer därmed nödvändigtvis kapitalets inre och egentliga väsende. Kapitalet förstått som aktualitet är därför ett kausalt förhållande mellan ting, där pengar utgör grunden till dess form av samvaro. Penningen blir substansen, upphovet till både orsak och verkan i den samvaro där varje förbindelses ömsesidighet är förmedlat medelst bytesvärdet. Fetischismens förtingligande av produktion framstår dock som, för att tala med Marx, en handgriplig realitet först i och med industrisystemet men inte på grund av teknologisk determinism utan för att denna övergång till industriell produktion tillika är en utveckling till den reella subsumtionen av arbetet. En övergång som innebär att produktionen blir specifikt kapitalistisk.

9. Varuproduktion är produktion för andra eftersom varan är ett grundande motsatsförhållande. En varas kvalitet är dess bruksvärde, varans användbarhet

och nyttighet. Bruksvärdet som varans kvalitet kan jämföras med Hegels diskussion i logiken om varats (*Sein*) första form, för det är kvaliteten som bestämmer *Sein* till *Da-sein*. Ett vara normeras genom dess kvalitet till att bli en bestämd vara, den sätter den till att bli ett specifikt varande. Kvantiteten är därför i en mening kvalitetens träl, för i det faktiska utbytet måste värdeformen återkopplas till varans nyttiga dimension emedan dess utbytbarhet baseras på dess nytta för andra. Nyttan för andra specificerar bruksvärdet såsom samhällligt bruksvärde. Bytesvärdet gör varans naturliga varande till ett samhällligt varande, till ett bruksvärde som används av andra. Varans bruksvärde är härav för ägaren endast ett medel för utbyte, ett icke-bruksvärde. Det är av detta skäl Marx frångår termen bruksvärde som *natürliche Dasein*, naturligt varande, från bruksvärdet som samhällligt nyttan, det vill säga som nytta för andra. Bruksvärdet i egenskap av naturligt varande är ett likhetsförhållande, det är bruksvärdets naturliga likhet med sig självt, men då varan gör detta bruksvärde utbytligt medelst bruksvärdets olikhet med sig självt, det vill säga som bytesvärde, då förändras bruksvärdet naturligt likhet till att fungera som bruksvärde för andra. Den inre likheten, tingens ojämförbara egenart, deras artskillnad, differentieras till en yttre nivellerad likhet som skiljer sig genom graden av arbete som är ackumulerat i dem. Tings artskillnader blir varors gradskillnader.

10. Bruksvärdet är bytesvärdets korrelat, det är en egenskap som är avhängig bytesvärdet och därmed inte varans ”goda” sida. Precis som bytesvärdet fungerar potentiellt, det vill säga endast i ett utbytesförhållande, så är bruksvärdet en bestämmelse som realiserar och blir aktuell först i ett samhällligt bruk och konsumtion av varan, tillskillnad från ett naturligt dito, med andra ord ett brukandeförhållande där nyttan inte endast är en nytta för andra. Både bruks- och bytesvärdet är samhällliga faktorer som härstammar från tings varanden såsom varor på en marknad. Bruksvärdet är varans bestämda funktion som nyttighet.

Varufetischismens förtingligande av de mänskliga relationerna reser sig inte från varans bruksvärde, från dess nyttiga funktion, men inte heller från det faktum att den innehåller en viss mängd arbetstid. Dess mystifierande makt har sin upprinnelse i varuformen själv. Det vill säga från produktens varuform,

från dess tvåfaldiga funktion som bruks- och bytesvärde. Bruksvärdet som en del av varans bestämning deltar i varufetischismen genom att framträda såsom en absolut nytta som emanerar från tinget självt. Bruksvärdet skyler härmed att begrepp som nytta och bruk är sociala egenskaper, förhållanden som inte kan reduceras till något som endast existerar i kraft av ett ting. Bruksvärdet som varans absoluta nyttighet, varans absoluta anlag för tillfredsställandet av mänskliga behov är en reifierad beskaffenhet som tillskrivs en vara. En egenskap som reser sig ur varufetischismens förtingligande av samhällliga relationer. Bruks- och bytesvärdedimensionerna av varan medverkar härmed till att etablera en absolut konception av nytta och ändamålsenlighet, samt en transhistorisk uppfattning av de samhällliga villkor som är specifika för det kapitalistiska systemet, med andra ord av utbytet. Kritiken av varuformen kan följaktligen inte göra halt vid bytesvärdet, det måste även bli en kritik av bruksvärdets samhällliga funktion, som absolut nyttighet och som nyttighet för andra. Kritiken av varuformen måste därmed sammanfalla med kritiken av den materiella samhällighet som förvandlar människor till lönarbetare, samt med arbetarens motstånd mot den samhälligt nyttiga karaktären av hans privatarbete.

Gemeinwesen

1. Väsandets första form, reflektionen, är en sättande reflektion, den sätter sin motsats, sitt sken. Klasskampen är väsendets, värdeackumulationens, sken, dess icke-essentiella vilken den inkluderar såsom sin negation. Om vi utgår från den faktiskhet, med andra ord värdeackumulationen, som reglerar arbetet som icke-kapital och kapitalet som icke-arbete, medför detta av nöd att varken kapitalet eller arbetet är aktivt eller reaktivt i motsättningen mellan dem. För om vi stipulerar att proletariatet är aktivt, tvingar kapitalet att agera, eller motsatsen att kapitalistklassen nödgar arbetet till motangrepp, med andra ord att proletariatet är reaktivt, reser sig samma problematik emedan vi bortser från den förbindelse som överhuvudtaget gör det möjligt att postulera deras motsättning och betänka någon av antinomierna som aktiv. Denna förbindelse är värdeackumulationen, det vill säga klasskampen. Vi anländer härmed för sent om vi uppfattar arbetet och kapitalet såsom

två bestämningar som är förhanden, som om deras sätt att existera bredvid varandra föregår relationen som sätter dem som antinomier. En analys som tar sin utgångspunkt i någon av polerna, som sätts av förbindelsen emellan dem, utmynnar nödvändigtvis i en position som hävdar att någon av polerna etablerar motsättningen. I själva verket är det motsättningen som är den grund som grundar kapitalets respektive arbetets identitet såsom något som är förhanden, som arbete respektive kapital. Klasskampen, värdeackumuleringen, inträffar sålunda logiskt sett tidigare än arbetarens och kapitalistens vara i den stund kapitalet grundats som synkroni, som totalitet. Klasskampen kastar personer in i klasser, konflikt, emedan kapitalets totalitet potentialiserar och teleologiserar deras tillvaro. Det är förhållandet mellan arbetet och kapital som är kapitalförhållandet och som därmed alstrar kapital respektive arbete. Motsättningen föregår de antinominella motpolerna vilket förorsakar att frågan om den ena polens primat i motsatsförhållandet, dess funktion som en form av aristotelisk första rörare, en aktiv och konstituerande kraft, blir ett fullständigt metafysiskt och därmed tomt påstående.

2. Arbetarklassen, arbetet-för-sig, agerar i produktionen för kapitalet och som en del av kapitalet men denna möjlighet att agera, dess levande funktion, gör att arbetarklassen även under den reella subsumtionen är förmögen att fungera hostilt gentemot kapitalet. Arbetarklassen är i och mot kapitalet. Detta mot skänker klassen autonomi gentemot kapitalet emedan dess subjektivitet, dess funktion som icke-kapital aldrig tömmer ut arbetarklassen i arbetet. Men autonomi sätts genom arbetarklassens funktion som icke-kapital och står därmed i en nödvändig och inre relation till kapitalet. Utsidan är intern. Detta hindrar dock inte att den yttre relationen mellan kapital och arbete etablerar en utsida, en politisk sammansättning, där arbetet kan rikta kamp och krav mot kapitalet. Arbetarklassens klasskamp som riktas negativt och kritiskt mot kapitalet förblir dock avhängigt existensen av kapitalet som pol (inte nödvändigtvis som klass, personifikation) emedan dess autonomi sätts av den relation som logiskt föregår polerna, värdeackumuleringen. Arbetets logiska avhängighet av kapitalet förvägrar emellertid inte på något sätt konflikten realitet eller antagonism, det innebär endast att klasskampen från arbetarklassens sida, i egenskap av intressekamp för dess funktion som

arbete-för-sig, är oförmögen att övervinna konflikten.

Klasskamp som inte går bortom, övervinner, den dialektik som förenar arbetet och kapitalet i en motsättning fördjupar därför endast den relation som etablerar arbetets identitet, med andra ord arbetets annanhet, motsättningen mot och icke-identiteten med kapitalet genom att skjuta kapitalet in i ännu en kriscykel. Och krisen är kapitalets livscykel. Den klasskamp som förblir infångad i det variabla kapitalets intressekamp, det vill säga i proletariats intressekamp, oförmedlad eller medierad, kan därför inte av sig självt överskrida motsättningen mellan arbete och kapital. Detta eftersom politiken är avhängig kapitalet då den tekniska sammansättningen, som fabricerar den, sluter den politiska sammansättningen av klassen inne i en dialektik som endast omformar det politiska och tekniska i ett väldigt dialektiskt växelspel men aldrig tenderar att upphäva den. Kapitalets skranka är det självt. Den klasskamp som inte ämnar göra slut, utan endast fortsätta bråka, kommer aldrig att kunna förinta kapitalet.

3. Då kapital är klasskamp, den motsättning och grund som sätter arbetet och kapitalet i en binär relation, finns det inget immanent resultat i den huvudmotsättning – konflikten emellan arbetarklassen och kapitalistklassen som för-sig-varanden – som tenderar att upphäva den, det enda resultat som existerar internt i konflikten mellan dessa två poler, arbetet och kapitalet, är permanentandet av dess dialektiska villkor, av arbete som arbete och kapital som kapital. Möjligheten att överskrida den dikotoma logiken mellan arbete och kapital ligger därmed inte i arbetets icke-identitet med kapitalet *qua* arbetets identitet, i huvudmotsättningen mellan arbete och kapital, utan i faktiska proletärens försök att lösgöra sig från sin funktion som arbete-för-sig, med andra ord i deras dubbling av klasskampen, deras försök att rikta kampen mot kapitalet *och* arbetet. Denna dubbling, faktiska proletärens ordnande av sig själva som icke-vara innebär att proletärer *i och som en del av* klasskampen framställer sig som parti genom att decentrera sig som subjektiv kapacitet. Denna decentrering är en externalisering av arbetarklassens funktion som subjekt-för-sig, som arbetare, det vill säga som arbetets för-sig-varande. Potentialen till kommunism är därmed placerad i kapitalismens impotentialitet, i proletariats omöjliggörande av sig självt som arbete-för-sig,

som klass, i kampen mot kapitalistklassen, kapitalet-för-sig.

Kommunism är därmed inte en fråga om proletarietets potentialitet, utan om kapitalets och proletarietets impotens, arbetarklassens intande av sig själv som värdetförmeringsagent. Kommunismen är följaktligen i adekvat och logisk bemärkelse varken en fråga om makt eller subjektivitet, utan snarare en fråga om avsubjektivering, om impotentialitet, för i arbetets försök att separera sig från sin funktion som icke-kapital, som arbete, öppnas dimensioner av externalisering och exkommunicering upp.

4. *Externalisering är angrepp.* Angreppet är ingripande, intervention men begreppsligt utmynnar det i en passivitet, med andra ord i ett fabricerande av lösgörande av relationer från den kapitalistiska praxisens assimilerande. Passivitet skall därmed inte förstås som inaktivitet utan som blockering, ett intande av de funktioner man är satt att utföra. Blockeringen är därmed ett nej, men nej et framspringer inte ur negationens nejsägande, inte ur arbetets negation av kapital, som är dess sättande av sig självt som icke-kapital, som subjektiv kapacitet. Blockeringen är bortom negationen då den inte är en affirmation av det egna medelst negation av det främmande emedan en sådan reciprok tilldragelse inte är något annat än den dialektiska relation som sätter arbete och kapital såsom antinomier. Intandet är försöket att omöjliggöra relationen, det dialektiska, mellan polerna och därmed förintade den grund som polerna vilar på. Intandet är dock endast en tendens, en tendens som teoretiskt måst utrönas och praktiskt framställas medelst produktion av revolutionärer.

5. *Externalisering är klassens kamp mot de strukturer som bestämmer klassen att kämpa som klass.* Externalisering innebär försöket att artikulera intressen som något annat än klassintressen. Det är dock inte frihet eller subjektivitet som tvingar klassen att agera mot sina klassintressen – det kan och är ofta arbetarklassens klassintressen som gör att klassen nödgas agera mot dessa. Kriser kan tvinga fram en externalisering hos proletarietet. Externaliseringen kräver därför likväl objektiva som subjektiva villkor för att kunna produceras, men dessa villkor måste proletarietet så att säga träda ut ur genom en samtidig process av avsubjektivering och avobjektivering. Det fundamentala i

arbetarklassens utbrytningsprocess från den totalitet som sätter den som klass är därför att den inte längre verkar såsom en klass i det produktionssystem som bestämmer den till en sådan. Arbetarklassen upphör att vara en klass vid det moment det i sin kamp mot kapitalet inte längre försvarar sina speciella intressen som funktion som arbete-för-sig, som klass. Externaliseringen innebär därför försöket att ge politiken autonomi, att lösgöra det politiska från det tekniska. Detta politikens självständiggörande är dess upphävande i en antipolitik.

6. Huvudmotsättningen mellan klasserna uttrycker sig explicit i profitkvotens fall samt mervärdekvotens krav på ständig utökning, det vill säga i profit- och mervärdekvotens omedelbara förbindelse till exploateringen av arbetskraften medelst lönearbetets förvandling av levande arbete till produktivt arbete. Alldenstund klasskampen fungerar som den kapitalistiska totalitetens statik såväl som dynamik måste kapitalismen periodiseras utifrån de ackumulationsregimer som bestämmer den, därmed måste även den reella underordningen förstås historiskt-reellt likväl som analytiskt-logiskt. Vi kan dock inte skriva in kommunismen i en sådan historisk periodisering som dess potentiella eller virtuella ändamål. Vi kan inte ens skriva in kommunismen som ett resultat av kapitalets kris, trots att vi måste undersöka kommunismen i förhållande till profitkvotens fall och kapitalets kriscykel. Mot all form av teleologi, essentialistisk eller historisk, ställer vi en *teleonomi*. Vi reser kommunismen som mål men erkänner att detta mål måste förstås trots kapitalet och inte på grund av kapitalet. Trots skall dock förstås som ett negativt modus av på grund av och inte såsom ett kantianskt frihetsbegrepp. Genom att fastställa kapitalet och därmed klasskampen likt problem som vilka är ämnade att lösas kan vi nå en icke-teleologisk och icke-essentiell uppfattning om kommunismen. Kommunismen är inte ett teleologiskt resultat av en process vilken i sin funktion som klasskamp kan leda till kommunism. Kommunismen är istället den rörelse som bryter ned klasskampen genom att upphäva privategendomen.

7. Orsaken till att kommunismen inte kan förutsättas som en möjlighet som ges ur relationen mellan arbete och kapital är för att detta är för odialektiskt,

för harmoniskt. Kommunismen skall inte sättas före analysen såsom en framtida försoning av arbete och kapital som man skriver in som denna relations ändamålsenliga resultat. Kommunismen måste finnas som det problem som ställs för klasskampen själv med andra ord för den relation som fogar arbetet *qua* icke-kapital samman med kapitalet *qua* icke-arbete. Kommunism är ändamålsvidrig, inte ändamålsenlig emedan det är det positiva upphävandet av kapitalets telos.

8. *Undandragande är negationens negation.* Den första negationen är privategendomens framställning av ackumulation med andra ord av klasskamp. Autonomi, arbetarklassens vägran att bli uttömd i arbetet, sker inom denna negation, är faktiskt i en mening denna negation: det vill säga det är den enda hostilitet arbetet de facto kan rikta mot kapitalet: vägran att upprätthålla arbetet. Denna vägran är dock endast möjlig då arbetet är av värde för kapitalet emedan arbetskraftens makt är att vägra vara arbetskraft, detta betyder att arbetarnas klasskamp förutsätter klasskampen som logiskt och historiskt föregår dem, som bestämmer dem till arbetare. En dynamisk arbetarklass kräver ett dynamiskt kapital. Arbetarklassens kamp, om den skall kunna klassificeras som kommunistisk, måste därmed i egentlig mening sluta att vara klasskamp, den måste negera den första negation som privategendomen satt. Det vill säga den måste negera klasskampen emedan det är denna relation som privategendomen fabricerar. Detta andra negerande öppnar upp en yttre utsida till kapitalet. Det öppnar upp en diakroni som leder ut ur kapitalets synkrona totalitet. Denna diakroni, denna övergångsfas, är kommuniseringen och kommuniseringen framställs genom konsoliderandet av ett parti.

9. Övergångsperioder karakteriseras av den samtidiga existensen av flera disparata produktionsätt. Borgarklassens lösgörande från feodalismen innebar framväxandet av strukturer som inte korresponderade eller konvergerade med feodalismen. Det skapades härmed utsidor och annanheter som inte var interna för feodalismen. Dessa sprang förvisso fram ur feodalismens egen materialitet men endast för att övervinna dem emedan de innebar en övergång från ett produktionssystem till ett annat. Kommuniseringen måste

därmed lösgöra geografi, liv och produktion från kapitalet, det måste dra undan produktionsmedlen från kapitalförhållandena för att proletariatet skall vara förmöget att falla samman med sin egen produktiva kapacitet, sin naturalförmåga till arbete. Detta sammanfallande innebär att proletariatet förskjuter sin funktion i den kapitalistiska produktionen och därmed upphör att vara proletärer. Tilläggnelsen är ett undandragande. Exkommuniceringen har följaktligen ett center, tidsligt och rumsligt, som måste expandera för att överleva. Undandragandet är därmed delvis determinerat av det föregående det flyr och delvis bestämt av det nya det producerar. Produktionen av det nya fabricerar härmed utsidor till den realitet som tvingar – om än såsom trots – fram denna nya verklighet.

10. Negationens negation, exkommunicering, är en positiv organisering av klassens intande av sig själv som kapitalistisk subjektivitet. Denna organisering är kommuniseringen det vill säga den diakrona övergången från kapitalism till kommunism. Övergången etablerar en för kapitalet yttre utsida. En utsida som vänder sig mot det för den främmande kapitalistiska. Om angreppet är motdialektiskt fungerar undandragandet antidialektiskt enär det äger och ger rum utanför kapitalets assimilerande dialektik. Undandragandet blir härmed angrepp utifrån, äger rum utifrån. Detta innebär att angreppet och undandragandet i realiteten inte kan förstås som två oavhängiga processer, de är en begreppslig klyvning av en reellt enhetlig process. De är begreppen för de dimensioner av destruktion och konstitution som fabriceras i arbetarklassens utbrytningsförsök från sig själv som klass.

11. Partiet är framställningen av diakronin, övergångsperioden, kommuniseringen, som för att fortleva måste expandera på bekostnad av det för den främmande: kapitalet. Partiet genom sin funktion som *Gemeinwesen* måste därför vara lösningen på de problem klasskampen ställer.

Chris Wright

Kris, konstituering och kapital

Anmärkningar till ”Kriteorin och konstitueringsproblemet”

HUR förhåller sig klasskampen till kapitalets rörelselagar? Vilken var Marx metod i *Kapitalet*? Vilka politiska implikationer har dessa saker? Dessa frågor är den verkliga höjdpunkten i Giacomo Marramaos uppsats ”Kriteorin och konstitueringsproblemet”¹. Marramao uppmärksammar just dessa frågor genom en diskussion om krisen och konstitueringsproblemet, och lägger på ena sidan fram motståndet mot föreställningen om den ekonomiska krisen/katastrofen/sammanbrottet visavi Raniero Panzieris, Karl Korsch och Anton Pannekoeks synsätt, och på andra sidan, försvaret av föreställningen om krisen/katastrofen/sammanbrottet som inneboende i kapitalet visavi Rosa Luxemburg, Henryk Grossman och Paul Matticks synsätt. Detta kan också framställas som en skillnad mellan uppfattningen att krisen orsakas av ett subjektivt element (”proletär autonomi”) eller klasskampen visavi tanken att kapitalet producerar sina egna barriärer och därmed sin egen kris.²

Marramao motsätter sig Panzieris påstående att den kriteori som utvecklades i *Andra internationalen* går hand i hand med en fatalistisk, gradvis övergång till socialismen genom produktivkrafternas objektiva utveckling.

¹ Giacomo Marramao, ”Kriteorin och konstitueringsproblemet”, i *riff-raff* nr 7, 2005, s. 45

² En liknande diskussion löser sig självt i Rothbarts artikel ”The limits of Mattick’s economics” i förhållande till Mattick och Yaffe visavi tidskriften *Zerowork* och gruppen Socialisme ou barbarie.

Marramao klargör vad som står på spel:

[V]i [är] intresserade av att visa hur ett resonemang som var vanligt för en stor del av den europeiska vänstern under 1920- och 1930-talen, i Italien i början av 1960-talet föreslogs av en militant opposition inom arbetarrörelsen: att revolutionär aktion inte skulle försöka sätta in sig själv i de förmodade svagheter och de ”inre motsägelserna” i systemet, utan enbart skulle aktivera den självständiga viljan, den moderna ”olydnaden” hos arbetarklassen – dess exklusiva organisering.³

För Marramao står med andra ord inget mindre än revolutionärernas roll och proletariatets konstitutionsprocess som revolutionär kraft på spel. Debatterna under 1920- och 1930-talen representerade det senast föregående seriösa försöket att brottas med dessa frågor i vad som till synes var en situation mogen med revolutionär potential, särskilt i Tyskland och i ljuset av den pågående samhällskrisen i Europa som började 1917 och slutade i Spanien 1939.

Debatten hade sina rötter i tvisten om krisens objektiva nödvändighet, om det är möjligt eller ej att övervinna en sådan kris *och* den socialistiska övergångens natur. Marramao motsätter sig Korsch kritik av båda sidorna som ”passiva och icke-ställningstagande föreställningar för att de begränsar sig till att *reflektera* över passerade stadier för den verkliga rörelsen”.⁴ Marramao kritiserar Korsch genom att påstå att han undviker

... det komplexa problemet med ”framställningsmetoden” när han i sin brådska att fundera ut en ekonomisk analys som är kapabel till att sörja för en ”praktisk revolutionsteori” understödd av en ”aktivistisk-materialistisk hållning” läser den dialektiska presentationsmetoden hos den mogna Marx som blott en allegori ämnad att väcka proletariatets vilja och revolutionära anda.⁵

Marramao hävdar att Korsch är oförmögen att skilja på Luxemburg och Kautsky, eftersom Luxemburg aldrig föreställde sig

³ Giacomo Marramao, a.a., s. 48

⁴ A.a., s. 52

⁵ A.a., s. 54

... den modell som hon beskrev i *Akkumulation des Kapitals* som en ren och skär ”reflektion” över den historiska och empiriska utvecklingen av det kapitalistiska produktionssättet. Snarare vägrade hon, tvärtemot Kautsky, alltid att tillskriva den fetischistiska karaktären hos objektiviteten som varandes ekonomiska lagar.⁶

Det finns flera omedelbara problem med Marramaos arbete. För det första blandar Marramao, liksom Luxemburg, samman kristeorin, det att krisen är en oundviklig del av kapitalet, med sammanbrottsteorin. Denna sammanblandning tjänar som skydd mot kritik av sammanbrottsteorin genom att den låter Marramao påstå att den som inte instämmer med kapitalets automatiska sammanbrott eller undergång inte instämmer med tanken att kapitalet nödvändigtvis framkallar kriser.

Detta perspektiv har kritiserats från flera olika håll. Pannekoek, i motsats till Marramao, kritiserade riktigt detta perspektiv, som försvarades av Luxemburg först i hennes kända slutsats att frågornas fråga var ”socialism eller barbari?”. Med andra ord, när kapitalismens bryter samman, kommer kapitalet att ersättas av det segerrika proletariatet eller kommer världen att falla ned i kaos? Det är denna klassiska utsaga som vi får av en förfallsteori, inte blott en kristeori, och detta är vad alla *sammanbrottsteorier* i grund och botten är. Simon Clarke tog upp samma kritik i sin diskussion i *Marx's theory of crisis* där han argumenterar att kriser verkligen är oundvikliga under kapitalet, medan sammanbrottet inte är det. Inte heller finns det någon specifik mekanism som ensam kan antas vara källa till alla ekonomiska kriser. Clarke slår effektivt hål på i stort sett varje specifik kristeori från synpunkten att alla olika moment i motsättningen som de fixerar i själva verket kan vara varje given kris källsprång.

Aufheben står för den senaste kritiken av denna förfallsteori i sin kritik av förfallsteorier i nummer 2–4 av tidskriften. De riktar sig särskilt mot Grossman som Marramao rent principiellt verkar vilja försvara. Jag låter dem tala för sig själva:

⁶ A.a., s. 55

Trotskismen som tradition sviker därmed sina anspråk på att representera det som var positivt i den revolutionära vågen 1917–1921. Vänster- och råds-kommunisternas betydelse ligger i att i deras genuina betoning på arbetarklassens egen befrielse kan vi identifiera en av periodens viktiga sanningar i jämförelse med den leninistiska föreställningen om den. I efterföljden av arbetarklassens nederlag och deras isolering från dess kamp, började de små vänsterkommunistiska grupperna i allt större utsträckning basera sin ståndpunkt på den objektiva analysen att kapitalismen var i förfall. Men trots detta fanns en utveckling. Henryk Grossman i synnerhet erbjöd en minutiöst utarbetad teori om sammanbrott som ett alternativ till Luxemburgs. Istället för att basera teorin om sammanbrottet på de icke-kapitalistiska marknadernas utsugning grundade han den på den fallande profitkvoten. Sedan dess har nära nog alla ortodoxa marxistiska kristeorier byggt på den fallande profitkvoten. I hans teori, som han menar är Marx, leder profitkvotens fallande tendens till ett fall i den relativa profitmassan som till slut blir för liten för att fortsätta ackumuleras. I Grossmans version är kapitalismens sammanbrott en rent ekonomisk process, oundviklig alldeles oavsett om arbetarklassen enbart vore en kugge i kapitalets utveckling. Grossman försöker förekomma kritik: ”Eftersom jag medvetet begränsar mig själv till att enbart beskriva de ekonomiska förutsättningarna för kapitalismens sammanbrott i denna studie, låt mig skingra alla misstankar om ”ren ekonomism” från början. Det är onödigt att slösa papper på kopplingen mellan ekonomi och politik; att det finns en koppling är uppenbart. Likväl har marxister skrivit omfattande om den politiska revolutionen, men de har negligerat att teoretiskt ta itu med frågans ekonomiska aspekt och har misslyckats med att uppskatta Marx’ sammanbrottsteoris verkliga innebörd. Mitt enda syfte är att fylla detta hål inom den marxistiska traditionen.”

För den objektivistiska marxisten är kopplingen uppenbar, det ekonomiska och det politiska är separata, tidigare skrifter om det politiska är adekvata och behöver bara backas upp med en ekonomisk variant. En Grossmananhängares ståndpunkt är sålunda denna: 1) Vi har en förståelse av ekonomin som visar på att kapitalismen är på nedgång, obönhörligt i riktning mot sammanbrott. 2) Detta visar på behovet av en politisk revolution för att införa en ny ekonomisk ordning. Politisk teori har ett externt för-

hållande till en ekonomisk förståelse av kapitalismen. Ortodoxa teorier om kapitalistisk kris accepterar att arbetarklassen aktivitet reduceras till en aktivitet för kapitalet. Den enda handling mot kapitalet är en politisk attack på systemet som endast verkar ske när systemet rasar samman. Grossmans teori utgör ett av de mest omfattande försöken att deklarera Marx Kapitalet som den kompletta nationalekonomin som ger utkastet till kapitalismens sammanbrott. Han insisterar på att "ekonomisk marxism, så som den lämnats i arv till oss, varken är ett fragment eller någon huvuddel, utan i huvudsak representerar ett fullt utvecklat system, det vill säga, ett utan brister". Detta insisterande på att se Marx Kapitalet som ett fullständigt verk som ger beviset på kapitalismens förfall och sammanbrott är ett grundläggande drag i objektivistiska marxisters världsbild. Det betyder att sambandet mellan politik och ekonomi uppenbarligen är externt. Det är fel; sambandet är internt men förståelse av detta kräver erkännandet att Kapitalet är ofullständigt och att färdigställande av dess projekt kräver en förståelse av arbetarklassens politiska ekonomi, inte bara kapitalets. Men Grossman har kategoriskt förnekat detta som en möjlighet genom att insistera på att Kapitalet i huvudsak är ett komplett verk.⁷

Beträffande denna fråga ombesörjer Marramao att visa att Luxemburg inte är Grossman och vice versa. Vi både instämmer med och omedelbart röra oss bortom det svaret. Grossman försöker sig på en analys av krisen med utgångspunkt i produktionsförhållandena, och inte på realiseringsnivån. Marramao är emellertid angelägen att framföra att Grossman räddar Luxemburgs "politiska tillämpning".⁸ Vad är denna politiska tillämpning, mer specifikt? Allt vi får veta är att denna diskussion återupprättade "sambandet mellan förfallsteorin och revolutionär subjektivitet".⁹

Den andra frågan berörande krisen behandlas i sektion V, där Marramao i Matticks efterföljd försvarar Grossmans kritiska metod. Marramao skriver:

⁷ Aufheben, "Ett bidrag till en kritik av förfallsteorin. Förfallsteorin eller teorins förfall? Del 1", *riff-raff* nr 6, 2004, s. 45–47, korr.

⁸ Giacomo Marramao, a.a., s. 58

⁹ Ibidem

Den metod med vilken kritiken av den politiska ekonomin skrider fram syftar inte till en historisk eller empirisk beskrivning av reella processer utan till en abstrakt isolering av vissa fundamentala moment för att kunna definiera enheten i det kapitalistiska samhällets rörelselagar. ”Även för Grossman finns det inte några rent ekonomiska problem”, poängterar Mattick. ”Ändå hindrar detta inte honom från att i sin analys av ackumulationslagen metodologiskt begränsa sig till en definition av rent ekonomiska förutsättningar och därmed att teoretiskt nå en objektiv gräns för systemet. Den teoretiska förståelse varmed det kapitalistiska systemet nödvändigtvis måste kollapsa på grund av sina interna motsättningar ger inte vid handen över huvud taget att den verkliga kollapsen är en automatisk process, oberoende av människor”.¹⁰

Den grundläggande frågan förblir emellertid obehandlad, förutom i så motto att Marramao *mycket riktigt* påpekar bristerna i Pannekoeks alternativa förståelse, eftersom han inte lyckas upprätta ett internt förhållande mellan subjekt och objekt. Detta får inte fördunkla tvivelaktigheten i den metod som Grossman använde och som uttryckligen försvarades av Mattick, och som senare skulle komma att kallas ”successiv approximation”.¹¹

Metoden med successiv approximation kritiseras av C.J. Arthur i kapitlet ”Dialectical development versus linear logic”:

På grund av den bristande förtrogenheten med dialektik bland tänkare efter Marx är det inte överraskande att andra metoder har använts. Och vilken metod skulle kunna vara bättre än den som visat sig vara så framgångsrik i newtonsk vetenskap? Metodologiskt noggranna marxister så som Grossman och Sweezy föreslog metoden med ”successiv approximation”. Detta grundar sig i uppfattningen att för att framställa värde i dess rena form kan ett antal simplificerande antaganden göras. Efter denna simplificering av formerna kan en modell av värdförhållandena skisseras där värdelagen ska vara åskådlig.

Detta är ett helt och hållet respektabelt, vetenskapligt förfarande, men det fungerar endast om det verkligen är sant att den ifrågavarande verkligheten

¹⁰ Giacomo Marramao, a.a., s. 59f.

¹¹ Se Paul. Sweezy, ”The theory of capitalist development”, *Monthly review press*, 1942.

kan begripas av en linjär logik där ingenting väsentligt förändras när den mer komplexa modellen byggs på den enklares grund.¹²

Det omedelbara problemet är var man ska börja, vilken abstraktionsnivå är den enklaste och som det ska utgå från? Vilka antaganden ska göras? Om jag förstår Marramao och Grossman rätt, ger följande citat svar på frågan:

”Marxistisk sammanbrottsteori är ... ett nödvändigt antagande för förståelsen av den marxistiska kristeorin och är intimt sammankopplad med den. Lösningen till båda problemen finns i den marxistiska ackumulationslagen, *vilken konstituerar Kapitalets centrala begrepp* och är i sin tur grundad på värdelagen”¹³

Det är emellertid inte värt någonting att Grossman i detta citat förstår, när inte Marramao gör det, att sammanbrottsteorin och kristeorin inte är samma sak. Snarare ser Grossman sammanbrottsteorin som kristeorins ”nödvändiga förutsättning”, som för Grossman finner sin lösning i ”ackumulationslagen”, vilken i sin tur är grundad på värdelagen. Jag har inte sett något adekvat försvar av detta synsätt, och Marramao tycks inte ens vara medveten om att Grossman här utvecklar en tanke som är central för hans synsätt och på vilken hela hans teori står och faller. För Grossman vilar kristeorin på en teori om kapitalets slutgiltiga sammanbrott.

Vi kan alltså verkligen finna en förfallsteori hos Grossman, men en som samtidigt utgår från en rigorös läsning av värdelagen. Men vad består denna värdelag i? Jag är instämmer med både Grossman och Marramao att varje föreställning om krisen verkligen grundar sig på Marx kritik av värdet, men som vi kommer att se, kastar Marramao och Grossman ut det kvalitativa elementet i denna teori, som inte blott är en om värdelagen, utan även en om värdeformen. Sålunda tar Grossman och Marramao ett betydande steg *bakåt* i förhållande till den med Grossman samtida I.I. Rubin, som först menade att Marx snarare än en ”arbetsvärdeteori” faktiskt hade en ”värdearbetsteori”: varför tar arbetet denna form under dessa historiska förhållanden?

¹² Christopher J. Arthur, ”Dialectical development versus linear logic”, *The new dialectic and Marx's Capital*, Brill, Leiden/Boston/Köln 2002, s. 21f.

¹³ Giacomo Marramao, a.a., s. 58, korr. Marramao citerar här Grossman.

Metodologiskt rör sig Grossman i exakt motsatt riktning till Marx arbete i den andra boken av *Kapitalet*. Grossman, *pace* Mattick, vill visa hur kapitalismen måste bryta samman, men Marx var intresserad av att visa hur kapitalet faktiskt kunde reproducera sig självt i och genom alla sina motsättningar och kriser. Kanske är det därför Clarke hänvisar till ”Grossmans säregna teori om överackumulationens ’mervärdebrist’, baserad på en bisarr framställning av Marx reproduktionsscheman.”¹⁴

I Grossmans efterföljd tillskriver Marramao Pannekoek en ekonomism-voluntarism och associerar detta med reformistiska teoretiker såsom Hilferding och Braunthal. Vad som är mest förbryllande med detta uttalande är att Marramao tycks vara omedveten om att denna ekonomistisk-voluntaristiska, eller vad vi också skulle kunna kalla objektivistisk-voluntaristiska, rörelse står att finna hos Lenin och bolsjevikerna så tidigt som vid sekelskiftet. Inte nog med det, Luxemburg själv antog en förfallsteori sida vid sida med den politiska passivism som visade sig 1918–1919 i demokratismen och den utbildningsmässiga attityden gentemot klasskampen.¹⁵ Båda sidorna representerade faktiskt vissa begränsningar inom socialdemokratien, och båda höll fast vid en förfallstanke, något som även Grossman gjorde.

Marramao håller med Grossman och Mattick vad beträffar klassmedvetandets utveckling, även om han förstår att det finns problem med deras tillvägagångssätt. I avsnitt V håller han sig därför till att det revolutionära klassmedvetandet utvecklas genom kapitalets oundvikliga sammanbrott, som något inneboende den kapitalistiska *utvecklingens och krisens objektiva villkor*. Hos Mattick såväl som hos Grossman verkar det som att det är kapitalets sammanbrott som ger upphov till medvetenhet. Som *Aufheben* noterade i sin artikel: det är ingen tillfällighet att denna uppfattning ger sig till känna under perioder av nederlag och tillbakagång, där det finns en benägenhet att önska massorna en rejäl spark i baken för att så få igång dem. Detta var sannerligen fallet under det sena 1920-talet och det tidiga 1930-talet med den segrande fascismen i Italien och Polen, arbetarklassens nederlag i Tyskland, Italien,

¹⁴ Simon Clark, *Marx's theory of crisis*, Houndmills 1994, s. 67

¹⁵ För två bitande kritiker av Rosa Luxemburg och Spartakusförbundet se ”The revolutionary movement in Germany, 1917–1923” av Internationalist communist group och ”On the origins and early years of working class revolutionary politics: An introduction to ’left communism’ in Germany from 1914 to 1923” av Dave Graham 1994.

Ungern, Storbritannien och Kina, depressionens utbrott, stalinismens seger i Komintern, fascismen under resning i Tyskland etc.

Medan jag har gjort några kommentarer om Grossman, har mitt fokus varit Marramaos användning av honom. På några sätt försöker, om Marramao har rätt, Grossman faktiskt att binda samman värdet, krisen, produktionsförhållandena och den riktiga graden av förmedling mellan kapitalets och klasskampens rörelse. Diskussionen i avsnitt VII är speciellt förutseende. Marramao utmanar tydligt tanken att Grossman och Mattick *per se* är ”stängda” eller huruvida de helt enkelt förutsätter stängdhet för att tjäna en särskild analys. Och det är beundransvärt av Grossman att försöka visa hur antagonismen mellan arbete och kapital framträder på ett förmedlat sätt visavi separationen av bruksvärde och bytesvärde, motsättningen mellan produktionsmedel och produktionsförhållanden etc. Kritiken av ”arbetarautonomin” och av behovet av att avskaffa varan och lönen är vederhäftig.

Ett av uppsatsens mer underliga partier är i fotnot 39 där Marramao återger diskussionen i en artikel som utmanade Grossman och anklagade honom för att missta sig om vad Marx ägnar sig åt. Kommentarer och Grossmans svar är båda lärorika men kommer ändå till korta. För mig verkar det som att Grossman både vill ha kvar kakan och äta upp den. Å ena sidan:

Den metod med vilken kritiken av den politiska ekonomin skrider fram syftar inte till en historisk eller empirisk beskrivning av reella processer utan till en abstrakt isolering av vissa fundamentala moment för att kunna definiera enheten i det kapitalistiska samhällets rörelselagar.¹⁶

Å andra sidan:

”För Marx – försäkrar oss författaren – är det inte viktigt att beskriva den kapitalistiska verkligheten (vilket jag hävdar). Samma kritiker föreslår dessutom att vi utarbetar en ’kristeori’. Men vilken betydelse har en teori såvida man inte ämnar att inte bara förklara datan utan att förstå den i sina funktionella kopplingar och därmed förklara den?”¹⁷

¹⁶ Giacomo Marramao, a.a., s. 59f.

¹⁷ Giacomo Marramao, a.a., s. 68, fotnot 39. Marramao citerar här det brev Grossman skrev till Mattick den 7 maj 1933.

Kan vi i själva verket få bådadera? Föreligger här en motsägelse eller handlar det bara om en behandling på olika nivåer?

Jag har flera olika invändningar beträffande Grossmans metodologiska anspråk, eller snarare jag instämmer med flera olika invändningar. Erik Empson gör den första invändningen, som också är kärnan i de andra, i sin artikel ”The social form of value and measure”, där han med hjälp av Rubins arbete kritiserar Negri och Grossman för att implicit ha samma inställning. Jag medger att jag finner detta vara en underlig vändning, då Marramao koncentrerar sig så på att visa att Panzieri, Pannekoek och Korsch står på samma sida, medan Empson implicit föreslår det omvända. I sin artikel kommer han med följande relevanta synpunkter.

Den historiska karaktären i *Kapitalets* vetenskapliga framställning vittnar om att Marx står i skuld till sina föregångare. Matteo ser i Negris efterföljd denna vetenskap som en börda eller som begränsad beträffande den verkliga utvecklingen. Vetenskapens ”simplifierande antaganden” – som Henryk Grossman otillbörligen hypotetiserar som den verkliga grunden i Marx metod – som huvudsakligen står att finna i volym 1, gör *Kapitalets* innehåll en otjänst, förståelsen av det kapitalistiska systemet som den totala syntesen av både produktion och cirkulation, slutsatsen som togs i sikte i den ofullbordade volym 3. Althusser bekänner sig till detta synsätt i sin ökända rekommendation i inledningen till en fransk utgåva att den som läser *Kapitalet* kan hoppa över arbetets första del.

I den mån som *Kapitalets* abstrakta utgångspunkt har lett till många missförstånd – ta till exempel idén om ”enkel varuproduktion” som både en historisk och logisk förutsättning för kapitalet – är dessa uppfattningar berättigade. Men vad beträffar värdets omätbarhet inför de även ett missförstånd och en felaktig framställning. Marx var, som Rubin säger, inte särskilt intresserad av att ”söka en praktisk värdestandard, som skulle möjliggöra arbetsprodukternas likställande på marknaden. Detta likställande sker i själva verket varje dag i marknadsutbytesprocessen. I denna process utarbetas spontant en värdestandard, nämligen pengar, som är outhärlig i detta likställande.”¹⁸

¹⁸ Isaak Rubin, *Essays on Marx's theory of value*, s. 125

Fortsättningen i Rubins resonemang är relevant för Negris kritik av Marx.

Negri ser på Marx projekt genom marxismens förvrängda glasögon, där Marx värdeteori huvudsakligen förstås som konstaterandet att arbetstiden är det praktiska medlet för att mäta värdet. Rubin däremot förstår att eftersom Marx var intresserad av värdets samhälleliga form lade han verkliga tonvikt på att visa att arbetskraften är värdets substans. Argumentet är teoretiskt, eller ontologiskt: poängen är inte en praktiskt arbetsvärdestandard, utan att visa hur ”arbetets likställande i en varuekonomi sker genom arbetsprodukternas likställande”¹⁹

Rubin introducerar material från *Teorier om mervärdet*, en text som tillfälligtvis kvalificerar för behandling av den aleatoriska materialismens standarder på grund av frånvaron av ett strikt fenomenologiskt och dialektiskt schema i framställningen, där Marx behandlar värdeteorin inte som ett externt förbestämt mätningsskriterium, utan som värdets ”immanenta standard” och ”substans”.

Vad Rubin introducerar oss för här är möjligen en feltolkning av ”mättet” som en kvantitativ aspekt, som blott en fråga om addition och kalkylering. I den hegelianska dialektiken förstås emellertid ”mättet” snarare som ”kvalitativt kvantum”. I ”mättet” finner Hegel en omedelbar identitet mellan kvantitet och kvalitet. Någoting ”lurar bakom” kvantitativa förändringar, vilket gör mättet till en antinomi. Som exempel använder Hegel i den kortare logiken det antika grekiska problemet huruvida man genom att lägga till ett enda sädeskorn kan få en hög av vete – vid vilken punkt är en kvantitativ förändring likställt med en kvalitativ förändring. För Hegel har mättet en nödvändigt kvalitativ aspekt. Vi kan säga att det har en ontologisk relevans. I proportionella förhållanden, som är relativa måttslag (kvantitativt proportionellt förhållande), ”antog kvantiteten en extern karaktär som inte är identisk med Varat, till vilken den är helt immateriell”. Kvantitetens motsägelse är att den är ”i förändring, som trots förändringar ännu förblir detsamma”. Lösningen till denna motsägelse är inte bara att återvända till kvaliteten ”som om det var det sanna och kvantiteten det falska begreppet”, men ”steget till bådas sanning och enhet, till kvalitativ kvantitet, eller mättet”. Trots att

¹⁹ Isaak Rubin, a.a.

denna enhet skapar det omätbara är detta alltså en relativ form och ”omätbar” är också ett mått. Och så till juvelen: ”Måttet är implicit essens”.²⁰

Denna behandling av värdet och arbetet går faktiskt bortom Korsch, Pannekoek, Grossman, Mattick och Panzieri. Grossmans och Matticks enskilt största misstag är att de har ett essentiellt ekonomistisk förhållningssätt till en samhällelig fråga. Av denna anledning är möjligen inte Pannekoek förmögen att komma med en adekvat alternativ formulering, men samtidigt uppmärksammar i själva verket inte motkritiken, framförd av Grossman och Mattick, djupet i Pannekoeks kritik. I grund och botten missförstår Grossman vad Marx gör i *Kapitalet*. Pannekoek förmår emellertid inte att formulera exakt vad som är fel med Grossmans ståndpunkt. Han påpekar mycket riktigt problemet att ekonomiska kriser inte är detsamma som kapitalismens sammanbrott, men han försöker vederlägga Grossmans formler istället för hans feltolkning av innebörden av Marx analys. Panzieri, med likar som går i hans fotsteg, från Castoriadis till Zerowork och senare Harry Cleaver och Antonio Negri, lyckas inte heller överträffa Grossman, fastän de lyckas med att peka ut hans brister. Endast Rubin kommer vid den här tiden verkligen nära något som liknar en adekvat kritik.

De två sidorna pendlar fram och tillbaka utan att någonsin riktigt se att de objektivistiska och subjektivistiska ståndpunkterna blott är två sidor i ett kontinuum.

Luxemburgs bok följdes av diskussioner av Nikolaj Bucharin, Otto Bauer, Henryk Grossman och andra. Alla dessa författare närmare sig reproduktions-schemana på samma sätt som Luxemburg: som en grund för sina resonemang om krisen, och som ekonomer som studerar villkoren för jämvikt. I moderna termer läste de Marx reproduktionsscheman som två- och ibland tredelad tillväxtmodell. Luxemburg studerade likt de andra stabilitetsvillkor. Många år senare, efter Leontiefs bearbetning av de schemana hade införlivats i makro-ekonomisk ..., skulle vi finna att kapitalistiska planerare gjorde ungefär samma sak med multisektorella tillväxtmodeller. Men där Luxemburg och dessa andra marxister var nöjda med observationen att modellen automatiskt

²⁰ Erik Empson, *The social form of value and measure*

skulle (eller inte skulle) generera motsägelser och att därför krisen var (eller inte var) oundviklig under kapitalismen, skulle planerarna använda modellen som hjälp för att beräkna vilka justeringar som kunde göras så att ackumuleringen kunde fortgå obehindrat.

Vid första anblick skulle man kanske säga att det var ett snilledrag att komma underfund med detta sätt att använda Marx scheman vid analysen av kriser. Förlängde inte dessa marxister Marx?

Marx hade utvecklat reproduktionsschemana under sitt arbete med *Grunddragen*. Han gjorde så i ett sammanhang där han undersökte några av de faktorer som kunde leda till ackumulationens sammanbrott. Han ledades till dem genom sin undersökning av kapitalets problem med att reproducera sin samhällsliga totalitet. Som Mario Tronti har visat i sin bok *Operai e Capitale* (1966) konstituerar reproduktionsschemana ett tillvägagångssätt i undersökningen av "samhällsligt" kapital, där samhällsligt kapital inte bara innefattar summan av de enskilda kapitalen utan också produktionen och reproduktionen av arbetarklassen och därmed reproduktionens kamper. Med detta synsätt på schemana betraktas de inte som scheman för blott mellanindustriella flöden utan som ett sätt att närma sig en politisk totalitet.

Detta är frånvarande i en ekonomisk läsning av del tre av volym två. Luxemburg och de andra hanterar "reproduktionen" på samma sätt som samtida tillväxtteoretiker – på ett väldigt smalt och fetischistiskt "ekonomiskt" sätt som lämnar samhällsliga och politiska förhållanden utan beaktande och reducerar Marx problem till en fråga om abstrakt kvantitativ proportionalitet.

Resultatet? Jag hävdar att denna del av hennes analys tillför mycket lite av nytta för arbetarklassen annat än ett formellt argument för imperialismens oundviklighet.

Medan Harry Cleaver i sin artikel "Karl Marx: economist or revolutionary?" lägger fram den ovanstående och i stort sett korrekta kritiken så missar han samtidigt poängen att man inte bara kan bunta ihop Grossman och Mattick med Luxemburg, bara för att Grossman och Mattick med Luxemburg har den gemensamma föreställningen om kapitalismens oundvikliga samman-

brott, och att de sammanblandar en sådan sak med de kapitalistiska krisernas oundviklighet. Cleaver hänvisar också av misstag till den ”politiska totaliteten”, men en sådan fraseologi skulle ha varit Marx främmande. Rubin är bättre ute när han formulerar hur Marx blott talar om ”totaliteten”. Cleavers ”politiska” är kopplat till hans i grund och botten *immediatistiska* analys, i vilken *Kapitalet* omedelbart är en bok om klasskamp, utan att se och förstå de förmedlingar och analysnivåer som Grossman och Mattick behandlar. Grossman skrev en alldeles utmärkt artikel i två delar som framhäver hans teoretiska värde jämfört med Luxemburg, hans uppmärksamhet på dialektiken och på det faktum att Marx inte ägnar sig åt politisk ekonomi, ursprungligen omtryckt på engelska i *Capital & class* nr. 2 och 3.²¹ Den här analysen är sofistikerad och kan svårligen ignoreras, fastän vi på engelska blott har en nedkortad översättning av hans mästerverk och Matticks arbete, vilket i stort sett framhåller Grossmans analys.

Detta arbete har sina egna styrkor, som Marramao och även Ron Rothbart vittnar om i sina artiklar. Rothbart noterar faktiskt att den enda verkliga begränsningen i Matticks arbete, och i förlängningen i Grossmans grundläggande tes, i följande citat.

Som ”objektiv” som detta slags analys framträder, i och med att den utvecklas som en abstraktion från klasskampen, lämnar den icke desto mindre rum för det ”subjektiva” i och med att den visar att grunden för en relativ klassharmonisk måste bryta samman och siktar på att ifrågasätta kapitalförhållandet självt. Den abstraherar från klasskampen för att visa att lönsamhetskrisen, det sammanhang vari kampen utvecklas, är inneboende i kapitalförhållandets utveckling. Det finns begränsningar i organiseringen av produktionen och således indirekt för samhällslivet, genom kapitalförhållandet, genom lönarbetet. Ett sådant system leder till en mångfasetterad degradering av arbetet och livet, inräknat de stundvisa allvarliga nedgångarna för många människors

²¹ Grossman gör en enkel poäng av att Marx upprepande gånger hänvisar till Ricardo som *slutet* för den politiska ekonomin och till John Stuart Mill, Say m.fl. som början på vulgärökonomi i sin översikt som både är auktoritativ och kortfattad, men som också påpekar att Marx betraktar sin distinktion beträffande varans dubbelkaraktär som en av dessa tre innovationer. Se Henryk Grossman, ”Marx, classical political economy and the problem of dynamics. Part I”, *Capital & class* nr 2, sommaren 1977, s. 38f.

materiella välstånd.

Även om detta objektiva tillvägagångssätt håller teoretiskt så måste dess begränsningar erkännas. Kapitalismen, så som den utvecklas (och förfaller), omvandlar arbetsprocessen och livet i allmänhet, och till följd av detta förändras likaså revoltens karaktär och former. Strategi och organisering är historiskt specifikt. Tron på eller bevis på kapitalismens oförmåga att övervinna sina inre motsättningar sätter i bästa fall igång en förståelse för den nuvarande krisens specifika karaktär, de nuvarande kampernas specifika karaktär och förhållandet mellan de två. Om krisen erbjuder ”möjligheten till en omvandling av klasskampen inom samhället till en kamp för en annan form av samhälle” återstår det att visa hur denna möjlighet kan bli verklighet. Vad vi måste göra är 1) visa hur den intensifierade kampen om exploateringsgraden faktiskt kan bli, eller är på väg att bli, en revolutionär kamp som övervämmar kapitalförhållandets bräddar, hur den kan övergå till en kamp mot lönarbete, och 2) delta i denna omvandling.²²

Rothbarts artikel är i själva verket ett slags spegelbild av Marramaos arbete, förutom att den riktar sig mot Cornelius Castoriadis, tidskriften *Zerowork* (som Harry Cleaver hade kopplingar till) och Sutcliffes och Glynns arbete, vilka alla hävdade att klasskampen är direkt ansvarig för kriserna och att kapitalet inte hade någon medfödd tendens till kris. Kritiken är faktiskt ganska övertygande, men de summerande två sista styckena ger redan tecken på flera kritiska problem som i förlängningen även tycks gälla för Marramao.

Kapitalet abstraherar inte från klasskampen. Snarare abstraherar den till klasskampen. Man kan inte direkt förklara en strejks utbrott med separationen av bruksvärde och bytesvärde, inte heller konkret från abstrakt arbete eller samhälleligt från enskilt arbete, men dessa abstraktioner formar klassantagonismens innehåll som historiskt specifika former av samhällsförhållanden. Klasskampen är närvarande i *Kapitalet*, men inte i sin fenomenella form, vilket skulle vara just den sorts immediatism som Grossman och Mattick anklagar den subjektivistiska strömningen i marxismen för. Sam-

²² Ron Rothbart, ”The limits of Mattick’s economics. Economic law and class struggle”, *Solidarity for social revolution* nr 11, 1980. Tillgänglig på <www.geocities.com/cordobakaf/rothbart.html> 2006-06-23.

tidigt, som Richard Gunn kanske påpekar, har Marx inte för vana att abstrahera *från*, han har för vana att abstrahera *till*, eftersom han betraktar hela det rika fältet av tätt skiktade, ömsesidiga bestämningar. Marx gör inte vad Grossman, enligt Mattick, gör. Han tillämpar inte en metod med successiva approximationer, där man börjar med ett antal förenklade antaganden, runt vilka man sedan kan forma en koherent modell av värdeförhållandena. Som C.J. Arthur passande påpekar när han kommenterar just detta hos Grossman med flera:

Detta är ett helt och hållet respektabelt, vetenskapligt förfarande, men det fungerar endast om det verkligen är sant att den ifrågasatt verkligheten kan begripas av en linjär logik där ingenting väsentligt förändras när den mer komplexa modellen byggs på den enklares grund. Det är till exempel uppenbart att ingen någonsin har sett en kropp röra sig i en rak linje i samma fart i evighet, eftersom krafterna Newton abstraherade från när han formulerade sin lag om rätlinjig rörelse alltid är närvarande. Ändå gäller lagen fortfarande i det mer komplexa fallet, då en följd av omständigheter förenas och ger upphov till det observerade fenomenet.²³

I denna process ser vi just det som Gunn med rätta kritiserar, rörelsen från det ”allmänna begreppet” till det ”enskilda fallet”, eller från släkte till art.²⁴ I Grossmans och Matticks fall innefattar det även den ovannämnda behandlingen av kvantiteten som just detta, som blott kvantitet, snarare än i dess förbindelse med kvalitet och form.

Som sådan kan vi definitivt invända mot vad jag tror är Rothbarts riktiga framställning av saken, liksom Marramaos, på icke-ekonomiska grunder, men på basis av kritiken *av den politiska ekonomin* – som Grossman var synnerligen medveten om men som han inte helt och hållet tycktes kunna omfatta, fast besluten som han var att finna krisernas kausala mekanism (i min mening ett fåfängt hopp för en kritik av kapitalet som intresserar sig för de rika, ömsesidiga bestämningarna och som därför inte troligen kommer att söka *en* ursprunglig orsak eller en kausal modell överhuvudtaget) – bevisa

²³ Christopher J. Arthur, *ibidem*

²⁴ Richard Gunn, ”Marxism and philosophy”, *Capital & class* nr 37, våren 1989

nödvändigheten av kriser i kapitalet och en *teori om kapitalismens sammanbrott*. Däri ligger en annan invändning mot Marramao (såväl som mot Ron Rothbarts artikel). Båda reproducerar i själva verket begränsningarna i Grossmans och Matticks ekonomi och kommer inte så mycket längre än dem. Deras förtjänst ligger primärt i att de ger uppmärksamhet åt den hårda kritiken, som framförts av personer som Mattick och Grossman, mot den subjektivistiska strömningen inom marxismen.

Rothbart, och i förlängningen de andra, gör misstaget att betrakta ekonomiska kriser som det sammanhang i vilket klasskampen försiggår. Detta inbegriper tydligt separeringen av klasskampen och kapitalets rörelselagar som de kritiserar hos Pannekoek, Korsch, Castoriadis m.fl. Det är ett fullständigt otillräckligt sätt att framställa frågan, då det placerar klasskampen och kapitalets rörelselagar såsom externa från varandra och som därför är i behov av något slags integrering eller sammanbindning, snarare än som internt sammanbundna, som ett förhållande bestående av form och innehåll. Detta naturligtvis genom att avvisa den immediatistiska förutsättningen att det finns en enhet i klasskampens och kapitalets lagar, där klasskampen inte förstås som inneboende i de splittrande förhållandena som värdet, arbetet, samhälleligheten etc, som splittras till antagonistiska men sammanflätade former av samhällsförhållanden, utan på nivån av dessa splittringars fenomenella framträdanden.

I tur och ordning skulle man kunna utveckla Rothbarts slutsatser, och i förlängningen Marramaos, då de tenderar i denna riktning, mot själva kärnan i "Angreppets och undandragandets kommunism" eftersom den i *Théorie communistes* efterföljd avvisar tanken att

... den intensifierade kampen om exploateringsgraden faktiskt kan bli, eller är på väg att bli, en revolutionär kamp som översvämmar kapitalförhållandets bräddar, hur den kan övergå till en kamp mot lönarbete...²⁵

Det finns ingen tanke om ett brott, av en icke-kontinuitet mellan arbetet såsom kapital och arbete mot (och bortom) kapitalet. Enligt uppfattningen i "Angreppets och undandragandets kommunism" finns det inget arbete mot,

²⁵ Ron Rothbart, a.a.

det finns bara att vara mot arbetet. Jag tror att Henriksson har kommit med en adekvat kritik av denna begränsning, även om det visserligen finns mer att säga om vissa aspekter som Henriksson inte berörde.²⁶

Problemet med Grossmans förståelse av ackumulationen är att den i grund och botten är ekonomistisk och ignorerar att kapitalackumulationen är en förlängning av arbete–kapitalförhållandet. Som Geoff Hodgson konstaterade under 1970-talet, ungefär vid den tid då Marramao skrev sitt arbete:

Kapitalackumulationen kan därför inte helt enkelt reduceras till en ackumulation av homogent, förkroppsligat arbete. Detta misstag har ständigt återuppstått i den marxistiska traditionen. Det är inte ovanligt för marxister att behandla reproduktionsscheman som om de speglar penningpriser, eller till och med produktionens fysiska omfattning, medan dessa scheman endast är i värdestermer. I de historiska debatterna som framkallades av publiceringen av Rosa Luxemburgs *Die Akkumulation des Kapitals* år 1913, gjorde Otto Bauer med flera samma misstag. Bauer ignorerade problemen som Luxemburg blottat genom att uteslutande koncentrera sig på ackumulationen av förkroppsligade arbetsvärden. Luxemburg däremot ökade denna förvirring genom att missta kapitalackumulationen för penningackumulationen, och en ökande samhällelig produkt som mäts i termer av pris.

Akkumulationen inbegriper alla dessa aspekter, men kan inte reduceras till någon av dem. Kapitalackumulationen är inte bara en ackumulation av ting, eller utvidgningen av enskilda kvantiteter. I grund och botten är kapitalackumulationen de kapitalistiska samhällsförhållandenas reproduktion i en större skala. Det inbegriper dessa förhållandens utbredning över alla andra underordnade produktionsätt, vilka blir förstörda eller subsumerade av kapitalismen, och intensifieringen av dessa förhållanden när exempelvis produktionsmedlen monopoliseras till färre kapitalister.

Inte för att Hodgson kommer med en adekvat förståelse. Hodgson är fortfarande bunden till tanken att ekonomiska kriser är den huvudsakliga revolutionära möjligheten, men hans betoning av reproduktionen av samhälls-

²⁶ Jag fann för min del att hela diskussionen om partiet, staten och revolutionen med sina dubiösa formuleringar reproducerar aspekter av det problem som är inneboende i rådism, autonomistisk marxism och anarkism (antiauktoritära strömningar överhuvud).

förhållandena är välformulerad. Werner Bonefelds artikel "Notes on competition, capitalist crises, and class"²⁷ ligger i linje med denna förståelse av kapitalackumulationen som ackumulationen av kapitalistiska samhällsförhållanden. Bonefeld formulerar förhållandet mellan klasskampen och kriserna som ickefenomenologiskt. Där Hodgson i Sutcliffes och Glynnns efterföljd formulerar en löneåtstrammingskristeori, svarar helt enkelt Bonefeld att man med ett sådant tillvägagångssätt inte lyckas se att kapitalet inte betalar arbetet, utan att arbetet producerar värdet av sin egen reproduktion plus ett överskott. Som Bonefeld säger, "tillgångsresonemanget att krisen orsakades av lönepress bortser från uttrycket att "arbetets pris" är något lika irrationellt som en gul logaritm"²⁸ Istället visar Bonefeld hur kapitalet måste konfrontera arbetet, måste exploatera, för att leva upp till andra kapital på marknaden, i konkurrensen. Sålunda skapas vardagslivets usla villkor inte av kapitalets "oplanerade" eller "kaotiska" natur, utan av dess behov av att exploatera arbete. Ingen grad av reglering eller planering kommer att göra kapitalet acceptabelt, inte heller är krisen upprorets dragläge, vilket bara skulle vara ett annat sätt att säga att "kaos" och det "oplanerade skeendet" är kapitalets verkliga problem.²⁹ Bonefelds fullföljande av denna logik ligger utanför vad som ryms i denna text, men det är tillräckligt att säga att han framställer att driften till att expandera kapitalet bortom alla gränser driver på behovet av att konfrontera arbetet, att öka ackumulationen bortom alla gränser. Sålunda, snarare än att härröra från profitkvotens fall i sig, är krisen ett resultat av kapitalets överackumulation eller som vi kan uttrycka det, arbetets överexploatering.³⁰ Detta lägger grunden till krisens betydelse för kritiken av kapitalet: "Kapitalistiska kriser framhåller i så fall arbetets närvaro inom kapitalets begrepp".³¹ På detta sätt kan Bonefeld vidhålla klasskampens avgörande betydelse för krisen och ändå med bibehållet förtroende hävda, liksom Mattick och Grossman skulle ha gjort, att kapitalet i sig självt är den kapitalistiska reproduktionens gräns. Detta ger att kapitalet utgör

²⁷ I *Historical materialism* vol. 5 nr 1, Brill, London 1999, s. 5–28

²⁸ A.a., s. 21. Bonefeld citerar Karl Marx, *Kapitalet : kritik av den politiska ekonomin. Bok 3, Den politiska ekonomins totalprocess*. Staffanstorps 1978, s. 725.

²⁹ Werner Bonefeld, a.a., s. 23

³⁰ A.a., s. 25

³¹ A.a., s. 26

gränsen för den fulla utvecklingen av vår produktiva potential och att det samtidigt gör nyttjandet av all vår mänskliga kapacitet omöjligt inom detta samhälle. Arbetet inom kapitalet framstår både *qua* kriser och som syftandes mot och bortom kapitalet. Och ändå finns i allt detta ingen tanke om förfallet eller den ekonomiska katastrofen, om att kapitalet bryter samman av sig självt. I vilken mån exploateringens utökning leder till överexploatering och kriser, beror på utökningen av kommandot över (alltmer) främmande arbete. Kampens sociopolitiska moment, så som kampen mot påförande av arbete, framställs samtidigt på ett sätt som vore Grossman och Mattick främmande. Detta kommando är inte en ekonomisk fråga, utan en om samhällsmakten, om staten. Som vi kommer att se mot slutet, när Marramao försöker konfrontera detta konstitueringsproblem, ger hans oförståelse för Marx i grund och botten icke-ekonomiska, icke-reducerande inställningen till kapitalet honom problem.

På det hela taget måste vi erkänna att Grossman och Mattick har en i grund och botten sund kritik av Korsch och Pannekoek, och i förlängningen av Panzieri, Zerowork, Cleaver, *autonomia*, Cardan³², Situationistiska internationalen etc, men när de knyter denna kritik till en sammanbrots-teori går de i en fälla. Krisernas oundviklighet uttrycks korrekt genom att samtidigt erkänna att ingen ekonomisk kris av sig själv blir en samhällskris och därmed kapitalets möjliga sammanbrott, om inte kapitalets subjektlösa rörelse konfronteras av det nakna subjektet, subjektet såsom det förnekas, i sin tillblivelse som det negativa subjektet, arbetet *qua* proletariatet eller arbetet mot kapitalet.

Ett adekvat förhållande mellan kapitalistiska kriser och revolutionen kan bara förstås genom att erkänna att den ekonomiska krisen i sig själv inte nödvändigtvis är vad som utlöser revolutionen. 1848 års revolution, Paris-kommunen, de båda ryska revolutionerna och vågen 1918–1923, Ungern 1956, Östtyskland och Polen 1953, händelserna i Italien och Frankrike vid slutet av andra världskriget, Pragvåren, maj–juni 1968 i Paris, den heta hösten etc, inträffande inte under förhållanden av ekonomisk kris. Det är faktiskt bara Spanien 1936–1939, Portugal 1974–1975, Spanien 1975–1976, Iran

³² Även känd som Cornelius Castoriadis. Red. anm.

1978, Polen 1980, Mexico 1994 och Argentina 2002 som inträffat under krisperioder och den senare är diskutabel. I själva verket satte ekonomiska kriser under 1970-talet stopp för 1960-talets och det tidiga 1970-talets sociala kamper, medan den sociala kampen under den stora depressionen kvävdes av fascismen och situationen i Tyskland förblev ett nederlag från och med 1923, men ett nederlag som innebar en risk för instabilitet. Så det verkar alltså inte finnas någon tydlig korrelation mellan ekonomisk kris och samhällskris för kapitalet. Ernest Mandel försöker kompensera för detta med teorin om långa vågor, med argumentet att revolution under en lång uppgång är mindre troligt, medan det under en lång nedgång är mer troligt. Detta undviker emellertid frågan om upproren under 1950- och 1960-talen – såvida inte Mandel leker med siffrorna och den nedåtgående vägen börjar 1968, som i sådana fall skulle ha avstannat – bland andra interna problem (som till exempel vad dynamiken hos en lång våg är mer än en teknisk investeringscykel av större, nya produktionsmedel vilket Mandel föreslår, och därför en lång såväl som en kort investeringscykel, en cykel i sig som återigen framträder som rent tekniskt bestämd och i vilken klasskampen är fullständigt frånvarande).

Om vi vill gå bortom objektivismen å ena sidan och subjektivismen å andra sidan, är vi nödda att uppmärksamma de frågor som Grossman och Marramao satt i förgrunden. Sådana frågor har varit centrala för olika riktningar inom marxismen under de senaste 30 åren.³³ Det är till och med passande att Marramao skulle avsluta med en diskussion om staten i förhållande till detta, såväl som konstitueringsproblemet, men detta får vänta till en annan diskussion. Marramaos förståelse av konstitueringen är ganska otillfredsställande jämfört med den analys som utvecklats i miljön runt Open Marxism som kom ur ”statsdiskussionen” i Tyskland på 1970-talet.

Det som är något otillfredsställande här är Marramaos försök att binda samman Grossman och Mattick med Lukács. Lukács har i själva verket en helt annan förståelse av krisen, en som ligger närmare det jag formulerat här. Det

³³ Sådana diskussioner tycks nästan vara Open Marxism-miljöns specialitet, jfr Werner Bonefelds ovan nämnda artikel om kriser och hans ”Human practice and perversion: Beyond autonomy and structure” i *Common sense* nr 15.

är inte så att kapitalet är på väg mot den stora krisen, mot ett sammanbrott eller en katastrof, utan att kapitalet innebär permanent kris och tenderar konstant mot kris eftersom kapitalets rörelselagar uttrycker den strukturella solidifieringen av det antagonistiska, kontradiktoriska förhållandet mellan arbete och kapital, av kapitalet som den mänskliga produktiva verksamhetens (alienerade) existenssätt, som dess form och sammanhang. Denna antagonism är inte blott den externa konflikten mellan arbete och kapital, utan är den konstituerande essensen av kapitalets rörelselagar. Det är här klasskampen befinner sig som motsättning, och den specifika klasskampen är bara denna kamps fenomenella uttryck, men inte mer än kapitalets tendens till kris. Denna artikel är rik och reflekterande, men dess förpliktande band till en förfallsteori och en teori med allvarliga metodproblem dömde den till att reproducera, snarare än kritisera, problemen hos Grossman och Mattick.

Då denna artikel presenterades tillsammans med en kritik av demokratin, organisationsproblemet och den omfattande ”polemiska” essän ”Angreppets och undandragandets kommunism”, känner jag att det vore slarvigt av mig att inte beröra sambandet, så som jag ser det, mellan Grossmans och Matticks teori om kapitalismens katastrof eller ”objektiva sammanbrott” och Théorie communistes användning av formell subsumtion, reell subsumtion och ”reellt reell subsumtion”.³⁴ Vad jag vill föreslå är att en periodisering som skiljer en uppåtgående fas eller faser från en förfallsfas inte kan undkomma en linjär logik och en binär teori i vilken progression och förfall är åtskilja såsom antinomiska påståenden, eller såsom fetischerade kategorier som har en mening utanför de borgerliga samhällsförhållandenas sammanhang.

Som alternativ kan vi antingen säga att kapitalismen i själva verket aldrig var progressiv, att det inte finns något nödvändigt med kapitalets existens som möjliggör kommunismen, vilket är den autonomistiska marxismens ståndpunkt, eller välja det dialektiska tillvägagångssätt som föreslås av Marx i själva *Kapitalets* struktur, i vilket kapitalet är närvarande i varje moment, från första sidan, och i vilket progression och förfall är moment av varandra

³⁴ Detta avsnitt står i stor tacksamhetsskuld till den Internationalistiska kommunistiska gruppens ”Theses of programmatic orientation” som är tillgänglig på deras hemsida, särskilt avsnitten 32 och 33.

i förhållandenas totalitet. Med andra ord:

De progressiva och dekadenta aspekterna av kapitalet har alltid varit förenade. Kapitalismen har alltid inbegripit en dekadent negativ process av värdets varufierande av livet. Den har också inbegripit skapandet av en universell klass i opposition, rik på behov och med det ultimata behovet av ett nytt sätt att leva bortom kapitalet.³⁵

Jag har antytt att det här senare tillvägagångssättet är korrekt och står i motsättning till både Marramaos och hans kompanjoners objektivism och den subjektivism som Marramao kritiserar. Det innebär både en helt annorlunda läsning av *Kapitalet* och en helt annan inställning till periodisering. Detta innefattar en annan behandling av *Kapitalets* opublicerade kapitel, som jag vill mena faktiskt inte är helt opublicerat, då det omvandlades till de "historiska" kapitlen om de olika stegen i produktionens utveckling, och jag föreslår därför en annan behandling av frågan som helhet. Innebär detta att Marx först arbetade med och sedan klarade sig utan kategorierna formell och reell subsumtion? Det är fullt möjligt. Deras lämplighet är emellertid i sig inte beroende av huruvida Marx använde dem eller ej. Jag kommer i slutet att beröra detta som ett specialfall, ett slag, av den uppåtgående/nedåtgående modellen och den relaterade katastrofismen, men som inte riktigt är samma sak.

Låt mig börja med att säga att katastrofismen inte implicerar en uppåtgående fas för kapitalet. Om man aldrig betraktade kapitalet som progressivt, förnekar det inte att kapitalet skulle kunna bryta samman av sig självt. Katastrofismen är inte i behov av en förfallsteori, åtminstone inte teoretiskt. Förfallsteorier tycks vara i behov av katastrof- eller sammanbrottsteorier tillsammans med ett synsätt som avvisar samhällets omvandling som en överväxt till kapitalismen som kallas "kommunism" (eller troligare "socialism"). Jag vill inte begå misstaget att sammanblanda som jag pekat på hos Marramao m.fl.

Det verkar emellertid vara tydligt att när det gäller Marramao, Grossman, Mattick, Luxemburg och Rothbart, så har de gemensamt en föreställning

³⁵ Aufheben, "Ett bidrag till en kritik av förfallsteorin. Förfallsteorin eller teorins förfall? Del III.", *riff-riff* nr 6, 2004, s. 98

om uppåtgående och nedåtgående faser och det att föreställningen om det objektiva sammanbrottet ursprungligen är relaterad till detta förfall som den slutpunkt systemet färdas mot. Eftersom klasskampen i slutändan inte är grunden för kapitalets rörelselagar, är det möjligt för Marramao med sällskap att utgå från ett externt förhållande mellan kapitalets sammanbrott och revolutionen. Det är på grundval av detta som den ekonomiska krisen och samhällskatastrofen kan sammanblandas, eftersom de utgår från en kris som leder till ett sammanbrott *såsom* de katastrofiska ”objektiva förhållandena” under vilka det slutligen är möjligt att kullkasta kapitalismen, under vilka den subjektiva *handlingen*, *dvs.* revolutionen kan inträffa – en ståndpunkt som inte skiljer sig från Lenins.

De politiska slutsatser som följer av detta visar den grundläggande svagheten hos både objektivistiska och subjektivistiska strömningar som drar sig med en sådan analys av kapitalet. Båda tenderar att falla in i fatalism, i väntan på det sammanbrott som möjliggör revolutionärt handlande, en inställning som i sig implicerar ett rent externt förhållande mellan klasskampen och katastrofen. Det handlar då bara om vad som krävs för att när sammanbrottet kommer ta in på socialismens väg istället för barbariets. Lenins svar är ”Partiet”, medan Luxemburgs är klassens spontana självorganisering, men den var faktiskt instängd i en särskild demokratism som i Tyskland 1918–1919 skulle visa sig vara ödesdiger. Rådismen skulle i Matticks efterföljd besvara denna fråga med ett fetischerande av rådsformen, som om bildande av råd i sig, istället för ”partiet”, vore lösningen. För Lenin är partiet och inte klassen subjektet, medan rådismen gör rådsformen till en fetisch och har en glidning till demokratism. Huruvida man håller fast vid både förfallet och en sammanbrottsteori påverkar också strömningar mot evolutionism, gradualism, immediatism etc.

Förfallsteorier förnekar kapitalet som en totalitet i tiden (uppåtgående visavi nedåtgående perioder) och/eller i rummet (formell subsumtion / förkapitalistiska nationer, regioner etc, visavi reell subsumtion / kapitalistiska nationer, regioner etc, exempelvis teorier om tredje världen, nord–syd, centrum–periferi etc.), vilket resulterar i den praktiska förnekelsen av proletariats revolutionära essens. I enligt denna delning är revolutionen omöjlig under uppåtgående perioder och arbetarklassens mål är då reformer

och kapitalets utvidgning till och mot förkapitalistiska samhällsförhållanden eller, under 1900-talet, mot "imperialism" och till försvar av "nationell frigörelse", vilket innebär en integrering med det globala kapitalet. Utifrån detta synsätt är kapitalets utvidgning i vissa perioder "progressiv" och i den nedåtgående perioden är den "regressiv" eller "reaktionär".

Med denna ståndpunkt antas att revolutionen eller kommunismen är utvidgningar, eller ännu bättre "realiseringar" av de av kapitalet postulerade Begreppen "frihet", "jämlighet", "demokrati", "vetenskap", "förnuft" etc, i den egentliga hegelianska meningen av dem, men vilka kapitalet bara kan postulera inom ett deformerande kapitalistiskt skal. Kommunismen kommer att realisera dessa Begrepp. Under den uppåtgående fasen vidareutvecklade det borgerliga samhället dessa Begrepp, men under den nedåtgående fasen blir det ett hinder för dem, samtidigt som det blir ett hinder för produktionsmedlens utveckling och tenderar mot ett objektivt sammanbrott. Det här sättet att framställa problemet är inte bara idealism; det är inte bara den urgamla essentialism som borgerliga teoretiker såsom Foucault, Deridda m.fl. anklagar det för; det är inte bara hegelianism. Detta tillvägagångssätt behandlar kategorierna ahistoriskt genom behandlingen av dem som om de var transcendentala ideal att realisera genom "Historien" av proletariatet som kommunismens agent, såsom historiens telos (slutgiltiga mål). Detta i motsättningen till kommunismen som "klassens verkliga [läs: faktiska – Chris] rörelse". Förfallsteorierna reproducerar genom sina resonemang om en progressiv och en regressiv period, samma påståenden som görs av religiösa och fascistiska element, om den här tidens oundvikliga moraliska, konstnärliga och sociala förfall.

Genom att överväga *Théorie communistes* synsätt, har jag kunnat vidhålla att deras användning av "formell", "reell" och "reell: del 2" är en förfalls-teori, just eftersom de inte ser det som en "succession av nivåer ... i vilka alla motsättningar (där de mest grundläggande är värdeföreringen/devaloriseringen³⁶) framträder allt värre för varje gång." ("Theses of programmatic orientation") Det vill säga att det som gjorde proletariatet revolutionärt 1848 även gjorde det så 1871, 1917, 1936, 1968 och gör det så idag. Man kan i

³⁶ På engelska "valorisation/devalorisation". Övers. anm.

alla fall fråga sig huruvida TC har en syn på de olika slagen av subsumtion som linjära steg i en progression.

TC har stått fast vid att revolutionen inte var *möjlig* under faserna av formell och reell subsumtion: del 1 *eftersom* det inte hände, eftersom dessa revolutioner misslyckades. De hävdar att denna bestämning endast kunde göras *efter att det var ett faktum*. Detta lyfter flera frågor. Det verkar lösa problemet med att revolutionärer behöver analysera revolutionens möjlighet under varje given period, eftersom vi endast kan anta att revolutionen *alltid* är möjlig och att detta endast kan motbevisas efter det att misslyckandet är ett faktum. Denna inställning verkar också befria från problemet med att bestämma *varför* varje given revolution misslyckades, eftersom det blir uppenbart att efter faktumet säga att den var omöjlig, och då förklara varför revolutionen *strukturellt* inom klassförhållandet var omöjlig. Vidare befriar den oss från att behöva tala "moralistiskt" om revolutioners misslyckanden, vilket TC menar³⁷ att Gilles Dauvé gör i sin artikel "När uppror dör".

Jag måste dock motsätta mig detta av flera orsaker. För det första är det skäligt att påstå att TC:s "bestämning *i efterhand*" är ett lätt byte för kritiken att "det är lätt att vara efterklok". Istället för att faktiskt tillhandahålla en analys av specifika upprors misslyckanden, kortsluter det analysen med man kastar in handduken med en *ex post facto*. Detta skulle kunna kallas "fatalism *i efterhand*". Vidare tycks detta vara en svag version av bestämning relaterad till Althusers "bestämning i sista instans", själv en kausal snarare än en dialektisk förståelse.³⁸ I allmänhet tycks denna analys ge undvikande svar. Vi kan ytterligare invända att för Marx är inte formell subsumtion ett stadium som försvinner, utan subsumeras självt till reell subsumtion, på samma sätt som Marx diskussion om den så kallade ursprungliga ackumulationen, vilken genom historiens resultat blivit systempredikatet för all ackumulation *qua* kapitalackumulationen som samhällsförhållande.³⁹ Slutligen kan vi i

³⁷ Théorie communiste, "Normativ historia och proletarietets kommunistiska essens", *riff* nr 8, 2006, s. 186–196

³⁸ För kritiska kommentarer om Althusers uppfattning om dialektiken se Richard Gunn, "Against historical materialism", *Open Marxism* vol. 2, 1992.

³⁹ Jag skulle säga att den allmänna behandlingen av formell och reell subsumtion har speglat samma missuppfattning av den s.k. ursprungliga ackumulationen som ett historiskt stadium, i efterföljd av Engels behandling av Marx metod som en logisk-historisk metod

Gilles Dauvés och Aufhebens efterföljd invända att Théorie communiste i sitt försök att närma sig frågan på detta sätt, förbinder sig att gymnastisera en del med klasskampens historiska diarium. Detta falsifierar av sig självt inte en teori, men kombinerat med andra invändningar medför det ett verkligt problem.

Jag vill avsluta med några kommentarer om Marramaos avsnitt IX, där han försöker binda sin föregående diskussion om sammanbrottet till ”konstitueringsproblemet”. Så ogenomskådligt som det först verkar, är detta avsnitt fundamentalt då han här försöker binda samman eller visa bandet mellan sammanbrottsteorin och både statens och klassernas konstituering, och därför statens plats i både krisen och revolutionen. I första stycket argumenterar han i grund och botten för att trots deras begränsningar, som fastslagits ovan var att de förknippade det revolutionära klassmedvetandets formande med ekonomiska kriser och sammanbrott, tillhörde Grossman och Mattick ”den mest avancerade diskussionsnivån” under sin tid, tillsammans med Lukács när det kommer till problemet med hur proletariatet kan uppnå ett revolutionärt klassmedvetande. Svårigheten, den skenbara trögheten i detta stycke tror jag rör sig kring det faktum att Marramao fastslår denna svaghet, situerar sig ändå som en mycket ”avancerad” formulering och går sedan bort ifrån den utan någon idé om hur den kan övervinnas inom ramarna för Grossmans och Matticks analys. Detta är förbundet med ett problem som finns i *operaismon* och i Matticks arbete och underförstått hos Grossman: de utvecklar aldrig effektivt sin kritik av leninismen. *Operaismon* är i själva verket inte nödvändigtvis kritisk mot Lenin eller leninismen.

(jfr diskussionen om Christopher J. Arthur ovan, men även debatten i *The commoner* <www.commoner.org.uk> om ursprunglig ackumulering mellan Werner Bonefeld och Paul Zarembka). Snarare måste vi förstå formell och reell subsumtion som nivåer av konkretitet i Marx analys av kapitalet. Medan en utvidgad diskussion om den dubbla meningen i formell och reell subsumtion ligger utanför våra ramar, är det viktigt att notera att Marx förkastar detta kapitel *och* dessa termer i sin slutgiltiga omarbetning av Kapitalet och återinför dem aldrig, och tar istället upp samma frågor i form av de ”historiska kapitlen” som inte fokuserar på löneformen (ökande absolut versus relativt mervärde och därför extensiv ökning versus intensiv ökning i exploateringen) och arbetarens förhållande till marknaden (oavlönad eller oberoende arbete som producerar varor för marknaden versus helt avlönat arbete som endast producerar direkt för kapitalet), utan på förändringarna i produktionsformerna: hemindustri till manufaktur till industri.

Medan Grossman och Mattick är det, finns det tydliga sätt på vilka deras objektivism och teoretiska förfall upprätthåller en koppling till leninismen; det är så helt öppet när Matticks analys tas upp av David Yaffe, som tillhörde en särskilt överdriven leninistisk sekt. Detta problem finns även hos Lukács, så vad Lukács, Grossman och Mattick har gemensamt är inte den största insikten i denna fråga, utan samma singulära svaghet.

Lukács uppmärksammar detta problem genom sin teori om kalkylerande medvetenhet eftersom han uttryckligen försvarar Lenin och Lenins partiuppfattning. Grossman och Mattick står, i varierande grad, i motsättning till Lenins uppfattning om revolutionen och medvetenhet, men tar inte itu med de problem som kommer av deras sammanbrottsteori. På så sätt har de inte något annat val än att vända sig till ett slags klassiskt spontanistisk uppfattning i vilken katastrofen är vad som frambringar medvetenhet.

Det andra stycket går klumpigt fram från första början, även om kritiken av Korsch är ganska träffande. Detta stycke är intressant eftersom det framför att Marx tidiga skrifter om staten, Hegels *Philosophie des Rechts* och de tidiga skrifterna ännu inte återspeglar en omprövning av staten från en synpunkt grundad i kritiken av den politiska ekonomin. Marx tidiga artiklar skulle då kunna läsas, åtminstone inom detta område, som en *brytning* med hans senare skrifter om staten, och man kan verkligen göra en textnära poäng att Marx kritik av staten och hans inställning till politisk aktion åren 1843–1844 skiljer sig mycket från hans inställning efter 1848.⁴⁰ Än viktigare är att Marramao vill framhålla en särskild kritisk metod i förhållande till staten som återinför dess företrädare på det sociala fältet och på revolutionens terräng. Jag tror att detta är tydligt i Marramaos avslutande stycke, där han drar följande slutsats:

Staten uppstår ur framställningen av den övergripande reproduktionsprocessen som det överordnade uttrycket för abstraktionens realitet och dess effektiva komplexa herravälde över samhället. Som den sista höjdpunkten för

⁴⁰ Jfr hans artiklar om politisk handling för Internationella arbetarassociationen, hans arbete med det franska socialistpartiets program, hans kritik av Bakunin och liknande material. Problemet med detta tillvägagångssätt är att Marx intar attityder i *Pariskommunen*, *Kritik av Gothaprogrammet* och i hans allmänna kommentarer om Lassalle såsom i motsättning till Bakunin som liknar de i hans tidigare arbeten.

den logiska och historiska processen för kapitalets socialisering, och därmed för den verkliga universaliseringen av det abstraktas herravälde, framträder staten som bakgrunden till kritiken av den politiska ekonomin: en reglerande instans och samtidigt ett generaliserat uttryck för krisen.

Marramao gör i föregående stycke gällande att Marx har en förståelse av *abstraktionen* i sina senare arbeten som skiljer sig från den i hans tidigare. Detta är emellertid inte en hållbar ståndpunkt om vi följer Richard Gunns diskussion i "Marxism and philosophy" om utvecklingen av Marx metod.⁴¹ Detta är ett annat exempel på hur Marramao framför en skarp kritik av Korsch, medan han gör ett annat misstag när han att implicit hävdar en brytning mellan den unge Marx och den gamle Marx *à la* Althusser. Marramao har när allt kommer omkring helt rätt i att klasskampen inte kan simplificeras, såsom Korsch (och Panzieri och *operaïsmen* och *autonomian* och Socialism ou barbarie etc.) gör, "till en serie empiriskt grundade aktioner som släppts lös i olika spatio-temporal platser, där multiplicerandet av dessa aldrig kopplas till det morfologiska krissammanhanget: den historiska nutidens förenande moment". Jag tror i alla fall att vi har rätt i vår invändning mot att Marramaos kris är ekonomisk och extern till klasskampen. Lika mycket som Marramao söker efter statens och klassmedvetandets konstituering, misslyckas han att greppa problemet med kapitalets konstituering, med konstitueringen av själva kategorierna i *Kapitalet*. Liksom Grossman och Mattick går inte Marramao tillräckligt långt när han ifrågasätter konstitueringsproblemet och behandlar fortfarande kapitalets kategorier som primärt ekonomiska, snarare än som former.

Marramao siktar helt riktigt in sig på den subjektivistiska hållningens åtskillnad mellan statens och klassernas konstituering och kritiken av den politiska ekonomin. Detta är en utmärkt insikt, men han går inte tillräckligt långt för att inse att kritiken av den politiska ekonomin också är grunden för kritiken av det politiska och kritiken av klasser, inte blott av den empiriska staten och klasserna. När Marramao poängterar att Korsch inte kan greppa den politiska dimensionens "*specificitet*", så riktar han sig mot vad som skulle

⁴¹ *Capital & class* nr 37, våren 1989

komma att bli huvudproblemet i den samtida så kallade statsdiskussionen, vilken behandlar detta problem visavi statens *partikularisering*.

Genom sin fortsatta behandling av staten som ett objekt med funktioner, slutar Marramao i att endast se staten i relation till regleringens funktion och som krisens generaliserade uttryck. John Holloway, Werner Bonefeld och Open Marxism går vidare genom att behandla staten som en form av arbete–kapitalförhållandet, som ett av kapitalets existenssätt. Till skillnad från Marramao, som placerar staten i förhållande till en funktion och därmed som ett objekt med en möjlig alternativ funktion (fastän detta endast är implicit hos Marramao och strider mot hans konstitutionella tendenser) och som ”ett generaliserat uttryck för krisen”, fastslår Open Marxisms kritik av staten det politiska i sig som en åtskild sfär, som kan framstå som ett objekt då det i sig är grundat på kapitalet som en delning mellan utbyte och produktion. Staten reproduceras därigenom som en högre konkretisering av kapitalet *qua* totalitet inom *Kapitalet* *pace* Arthurs analys.

Vad som återstår är utmaningen att utveckla konstitueringen av kapitalets negation och de former som denna negation tar sig. Det är här som diskussionen om kommunisering måste vidareutvecklas och inge förtroende. Det första steget har varit att avvisa den *rådistiska formalismen* utan att återvända till leninismen och förhoppningsvis att på nytt utforska problemen med partiet, klassen, staten och revolutionen. Denna diskussion kommer förhoppningsvis att utvecklas bortom gränserna för den relativt ”franska” diskussionen till en internationell diskussion översatt till en mängd språk, som når bortom en relativt smal miljö, såsom autonomian och rådistimen gjorde före detta.

Chris Wright

Baltimore, USA

januari–februari 2006

Bibliografi

- Arthur, Christopher J. "Dialectical development versus linear logic", *The new dialectic and Marx's Capital*, Brill, Leiden/Boston/Köln 2002
- Aufheben, "Ett bidrag till en kritik av förfallsteorin. Förfallsteorin eller teorins förfall? Del I", nr 2 sommaren 1993
- Bonefeld, Werner, "Notes on competition, capitalist crises, and class" *Historical materialism* nr 5, 1998
- Clarke, Simon, *Marx's theory of crisis*, Houndmills 1994
- Cleaver, Harry, "Karl Marx: Economist or revolutionary?", i Suzanne W. Helburn och David F. Bramhall (red), *Marx, Schumpeter and Keynes: A centenary celebration of dissent*, Armonk 1986, s. 121–146. Tillgänglig på <www.marxmyths.org/harry-cleaver/article.htm> 2006-09-04.
- Empson, Erik, "The social form of value and measure" Tillgänglig på <www.generation-online.org/p/fprubinnegri.htm> 2006-08-29.
- Graham, Dave, "On the origins and early years of working class revolutionary politics: An introduction to 'left communism' in Germany from 1914 to 1923", 1994. Tillgänglig på <<http://libcom.org/library/introduction-left-communism-germany-1914>> 2006-08-29.
- Grossman, Henryk, "Marx, classical political economy and the problem of dynamics. Part I", *Capital & class* nr 2, sommaren 1977
- Grossman, Henryk, "Marx, classical political economy and the problem of dynamics. Part II", *Capital & class* nr 3, vintern 1977–1978
- Gunn, Richard, "Marxism and philosophy", *Capital & class* nr 37, våren 1989
- Gunn, Richard, "Against historical materialism", *Open Marxism* vol. 2, 1992
- Hodgson, Geoff, "The theory of the falling rate of profit", *New left review* nr 84, mars–april 1974
- Holloway, John; Piccioto, Sol, *State and capital: A Marxist debate*,

Austin 1979

Internationalistiska kommunistiska gruppen, "The revolutionary movement in Germany, 1917–1923" Tillgänglig på <<http://www.geocities.com/icgcikg/english/germany17.htm>> 2006-08-29.

Marramao, Giacomo, "Kristeorin och konstitueringsproblemet", *riff-raff* nr 7, 2005

Rothbart, Ron, "The limits of Mattick's economics. Economic law and class struggle", *Solidarity for social revolution* nr 11, januari–februari 1980, Tillgänglig på <www.geocities.com/cordobakaf/rothbart.html> 2006-08-29.

Théorie communiste, "Normativ historia och proletariatskommunistiska essens", *riff-raff* nr 8, 2006, s. 186–196

Arbeten notade men inte citerade

Neill, Monty, "Rethinking class composition analysis in light of the Zapatistas", i *Auroras of the Zapatistas*, Midnight notes, Autonomedia press, 2001.

Bonefeld, Werner, "Human practice and perversion: Beyond autonomy and structure", *Common sense* nr 15. Återtryckt i *Revolutionary writing: Common sense essays in post-political politics*, Autonomedia 2003



DEL 3
Marx-Engelsserie

Friedrich Engels och Karl Marx

UTDRAG UR

Den heliga familjen eller Kritik av den kritiska kritiken

Mot Bruno Bauer et consortes¹

Företal²

Den *reella humanismen* har ingen farligare fiende i Tyskland än *spiritualismen* eller den *spekulativa idealismen*, som i de *verkliga individuella människornas* ställe sätter ”*själmedvetandet*” eller ”*anden*” och med evangelisterna lär: ”Anden är det som det levande gör, köttet gör ingen nytta.” Det låter sig förstås att denna köttlösa ande endast har ande i sin inbillning. Vad vi bekämpar i den *bauerska* kritiken är just den sig själv som *karikatyr* reproducerande *spekulationen*. Den gäller för oss som det mest fulländade uttrycket för den *kristlig-germanska* principen som har gjort sitt sista försök att förvandla ”*kritiken*” själv till en transcenderad makt.

Vår framställan ansluter sig företrädesvis till *Allgemeine Literatur-Zeitung*³ av *Bruno Bauer* – vars första åtta häften ligger för oss – emedan här den *bauerska* kritiken och därmed den *tyska spekulatiörens* nonsens *överhuvud* har uppnått sin höjdpunkt. Den kritiska kritiken (*Literatur-Zeitungs* kritik) är så mycket mer lärorik, ju mer den fulländar verklighetens förvändhet genom filosofin till en åskådlig komedi. – Man ser till exempel *Faucher* och *Szeliga*. – *Literatur-Zeitung* erbjuder ett material med vilket även den större

¹ Översatt utdrag från *Die heilige Familie*, Dietz Verlag GmbH, Berlin 1965.

² A.a., s. 7–8

³ Månadsskrift utgiven av unghegelianen Bruno Bauer i Charlottenburg mellan december 1843 och oktober 1844. Övers. anm.

publiken kan fås att förstå den spekulativa filosofins illusion. Detta är syftet med vårt arbete.

Vår framställan förutsätter naturligtvis dess *objekt*. Den kritiska kritiken står genomgående *under* den redan uppnådda nivån för den tyska teoretiska utvecklingen. Det rättfärdigas alltså av vårt objekts natur, att vi *här* inte vidare bedömer denna utveckling.

Den kritiska kritiken tvingar yttermera det redan förhandenvarande resultatet *som sådant* att göra sig gällande gentemot den.

Vi sänder därför fram denna självständiga skrifs polemik, i vilken vi – vilket låter sig förstås, var och en för sig – låter framställa vår positiva mening och därmed vårt positiva förhållande till de nyare filosofiska och sociala doktrinerna.

Paris, i september 1844

Engels Marx

* * *

Kritiska anmärkningar nr II⁴

Eländets faktum, fattigdomen, gör Proudhon ensidig i sina betänkanden; han ser i den en *motsättning* till jämlikhet och rättvisa; den lånar honom ett vapen. Så blir detta faktum för honom något absolut och berättigat, egendomens faktum blir oberättigat.⁵

Kunnandets lugn säger oss att Proudhon i eländets faktum ser en motsättning till rättvisa, det vill säga, finner den orättfärdig; och i samma andetag försäkrar det oss att detta faktum för honom blir något absolut och rättfärdigat.

Nationalekonomin hittills kom från *rikedomen*, som det påstås producerar privategendomens rörelse för *nationerna*, till sin apologetiserande be-

⁴ Från Kapitel IV: Den ”kritiska kritiken” som insiktens lugn, eller den ”kritiska kritiken” som herr Edgar, stycke 4. Proudhon. Friedrich Engels och Karl Marx, a.a., s. 35–39.

⁵ Edgar Bauer, ”Proudhon”, häfte V, *Allgemeine Literatur-Zeitung*, april 1844. Detta gäller alla citat i denna passage. Övers. anm.

traktelse av privategendomen. Proudhon kommer från den motsatta, i nationalekonomin sofistikerat förtäckta sidan, från den av privategendomens rörelse producerade fattigdomen, till sin negerande betraktelse av privategendomen. Den första kritiken av privategendomen utgår naturligtvis från det faktum, i vilket dess motsägelsefulla väsen framträder i den mest påtagliga, skriande, den mänskliga känslans omedelbart mest upprörande gestalt – från fattigdomens faktum, eländet.

Kritiken fattar däremot egendomens och armodets båda faktum som en enhet, den identifierar de bådars inre förbindelse, gör den till en helhet, som den som sådan frågar efter förutsättningarna för dess existens.

Kritiken, som hittills ingenting har fattat av egendomens och fattigdomens faktum, gör ”däremot” sin i inbillningen fulländade bragd gällande emot Proudhons verkliga bragd. Den fattar *båda* faktumen som en *enhet* tillsammans, och efter att av *båda* ha gjort en *enhet*, erkänner den hädanefter den inre förbindelsen mellan *båda*. Kritiken kan inte förneka, att även Proudhon har erkänt en inre förbindelse mellan fattigdomens och egendomens faktum, då han vad gäller egendomen faktiskt upphäver denna förbindelse, för att upphäva eländet. Proudhon har gjort mer där till. Han har i detalj visat, *hur* kapitalets rörelse producerar eländet. Den kritiska kritiken däremot inlåter sig icke några sådana småttigheter. Den erkänner, att fattigdomen och privategendomen är *motsatser*: ett tämligen utbrett erkännande. Den *gör* fattigdomen och rikedom till en *helhet*, som den ”*som sådan* frågar efter förutsättningarna för dess existens”; en så överflödigt fråga, som den alldeles nyss har *gjort* till en ”helhet ... som sådan”, alltså dess *görande* själv är förutsättningen för dess existens.

I det att den kritiska kritiken frågar ”helheten ... som sådan” efter dess existens, söker den även på verkligt teologiskt vis *utanför* helheten efter förutsättningarna för dess existens. Den kritiska spekulationen rör sig utanför den motsättning, som den föregivit sig att behandla. Samtidigt som *hela motsättningen* inte är något annat än *dess båda sidors rörelse*, samtidigt på samma sätt som förutsättningarna för helhetens existens’ båda sidor ligger i naturen, förlyfter sig studiet av denna verkliga, helhetsbildande rörelse, för att kunna förklara, att den kritiska kritiken som insiktens lugn har ställt sig

över motsättningens båda extremer, att dess faktum, som har gjort ”helheten ... som sådan”, därför även ensam är i stånd, att upphäva den av den själv gjorda abstrakta idén.

Proletariat och rikedom är motsatser. De bildar som sådana en helhet. De är båda gestaltningar av privategendomens värld. Det handlar om de bestämda ställningar de båda innehar i denna motsättning. Det räcker inte att förklara dem som två sidor av en helhet.

Privategdomen som privategdom, som rikedom, är tvungen att *bibehålla sig själv* och därmed sin motsats, proletariatet. Det är den *positiva* sidan av motsatsen, den i sig själv tillfredställda privategdomen.

Proletariatet som proletariat är omvänt tvunget att upphäva sig självt och därmed den betingande motsats, som gör det till proletariat, privategdomen. Det är den *negativa* sidan av motsatsen, sitt orosmoment inom sig, den upplösta och upplösande privategdomen.

Ägarklassen och proletariatets klass representerar samma mänskliga själv-alienation. Men den förra klassen känner sig tillfreds och bekräftad i denna själv-alienation, känner alienationen som *sin egna makt* och besitter i den ett *sken* av mänsklig existens; den andra känner sig förnekad i alienationen, ser i den sin egen maktlöshet och sin omänskliga existens' verklighet. Den är, för att använda ett uttryck från Hegel, i denna förtappelse förtappelsens *uppror*, ett uppror i vilket den nödvändigtvis sätts i rörelse genom att dess mänskliga *natur* motsäges av dess livssituation, den öppen hjärtiga, definitiva, omfattande negationen av denna natur.

I denna motsats är alltså privategdomsinnehavaren den *konservativa* och proletären den *destruktiva* parten. Från den förra stammar aktionen att bevara, från den senare att förintna denna motsats.

Privategdomen driver förvisso sig själv i sin nationalekonomiska rörelse mot sin egen upplösning, men endast genom en av denna oavhängig, omedveten och mot dennas vilja försiggående, av sakens natur betingade utveckling, endast i det att den frambringa proletariatet *som* proletariat, som sitt andliga och fysiska eländes medvetna elände, som sin om sin avhumanisering medvetna och därmed sig själv upphävande avhumanisering. Proletariatet verkställer den dom som privategdomen genom frambringandet av proletariatet har utfäst på sig själv, som verkställer

domen som lönarbetet har utfäst på sig självt, som den främmande rikedom och det egna eländet har frambringat. När proletariatet segrar, så har det på intet sätt blivit till samhällets absoluta sida, det segrar endast genom att det upphäver sig självt och sin motsats. Därefter är proletariatet lika väl som sin betingande motsats, privategendomen, försvunnet.

När de socialistiska skriftställarna tillskriver proletariatet denna världshistoriska roll så görs det inte, som den kritiska kritiken vill tro, för att de ser proletärerna som *gudar*. Precis tvärtom. Då abstraktionen av hela mänskligheten, själva *skenet* av mänskligheten, är praktiskt fulländad i det utvecklade proletariatet, då hela det nutida samhällets livsbetingelser, i sin omänskliga extrem, är sammanfattade i proletariatets livsbetingelser, då människan i det har förlorat sig själv, men samtidigt inte har vunnit blott den teoretiska medvetenheten om denna förlust, utan även omedelbart genom den inte längre ogillande, inte längre förskönande, absolut tvingande *nöden* – det praktiska uttrycket för *nödvändigheten* – tvingad till uppror mot denna omänsklighet, därför kan och måste proletariatet befria sig självt. Det kan emellertid inte befria sig självt utan att upphäva sina egna livsbetingelser. Det kan inte upphäva sina egna livsbetingelser utan att upphäva *alla* omänskliga livsbetingelser i dagens samhälle, som är sammanfattade i dess situation. Det genomlider inte förgäves *arbetets* hårda men härdande skola. Det handlar inte om vad den ena eller andra proletären eller ens hela proletariatet tillfälligtvis *föreställer sig* vara målet, det handlar om *vad det är* och vad det i enlighet med detta *vara* historiskt är tvingat att göra. Dess mål och dess historiska aktion är oåterkalleligt utstakat i dess livssituation liksom i hela det nutida borgerliga samhällets organisation. Vi behöver inte här redogöra för att en stor del av det engelska och franska proletariatet redan är *medvetet* om sin historiska uppgift och ständigt arbetar med att utveckla denna medvetenhet till fullständig klarhet.

Den ”kritiska kritiken” får detta att accepteras som något så mycket mindre, att den har proklamerat sig själv som historiens exklusiva skapande element. Er tillhör den historiska motsättningen, åt er faktumet, att upphäva den. Den utfärdar därför följande *kungörelse* genom sin inkarnation Edgar:

Bildning och bildningslöshet, besittning och besittningslöshet, dessa *motsatser* får, om de inte ska *vanhelgas*, *absolut inte hemfalla* åt kritik.

Besittning och besittningslöshet har erhållit det metafysiska helgandet av den kritiska spekulativa motsatsen. Endast den kritiska kritikens hand kan därför antasta den, utan att begå sakrilegium⁶. Kapitalister och arbetare har inte blandats samman i sitt ömsesidiga förhållande.

Herr Edgar låter sina motståndare, långt mer än han anar, att man antastar hans kritiska uppfattning om motsatsen, att man vanhelgar denna helgedom, att göra en invändning, som endast han själv låter göra.

Är det då möjligt [frågar den kritiska kritikens imaginära motståndare], att betjäna sig av andra begrepp än de redan existerande, frihet, rättvisa osv.? Jag svarar [– man uppmärksammas av vad herr Edgar svarar –], att det grekiska, latinska språket gick under, då tankekrisen utmattade det som tjänade som dess uttryck.

Det är nu en gång klart varför den kritiska kritiken inte ger en enda tanke på *tyska* språket. Dess tankars språk har ännu inte uppstått, hur mycket än herr Reichardt genom sin kritiska behandling av främmande ord, herr Faucher genom sin behandling av det engelska och herr Edgar genom sin behandling av det franska språket har förberett det *nya kritiska* språket.

⁶ 'Helgerån', övers. anm.

Karl Marx

Brev till Ferdinand Freiligrath

Manchester, 29 februari, 1860
6, Thorncliffe grove, Oxford road¹

Käre Freiligrath!

Jag uppskattade verkligen ditt brev, för det är blott väldigt få människor som jag blir vän med, men väl så, håller jag fast vid dem. Mina vänner från 1844 är så fortfarande. Vad beträffar den egentligen officiella delen av ditt brev så grundar den sig på några grava missförstånd. Därför följande som upplysning:

1. Eichhoff–Stieberprocessen²

Det ”material” som jag överlämnade till Juch (varmed jag än en gång förklarade för honom att det fanns två anledningar till varför han och Eichhoff inte förtjänade mitt stöd: *för det första*, på grund av det sätt som de refererat till Kölnrättegången i *Hermann*; *För det andra*, på grund av min övertygelse att Eichhoff endast är ett redskap för f.d. poliskonstapel Duncker, som söker hämnas på Stieber på samma sätt som tidigare Vidocq i Paris med Gisquet; att jag trots detta gjorde allt jag kunde för att hjälpa till i avsättandet och straffandet av Stieber, var det också bara för att hämnas min vän Dr. Daniels död), detta ”material” belöper sig till följande:

¹ Översatt från MEW bd 30, s. 488–495. Som grund för de flesta av översättarens anmärkningar har kommentarerna i MEW fungerat.

² I slutet av 1859 blev Wilhelm Eichhoff åtalad av chefen för den preussiska politiska polisen i Berlin, Wilhelm Stieber. Han dömdes sedermera, den 16 maj 1860, till 14 månaders fängelse. Övers. anm.

Jag gav Juch ett exemplar av *Enthüllungen über den Kommunisten-Prozess zu Köln*³, notabene⁴, min först i Schweiz sedan i Boston utgivna trycksak, citerad av Vogt som känd bok, är inte på något sätt ”något hemligt”.

Jag sa till Juch att däri fanns allt jag visste.

Jag uppmärksammade honom till slut på att Lewald (Eichhoffs försvarsadvokat) måste höra Hirsch, som sitter i Berlin, som vittne. Det senare skedde. Hirsch har nu under ed erkänt att ”protokollboken” var ett *preussiskt fabrikat* och allt det andra *juridiskt* åtalbart.

Alltså, de ”avslöjanden” som processen frambringar medelst mitt ”material”, *befriar* de före detta medlemmarna i Förbundet⁵ just från skenet av juridiskt *culpa*⁶ och *avslöjar* det *preussiska polissystemet*, som en gång installerades genom ”Kölnprocessen”, och de kölnska jurymedlemmarnas infama feghet, vilka vuxit sig till överhöghet i Preußen och som slutligen till och med blivit outhärdliga för Auerswaldministeriet och för borgarna själva. Voilà tout⁷.

I övrigt *förvånar* mig Din blotta idé att jag någonsin skulle ge polisen något för allmän beskådan. Jag erinrar dig om det brev från Köln (1849–50), som du känner till, i vilket jag *direkt* förebrås för att (vad jag då på goda grunder hade gjort, helt säkert utan hänsyn till mig själv) ha låtit förbundsagitationen vila allt för länge.

2. Min process mot National-Zeitung

Jag vill d’abord⁸ påpeka att efter att ”Förbundet”⁹ på *min begäran* upplöstes i november 1852 tillhörde, och tillhör, jag *inte* och ingenstans något *hemligt* eller *offentligt* sällskap igen; att alltså *partiet* i denna helt *efemära*¹⁰ betydelse för mig upphörde att existera för åtta år sedan. De föreläsningar om politisk

³ ’Avslöjanden om kommunistprocessen i Köln’. Övers. anm.

⁴ ’observera’. Övers. anm.

⁵ Med Förbundet avses Kommunisernas förbund, för vilka Marx skrev *Det kommunistiska partiets manifest*. Övers. anm.

⁶ ’skuld’. Övers. anm.

⁷ Ung. ’nu har du fått reda på allt’. Övers. anm.

⁸ Ung. ’i efterhand’. Övers. anm.

⁹ Dvs. Der Bund der Kommunisten (’Kommunisternas förbund’). Det fanns åren 1847–1852. Övers. anm.

¹⁰ ’övergående’. Övers. anm.

ekonomi som jag, sedan publiceringen av min skrift¹¹ (sedan hösten 1859), har givit för några utvalda arbetare, där även *före detta* medlemmar av Förbundet ingick, hade ingenting gemensamt med något slutet sällskap, än mindre än säg herr Gerstenbergs föredrag inför Schillerkommittén.

Du kommer att erinra dig att det kom ett brev till mig från företrädarna för den new-yorkska tämligen ramifierade¹² Kommunistföreningen¹³ (bland dem Albr[echt] Komp, manager¹⁴ för General bank, 44 Exchange place, New York), som passerade dina händer, där jag så att säga blev ankommen om en omorganisering av det gamla Förbundet. Ett helt år passerade innan jag svarade och då svarade jag att jag sedan 1852 inte längre stod i förbindelse med *någon* förening och min fasta övertygelse var att mina teoretiska arbeten var mer till nytta för arbetarklassen än inträde i föreningar vars tid på kontinenten är över. I herr Scherzers londonska "Neue Zeit" blev jag än en gång, om inte med namn så ändock tydligt, bittert angripen för denna "sysslolöshet".

När Levy (för första gången) kom över från Düsseldorf, då han även frequenterade¹⁵ Dig, föreslog han till och med för mig ett fabriksarbetaruppror i Iserlohn, Solingen osv. Jag sa till honom rättframt att jag var mot sådan meningslös och farlig *galenskap*. Vidare förklarade jag för honom att jag inte längre tillhörde något "Förbund"; och faran i att dra folket i Tyskland till sådana förbindelser och att vi ovillkorligen enligt mig *inte* kan släppa in dem. Levy återvände till D[üsseldorf] och talade lovprisande om dig medan han, vilket jag kort efteråt fick skrivet till mig, angav min "doktrinära" likgiltighet.¹⁶

¹¹ *Till kritiken av den politiska ekonomin*. Övers. anm.

¹² På Marx germaniserade engelska: "ramifizierten". Ung. 'förgrenade', 'spridda'. Övers. anm.

¹³ Syftar på The communist club i New York som grundades 1857 på initiativ av de revolutionära tyska emigranterna Friedrich Kamm och Albrecht Komp. Andra namn i klubben är: Joseph Weydemeyer, Friedrich Adolf Sorge, Hermann Meyer och August Vogt. Övers. anm.

¹⁴ 'chef'. På engelska i MEW. Övers. anm.

¹⁵ 'Frekventerade', 'frequentiert' på Marx germaniserade engelska. Övers. anm.

¹⁶ Gustav Levy, tysk socialist från Rhenprovinsen och sedermera aktiv funktionär i Allgemeinen deutschen Arbeitervereins. Han försökte efter sitt första besök hos Marx i december 1853 att övertya Marx om att ett uppror i Tyskland var nödvändigt och

Alltså, om ”*partiet*” enligt betydelsen i ditt brev vet jag sedan 1852 *ingenting*. Där Du är *poet* är jag *kritiker* och jag fick sannerligen nog av de 1849–52 gjorda erfarenheterna. ”Förbundet”, precis som Société des saisons¹⁷ i Paris, precis som hundra andra sällskap, var endast en episod i partiets historia som överallt i det moderna samhället spontant växer fram ur jorden.

Vad jag hade att bevisa i Berlin (jag menar beträffande denna gamla och föråldrade förbundshistoria) är två saker:

Först, att det sedan 1852 inte existerar något sådant sällskap som *jag* skulle vara medlem av;

därefter, att herr Vogt är en *hundaktig infam baktalare* när han kastar telleringskt skit över det fram till november 1852 existerande kommunist-sällskapet.

Till den sista punkten är ju givetvis *Du* vittne, och *ditt brev till Ruge* (sommaren 1851) bevisar att du under den perioden, *som det här uteslutande handlar om*, har betraktat dylika angrepp som riktades även mot dig.

Förklaringen¹⁸ i *Morning advertiser, Spectator, Examiner, Leader, People's paper* undertecknades även av dig. *En* kopia av densamma finns i den *kölnska domstolsakten*.

Inte heller visade du den ringaste anstöt över att saken vidare omnämndes i min ”Enthüllung”. (s. 47) (*Bostonutgåvan*)

Likaså visar sig ditt namn, närmare bestämt som varandes kassör, i vår tryckta uppmaning till penningbidrag till de dömda.¹⁹

Emellertid är det knappast nödvändigt att åter friska upp detta.

att Rhenprovinsens fabriksarbetare var beredda därtill. Marx avfärdade förslaget och grundade detta på den härskande politiska reaktionen i Tyskland, på det felaktiga i en revolutionär situation i Frankrike och England och på den för bourgeoisien gynnsamma ekonomiska konjunkturen. Övers. anm.

¹⁷ ’Årstidernas sällskap’, ett republikanskt-socialistiskt hemligt sällskap som fanns i Paris 1837–1839 under ledning av bl.a. Auguste Blanqui. Övers. anm.

¹⁸ Karl Marx och Friedrich Engels, ”Erklärung an die Redaktionen englischer Zeitungen”. Övers. anm.

¹⁹ ”Aufruf zur Unterstützung der in Köln verurteilten Vertreter des Proletariats und ihrer Familien”, skrivet av Marx i Hjälpkommitténs namn. Publicerades i januari 1853 i *California Staats-Zeitung* och i *Belletristischen journal and new-yorker criminal-Zeitung*. Övers. anm.

Absolut nödvändigt är det dock att min advokat i Berlin²⁰ erhåller följande brev *från mig till Engels* som på grund av den omständighet att det inte var *enveloperat*²¹ och bar de *båda poststämplarna* London och Manchester är ett *rättsligt* aktstycke.

28, Dean Street, Soho, London, 19 november, 1852

Käre Engels!

Förbundet²² har förra onsdagen [17 november 1852] *upplösts* på min uppmaning och Förbundets fortvaro även på kontinenten har *förklarats ej längre aktuell*. På kontinenten hade det ju sedan häktningen av Bürgers-Röser för övrigt faktiskt redan upphört. Bifogat är en *förklaring* till de engelska bladen etc. Därtill gör jag ännu en Litographierte Korrespondenz (sedan detta gjorde jag broschyren hos Schabelitz²³) utförligt om *polissvinerierna* etc. och för Amerika en uppmaning om pengar till de fängslade och deras familjer. Kassör Freiligrath. Undertecknat av allt vårt folk. (Några rader. Rest irrelevant.²⁴) Din K.M.

I ett sådant aktstycke kan jag naturligtvis *inte* gallra ut *några namn*. Detta är det ena, vartill jag *för att konstatera ett faktum*, nämligen *Förbundets upplösning*, nyttjade ditt namn så som det händelsevis förekommer i *mitt* brev från 1852. Jag kan inte se vad som är komprometterande för dig däri.

Ett brev från dig från 1851 önskar jag använda mig av för den broschyr som kommer ut *efter* processen.²⁵ Absolut **ingenting** juridiskt-komprometterande däri. Dock, då detta dröjer ännu flera veckor vill jag därom träffa en muntlig överenskommelse.

Från det ovan följer:

”Partiets församlingar, beslut och handlingar” tillhör sedan 1852 *drömmarnas rike*, vilket Du för övrigt även utan min försäkran kunde känna till och som du efter de mycket talrika breven till mig tycktes känna till.

Den *enda* aktion som jag har fortsatt med efter 1852, i så måtto som

²⁰ Justitieråd Weber. Övers. anm.

²¹ Dvs. i kuvert. På Marx germaniserade engelska: ”enveloppiert”. Övers. anm.

²² Kommunisternas förbund. Övers. anm.

²³ ”Enthüllung en über den Kommunisten-Prozeß zu Köln” Övers. anm.

²⁴ ’Resten är ovidkommande’. På engelska i MEW. Övers. anm.

²⁵ ”Herr Vogt”. Övers. anm.

det var nödvändigt, nämligen till slutet av 1853, med en *åsiktsfrände* på andra sidan oceanen, var "[the] system of mockery and contempt"²⁶, som herr Ludwig Simon benämnde det 1851 i *Tribune*, emot det *demokratiska emigrationssvindleriet* och *revolutionsmakeriet*. Din dikt mot Kinkel²⁷, precis som din brevväxling med mig på den tiden, bevisar att du fullständigt är d'accord²⁸ med mig.

Detta har för övrigt ingenting med processen att göra.

Telling, **Bangya**, Fleury osv. tillhörde *aldrig* "Förbundet". Att skit kastas upp under stormar, att ingen revolutionär tid doftar rosenolja, att diverse avfall flyger på en här och där – är säkert. Aut, aut.²⁹ I övrigt, när man betänker den oerhörda ansträngning som hela den officiella världen riktat mot oss för att ruinera oss, inte så att det snuddade vid Code pénal³⁰ utan snarare vadade djupt i den; när man betänkt baktaleriet från "dumhetens demokrati", som aldrig kunde förlåta vårt parti för att ha mer förstånd och karaktär än den själv; när man samtidigt känner alla andra partiers *samtidiga* historia; när man till slut frågar sig vad som då *faktiskt* (inte någon *rättsligt vederläggbar infamhet* från en Vogt eller Telling) skulle kunna framföras mot hela partiet, kommer man till slutsatsen att det som under detta 1800-tal utmärker den är dess *renhet*.

Kan man i det borgerliga umgänget eller i dess trade³¹ undgå denna smuts? Först i det senare är den i sin naturliga hemvist. Exempel Sir R. Carden, vide³² Parliamentary blue book över valkorruptionen.³³ Exempel herr **Klapka** vars personalia³⁴ jag nu instruerats om. Kl[apka] är inte ett dyft bättre, kanske sämre än **Bangya** då han och Kossuth i övrigt trots sina circassiska hjältedåd och trots *min* offentliga angivelse³⁵ *ännu är* i Konstantinopel för

²⁶ Ung. 'Systemet av hån och förakt'. Övers. anm.

²⁷ "An Joseph Weydemeyer". Övers. anm.

²⁸ Ung. 'överens'. Övers. anm.

²⁹ 'Antingen eller'. Övers. anm.

³⁰ Den franska straffbalken. Övers. anm.

³¹ 'affärlivet'. På engelska i MEW. Övers. anm.

³² 'se'. Övers. anm.

³³ *Report of committee on the operation and effects of the corrupt practices prevention act 1854. Evidence, appendix and index*, London 1860. Övers. anm.

³⁴ Ung. 'identitet'. Enligt NE: "uppgifter om en persons liv och verk". Övers. anm.

³⁵ "Ein Verräter im Tscherkessengebiet", "Ein merkwürdiges Stückchen Geschichte", "Noch ein seltsames Kapitel der modernen Geschichte". Övers. anm.

att protegera, endast för att han sett *för djupt* ner i kartan. Personligen var Bangya mer anständig än Kl[apka]. Han underhöll en älskarinna; Klapka har *i åratal* låtit sig underhållas av en älskarinna osv. Tellerings smuts kan uppväga Betas renhet och självaste Reiffs otukt finner sin ekvivalent i Paulas dygdighet, som i vilket fall inte var del av partiet, oavsett hennes fördelar.

Den uppriktiga gemenhetens eller gemena uppriktighetens moraliska betalningsförmåga (även detta blott, vilket varje handelskris visar, under mycket tvetydiga klausuler) står för mig inte ett dyft högre än den irrespektabla gemenheten, som vare sig de första kristna församlingarna eller jakobinerklubben, eller vårt före detta ”Förbund” har kunnat hålla sig helt rena ifrån. I det borgerliga umgänget vänjer man sig endast vid känslan av att förlora inför den respektabla gemenheten eller gemena respektabiliteten.

3. Den speciella angelägenheten Vogt–Blind

Efter Vögeles³⁶ och Wiehes affidavit³⁷ (på falska affidavititer står som bekant transportation³⁸), efter den därigenom utpressade sanningsförsäkran från Blind i *A[ugsburger] A[llgemeinen] Z[eitung]*³⁹ och Dr Schaibles (*Daily telegraph* från den 15 febr.)⁴⁰ är saken så långt *avgjord*, att *nu* ditt vittnande i detta avseende har blivit helt överflödigt. I Blindsaken besvärar mig endast en *embarras de richesses*⁴¹. Jag vände mig i denna angelägenhet till Ernest Jones med vem jag, på grund av hans enfaldiga, nu *officiellt* meddelade inställning till Bright, Gilpin osv, sedan två år inte har umgåtts med.⁴² Jag vände mig till

³⁶ Skriftställaren A. Vögele gjorde den 11 februari 1860 ett edsligt uttalande att han kunde försäkra att Karl Blind var författaren till flygbladet *Zur Warnung*. Övers. anm.

³⁷ Ung. sanningsförsäkran under ed. Övers. anm.

³⁸ Engelska: deportering. På engelska i MEW. Övers. anm.

³⁹ Karl Blinds uttalande ”Gegen Karl Vogt” var med i bilagan till *Allgemeine Zeitung* den 13 februari 1860. Här tillbakavisade han anklagelsen från Vogt och visade att den senare umgicks i bonapartistiska kretsar. Övers. anm.

⁴⁰ I *Daily telegraph* den 15 februari 1860 offentliggjorde Karl Heinrich Schaible, vän till Karl Blind, att det var han som hade författat flygbladet *Zur Warnung*. Övers. anm.

⁴¹ Ung. ’förlägenhet p.g.a. för stora valmöjligheter’. Övers. anm.

⁴² Ernest Jones agiterade under 1857 för ett förbund med den radikala bourgeoisie för en gemensam kamp för en valreform i syfte att skapa en chartistisk massrörelse. Marx och Engels ansåg att detta var en reformistisk ståndpunkt och bröt de vänskapliga förbindelserna med Jones. Först 1860 då Jones åter intog en revolutionär, proletär ståndpunkt återupptogs de vänskapliga banden igen. Övers. anm.

honom för det första på grund av att han av spontan eggelse, som så många andra på den tiden för mig obekanta personer, alldeles *efter* att *Telegraph* från den 6 februari kommit ut, kungav mig sin djupaste indignation inför Vogts infami⁴³, som hade skamlösheten att tro att kommunistförbundet hade stiftats av honom och som hade verkat i denna anda från 1849 till 52, för att *under hot om att pressa de i Tyskland komprometterade på angivelsepengar*, som härledde från mina "band" till von Westphalen och mitt "samröre" med *N[eu]en Pr[eu]ßischen Zeit[ung]* osv. (denna demonstration glädde mig för min frus skull, då man från damer kan begära att de ska få politiskt hård hud och att de först efter katastrofer ska kunna avgöra om en vänskap är ärlig eller på skämt); *för det andra*, eftersom jag, inte av hänsyn till honom utan till hans fru och barn, inte ville konsultera *någon typiskt engelsk jurist* om Blinds *juridiskt helt felaktiga kasus*⁴⁴. Av samma hänsyn sände jag inte det *engelska* cirkuläret⁴⁵ till *Morning advertiser* och förutom *Telegraph* ej heller till något *engelskt* dagblad.

Vad Jones sa till mig var:

"Du kan, och jag kommer själv att gå med dig till magistraten⁴⁶, utverka en häktningwarrant⁴⁷ för *conspiracy*⁴⁸ mot Blind med Wiehes affidavit. Men betänk att denna *action*⁴⁹ är **kriminell** och så snart som ni nu gör en anmälan så står det utanför din makt att ta den tillbaka."

Jag frågade Jones sedan (som kan återberätta allt för dig; han bor på 5, Cambridge place, Kensington, W.) om det inte var möjligt att han varnade Blind och på så vis få en förklaring från honom om alltihop som han visste om Vogt, liksom om en bekännelse om det felaktiga i hans till *A[ugsburger] A.Z.* bifogade *vittnesmål*.

Jones svarade:

"In conspiracy cases⁵⁰, då ni är kriminell, är varje *försök från advokaten* att

⁴³ Ett ord från Freiligraths dikt *Trotz alledem!* Övers. anm.

⁴⁴ Här ung. 'fall'. Övers. anm.

⁴⁵ Karl Marx, "Der Prozeß gegen die Augsburgers 'Allgemeine Zeitung'". Övers. anm.

⁴⁶ En person som administrerar lagen, som främst sysslar med småbrott och att förbereda rättegångar. Övers. anm.

⁴⁷ Dvs. 'häktningsorder'. "Warrant" på engelska i MEW. Övers. anm.

⁴⁸ 'Sammansvärjning'. På engelska i MEW. Övers. anm.

⁴⁹ 'Handling'. På engelska i MEW. Övers. anm.

⁵⁰ 'Sammansvärjningsfall'. På engelska i MEW. Övers. anm.

compound or bring about a compromise⁵¹ självt kriminellt straffbart.”

Jones kommer att framträda som council⁵² för mig i *Telegraph*-historien.

Efter Jones yttranden befann jag mig i den mest pinsamma förlägenhet, då jag å ena sidan gav *min familj* skulden för att ha tvingat *Telegraph* till revokation⁵³, å andra sidan ville jag inte ta något steg som *juridiskt* kunde skada *familjen* Blind. Som en utväg sände jag Louis Blanc, Blinds vän, en avskrift av de båda affidaviterna jämte ett brev i vilket det ordagrant står:

”Not for Mr. Blind who has richly deserved it, but for his family, I should regret being forced to lodge a criminal action against him.”⁵⁴

Detta sista steg åstadkom Schaibles (poor dear!⁵⁵) förklaring, precis som mitt tryckta cirkulär, som jag så snart det kom ut skickade till Blind, *samma dag* som hans förklaring gentemot Vogt i *A[ugsburger] A.Z.* hade åstadkommit. Blind, med sin badenska knipslughet, hade glömt att det stod någon emot honom som blir *hänsynslös* så snart hans egen eller hans partis ära sätt på spel.

Så här ligger saken till nu: Processen mot *Daily telegraph* är inledd, kommer emellertid att förhalas av min solicitor⁵⁶ tills efter att processen mot *National-Zeitung* har avgjorts. Om Schaible hade meddelat mig offentligt vad han visste om Vogt (Schaible är naturligtvis Blinds tame elephant⁵⁷) så vore det efter hans förklaring i *Telegraph* från den 15 febr. överflödigt för mig i och med det att få affidaviten till London ad acta⁵⁸. I Berlin där det *inte får några rättsliga* följder för Blind är det naturligtvis ofrånkomligt. Om Schaible [är] den verkliga (litterära) författaren till ”flygbladet” eller inte ändrar inget vad gäller det genom affidaviten fastställda saktillståndet, att de av Blind i *A[ugsburger] A.Z.* införda uttalandena [var] falska, att de var anskaffade genom *conspiracy*, att flygbladet som fanns i Hollingers tryckeri var med

⁵¹ 'nä förlikning eller få till stånd en kompromiss'. På engelska i MEW. Övers. anm.

⁵² 'konsult'. På engelska i MEW. Övers. anm.

⁵³ 'återkallande'. På engelska i MEW. Övers. anm.

⁵⁴ Ung. 'Ej för herr Blind som väl förtjänade det, utan för hans familj, skulle jag ångra att jag framtvingade att ett rättsmål väcktes mot honom.' På engelska i MEW. Övers. anm.

⁵⁵ Ung. 'arma sate'. På engelska i MEW. Övers. anm.

⁵⁶ 'advokat'. På engelska i MEW. Övers. anm.

⁵⁷ 'tama elefant'. På engelska i MEW. Övers. anm.

⁵⁸ 'Att lägga till handlingarna'. Dvs. att i England kunna lägga affidaviten till handlingarna. Övers. anm.

Blinds skrivstil och överlämnades av honom till Hollinger för tryck.

Dessa saker är obetingat vedervärdiga men ändå inte mer vedervärdiga än hela den europeiska historien sedan 1851 med hela sin diplomatiska, militära och litterära kreditutveckling.

”Trotz alledem und alledem”⁵⁹ så är *filistéen över mig* alltid ett bättre valspråk för oss än *under filistéen*.

Jag har ofta sagt till mig själv att du förhoppningsvis delar allt väsentligt. Jag har sökt undanröja missförståndet, att jag under ”parti” skulle förstå ett sedan 8 år dött ”Förbund” eller en sedan 12 år upplöst tidningsredaktion. Under parti förstår jag partiet i den stora historiska bemärkelsen.

Med uppriktig vänskap

Din

K. Marx

P.S. Alldeles nyss erhöll jag ett brev från min fru, efter vilket det skulle glädja mig mycket om Du på lördag (*i övermorgon*) (inte på fredag, då jag även kan inräkna tisdagsartikeln) kunde lätta på plånboken med 16 £ till *Tribune*. Generalfullmäktige⁶⁰ kommer som vanligt att uppvakta dig.

⁵⁹ 'Trots allt detta och detta'. Ur Freligraths dikt *Trotz alledem!* Övers. anm.

⁶⁰ Helene Demuth. Övers. anm.

Karl Marx

Brev till Wilhelm Blos

London, 10 november 1877
41 Maitland Park Road, N.W.

Käre Blos!

Det var mycket glädjande att till slut få ett livstecken från Dig igen (det där "Dig" slant naturligt från min penna. Så strunta i Ni i framtiden). Emot den abominable¹ Isolde [Kurz] har jag sedan länge yrkat på ett farväl och bullrade således förgäves.

Då "la Place" skrivs med stort P så menas alltid *Place Vendôme*, som är sätet för kommandanten för Nationalgardet, som i Paris vid den tiden var det samma som vi kallar "områdeskommandant".

Vad beträffar "suppression de l'État", ett uttryck som L[issagaray] själv kommer att ändra i den 2:a franska utgåvan] [av *Pariskommunen 1871*], så är andemeningen inte annorlunda än den som utvecklas i min pamflett om "Inbördeskriget" i Frankrike. I korthet kan du översätta det med "klasstatens avskaffande (eller undertryckande)".

Jag "hyser inget agg" (som Heine säger)² och lika lite Engels. Ingen av oss ger ett jota för popularitet. Bevis, t.ex., emot all personkult, emot de talrika berömmelsemanövrar som jag sedan tiden i Internationalen har molesterats³ av från åtskilliga länder, har jag aldrig dragit fram något på publicitetens område och har inte heller svarat dem, bortsett från då och då genom

¹ 'Avskyvärda'. Marx skriver på engelska. Övers. anm.

² Heinrich Heine, *Lyrisches Intermezzo*. Övers. anm.

³ 'Störts'. Marx skriver på förtyskad engelska: "molestiert". Övers. anm.

utskällning. När Engels och jag först gick med i det hemliga kommunist-sällskapet så skedde det endast på villkor att allt som leder mot en vidskeplig auktoritetstro skulle raderas från statuterna⁴. (Lassalle verkade senare i rakt motsatt riktning.)

Men sådana händelser som tilldrog sig på förra partikongressen⁵ – de exploateras ordentligt av fiender till partiet utomlands – har i vilket fall gjort det nödvändigt för oss att vara försiktiga i vårt förhållande till ”partikamraterna i Tyskland”.

I övrigt tvingar mitt hälsotillstånd mig att ägna den doktorligt tillåtna tiden åt mitt verk; och Engels, som arbetar på flertalet längre skrifter, skickar fortfarande bidrag till *Vorwärts*.⁶

Det skulle roa mig att då och då höra mer om min ”kombination med pater Beckx”⁷.

Engels kommer att skriva till dig i dagarna.

Med bästa hälsningar från min fru och min dotter Eleanor.

Totus tuus⁸

Karl Marx

⁴ Detta syftar till Kommunisternas förbund 1847–1852. Förbundet bestod till största delen av tyska arbetare, varav många hantverksgesäller. Det var emellertid både till program och sammansättning en internationell arbetarorganisation och som sådan förelöpare till Internationella arbetarassociationen. Övers. anm.

⁵ På Allmänna socialistkongressen i Gotha den 27–29 maj 1877. Övers. anm.

⁶ Marx arbetade med *Kapitalet* och Engels med *Anti-Dühring* och *Naturens dialektik*. Övers. anm.

⁷ Enligt Bloss i ett brev till Marx den 30 oktober / 6 november 1877 publicerade *Norddeutsche Allgemeine Zeitung* ledarartiklar om den ”växelvisa kombinationen mellan Dr. Marx och Pater Beckx” och Bloss erbjöd sig att då och då skicka Marx exempel därpå. Övers. anm.

⁸ ’Helt och hållet din’. Övers. anm.



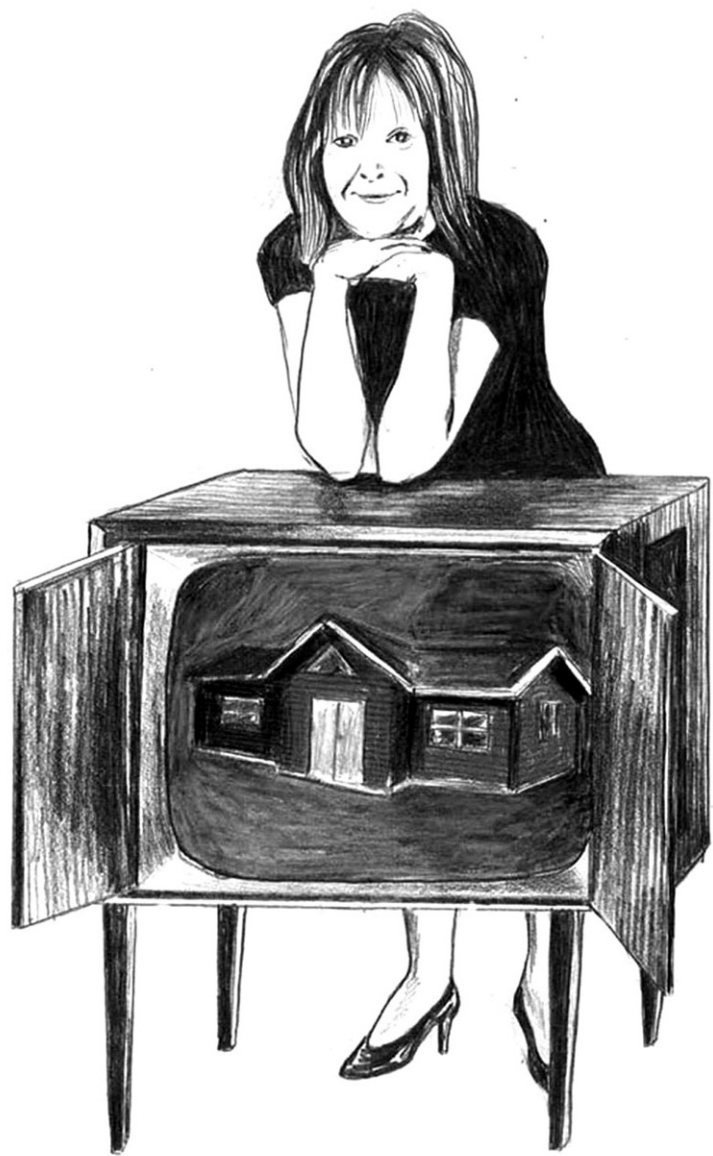





Tidigare utgivning

riff-raff nummer 7

Kritik av den politiska organiseringen
sommaren 2005, 218 s., 70 kr

Vägrandets dynamik

Antologi med texter av Gilles Dauvé
november 2004, 334 s., 120 kr

riff-raff nummer 6

Förfallsteorin eller teorins förfall?
sommaren 2004, 164 s., 60 kr

riff-raff nummer 5

Lägesrapport över tillståndet i världen och Krig mot oljeproletariatet.
hösten–vintern 2003, 116 s., 40 kr

riff-raff nummer 3–4

Klassammansättning, militanta undersökningar, den nya världsordningen m.m.
vintern–våren 2003, 196 s., 60 kr

riff-raff nummer 2

El Argentinazo, Negris klassanalys, recensioner av Empire och No logo m.m.
hösten 2002, 104 s., 40 kr

riff-raff nummer 1

Samma gamla kapitalism, Ömtåligt välstånd? Ömtålig social fred?, Motsättningar i världsfärdsstaten m.m.
januari 2002, 64 s., 30 kr

Beställ genom att sätta in pengar på plusgiro 409 13 49-3 (fm media) eller genom att skicka beställning via vår hemsida www.riff-raff.se. Glöm inte att ange adress och vad beställningen avser. Alla priser är inklusive porto. Fångar får riff-raff gratis. All vår utgivning finns naturligtvis även gratis tillgänglig på hemsidan.

